

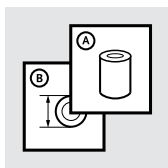

Instructions for Use

---

4SEAL CLASSIC  
4SEAL SENSO



		3
EN	Instructions for Use	4
DE	Gebrauchsanweisung	10
FR	Notice d'utilisation	16
ES	Instrucciones para el uso	22
IT	Istruzioni per l'uso	28
NO	Bruksanvisning	34
DA	Brugsanvisning	39
SV	Bruksanvisning	45
EL	Οδηγίες Χρήσης	51
FI	Käyttöohjeet	57
NL	Gebruiksaanwijzing	63
PT	Instruções de Utilização	69
PL	Instrukcja użytkowania	75
TR	Kullanım Talimatları	81
RU	Инструкция по использованию	87
JA	取扱説明書	93
ZH	中文说明书	98
KO	사용 설명서	103

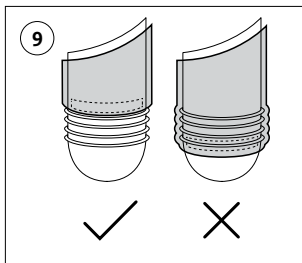
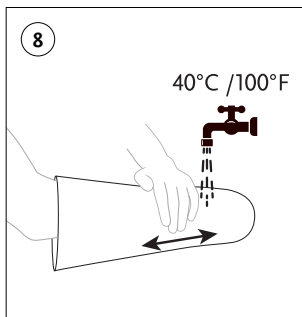
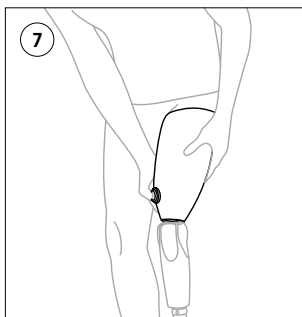
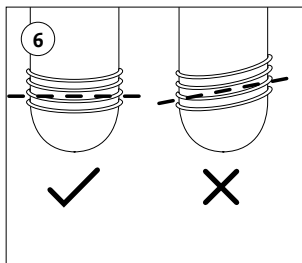
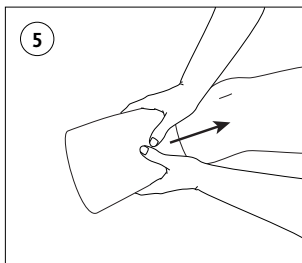
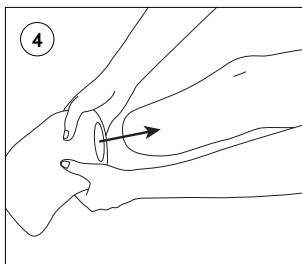
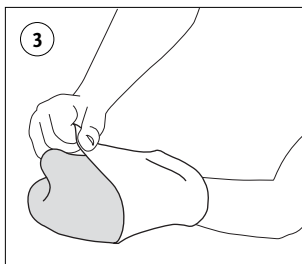
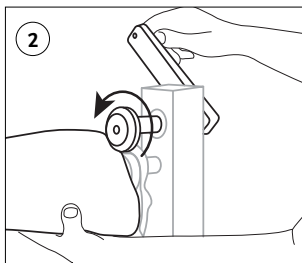
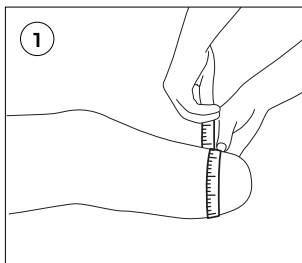

# ENGLISH

---



Medical Device

## DESCRIPTION

The device is a transfemoral silicone liner that covers the residual limb and provides an interface between the residual limb and the socket of the prosthesis. The device forms a suspension system where a distal vacuum chamber is created below the level of the seal that reliably suspends the residual limb in the prosthesis.

## INTENDED USE

The device is a prosthetic interface with suspension properties intended to be used as part of a system that replaces a missing lower limb. Suitability of the device for the prosthesis and the patient must be evaluated by a healthcare professional.

The device must be fitted and adjusted by a healthcare professional.

### *Indications For Use and Target Patient Population*

- Lower limb loss, amputation, or deficiency
- No known contraindications

The device is for low to extreme impact use, e.g., walking, running, and sports.

## GENERAL SAFETY INSTRUCTIONS

**Warning:** Use of a lower limb prosthetic device carries an inherent risk of falling which may lead to injury.

The healthcare professional should inform the patient about everything in this document that is required for safe use of this device.

**Warning:** If there is a change or loss in device functionality, or if the device shows signs of damage or wear hindering its normal functions, the patient should stop using the device and contact a healthcare professional.

**Warning:** Misuse of the device may result in loss of suspension.

**Warning:** The device shall not be used by patients with drastic volume changes within a short period of time, exceeding 3 ply.

**Caution:** Potential side-effects are skin irritation/reaction problems.

**Caution:** The device must not come in contact with glass, carbon fibers, or other foreign particles. Washing alone may not be sufficient to eliminate the problem. If the device is exposed to foreign substances or chemicals, it should be returned to the healthcare professional.

The device is for single patient use.

## DEVICE SELECTION

To determine the correct size:

- Measure the circumference of the residual limb 4 cm from the distal end (**Fig. 1**)
- Choose the corresponding device size. If the measurement taken does not have a corresponding device size, round the measurement down.

**Note:** Do not choose a device size which exceeds the measurement, i.e., do not round up.

**Caution:** A too small/tight device may result in pistoning, numbness or blistering, or produce excessive ring tension to the residual limb from the seal.

**Caution:** A too large/loose device may result in increased perspiration and movement of the limb inside the device, which may lead to blisters and rashes.

If any of the above symptoms, or any other indications of improper fit are experienced, the patient should contact the healthcare professional immediately.

**Warning:** The device shall not be used by patients with an extremely short residual limb (refer to the Table below).

Transfemoral Liner	
Device Size	Minimum Residual Limb Length (cm)
23.5-28	16
30-34	17
36-40	18
45	19
50	20
55	21

**Residual limb length is measured as follows:**

Transfemoral: From ischial tuberosity to distal end, with the tissue hanging down.

## FITTING INSTRUCTIONS

**Caution:** The device must be thoroughly inspected for defects before fitting.

### *Trimming Instructions*

The device may be trimmed to increase range of motion, or for patient preference (**Fig. 2**). The Iceross Curvemaster is a recommended tool, specifically designed to produce a smooth, rounded edge when trimming.

**Caution:** Do not cut the device below the level of the matrix, through the seal(s), or below the proximal trim-lines of the socket. Excessive trimming may reduce the suction between the device and limb, and compromise suspension.

### *Socket Construction Guidelines*

Recommended socket materials to ensure long-term seal function:

- All PETG materials
- Laminated sockets
- Thermoplastic inner socket materials with a smooth surface

The inner surface of the socket must be airtight and as smooth as possible, irrespective of the socket material.

To achieve the smoothest surface possible on the plaster positive model, it is recommended to use fine abrasive for final smoothing, followed by silicone spray.

Use of soft/smooth socket lining material will prolong the device sealing function.

A one-way valve with a release function such as Icelock 500 or 544 series is essential for the proper function of seal suspension. The socket valve must be positioned as distally as possible, at least below the seal. The device is Unity® compatible.

### **Socket Fitting**

Achieving the intended function of the device is dependent on the fit of the socket. Appropriate socket design is essential to achieve suspension, control, and comfort.

The following checklist should be used when checking the socket fit:

- Patient can don the socket easily without the use of lubricant aids.
- Full contact between the seal lips and the socket inner wall.
- No air pockets develop when the patient loads the prosthesis.
- No pistoning in the socket
- No visible movement when pulling on the prosthesis.
- Full movement possible without compromising the suspension.

**Caution:** If feedback indicates any of the above conditions are not met, the socket will need to be adjusted or remade accordingly.

## **USAGE**

### **Donning**

**Caution:** Do not apply lotion to the residual limb immediately before donning the device. The residual limb should be clean and dry to prevent device damage.

**Caution:** Open wounds or damaged skin should be covered with a bandage or other appropriate covering to prevent direct contact between the wound and device.

**Caution:** Ensure the inside of the device is clean, dry, and free from any foreign objects that may cause skin irritation.

### **Liner Donning**

1. Grip the top of the device from the inside and slide it over the hand until the inner surface is fully exposed (**Fig. 3**). Take care not to damage the device with fingernails.
2. After exposing as much of the distal end of the device as possible, position it against the distal end of the residual limb (**Fig. 4**).
3. With light compression, roll the device all the way upwards onto the limb (**Fig. 5**).

**Caution:** Do not tug or pull the upper end of the liner when rolling the device upwards onto the limb. This can result in tension on the skin, causing blisters or rashes.

4. Check that no air pockets are present. If air pockets are found, reapply the device.
5. Ensure the seal sits correctly and horizontally around its full circumference (**Fig. 6**).

### **Socket Donning**

With the liner (and seal ring) correctly configured, step into the socket, expelling all air until fully engaged into the distal end (**Fig. 7**).

**Caution:** Do not use creams or lotions to aid socket donning, as this will cause the device to soften and expand over time.

**Note:** Do not use alcohol spray as a donning aid for a device without a textile cover (with Easy Glide) as this can destroy the low-friction coating and reduce device functionality.

### **Cleaning and care**

Daily cleaning of the residual limb is essential. Use of a mild, pH balance, 100% fragrance- and dye-free liquid soap is recommended. If the skin is dry, apply a pH balance, 100% fragrance- and dye-free lotion to nourish and soften the skin.

Clean the device daily after use and before first use.

- Turn the device inside out (**Fig. 3**).
- Wash with pH balanced, 100% fragrance- and dye-free liquid soap.
- After washing, rinse the device thoroughly with warm water (**Fig. 8**), and pat dry on both sides with a lint-free cloth.
- The device can also be machine washed (40°C) with a mild detergent and at low spin speed. Fabric softeners, bleaches, and other products/cleaning solutions may result in device damage and should not be used.
- The device can be used directly after washing and being pat dry on both sides with a lint-free cloth.
- Always return the device to its neutral state immediately after cleaning. Do not store inside-out as device damage may result.
- The device should not be exposed to excessive heat or sunlight.
- The seal must be clean and free from dirt before use.

**Warning:** Excessive perspiration may compromise stability and/or suspension. Remove the device and dry off both the device and the residual limb when appropriate.

**Caution:** Skin health should be monitored daily. In case of abnormal symptoms, discontinue use of the device and contact the healthcare professional immediately.

**Caution:** Be aware that common household or bath products may cause or contribute to skin irritation, e.g., soaps, deodorants, perfumes, abrasive cleaners, aerosol- or alcohol sprays.

**Caution:** After contact with salt and/or chlorinated water, wash the device with tap water.

### **Environmental Conditions**

The device is safe to use with caution with waterproof components.

**Warning:** After submerging the device in water, it needs to be removed, and the residual limb and the liner skin contact layer and socket are dried before ambulation.

**Warning:** The suspension is compromised if water gets between the skin and the device or the seal and socket.

**Caution:** Frequent exposure to salt and/or chlorinated water might affect the durability of the device.

Only applicable for 4Seal Classic.

**Caution:** Prolonged exposure to salt and/or chlorinated water compromises the shielding of the textile cover against electromagnetic influences.

### **SUPPLEMENTARY DEVICES**

The following accessories can be used in conjunction with Össur seal liners. Refer to Össur catalog for more information, e.g., sizing.

#### **Icross® Distal Cup**

The device is a prosthetic interface intended to be used as part of a system that replaces a missing lower limb.

The device provides further cushioning for distally conical limbs with poor soft tissue coverage. It conforms to the residual limb and can therefore be used as a filling element to ensure full contact between the silicone liner and the residual limb.

To correctly fit the device:

1. Measure the circumference of the residual limb 4 cm above the distal end (**Fig. 1**).
2. Choose a device one or two sizes smaller than the measurement.
3. Roll the device directly over the limb.
4. When using a liner in combination with a Distal Cup, the liner measurement should be made with the Distal Cup in place (i. e., over the Distal Cup).
5. Choose the correct liner size based on the measurement obtained with the Distal Cup in place.

**Note:** For daily care, refer to Cleaning and Care instructions.

### **Iceross® Pads**

The device is a prosthetic interface intended to be used as part of a system that replaces a missing lower limb.

The device can be used for prosthetic volume management to temporarily accommodate lost distal end volume as well as to assess distal contact while fitting a check socket.

Place the pad either in the distal end of the liner or in the distal end of the socket.

**Note:** For daily care, refer to Cleaning and Care instructions.

### **Iceross Seal-In® Socks**

The device is intended to be used for accommodating residual limb volume reduction.

If the patient experiences compromised suspension caused by residual limb volume fluctuations, one or more sock can be pulled over the liner to restore socket fit.

**Caution:** If volume fluctuation cannot be adequately compensated for by this means, the socket will need to be remade to suitably reduced dimensions.

Pull the device over the liner until the distal end is level with the proximal border of the topmost seal (**Fig. 9**).

Don the prosthesis as normal.

**Caution:** Loss of suspension may be encountered if a sock is placed over the seal.

Machine wash at max 40°C with light-colored fabric. Do not tumble dry.

The **Volume Compensation Sock** is also recommended to accommodate residual limb volume reduction. Refer to the instructions for use of the Volume Compensation Sock for correct instructions.

## **REPORT OF SERIOUS INCIDENT**

Any serious incident in relation to the device must be reported to the manufacturer and relevant authorities.

## **DISPOSAL**

The device and packaging must be disposed of in accordance with respective local or national environmental regulations.



## **LIABILITY**

Össur prosthetic devices are designed and verified to be safe and compatible in combination with each other and custom-made prosthetic sockets with Össur adapters, and when used in accordance with their intended use.

Össur does not assume liability for the following:

- Device not maintained as instructed by the instructions for use.
- Device assembled with components from other manufacturers.
- Device used outside of recommended use condition, application, or environment.



## BESCHREIBUNG

Bei dem Produkt handelt es sich um einen transfemorale Liner aus Silikon, der den Stumpf bedeckt und eine Kontaktfläche zwischen dem Stumpf und dem Schaft der Prothese bietet. Das Produkt bildet ein Aufhängungssystem, bei dem unterhalb der Dichtungsebene eine distale Vakuumkammer entsteht, die den Stumpf zuverlässig in der Prothese aufhängt.

## VERWENDUNGSZWECK

Das Produkt ist eine prothetische Schnittstelle mit Befestigungsoptionen, die als Teil eines Systems verwendet werden soll, das eine fehlende untere Extremität ersetzt.

Die Eignung des Produkts für die Prothese und den Patienten muss von einer orthopädiotechnischen Fachkraft beurteilt werden.

Das Produkt darf nur von einer orthopädiotechnischen Fachkraft angelegt und angepasst werden.

### *Indikationen für die Verwendung und Ziel-Patientengruppe*

- Verlust der Gliedmaßen untere Extremität, Amputation oder Fehlbildung
- Keine bekannten Kontraindikationen

Das Produkt ist für den Einsatz bei geringer bis extremer Belastung, z. B. beim Gehen, Laufen und Sport.

## ALLGEMEINE SICHERHEITSHINWEISE

**Warnung:** Die Verwendung einer Prothese für eine untere Extremität birgt ein inhärentes Sturzrisiko samt der damit verbundenen Verletzungsgefahr.

Die orthopädiotechnische Fachkraft sollte den Patienten über alle in diesem Dokument genannten Aspekte informieren, die für die sichere Verwendung dieses Produkts erforderlich sind.

**Warnung:** Wenn sich die Funktionsweise des Produkts verändert, die Funktion beeinträchtigt ist oder wenn das Produkt Anzeichen von Beschädigung oder Verschleiß aufweist, die einer ordnungsgemäßen Verwendung entgegenstehen, darf der Anwender das Produkt nicht weiterverwenden und muss sich an eine orthopädiotechnische Fachkraft wenden.

**Warnung:** Eine unsachgemäße Verwendung des Produkts kann zu einem potenziellen Nachlassen des Haftvermögens führen.

**Warnung:** Das Gerät darf nicht bei Patienten mit drastischen Volumenänderungen innerhalb kurzer Zeit verwendet werden, die 3 ply überschreiten.

**Vorsicht:** Mögliche Nebenwirkungen sind Hautreizungen/-reaktionen.

**Vorsicht:** Das Produkt darf nicht mit Glas, Karbonfasern oder anderen Fremdpartikeln in Kontakt kommen. Waschen allein reicht möglicherweise nicht aus, um das Problem zu beseitigen. Das Produkt muss an die orthopädiotechnische Fachkraft zurückgegeben werden, wenn es unbeabsichtigt Fremdstoffen oder Chemikalien ausgesetzt war.

Dieses Produkt ist nur für die individuelle Anwendung am einzelnen Patienten bestimmt.

## PRODUKTAUSWAHL

So bestimmen Sie die richtige Größe:

- Messen Sie den Umfang des Stumpfes 4 cm vom distalen Ende entfernt (**Abb. 1**).
- Wählen Sie die entsprechende Produktgröße. Wenn es für die gemessenen Werte keine entsprechende Produktgröße gibt, runden Sie das Maß ab.

**Hinweis:** Wählen Sie keine Produktgröße, die das Maß überschreitet. Sie dürfen also nicht aufrunden.

**Vorsicht:** Eine zu kleine/straffe Vorrichtung kann zu Pumpen, Taubheit oder Blasenbildung führen oder eine übermäßige Ringspannung von der Dichtung auf den Stumpf erzeugen.

**Vorsicht:** Bei Auswahl einer zu großen/lockeren Größe des Produkts kann es zu vermehrter Schweißbildung und Rotation der Extremität im Produkt kommen, was zu Blasenbildung und Hautausschlägen führen kann.

Der Patient ist anzuweisen, sofort eine orthopädietechnische Fachkraft zu kontaktieren, wenn er eines der vorstehend genannten Symptome oder andere Anzeichen für eine unsachgemäße Paßform feststellt.

**Warnung:** Das Gerät darf nicht von Patienten mit einem extrem kurzen Stumpf verwendet werden (siehe Tabelle unten).

Transfemorale Liner	
Produktgröße	Minimale Stumpflänge (cm)
23,5–28	16
30–34	17
36–40	18
45	19
50	20
55	21

**Die Stumpflänge wird wie folgt gemessen:**

Oberschenkel (transfemorale): Vom Tuber bis zum distalen Ende, bei herabhängendem Weichteilen.

## ANWEISUNGEN ZUM ANLEGEN

**Vorsicht:** Das Produkt muss vor dem Anpassen gründlich auf Mängel überprüft werden.

### **Anweisungen zum Kürzen**

Das Produkt kann zur Steigerung des Bewegungsumfanges oder Anpassung an die Präferenzen des Anwenders gekürzt werden (**Abb. 2**). Der Iceross Curvemaster ist ein empfohlenes Werkzeug, das speziell entwickelt wurde, um beim Kürzen eine glatte, abgerundete Kante zu erzielen.

**Vorsicht:** Schneiden Sie das Gerät nicht unterhalb des Matrizenniveaus, durch die Dichtung(en) oder unterhalb der proximalen Trim-Linien des Schaftes. Übermäßiges Kürzen kann die Saugwirkung zwischen dem Produkt und der Extremität reduzieren und dadurch die Haftung beeinträchtigen.

## **Leitlinien für die Konstruktion von Schäften**

Empfohlene Schaftmaterialien zur Gewährleistung einer langfristigen Dichtungsfunktion:

- Alle PETG-Materialien
- Laminierte Schäfte
- Thermoplastische Innenschaftmaterialien mit einer glatten Oberfläche

Die Innenfläche des Schafts muss unabhängig vom Schaftmaterial luftdicht und möglichst glatt sein.

Um eine möglichst glatte Oberfläche auf dem Gipspositivmodell zu erreichen, empfiehlt es sich, zum abschließenden Glätten ein feines Schleifmittel zu verwenden, gefolgt von Silikonspray.

Die Verwendung eines weichen/glatten Materials für die Auskleidung des Schafts verlängert die Dichtfunktion des Produkts.

Ein Einwegventil mit Freigabefunktion wie die Icelock-Serie 500 oder 544 ist für die einwandfreie Funktion der Dichtungsanhängung unerlässlich. Das Schaftventil muss so weit distal wie möglich positioniert werden, mindestens unterhalb der Dichtung.

Das Gerät ist Unity®-kompatibel.

## **Schaftanpassung**

Die einwandfreie Funktion des Produkts hängt von der Passform des Schafts ab. Deshalb sind die richtige Herstellung und Schaftgestaltung für das erreichbare Maß an Haftung, Kontrolle und Komfort von größter Bedeutung.

Die folgende Checkliste sollte verwendet werden, um die Schaftpassform zu überprüfen:

- Der Patient kann den Schaft ohne Verwendung von Gleitmitteln leicht anlegen.
- Voller Kontakt zwischen den Dichtlippen und der Schaftinnenwand.
- Keine Entwicklung von Luftpneumaten, wenn der Patient die Prothese anlegt.
- Kein Pumpen im Schaft
- Keine sichtbare Bewegung beim Ziehen an der Prothese.
- Vollständige Bewegung ohne Beeinträchtigung der distalen Anbindung möglich.

**Vorsicht:** Sollte das Feedback des Anwenders darauf hindeuten, dass eine oder mehrere der vorstehenden Bedingungen nicht erfüllt sind, muss der Schaft entsprechend anders angepasst oder neu gefertigt werden.

## **VERWENDUNG**

### **Anlegen**

**Vorsicht:** Tragen Sie unmittelbar vor dem Anlegen des Produkts keine Lotion auf den Stumpf auf. Um eine Beschädigung des Produkts zu vermeiden, muss der Stumpf sauber und trocken sein.

**Vorsicht:** Offene Wunden oder geschädigte Haut mit einem Pflaster oder einem anderen geeigneten Wundverband abdecken, um einen direkten Kontakt zwischen der Wunde und dem Produkt zu verhindern.

**Vorsicht:** Stellen Sie sicher, dass das Produkt von innen sauber, trocken und frei von Fremdkörpern ist, die zu Hautreizungen führen können.

### **Einsetzen des Liners**

1. Fassen Sie die Spitze des Produkts an der Innenseite und stülpen Sie diese über die Hand, bis die Innenfläche vollständig sichtbar ist (**Abb. 3**). Achten Sie darauf, das Produkt nicht mit Fingernägeln zu beschädigen.

2. Nachdem das distale Ende des Produkts so weit wie möglich freigelegt wurde, das Produkt gegen das distale Ende des Stumpfs positionieren (**Abb. 4**).
3. Rollen Sie das Produkt mit leichtem Druck vollständig nach oben auf die Extremität (**Abb. 5**).  
**Vorsicht:** Zerren oder ziehen Sie nicht am oberen Ende des Liners, wenn Sie das Produkt nach oben auf die Extremität rollen. Dies kann zu Spannungen auf der Haut führen und Blasen oder Hautausschläge verursachen.
4. Vergewissern Sie sich, dass keine Lufteinschlüsse vorhanden sind. Wenn Lufteinschlüsse gefunden werden, ziehen Sie das Produkt erneut an.
5. Vergewissern Sie sich, dass die Dichtung korrekt und waagrecht am gesamten Umfang sitzt (**Abb. 6**).

### **Anlegen des Schafts**

Bei korrekter Konfiguration von Liner (und Dichtungsring) müssen Sie in den Schaft steigen und dabei sämtliche Luft auspressen, bis der Schaft fest am distalen Ende des Produkts sitzt (**Abb. 7**).

**Vorsicht:** Verwenden Sie keine Cremes oder Lotionen, um das Anlegen des Schafts zu erleichtern, da das Produkt dadurch mit der Zeit weicher wird und sich dehnt.

**Hinweis:** Verwenden Sie kein Alkoholspray als Anziehhilfe für ein Produkt ohne Textilüberzug (mit. Easy Glide), da dies die reibungsarme Beschichtung zerstören und die Produktfunktionalität beeinträchtigen kann.

### **Reinigung und Pflege**

Die tägliche Reinigung des Stumpfes ist unerlässlich. Hierfür wird die Verwendung einer milden, pH-neutralen und absolut duft- und farbstofffreien Flüssigseife empfohlen. Bei trockener Haut eine pH-neutrale, absolut duft- und farbstofffreie Lotion auftragen, um die Haut zu pflegen und weich zu machen.

Reinigen Sie das Produkt täglich nach dem Gebrauch und vor dem ersten Gebrauch.

- Wenden Sie das Produkt nach außen (**Abb. 3**).
- Das Produkt unter Verwendung einer pH-neutralen, absolut duft- und farbstofffreien Flüssigseife waschen.
- Nach dem Waschen das Produkt gründlich mit warmem Wasser abspülen (**Abb. 8**) und auf beiden Seiten mit einem fusselfreien Tuch trocken tupfen.
- Das Produkt kann auch mit einem milden Waschmittel und bei geringer Schleuder-Drehzahl in der Maschine gewaschen werden (40 °C). Weichspüler, Bleichmittel und andere Produkte/Reinigungslösungen können das Produkt schädigen und dürfen nicht verwendet werden.
- Das Produkt kann direkt nach dem Waschen und beidseitigem Trockentupfen mit einem fusselfreien Tuch verwendet werden.
- Bringen Sie das Produkt immer sofort nach der Reinigung in seine neutrale Position. Das Produkt nicht in gewendetem Zustand aufbewahren, da es hierdurch beschädigt werden kann.
- Das Gerät sollte nicht übermäßiger Hitze oder Sonnenlicht ausgesetzt werden.
- Die Dichtung muss vor der Verwendung sauber und frei von Schmutz sein.

**Warnung:** Übermäßiges Schwitzen kann die Stabilität und/oder Haftung beeinträchtigen. Entfernen Sie ggf. das Produkt, und trocknen Sie sowohl das Produkt als auch den Stumpf ab.

**Vorsicht:** Die Hautgesundheit sollte täglich überwacht werden. Stellen Sie bei abnormalen Symptomen die Verwendung des Produkts ein und wenden Sie sich sofort an die orthopädietechnische Fachkraft.

**Vorsicht:** Beachten Sie, dass viele gängige Haushalts- oder Badeprodukte – einschließlich Seifen, Deos, Parfüms, Scheuermittel, Aerosol- oder Alkoholsprays – Hautreizungen verursachen oder dazu beitragen können.

**Vorsicht:** Waschen Sie das Produkt nach Kontakt mit Salz- und/oder Chlorwasser mit Leitungswasser ab.

### **Umgebungsbedingungen**

Mit entsprechender Vorsicht kann das Produkt mit wasserfesten Passteilen verwendet werden.

**Warnung:** Nach einem Eintauchen in Wasser muss das Produkt ausgezogen werden, und der Stumpf sowie die Liner-Haut-Kontaktschicht und der Schaft sind vor dem Gehen zu trocknen.

**Warnung:** Die Haftung wird beeinträchtigt, wenn Wasser zwischen Haut und Produkt bzw. zwischen Dichtungsring und Schaft gelangt.

**Vorsicht:** Häufiger Kontakt mit Salz- und/oder gechlortem Wasser kann die Haltbarkeit des Produkts beeinträchtigen.

Nur anwendbar für 4Seal Classic.

**Vorsicht:** Längere Einwirkung von Salz- und/oder Chlorwasser beeinträchtigt die Abschirmung des Textilüberzugs gegen elektromagnetische Einflüsse.

### **ZUSÄTZLICHE PRODUKTE**

Die folgenden Zubehörteile können in Verbindung mit Össur-Dichtungslinern verwendet werden.

Weitere Informationen, z. B. Größenbestimmung, finden Sie im Össur-Katalog.

### **Iceross® Distal Cup**

Das Produkt ist eine prothetische Schnittstelle, die als Teil eines Systems verwendet werden soll, das eine fehlende untere Extremität ersetzt.

Das Produkt bietet weiteres Abpolstern für distal konische Extremitäten mit schlechter Weichteilabdeckung. Es passt sich dem Stumpf an und kann daher als Füllelement verwendet werden, um einen vollständigen Kontakt zwischen dem Liner aus Silikon und dem Stumpf zu gewährleisten.

So passen Sie das Produkt richtig an:

1. Den Stumpfumfang 4 cm oberhalb des distalen Endes des Stumpfes messen (**Abb. 1**).
2. Wählen Sie ein Produkt, das eine oder zwei Größen kleiner als das Maß ist.
3. Rollen Sie das Produkt direkt über die Extremität.
4. Wenn Sie einen Liner in Kombination mit einem Distal Cup verwenden, sollte das Liner-Maßnähmen mit dem Distal Cup durchgeführt werden (d. h. über dem Distal Cup).
5. Wählen Sie die richtige Linergröße basierend auf dem Maß, das mit dem aufgesetzten Distal Cup ermittelt wurde.

**Hinweis:** Informationen zur täglichen Pflege finden Sie in den Anweisungen zur Reinigung und Pflege.

### **Iceross® Pads**

Das Produkt ist eine prothetische Schnittstelle, die als Teil eines Systems verwendet werden soll, das eine fehlende untere Extremität ersetzt. Das Produkt kann zur prothetischen Volumenkontrolle verwendet werden, um verloren gegangenes distales Endvolumen vorübergehend auszugleichen und um den distalen Kontakt beim Anpassen eine Testschaftes zu beurteilen.

Legen Sie das Polster entweder in das distale Ende des Liners oder in das distale Ende des Schaftes.

**Hinweis:** Informationen zur täglichen Pflege finden Sie in den Anweisungen zur Reinigung und Pflege.

### **Iceross Seal-In® Socken**

Das Produkt ist für die Anpassung bei Stumpfvolumenreduktion vorgesehen.

Wenn der Patient aufgrund von Stumpfvolumenschwankungen eine beeinträchtigte Aufhängung erfährt, können ein oder mehrere Strümpfe über den Liner gezogen werden, um die Schaftpassform wiederherzustellen.

**Vorsicht:** Wenn Schwankungen des Stumpfvolumens auf diese Weise nicht angemessen kompensiert werden können, muss der Schaft mit entsprechend reduzierten Maßen neu angefertigt werden.

Ziehen Sie das Produkt über den Liner, bis das distale Ende auf gleicher Höhe mit dem proximalen Rand der obersten Dichtung ist (**Abb. 9**).

Ziehen Sie die Prothese wie gewohnt an.

**Vorsicht:** Es kann zu einem Verlust der Aufhängung kommen, wenn eine Socke über die Dichtung gestülpt wird.

Maschinenwäsche bei max. 40 °C mit hellen Textilien. Nicht im Trockner trocknen.

Der **Volumenausgleichsstrumpf** wird bei Stumpfvolumenschwankungen eingesetzt. Die genauen Anweisungen finden Sie in der Gebrauchsanweisung der Volumenausgleichsstrümpfe.

### **BERICHT ÜBER EINEN SCHWEREN ZWISCHENFALL**

Jeder schwerwiegende Vorfall in Bezug auf das Produkt muss dem Hersteller und den zuständigen Behörden gemeldet werden.

### **ENTSORGUNG**

Das Gerät und die Verpackung sind gemäß den vor Ort geltenden oder nationalen Vorschriften umweltgerecht zu entsorgen.

### **HAFTUNG**

Össur-Prothetik-Produkte sind auf Sicherheit und Kompatibilität in Kombination untereinander und mit individuell angefertigten Prothesenschäften mit Össur-Adaptoren und bestimmungsgemäßer Verwendung ausgelegt und geprüft.

Össur übernimmt in den folgenden Fällen keine Haftung:

- Das Gerät wird nicht gemäß der Gebrauchsanweisung gewartet.
- Das Gerät wird mit Bauteilen anderer Hersteller montiert.
- Das Produkt wird nicht gemäß den Empfehlungen in Bezug auf Einsatzbedingungen, Anwendung oder Umgebung verwendet.



Dispositif médical

## DESCRIPTION

Le dispositif est un manchon en silicone fémoral qui recouvre le membre résiduel et assure une interface entre le membre résiduel et l'emboîture de la prothèse. Le dispositif forme un système de suspension dans lequel une chambre de vide distale est créée au-dessous du niveau de la collerette qui garantit la suspension fiable du moignon dans la prothèse.

## UTILISATION PRÉVUE

Le dispositif est une interface prothétique avec propriétés de suspension destinée à être utilisée dans le cadre d'un système qui remplace un membre inférieur manquant.

L'adéquation du dispositif à la prothèse et au patient doit être évaluée par un professionnel de santé.

Le dispositif doit être mis en place et ajusté par un professionnel de santé.

### *Indications d'utilisation et population cible de patients*

- Amputation ou déficience d'un membre inférieur
- Aucune contre-indication connue

Le dispositif est prévu pour des activités d'impact élevé à extrême, par exemple la marche, la course et les activités sportives.

## CONSIGNES GÉNÉRALES DE SÉCURITÉ

**Avertissement :** l'utilisation d'une prothèse de membre inférieur entraîne un risque inhérent de chute pouvant entraîner des blessures.

Le professionnel de santé doit donner au patient toutes les informations contenues dans ce document nécessaires à l'utilisation de ce dispositif en toute sécurité.

**Avertissement :** si la fonctionnalité du dispositif change ou diminue, ou si le dispositif présente des signes de dommages ou d'usure l'empêchant de fonctionner normalement, le patient doit cesser de l'utiliser et contacter un professionnel de santé.

**Avertissement :** une mauvaise utilisation du dispositif peut entraîner une perte de suspension.

**Avertissement :** le dispositif ne doit pas être utilisé par des patients présentant des variations de volume importantes dans un laps de temps très court, de plus de 3 pli.

**Attention :** les effets secondaires potentiels sont des problèmes d'irritation/réaction cutanée.

**Attention :** le dispositif ne doit pas entrer en contact avec du verre, des fibres de carbone ou d'autres particules étrangères. Laver le dispositif seul ne suffira pas pour remédier à ce problème. Le dispositif doit être rapporté au professionnel de santé s'il a été accidentellement exposé à des substances ou à des produits chimiques étrangers.

Le dispositif est destiné à un seul patient.

## CHOIX DU DISPOSITIF

Pour déterminer la bonne taille :

- Mesurer la circonférence du membre résiduel à 4 cm de l'extrémité distale (**Fig. 1**)



- Choisir la taille de dispositif correspondante. Si la mesure prise n'a pas de taille de dispositif correspondante, arrondir à la mesure inférieure.

**Remarque :** ne pas choisir une taille de dispositif supérieure à la mesure (ne pas arrondir à la mesure supérieure).

**Attention :** un dispositif trop petit/serré peut entraîner un pistonnage, un engourdissement ou la formation d'ampoules, ou entraîner une tension excessive de l'anneau sur le membre résiduel au niveau du joint.

**Attention :** un dispositif trop large/desserré peut entraîner une transpiration excessive et un frottement du moignon à l'intérieur du dispositif, ce qui peut provoquer des ampoules et des éruptions cutanées. En cas d'apparition de ces symptômes ou de tout signe indiquant que le manchon n'est pas correctement ajusté, le patient doit immédiatement contacter un professionnel de santé.

**Avertissement :** le dispositif ne doit pas être utilisé par des patients présentant un membre résiduel extrêmement court (se reporter au tableau ci-dessous).

Manchon fémoral	
Taille du dispositif	Longueur minimum du membre résiduel (cm)
23,5-28	16
30-34	17
36-40	18
45	19
50	20
55	21

**La longueur du membre résiduel est mesurée de la manière suivante :**

- Fémorale : de la tubérosité ischiatique à l'extrémité distale, tissus mous inclus.

## INSTRUCTIONS DE POSE

**Attention :** le dispositif doit être minutieusement inspecté pour détecter tout défaut avant son adaptation.

### *Instructions de pose*

Il est possible de découper le dispositif afin d'augmenter l'amplitude articulaire ou pour répondre aux préférences du patient (**Fig. 2**).

L'Iceross Curvemaster est un outil recommandé, il est spécialement conçu pour obtenir un bord lisse et arrondi lors de la découpe.

**Attention :** ne pas couper le dispositif sous la matrice, à travers le(s) joint(s) ou sous la ligne de découpe proximale de l'emboîture. Une découpe excessive peut réduire l'effet d'aspiration entre le dispositif et le moignon et compromettre la suspension.

### *Recommandations de construction de l'emboîture*

Matériaux d'emboîture recommandés pour garantir le fonctionnement à long terme du joint :

- Matériaux 100 % PETG
- Emboîtures laminées
- Matériaux thermoplastiques de la paroi interne de l'emboîture à surface lisse

La surface interne de l'emboîture doit être étanche à l'air et aussi lisse que possible, quel que soit le matériau qui la compose.

Pour disposer d'une surface aussi lisse que possible sur le modèle positif en plâtre, il est recommandé d'utiliser un abrasif à grains fins pour le lissage final, puis de vaporiser du silicone.

L'utilisation d'un matériau de revêtement lisse/doux pour l'emboîture prolonge la durée de vie du dispositif en termes d'étanchéité.

L'utilisation d'une valve unidirectionnelle avec fonction de déverrouillage telle que les gammes Icelock 500 ou 544 est essentielle au bon fonctionnement de la suspension du Seal. La valve de l'emboîture doit être placée dans la position la plus distale possible, au moins en dessous du Seal.

Le dispositif est compatible avec Unity®.

### **Adaptation de l'emboîture**

Le bon fonctionnement du dispositif dépend de la bonne pose de l'emboîture. Il est essentiel pour le confort, le contrôle et la suspension du manchon, que l'emboîture soit bien conçue.

La liste de vérification suivante doit être utilisée lors de la vérification de l'adaptation de l'emboîture :

- Le patient peut facilement enfiler l'emboîture sans utiliser de lubrifiant.
- Les anneaux d'étanchéité doivent être entièrement en contact avec la paroi interne de l'emboîture.
- Aucune poche d'air ne se développe lorsque le patient installe la prothèse.
- Pas de pistonage dans la douille
- Absence de mouvement visible lorsque l'on tire sur la prothèse.
- Mouvement complet possible sans compromettre la suspension.

**Attention :** si la vérification indique que l'une des conditions ci-dessus n'est pas satisfaite, l'emboîture doit être ajustée ou refaite en conséquence.

## **UTILISATION**

### **Mise en place**

**Attention :** ne pas appliquer de lotion sur le membre résiduel immédiatement avant de mettre en place le dispositif. Pour éviter d'endommager le dispositif, le membre résiduel doit être propre et sec.

**Attention :** les plaies ouvertes et les lésions cutanées doivent être recouvertes avec un pansement, ou tout autre élément approprié, afin d'empêcher tout contact direct entre la plaie et le dispositif.

**Attention :** s'assurer que l'intérieur du dispositif est propre, sec et exempt de tout objet étranger qui pourrait entraîner une irritation cutanée.

### **Mise en place du manchon**

1. Saisir le haut du dispositif par l'intérieur et le faire glisser sur la main jusqu'à ce que la surface interne soit complètement exposée (**Fig. 3**). Veiller à ne pas endommager le dispositif avec les ongles.
2. Après avoir exposé la plus grande partie possible de l'extrémité distale du dispositif, la positionner contre l'extrémité distale du membre résiduel (**Fig. 4**).
3. En exerçant une légère compression, faire rouler le dispositif jusqu'en haut sur le membre résiduel (**Fig. 5**).

**Attention :** ne pas tirer sur l'extrémité supérieure du manchon lors du déroulement du dispositif jusqu'en haut du membre. Cela peut entraîner une tension sur la peau, provoquant ainsi des ampoules ou des éruptions cutanées.

4. S'assurer qu'il n'y a pas de poche d'air. En cas de poches d'air, réappliquer le dispositif.
5. S'assurer que le Seal repose correctement et horizontalement sur toute sa circonférence (**Fig. 6**).

### **Chaussage de l'emboîture**

Une fois le manchon (et la collerette) correctement positionnés, il suffit tout simplement de chauffer l'emboîture en évacuant l'air jusqu'à ce qu'elle soit totalement engagée dans l'extrémité distale (**Fig. 7**).

**Attention** : ne pas utiliser de crèmes ou de lotions pour faciliter l'enfilage de l'emboîture, car cela entraînerait le ramollissement et l'élargissement du dispositif au fil du temps.

**Remarque** : ne pas utiliser de vaporisateur d'alcool comme aide à la mise en place pour un dispositif sans housse textile (avec Easy Glide) car cela peut détruire le revêtement auto-glissant et réduire la fonctionnalité du dispositif.

### **Nettoyage et entretien**

Le nettoyage quotidien du membre résiduel est essentiel. Nous recommandons l'utilisation d'un savon liquide doux au pH neutre, sans parfum et sans colorant. En cas de sécheresse cutanée, appliquez une lotion au pH neutre, sans parfum et sans colorant pour hydrater et adoucir la peau.

Nettoyer le dispositif chaque jour après utilisation et avant la première utilisation.

- Retourner le dispositif (**Fig. 3**).
- Le laver avec un savon liquide doux au pH neutre, sans parfum et sans colorant.
- Après le lavage, rincer soigneusement le dispositif avec de l'eau tiède (**Fig. 8**), et le sécher en le tamponnant sur les deux faces avec un chiffon non pelucheux.
- Il est également possible de laver le dispositif en machine (40 °C) avec un détergent doux et à une vitesse d'essorage faible. L'eau de Javel, les adoucissants textiles et autres produits/solutions de nettoyage peuvent endommager le dispositif et ne doivent pas être utilisés.
- Le dispositif peut être utilisé directement après avoir été nettoyé et séché des deux côtés avec un chiffon non pelucheux.
- Toujours remettre le dispositif à son état neutre immédiatement après nettoyage. Ne pas le ranger à l'envers, car cela pourrait endommager le dispositif.
- Le dispositif ne doit pas être exposé à une chaleur excessive ou à la lumière du soleil.
- Le joint doit être propre et exempt de saleté avant toute utilisation.

**Avertissement** : une transpiration excessive peut compromettre la stabilité et/ou la suspension. Retirer le dispositif et le sécher ainsi que le membre résiduel, au besoin.

**Attention** : la santé de la peau doit être surveillée quotidiennement. En cas de symptômes anormaux, cesser d'utiliser le dispositif et contacter immédiatement un professionnel de santé.

**Attention** : l'utilisateur doit savoir que les autres produits ménagers ou produits d'hygiène courants, comme des savons, des déodorants, des parfums, des aérosols, des vaporisateurs à base d'alcool ou des nettoyants abrasifs, peuvent causer ou favoriser une irritation cutanée.

**Attention :** après tout contact avec de l'eau salée et/ou chlorée, laver le dispositif à l'eau du robinet.

### **Conditions environnementales**

Le dispositif peut être utilisé en toute sécurité, avec précaution, avec des composants étanches.

**Avertissement :** après avoir immergé le dispositif dans l'eau, il doit être retiré, et le membre résiduel ainsi que la couche en contact avec la peau et l'emboîture doivent être séchés avant l'ambulation.

**Avertissement :** la suspension est compromise si de l'eau pénètre entre la peau et le dispositif ou le joint et l'emboîture.

**Attention :** une exposition fréquente à de l'eau salée et/ou chlorée peut affecter la durabilité du dispositif.

Applicable uniquement pour le manchon 4Seal Classic.

**Attention :** une exposition prolongée à l'eau salée et/ou chlorée compromet la protection du revêtement textile contre les influences électromagnétiques.

## **DISPOSITIFS SUPPLÉMENTAIRES**

Les accessoires suivants peuvent être utilisés avec les manchons Össur Seal-In.

Se reporter au catalogue Össur pour en savoir plus, par exemple sur les tailles.

### **Distal Cup Iceross®**

Le dispositif est une interface prothétique destinée à être utilisée dans le cadre d'un système qui remplace un membre inférieur manquant.

Le dispositif offre une épaisseur supplémentaire pour les membres à extrémité distale conique dont la couverture des tissus mous est mauvaise. Il s'adapte au membre résiduel et peut donc être utilisé comme élément de rembourrage pour garantir un contact total entre le manchon en silicone et le membre résiduel.

Pour bien adapter le dispositif :

1. Mesurer la circonférence du moignon 4 cm au-dessus de l'extrémité distale (**Fig. 1**).
2. Choisir un dispositif une ou deux tailles plus petites que la mesure.
3. Dérouler le dispositif directement sur le membre résiduel.
4. Lors de l'utilisation d'un manchon avec une Distal Cup, la mesure du manchon doit être prise avec la Distal Cup en place (c'est-à-dire sur la Distal Cup).
5. Choisir la bonne taille de manchon en fonction de la mesure obtenue avec la Distal Cup en place.

**Remarque :** pour effectuer l'entretien quotidien du dispositif, se reporter aux instructions de nettoyage et d'entretien.

### **Coussins Iceross®**

Le dispositif est une interface prothétique destinée à être utilisée dans le cadre d'un système qui remplace un membre inférieur manquant.

Le dispositif peut être utilisé pour la gestion du volume prothétique afin de compenser temporairement toute perte de volume à l'extrémité distale ainsi que pour évaluer le contact à l'extrémité distale lors de l'adaptation d'une emboîture de vérification.

Placer le coussin soit dans l'extrémité distale du manchon, soit dans l'extrémité distale de l'emboîture.

**Remarque :** pour effectuer l'entretien quotidien du dispositif, se reporter aux instructions de nettoyage et d'entretien.

### **Iceross Seal-In® Socks**

Le dispositif est destiné à être utilisé pour permettre une réduction du volume du membre résiduel.

Si le patient remarque une dégradation de la suspension causée par des fluctuations de volume du membre résiduel, une ou plusieurs chaussettes peuvent être enfilées sur le manchon pour retrouver une bonne adaptation de l'emboîture.

**Attention :** s'il n'est pas possible de compenser correctement la variation de volume de cette manière, l'emboîture doit être refaite à des dimensions convenablement réduites.

Tirer le dispositif sur le manchon jusqu'à ce que l'extrémité distale soit au niveau du bord proximal du joint le plus haut (**Fig. 9**).

Mettre en place la prothèse normalement.

**Attention :** une perte de suspension peut survenir si une chaussette est placée sur le joint.

Laver en machine à 40 °C maximum avec les textiles de couleur claire. Ne pas sécher en sèche-linge.

L'utilisation d'une **chaussette de compensation de volume** est également recommandée pour compenser la réduction de volume du membre résiduel. Se reporter aux instructions d'utilisation de la chaussette de compensation de volume pour savoir comment bien l'utiliser.

### **SIGNALER UN INCIDENT GRAVE**

Tout incident grave concernant le dispositif doit être signalé au fabricant et aux autorités compétentes.

### **MISE AU REBUT**

Le dispositif et l'emballage doivent être mis au rebut conformément aux réglementations environnementales locales ou nationales en vigueur.

### **RESPONSABILITÉ**

La fiabilité et la compatibilité des dispositifs prothétiques Össur entre eux et avec les emboîtures prothétiques sur mesure équipées d'adaptateurs Össur, lorsqu'ils sont utilisés conformément à leur utilisation prévue, sont vérifiées.

Össur décline toute responsabilité dans les cas suivants :

- Le dispositif n'est pas entretenu comme indiqué dans les instructions d'utilisation.
- Le dispositif est assemblé avec des composants d'autres fabricants.
- Le dispositif utilisé en dehors du cadre recommandé concernant les conditions d'utilisation, l'application ou l'environnement.



## DESCRIPCIÓN

El dispositivo es un liner transfemoral de silicona que cubre el muñón y proporciona una interfaz entre el muñón y el encaje de la prótesis. El dispositivo forma un sistema de suspensión en el que se crea una cámara de vacío distal por debajo del nivel de la membrana, que suspende el muñón en la prótesis de forma fiable.

## USO PREVISTO

El dispositivo es una interfaz protésica con propiedades de suspensión diseñado para utilizarse como parte de un sistema que reemplaza una extremidad inferior ausente.

La compatibilidad del dispositivo con la prótesis y el paciente debe ser evaluada por un profesional sanitario.

El dispositivo debe colocarlo y ajustarlo un profesional sanitario.

### ***Indicaciones de uso y población de pacientes objetivo***

- Pérdida, amputación o deficiencia de extremidades inferiores
- Sin contraindicaciones conocidas

El dispositivo es para uso de impacto bajo a extremo, por ejemplo, caminar, correr y practicar deportes.

## INSTRUCCIONES GENERALES DE SEGURIDAD

**Advertencia:** El uso de un dispositivo protésico de extremidad inferior conlleva un riesgo inherente de caída que puede provocar lesiones.

El profesional sanitario debe informar al paciente sobre todo lo que se requiere en este documento para el uso seguro de este dispositivo.

**Advertencia:** Si se produce un cambio o una pérdida en la funcionalidad del dispositivo o si el dispositivo muestra signos de daño o desgaste que dificultan sus funciones normales, el paciente debe dejar de usar el dispositivo y ponerse en contacto con un profesional sanitario.

**Advertencia:** El uso incorrecto del dispositivo puede ocasionar la pérdida de la suspensión.

**Advertencia:** El dispositivo no es adecuado para pacientes con cambios drásticos de volumen en un periodo corto de tiempo, que exceda 3 capas.

**Precaución:** Los posibles efectos secundarios son irritación de la piel y problemas de reacción.

**Precaución:** El dispositivo no debe entrar en contacto con vidrio, fibras de carbono u otras partículas extrañas. El lavado puede no ser suficiente para eliminar el problema. Si el dispositivo se expone a sustancias extrañas o productos químicos, debe devolverse al profesional sanitario. El dispositivo ha sido diseñado para el uso de un solo paciente.

## SELECCIÓN DEL DISPOSITIVO

Para determinar el tamaño correcto:

- Mida el contorno del muñón a 4 cm del extremo distal (**Fig. 1**)
- Elija el tamaño de dispositivo correspondiente. Si la cantidad de la medición no tiene un tamaño de dispositivo correspondiente, redondee la cantidad hacia abajo.

**Nota:** No elija un tamaño de dispositivo por encima de la cantidad, es decir, no redondee hacia arriba.

**Precaución:** Un dispositivo demasiado pequeño o apretado puede dar lugar a pistoneo, entumecimiento o ampollas, o producir una tensión excesiva del anillo en el muñón a causa de la membrana.

**Precaución:** La elección de un tamaño demasiado grande o suelto, puede dar lugar a un aumento de la transpiración y el movimiento del muñón en el interior del dispositivo, lo que daría lugar a ampollas y erupciones cutáneas.

Si experimenta alguno de estos síntomas o cualquier otra indicación de ajuste incorrecto, el paciente debe ponerse en contacto con su profesional sanitario de forma inmediata.

**Advertencia:** el dispositivo no es adecuado para pacientes con un muñón extremadamente corto (consulte la tabla a continuación).

Liner transfemoral	
Tamaño del dispositivo	Longitud de muñón mínima (cm)
23,5-28	16
30-34	17
36-40	18
45	19
50	20
55	21

**La longitud del muñón se mide como sigue:**

Transfemoral: desde la tuberosidad isquial hasta el extremo distal con el tejido suspendido.

## INSTRUCCIONES DE AJUSTE

**Precaución:** El dispositivo debe inspeccionarse minuciosamente para detectar defectos antes de su colocación.

### *Instrucciones de recorte*

El dispositivo puede recortarse para aumentar el rango de movimiento o según la preferencia del paciente (**Fig. 2**). El Iceross Curvemaster es una herramienta recomendada, que se ha diseñado específicamente para producir un borde liso y redondeado al recortar.

**Precaución:** No corte el dispositivo por debajo del nivel de la matriz, a través de la(s) membrana(s) o por debajo de las líneas de corte proximales del encaje. Un recorte excesivo puede reducir la succión entre el dispositivo y el muñón, y comprometer la suspensión.

### *Directrices de construcción del encaje*

Materiales de encaje recomendados para garantizar la función de sellado a largo plazo:

- Todos los materiales de PETG
- Encajes laminados
- Materiales del interior del encaje termoplásticos con superficie lisa

La superficie interna del encaje debe ser hermética y lo más lisa posible, independientemente del material del encaje.

Para lograr la superficie más lisa posible en el modelo positivo de escayola, se recomienda el uso de abrasivos finos en el acabado final, seguido de un espray de silicona.

El uso de un material de revestimiento del encaje blando y liso prolongará la función de sellado del dispositivo.

Para el correcto funcionamiento de la suspensión de la membrana, es esencial el uso de una válvula unidireccional con función de liberación, como la serie Icelock 500 o 544. La válvula del encaje debe colocarse lo más distalmente posible, por debajo de la membrana.

El dispositivo es compatible con Unity®.

### **Ajuste del encaje**

Lograr la función prevista del dispositivo depende del ajuste del encaje. El diseño correcto del encaje es fundamental para lograr una buena suspensión, control y comodidad.

Para verificar el ajuste del encaje, utilice la siguiente lista de verificación:

- El paciente puede colocarse el encaje fácilmente sin el uso de productos lubricantes.
- Contacto total entre las membranas del dispositivo y la pared interna del encaje.
- No se forman bolsas de aire cuando el paciente carga la prótesis.
- No se produce pistoneo en el encaje.
- No se produce movimiento al tirar de la prótesis para colocarla.
- Movimiento completo posible sin comprometer el vacío distal.

**Precaución:** Si no se cumplen las condiciones anteriores, será necesario el ajuste o la repetición del encaje en consecuencia.

## **USO**

### **Colocación**

**Precaución:** No aplique loción al muñón inmediatamente antes de la colocación del dispositivo. Para evitar daños al dispositivo, el muñón debe estar limpio y seco.

**Precaución:** Las heridas abiertas o la piel dañada deben cubrirse con una venda u otra protección adecuada para evitar el contacto directo entre la piel y el dispositivo.

**Precaución:** Asegúrese de que el dispositivo está limpio, seco y libre de objetos extraños que puedan causar irritación de la piel.

### **Colocación del liner**

1. Sujete la parte superior del dispositivo desde el interior y deslícelo sobre la mano hasta que la superficie interna quede totalmente expuesta (**Fig. 3**). Tenga cuidado de no dañar el dispositivo con las uñas.
2. Después de exponer el máximo extremo distal del dispositivo posible, colóquelo contra el extremo distal del muñón (**Fig. 4**).
3. Con una ligera compresión, desenrolle el dispositivo completamente hacia arriba sobre el muñón (**Fig. 5**).

**Precaución:** No tire ni tire del extremo superior del liner cuando haga desenrolle el dispositivo hacia arriba sobre el muñón. Esto crearía una tensión sobre la piel que daría lugar a ampollas o erupciones.

4. Compruebe que no se forman bolsas de aire. Si se observan bolsas de aire, vuelva a colocar el dispositivo.
5. Asegúrese de que la membrana se asiente correcta y horizontalmente alrededor de todo el contorno (**Fig. 6**).

### **Colocación del encaje**

Cuando el liner y la membrana estén colocados correctamente, introduzca el muñón en el encaje expulsando el aire hasta su acople completo en el extremo distal (**Fig. 7**).



**Precaución:** No use cremas ni lociones para facilitar la colocación del encaje, ya que esto hará que el dispositivo se ablande y se expanda con el tiempo.

**Nota:** No use alcohol en aerosol para facilitar la colocación de un dispositivo sin una cubierta textil (con. Easy Glide), ya que se podría destruir el revestimiento de baja fricción y reducir la funcionalidad del dispositivo.

### **Limpieza y cuidado**

La limpieza diaria del muñón es fundamental. Se recomienda el uso de un jabón líquido suave con un pH equilibrado y 100 % libre de fragancias y colorantes. Si la piel está seca, aplique una loción con un pH equilibrado y 100 % libre de fragancias y colorantes para nutrir y suavizar la piel.

Limpie el dispositivo a diario después de utilizarlo y antes del primer uso.

- Invierta el dispositivo (**Fig. 3**).
- Lávelo con un jabón líquido con un pH equilibrado y 100 % libre de fragancias y colorantes.
- Después del lavado, aclare bien el dispositivo con agua templada (**Fig. 8**), y séquelo mediante golpecitos en ambos lados con un paño que no suelte pelusa.
- El dispositivo también puede lavarse a máquina (40 °C) con un detergente suave y un ciclo lento. Los suavizantes, lejías y otras soluciones o productos de limpieza para textiles pueden causar daños al dispositivo y no deben usarse.
- El dispositivo se puede utilizar directamente después de lavarlo y secarlo por ambos lados con un paño que no suelte pelusa.
- Siempre vuelva a colocar el dispositivo en su estado neutro inmediatamente después de su limpieza. No lo guarde invertido, ya que podría dañarse.
- El dispositivo no debe exponerse a un calor excesivo ni a la luz solar.
- La membrana debe estar limpia y exenta de residuos antes de su uso.

**Advertencia:** Una transpiración excesiva puede comprometer la estabilidad y la suspensión. Retire el dispositivo y seque el dispositivo y el muñón cuando proceda.

**Precaución:** Debe controlarse el buen estado de la piel a diario. En caso de síntomas anómalos, deje de usar el dispositivo y póngase en contacto con el profesional sanitario de inmediato.

**Precaución:** Tenga en cuenta que algunos productos habituales del hogar o aseo pueden causar o contribuir a la irritación, por ejemplo, jabones, desodorantes, perfumes, limpiadores abrasivos y aerosoles con alcohol.

**Precaución:** Tras el contacto con agua salada o con cloro, lave el dispositivo con agua corriente.

### **Condiciones medioambientales**

El dispositivo es seguro si se utiliza con precaución con componentes resistentes al agua.

**Advertencia:** Tras sumergir el dispositivo en agua, hay que retirarlo y secar el muñón y la capa de contacto con la piel del liner y el encaje antes de proceder a caminar.

**Advertencia:** La suspensión se verá comprometida si entra agua entre la piel y el dispositivo o entre la membrana y el encaje.

**Precaución:** La exposición frecuente a agua salada o con cloro podría afectar a la durabilidad del dispositivo.

Solo aplicable para 4Seal Classic.

**Precaución:** La exposición prolongada al agua salada o con cloro compromete la protección de la cubierta textil contra las influencias electromagnéticas.

## DISPOSITIVOS COMPLEMENTARIOS

Los siguientes accesorios se pueden utilizar con los liners Seal de Össur. Consulte el catálogo de Össur para obtener más información sobre aspectos como el tamaño.

### Copa distal de Iceross®

El dispositivo es una interfaz protésica diseñado para utilizarse como parte de un sistema que reemplaza una extremidad inferior ausente. El dispositivo proporciona una mayor amortiguación para las extremidades distalmente cónicas con poca cobertura de tejido blando. Se adapta al muñón y, por lo tanto, se puede utilizar como elemento de relleno para asegurar un contacto completo entre el liner de silicona y el muñón.

Para ajustar correctamente el dispositivo:

1. Mida el contorno del muñón a 4 cm por encima del extremo distal del muñón (**Fig. 1**).
2. Elija un dispositivo uno o dos tamaños más pequeño que la medida.
3. Desenrolle el dispositivo directamente sobre el muñón.
4. Cuando se usa un liner con una copa distal, la medición del liner debe realizarse con la copa distal colocada (es decir, por encima de la copa distal).
5. Elija el tamaño de liner correcto según la medida obtenida con la copa distal colocada.

**Nota:** Para el cuidado diario, consulte las instrucciones de limpieza y cuidado.

### Almohadillas Iceross®

El dispositivo es una interfaz protésica diseñado para utilizarse como parte de un sistema que reemplaza una extremidad inferior ausente. El dispositivo se puede utilizar para la gestión del volumen protésico a fin de adaptarse temporalmente a la pérdida de volumen del extremo distal, así como para evaluar el contacto distal mientras se usa un encaje de prueba.

Coloque la almohadilla en el extremo distal del liner o en el extremo distal del encaje.

**Nota:** Para el cuidado diario, consulte las instrucciones de limpieza y cuidado.

### Calcetas Iceross Seal-In®

El dispositivo está diseñado para adaptarse a la reducción del volumen del muñón.

Si el paciente tiene problemas con la suspensión a causa de las fluctuaciones en el volumen del muñón, se puede colocar una o más calcetas sobre el liner para reajustar el encaje.

**Precaución:** Si las fluctuaciones de volumen no se pueden compensar por este medio, será necesario rehacer el encaje con las dimensiones adecuadas.

Tire del dispositivo pasándolo sobre el liner hasta que el extremo distal esté al mismo nivel que el borde proximal de la membrana superior (**Fig. 9**).

Colóquese la prótesis como de costumbre.

**Precaución:** Si se coloca la calceta encima de la membrana, la suspensión puede verse afectada.

Lávelo a máquina a un máximo de 40 °C con ropa clara. No use secadora.

También se recomienda una **calceta de compensación de volumen** para adaptarse a las reducciones de volumen del muñón. Consulte las instrucciones de uso de la calceta de compensación de volumen para obtener las instrucciones correctas.

## **INFORME DE INCIDENTE GRAVE**

Cualquier incidente grave en relación con el dispositivo debe notificarse al fabricante y a las autoridades pertinentes.

## **ELIMINACIÓN**

El dispositivo y el envase deben eliminarse de acuerdo con las normas medioambientales locales o nacionales correspondientes.

## **RESPONSABILIDAD**

Los dispositivos protésicos de Össur están diseñados y verificados para ser seguros y compatibles entre sí y con los encajes protésicos hechos a medida con adaptadores de Össur, siempre que se utilicen de acuerdo con su uso previsto.

Össur no asumirá responsabilidad alguna ante las siguientes circunstancias:

- El dispositivo no se mantiene según lo indicado en las instrucciones de uso.
- Al dispositivo se le aplican componentes de otros fabricantes.
- El dispositivo se utiliza de forma distinta a las condiciones de uso, aplicación o entorno recomendados.



Dispositivo medico

## DESCRIZIONE

Il dispositivo è una cuffia in silicone transfemorale che protegge il moncone e fornisce un'interfaccia tra il moncone e l'invasatura protesica. Il dispositivo crea un sistema di sospensione in cui si crea un alloggiamento distale sottovuoto, al di sotto del livello dell'anello, che mantiene il moncone nella protesi in maniera sicura.

## DESTINAZIONE D'USO

Il dispositivo è un'interfaccia protesica con proprietà di sospensione destinata a essere utilizzata come parte di un sistema che sostituisce un arto inferiore mancante.

L'idoneità del dispositivo per la protesi e per l'utente deve essere valutata da un professionista sanitario.

Il dispositivo deve essere montato e regolato da un professionista sanitario.

### *Indicazioni per l'uso e popolazione di pazienti target*

- Perdita, amputazione o deficienza degli arti inferiori
- Nessuna controindicazione nota

Il dispositivo è destinato ad essere utilizzato per un'attività da bassa a molto alta (Sport/Extreme) come ad esempio camminata veloce, corsa e sport agonistico.

## ISTRUZIONI GENERALI SULLA SICUREZZA

**Avvertenza:** l'uso di un dispositivo protesico per l'arto inferiore comporta un rischio intrinseco di caduta che può causare lesioni.

Il professionista sanitario deve informare l'utente su tutto ciò che è riportato nel presente documento e che è richiesto al fine di un utilizzo sicuro del dispositivo.

**Avvertenza:** in caso di alterazione o perdita funzionale del dispositivo o di danni o guasti al dispositivo che ne impediscano il normale funzionamento, l'utente deve sospendere l'uso del dispositivo e contattare il professionista sanitario.

**Avvertenza:** l'utilizzo improprio del dispositivo può causare una riduzione della funzione sospensoria.

**Avvertenza:** il dispositivo non deve essere utilizzato da utenti con forti cambiamenti di volume in un breve periodo di tempo, superando 3strati.

**Attenzione:** i potenziali effetti collaterali sono problemi di irritazione/reazione cutanea.

**Attenzione:** il dispositivo non deve entrare in contatto con vetro, fibre di carbonio o altre particelle estranee. Il solo lavaggio potrebbe non essere sufficiente a eliminare il problema. Se il dispositivo è esposto a sostanze estranee o chimiche, deve essere restituito al professionista sanitario. Il dispositivo è destinato all'uso esclusivo di un singolo utente.

## SELEZIONE DEL DISPOSITIVO

Per determinare la misura corretta:

- Misurare la circonferenza del moncone a 4 cm dall'estremità distale (**Fig. 1**)
- Scegliere la misura del dispositivo. Se la misura della circonferenza non corrisponde a una misura specifica del dispositivo, arrotondarla per difetto.

**Nota:** non scegliere un dispositivo di misura superiore alle misure rilevate, ovvero non arrotondare per eccesso.

**Attenzione:** un dispositivo troppo piccolo/stretto può causare pistonaggio, insensibilità o formazione di vesciche o produrre una tensione eccessiva sul moncone dalla membrana (Seal).

**Attenzione:** la scelta di un dispositivo troppo grande/largo può determinare un aumento della traspirazione e del movimento del moncone all'interno del dispositivo, che può provocare vesciche ed eruzioni cutanee.

Se l'utente riscontra uno dei sintomi descritti in precedenza o qualsiasi altro segnale che indichi un'aderenza non corretta, deve contattare subito il professionista sanitario.

**Avvertenza:** il dispositivo non deve essere utilizzato da utenti con un moncone estremamente corto (fare riferimento alla Tabella seguente).

Cuffia transfemorale	
Misura del dispositivo	Lunghezza minima moncone (cm)
23,5-28	16
30-34	17
36-40	18
45	19
50	20
55	21

**La lunghezza del moncone viene misurata nel modo seguente:**

Transfemorale: dalla tuberosità ischiatica all'estremità distale, con tessuto pendente.

## ISTRUZIONI DI MONTAGGIO

**Attenzione:** il dispositivo deve essere accuratamente ispezionato per eventuali difetti prima del montaggio.

### *Istruzioni per la rifilatura*

Il dispositivo può essere rifilato per aumentare il range di movimento o se l'utente lo preferisce (**Fig. 2**). Iceross Curvemaster è uno strumento consigliato, specificamente progettato per produrre un bordo liscio e arrotondato durante la rifilatura.

**Attenzione:** non tagliare il dispositivo al di sotto del livello della matrice, attraverso le membrane (Seal) o al di sotto delle linee di rifilatura prossimali dell'invasatura. Una rifilatura eccessiva può ridurre l'effetto di suzione fra il dispositivo e il moncone e compromettere la sospensione.

### *Linee guida per la realizzazione dell'invasatura*

Materiali di invasatura consigliati per garantire la funzione di tenuta a lungo termine:

- Tutti i materiali PETG
- Invasature laminate
- Materiali termoplastici per invasatura interna con superficie liscia

La superficie interna dell'invasatura deve essere ermetica e più liscia possibile, indipendentemente dal materiale da cui è composta.

Per ottenere la superficie più liscia possibile sul modello positivo in gesso, si consiglia di utilizzare abrasivi sottili per la finitura finale, seguiti dall'applicazione di spray al silicone.

L'uso di materiale di rivestimento dell'invasatura morbido/liscio prolungherà la funzione di tenuta del dispositivo.

Una valvola unidirezionale con funzione di rilascio, come la serie Icelock 500 o 544, è essenziale per il corretto funzionamento della sospensione con la cuffia Seal-In. La valvola dell'invasatura deve essere posizionata il più possibile distalmente, almeno al di sotto della membrana (Seal).

Il dispositivo è compatibile con Unity®.

### **Montaggio dell'invasatura**

Il raggiungimento della funzione prevista del dispositivo dipende dalla vestibilità dell'invasatura. Un design dell'invasatura corretto è fondamentale per ottenere sospensione, controllo e comfort.

La seguente lista di controllo dovrebbe essere usata quando si controlla la vestibilità dell'invasatura:

- L'utente può indossare facilmente l'invasatura senza l'uso di ausili lubrificanti.
- Pieno contatto tra l'anello (Seal) e la parete interna dell'invasatura.
- Non si formano bolle d'aria quando l'utente carica la protesi.
- Assenza di pistonaggio nell'invasatura
- Assenza di movimento visibile quando si trazona la protesi.
- Piena capacità di movimento senza compromettere la sospensione.

**Attenzione:** qualora non si verificasse una delle condizioni sopra descritte, l'invasatura dovrà essere opportunamente rettificata o rifatta di conseguenza.

## **UTILIZZO**

### **Indossare l'invasatura**

**Attenzione:** non applicare lozioni sul moncone subito prima di indossare il dispositivo. Il moncone deve essere pulito e asciutto per evitare danni al dispositivo.

**Attenzione:** coprire eventuali ferite aperte o aree di cute danneggiate con una fasciatura o con un'altra copertura appropriata per impedire il contatto diretto fra la ferita e il dispositivo.

**Attenzione:** assicurarsi che l'interno del dispositivo sia pulito, asciutto e che non siano presenti corpi estranei che possano causare irritazione cutanea.

### **Indossare la cuffia**

1. Afferrare la parte superiore del dispositivo dall'interno e farlo scorrere sulla mano fino a quando la superficie interna è completamente esposta (**Fig. 3**). Fare attenzione a non danneggiare il dispositivo con le unghie.
2. Dopo aver esposto il più possibile l'estremità distale del dispositivo, posizionarla contro l'estremità distale del moncone (**Fig. 4**).
3. Esercitando una leggera pressione, srotolare completamente il dispositivo verso l'alto sul moncone (**Fig. 5**).

**Attenzione:** non stratonare o tirare l'estremità superiore della cuffia al momento di srotolare il dispositivo verso l'alto sul moncone. Ciò può causare tensione sulla cute, provocando vesciche o eruzioni cutanee.

4. Controllare che non siano presenti bolle d'aria. Se vengono rilevate sacche d'aria, è necessario indossare la cuffia di nuovo.
5. Assicurarsi che la membrana (Seal) sia posizionata correttamente e orizzontalmente su tutta la sua circonferenza (**Fig. 6**).

### **Indossare l'invasatura**

Se la cuffia e l'anello Seal-In X sono configurati correttamente, posizionare l'invasatura espellendo tutta l'aria fino ad innesto completo nell'estremità distale (**Fig. 7**).

**Attenzione:** non utilizzare creme o lozioni per facilitare l'inserimento della cuffia nell'invasatura, poiché ciò causerebbe l'ammorbidimento e l'espansione del dispositivo nel tempo.

**Nota:** non utilizzare alcol spray come aiuto per indossare la protesi in caso di un dispositivo senza rivestimento in tessuto (con. Easy Glide) in quanto ciò può distruggere lo strato di copertura che genera il basso attrito e ridurre la funzionalità del dispositivo.

### ***Pulizia e cura***

La pulizia quotidiana del moncone è essenziale. Si consiglia l'uso di un sapone liquido delicato con pH neutro, totalmente privo di profumi e coloranti. Se la pelle è secca, applicare una lozione con pH neutro, totalmente priva di profumi e coloranti, per nutrirla e ammorbidirla.

Pulire il dispositivo quotidianamente dopo l'uso e prima del primo utilizzo.

- Rivoltare la cuffia (**Fig. 3**).
- Lavare con un sapone liquido delicato con pH neutro, totalmente privo di profumi e coloranti.
- Dopo il lavaggio, risciacquare accuratamente il dispositivo con acqua tiepida (**Fig. 8**) e tamponare entrambi i lati con un panno privo di lanugine.
- Il dispositivo può anche essere lavato in lavatrice (A 40 °C) con un detergente delicato e a bassa velocità di rotazione. Ammorbidenti, sbiancanti e altri prodotti o soluzioni detergenti possono danneggiare il dispositivo e non vanno utilizzati.
- Il dispositivo può essere utilizzato direttamente dopo il lavaggio e dopo averlo asciugato tamponando su entrambe le pareti con un panno privo di lanugine.
- Riportare sempre il dispositivo allo stato neutro subito dopo la pulizia. Non conservare il dispositivo al rovescio perché potrebbe danneggiarsi.
- Il dispositivo non deve essere esposto a calore eccessivo o luce solare.
- Prima dell'uso, la membrana (Seal) deve essere pulita e priva di polvere.

**Avvertenza:** Una traspirazione eccessiva può compromettere la stabilità e/o la sospensione. Se necessario, rimuovere il dispositivo e asciugare sia il dispositivo che il moncone.

**Attenzione:** la salute della pelle dovrebbe essere monitorata quotidianamente. In caso di sintomi anomali, interrompere l'uso del dispositivo e contattare immediatamente il professionista sanitario.

**Attenzione:** l'utente deve essere consapevole del fatto che altri comuni prodotti da bagno e per la pulizia della casa possono causare o favorire l'irritazione cutanea (ad es. saponi, deodoranti, profumi, detergenti abrasivi, aerosol o spray contenenti alcol).

**Attenzione:** dopo il contatto con acqua salata e/o clorata, lavare il dispositivo con acqua.

### ***Condizioni ambientali***

Il dispositivo è sicuro da usare facendo attenzione con i componenti impermeabili.

**Avvertenza:** dopo aver immerso il dispositivo in acqua, è necessario rimuoverlo e asciugare il moncone, lo strato della pelle a contatto con la cuffia e l'invasatura, prima della deambulazione.

**Avvertenza:** la sospensione viene compromessa se l'acqua penetra tra la pelle e il dispositivo o tra la guarnizione e l'invasatura.

**Attenzione:** il contatto frequente con l'acqua salata e/o clorata potrebbe compromettere la durata del dispositivo.

Applicabile solo per 4Seal Classic.

**Attenzione:** L'esposizione prolungata all'acqua salata e/o clorata compromette la protezione del rivestimento in tessuto contro gli influssi elettromagnetici.

## DISPOSITIVI SUPPLEMENTARI

I seguenti accessori possono essere utilizzati in combinazione con le cuffie Seal-In Össur.

Fare riferimento al catalogo Össur per ulteriori informazioni, ad es. sulle misure.

### Iceross® Distal Cup (Coppa distale)

Il dispositivo è un'interfaccia protesica destinata a essere utilizzata come parte di un sistema che sostituisce un arto inferiore mancante.

Il dispositivo fornisce ulteriore ammortizzazione per i monconi distalmente conici con scarsa copertura dei tessuti molli. È conforme al moncone e pertanto può essere utilizzato come elemento di riempimento per garantire il pieno contatto tra la cuffia in silicone e il moncone.

Per adattare correttamente il dispositivo:

1. Misurare la circonferenza del moncone a 4 cm dall'estremità distale (**Fig. 1**).
2. Scegliere un dispositivo di una o due misure più piccole della misura ottenuta.
3. Srotolare il dispositivo direttamente sul moncone.
4. Quando si utilizza una cuffia in combinazione con una Distal Cup (coppa distale), la misura della cuffia deve essere ottenuta con la Distal Cup (coppa distale) in posizione (ovvero, sopra quest'ultima).
5. Scegliere la misura corretta della cuffia in base alla misura ottenuta con la Distal Cup (coppa distale) in posizione.

**Nota:** per la cura quotidiana, fare riferimento alle istruzioni per la cura e la pulizia.

### Iceross® Pads (cuscinetti di pressione)

Il dispositivo è un'interfaccia protesica destinata a essere utilizzata come parte di un sistema che sostituisce un arto inferiore mancante.

Il dispositivo può essere utilizzato per la gestione del volume protesico per accogliere temporaneamente il volume dell'estremità distale perduto e per valutare il contatto distale durante il montaggio di un'invasatura di prova.

Posizionare il cuscinetto nell'estremità distale della cuffia o nell'estremità distale dell'invasatura.

**Nota:** per la cura quotidiana, fare riferimento alle istruzioni per la cura e la pulizia.

### Calze Iceross Seal-In®

Il dispositivo è progettato per consentire l'adattamento alla riduzione di volume del moncone.

Se l'utente presenta una sospensione compromessa causata da fluttuazioni di volume del moncone, è possibile tirare una o più calze sopra la cuffia per ripristinare la vestibilità dell'invasatura.

**Attenzione:** in caso di impossibilità di compensazione delle fluttuazioni di volume con questo sistema, l'invasatura dovrà essere sostituita con una di dimensioni opportunamente ridotte.

Tirare il dispositivo sopra la cuffia finché l'estremità distale non è a livello con il bordo prossimale della membrana (Seal). (**Fig. 9**).



Indossare la protesi normalmente.

**Attenzione:** si può verificare la perdita della sospensione se una calza viene posizionata sopra la membrana (Seal).

Lavare in lavatrice a massimo 40 °C con tessuti chiari. Non mettere in asciugatrice.

Anche la **Calza di compensazione del volume** è consigliata per gestire la riduzione del volume del moncone. Fare riferimento alle istruzioni d'uso della Calza di compensazione del volume per il corretto utilizzo.

### **SEGNALAZIONE DI INCIDENTE GRAVE**

Qualsiasi incidente grave in relazione al dispositivo deve essere segnalato al produttore e alle autorità competenti.

### **SMALTIMENTO**

Il dispositivo e la confezione devono essere smaltiti in conformità alle rispettive normative ambientali locali o nazionali.

### **RESPONSABILITÀ**

I dispositivi protesici Össur sono progettati e verificati per essere sicuri e compatibili in combinazione tra loro e con le invasature protesiche personalizzate con adattatori Össur, quando utilizzati in conformità all'uso previsto.

Össur non si assume alcuna responsabilità per quanto segue:

- Dispositivo non mantenuto come indicato nelle istruzioni d'uso.
- Dispositivo montato con componenti di altri produttori.
- Dispositivo utilizzato in modo non conforme alle condizioni d'uso, dell'applicazione o dell'ambiente raccomandati.



### BESKRIVELSE

Enheten er en transfemoral silikonliner som dekker stumpen og gir en kontaktflate mellom stumpen og protesehylsen. Enheten utgjør suspensjonssystem der det dannes et distalt vakuumkanmer under forseglingsnivået, som på en pålitelig måte suspenderer stumpen i protesen.

### TILTENKT BRUK

Enheten er et protesegrensesnitt med suspensjonsegenskaper beregnet på å brukes som en del av et system som erstatter en manglende underekstremitet.

Enhetens egnethet for protesen og pasienten må vurderes av helsepersonell.

Enheten må tilpasses og justeres av helsepersonell.

### *Indikasjoner for bruk og målpasientpopulasjon*

- Tap eller amputasjon av underekstremitet eller nedsatt funksjonsevne
- Ingen kjente kontraindikasjoner

Enheten er for bruk med lav til ekstrem belastning, f.eks. gåing, løping og sport.

### GENERELLE SIKKERHETSINSTRUKSJONER

**Advarsel:** Bruk av en underekstremitetsprotese medfører en iboende risiko for å falle, noe som kan føre til skade.

Helsepersonell skal informere pasienten om alt i dette dokumentet som er nødvendig for sikker bruk av denne enheten.

**Advarsel:** Hvis enhetens funksjonalitet endres eller går tapt, eller hvis enheten viser tegn til skade eller slitasje som hindrer normal funksjon, må pasienten slutte å bruke enheten og kontakte helsepersonell.

**Advarsel:** Feil bruk av enheten kan potensielt føre til tap av suspensjon.

**Advarsel:** Enheten skal ikke brukes av pasienter med drastiske volumendringer innen kort tid, som overstiger 3 lag.

**Forsiktig:** Potensielle bivirkninger er hudirritasjons-/reaksjonsproblemer.

**Forsiktig:** Enheten må ikke komme i kontakt med glass, karbonfibre eller andre fremmede partikler. Vask alene er kanskje ikke tilstrekkelig for å eliminere problemet. Hvis enheten eksponeres for fremmedlegemer eller kjemikalier, skal det returneres til helsepersonell.

Enheten skal bare brukes av én pasient.

### VALG AV ENHET

Slik bestemmer du riktig størrelse:

- Mål omkretsen til stumpen 4 cm fra den distale enden (**Figur 1**)
- Velg tilsvarende enhetsstørrelse. Hvis målingen som er tatt ikke har en tilsvarende enhetsstørrelse, rundes målingen ned.

**Merk:** Ikke velg en enhetsstørrelse som overskrider målingen, dvs. ikke rund opp.

**Forsiktig:** En for liten / tett enhet kan føre til stimpling, nummenhet eller blæredannelse, eller forårsake overdreven ringspenning til gjenværende lem fra tetningen.

**Forsiktig:** Valg av en størrelse som er for stor/løs, kan resultere i økt svette og bevegelse av stumpen inne i enheten, noe som kan føre til blemmer og utslett.

Hvis noen av de ovennevnte symptomene eller andre indikasjoner på dårlig passform oppleves, må pasienten umiddelbart ta kontakt med helsepersonell.

**Advarsel:** Enheten skal ikke brukes av pasienter med ekstremt korte gjenværende lemmer (se tabellen nedenfor).

Transfemoral liner	
Enhetsstørrelse	Minstekrav til stumplengde (cm)
23,5–28	16
30–34	17
36–40	18
45	19
50	20
55	21

**Stumplengde måles på følgende måte:**

Transfemoral: Fra sittebensknute til distal ende, med vevet hengende ned.

## TILPASNINGSANVISNING

**Forsiktig:** Enheten må inspiseres grundig for mangler før tilpasning.

### *Beskjæringsanvisninger*

Enheten kan beskjæres for å øke bevegelsesrekkevidden eller for pasientens preferanser (**Figur 2**). Iceross Curvemaster er et anbefalt verktøy, spesielt designet for å gi en jevn, avrundet kant når du beskjærer.

**Forsiktig:** Ikke skjær enheten lavere enn matrisenivået eller lavere en hylsens proksimale trimlinjer. Overdreven trimming kan redusere sugefunksjonen mellom enheten og stumpen, og forringe suspensjonen.

### *Retningslinjer for konstruksjon av hylsen*

Anbefalte hylsematerialer for å sikre langvarig tetningsfunksjon:

- Alle PETG-materialer
- Laminerte hylser
- Termoplastiske innvendige hylsematerialer med glatt overflate

Hylsens innvendige overflate må være lufttett og så glatt som mulig, uavhengig av kontaktmaterialet.

For å oppnå så glatt overflate som mulig på gipspositiven anbefales det å bruke fine slipemidler for endelig utjevning, etterfulgt av silikonspray. Bruk av mykt/glatt materiale på innsiden av hylsen vil forlenge enhetens forseglingsfunksjonalitet.

En enveisventil med en frigjøringsfunksjon som Icelock 500 eller 544-serien er viktig for at Seal-In skal fungere korrekt. Hylsens ventil må plasseres så distalt som mulig, i hvert fall under seal-ringen.

Enheten er Unity®-kompatibel.

### *Tilpasning av hylsen*

Oppnåelse av den tiltenkte funksjonen til enheten avhenger av passformen til hylsen. Riktig utforming av hylsen er viktig for å oppnå suspensjon, kontroll og komfort.

Følgende sjekklister skal brukes når du sjekker hylsens passform:

- Pasienten kan enkelt sette på hylsen uten bruk av smøremidler.
- Full kontakt mellom tetningsringene og hylsens indre vegg.
- Ingen luftlommer utvikler seg når pasienten legger vekt i protesen.
- Ingen stimpling i hylsen
- Ingen synlig bevegelse når du trekker i protesen.
- Full bevegelse mulig uten å gå på akkord med suspensjonen.

**Forsiktig:** Hvis tilbakemelding indikerer at noen av de ovennevnte forholdene ikke er oppfylt, må hylsen justeres eller omgjøres deretter.

## BRUK

### *Ta på hylsen*

**Forsiktig:** Ikke bruk fuktighetskrem på stumpen umiddelbart før du tar på deg enheten. Stumpen må være ren og tørr for å forhindre skader på enheten.

**Forsiktig:** Åpne sår eller skadet hud må tildekkes med en bandasje eller andre passende dekkematerialer for å unngå direkte kontakt mellom såret og enheten.

**Forsiktig:** Sørg for at innsiden av enheten er ren, tørr og fri for fremmedlegemer som kan forårsake hudirritasjon.

### Hvordan ta på liner

1. Ta tak øverst på enheten fra innsiden og før den over hånden til den indre overflaten er helt eksponert (**Figur 3**). Vær forsiktig så du ikke skader enheten med neglene.
2. Etter at så mye som mulig av enhetens distale ende har blitt eksponert, posisjonerer du den mot stumpens distale ende (**Figur 4**).
3. Med lett kompresjon ruller du enheten helt oppover på stumpen (**Figur 5**).  
**Forsiktig:** Ikke dra i eller trekk i den øvre enden av lineren når du ruller enheten oppover på stumpen. Dette kan føre til spenninger på huden og forårsake blommer eller utslett.
4. Kontroller at det ikke finnes noen luftlommer. Hvis det finnes luftlommer, må du sette på enheten på nytt.
5. Forsikre deg om at tetningen sitter riktig og vannrett rundt hele omkretsen (**Figur 6**).

### Ta på hylsen

Med lineren (og forseglingsringen) riktig konfigurert går du ganske enkelt inn i hylsen og utstøter all luft inntil den er helt nede i den distale enden (**Figur 7**).

**Forsiktig:** Ikke bruk kremer eller lotion for å hjelpe til med å komme ned i hylsen, da dette vil føre til at enheten mykner og utvides over tid.

**Merk:** Ikke bruk alkoholspray som et hjelpemiddel for å ta på en enhet uten tekstildeksel (med Easy Glide), da dette kan ødelegge belegget med lav friksjon og redusere enhetens funksjonalitet.

### Rengjøring og vedlikehold

Daglig rengjøring av stumpen er avgjørende. Det anbefales å bruke en mild, flytende såpe som er pH-balansert og 100 % duft- og fargestoffri. Hvis huden er tørr, bruker du en pH-balansert, 100 % lukt- og fargefri fuktighetskrem for å gi huden næring og gjøre den mykere.

Rengjør enheten daglig etter bruk og før første gangs bruk.

- Vreng enheten (**Figur 3**).

- Vask med en mild, pH-balansert, 100 % duft- og fargestoffri flytende såpe.
- Etter vask skyller du enheten grundig med varmt vann (**Figur 8**), og tørker den ved å klappe på begge sider med en lofri klut.
- Enheten kan også vaskes i maskin (40 °C) med et mildt rengjøringsmiddel ved lav hastighet. Tøymyknere, blekemidler og andre produkter/rengjøringsløsninger kan forårsake enhetsskader og skal ikke brukes.
- Enheten kan brukes direkte etter vask og klapptørk på begge sider med en lofri klut.
- Sett enheten alltid i nøytral tilstand umiddelbart etter rengjøring. Ikke oppbevar med innsiden ut, da det kan skade enheten.
- Enheten skal ikke utsettes for sterk varme eller sollys.
- Enheten må være ren og fri for smuss før bruk.

**Advarsel:** Overdreven svette kan kompromittere stabilitet og/eller suspensjon. Ta av enheten og tørk både enheten og stumpen når det er aktuelt.

**Forsiktig:** Hudens helse bør overvåkes daglig. Hvis det oppstår unormale symptomer, avbryt bruken av enheten og kontakt helsepersonell umiddelbart.

**Forsiktig:** Brukeren må være klar over at andre vanlige husholdningsprodukter eller kosmetikk kan forårsake eller bidra til hudirritasjon, f.eks. såper, deodoranter, parfymer, skuremidler, aerosol- eller alkoholspray.

**Forsiktig:** Vask enheten med rent vann etter kontakt med salt- og/eller klorvann.

### **Miljøbetingelser**

Enheten kan brukes med forsiktighet med vanntette komponenter.

**Advarsel:** Etter at enheten har vært nedsenket i vann, må den fjernes, og stumpen, lineren med hudkontaktlaget og hylsen må tørkes før de tas på igjen.

**Advarsel:** Festemekanismen svekkes hvis det kommer vann mellom huden og protesen eller mellom tetningen og hylsen.

**Forsiktig:** Hyppig eksponering for salt- og/eller klorvann kan påvirke enhetens holdbarhet.

Gjelder bare for 4Seal Classic.

**Forsiktig:** Langvarig eksponering for salt- og/eller klorvann ødelegger beskyttelsen som tekstiltrekket har mot elektromagnetisk påvirkning.

### **TILLEGGSEHETER**

Følgende tilbehør kan brukes sammen med Össur-forseglinglinere. Se Össur-katalogen for mer informasjon, f.eks. størrelse.

#### **Iceross® Distal Cup**

Enheten er et protesegrensesnitt beregnet på å brukes som en del av et system som erstatter en manglende underekstremitet.

Enheten gir ytterligere demping for distalt koniske stumper med dårlig dekning av bløtvev. Den samsvarer med stumpen og kan derfor brukes som et fyllingselement for å sikre full kontakt mellom silikonlinerer og stumpen.

Slik monterer du enheten riktig:

1. Mål omkretsen av stumpen 4 cm over den distale enden (**Fig. 1**).

2. Velg en enhet som er en eller to størrelser mindre enn målingen.
3. Rull enheten direkte over stumpen.
4. Når du bruker lineren i kombinasjon med en Distal Cup, skal linjemålingen gjøres med Distal Cup på plass (dvs. over Distal Cup).
5. Velg den riktige Iceross forstørrelse basert på mål tatt med Distal Cup på plass.

**Merk:** For daglig pleie, se Rengjørings- og stellinstruksjoner.

### **Iceross® Pads**

Enheten er et protesegrensesnitt beregnet på å brukes som en del av et system som erstatter en manglende underekstremitet.

Enheten kan brukes til protetisk volumhåndtering for midlertidig å imøtekomme tapt distalt endevolum, samt for å vurdere distal kontakt mens du monterer en kontrollhylse.

Plasser puten enten i den distale enden av lineren eller i den distale enden av hylsen.

**Merk:** For daglig pleie, se Rengjørings- og stellinstruksjoner.

### **Iceross Seal-In® Socks**

Enheten er ment å brukes til å ta hensyn til volumreduksjon i stumpen.

Hvis pasienten opplever kompromittert suspensjon forårsaket av volumendringer i stumpen, kan en eller flere sokker trekkes over foringen for å gjenopprette sokkelens passform.

**Forholdsregel:**Hvis det ikke kan kompenseres tilstrekkelig for volumsvingninger på denne måten, må hylsen tilpasses for å passe med reduserte dimensjoner.

Trekk enheten over lineren til den distale enden av sokken er på nivå med den øverste kanten til forseglingen (**Figur 9**).

Ta på protesen som normalt.

**Forsiktig:** Tap av suspensjonen kan oppstå dersom en sokk plasseres over HSM tetningen.

Maskinvask ved maks 40 °C med lyst stoff. Ikke tørk i tørketrommel.

**Volumkompensasjonssokk** anbefales også for å kunne kompensere for stumpens volumreduksjon. Se bruksanvisningen til Volumkompensasjonssokken for riktige instruksjoner.

## **RAPPORTERING AV ALVORLIG HENDELSE**

Enhver alvorlig hendelse i forbindelse med enheten må rapporteres til produsenten og relevante myndigheter.

## **KASSERING**

Enheten og emballasjen må kastes i henhold til de gjeldende lokale eller nasjonale miljøforskriftene.

## **ERSTATNINGSANSVAR**

Össurs protesenheter er designet og verifisert for å være trygge og kompatible i kombinasjon med hverandre og skreddersydde protesehylser med Össur-adaptore, og når de brukes i samsvar med tiltenkt bruk.

Össur påtar seg ikke noe ansvar for følgende:

- Enheter som ikke vedlikeholdes slik det står i bruksanvisningen.
- Enheter som er satt sammen med komponenter fra andre produsenter.
- Enheter som brukes utenfor anbefalte bruksforhold, bruksområder eller miljø.



## BESKRIVELSE

Enheden er en transfemoral silikoneliner, der dækker stumpen og giver en samleflade mellem stumpen og protesens hylster. Enheden udgør et suspensionssystem, hvor der dannes et distalt vakuumkammer under forseglingsniveau, som fastholder stumpen sikkert i protesen.

## TILSIGTET ANVENDELSE

Enheden er en protesegrænseflade med suspensionsegenskaber, der er beregnet til at blive brugt som del af et system, der erstatter en manglende underekstremitet.

Denne enheds egnethed til protesen og patienten skal vurderes af en bandagist.

Enheden skal monteres og justeres af en bandagist.

### *Indikationer for Brug og Patientmålgruppe*

- Tab, amputation eller mangel af underekstremitet
- Ingen kendte kontraindikationer

Enheden er beregnet til brug ved lav til ekstrem belastning, f.eks. gang, løb og sport.

## GENERELLE SIKKERHEDSANVISNINGER

**Advarsel:** Brug af en underbensprotese indebærer en iboende risiko for fald, som kan føre til skader.

Bandagisten skal informere patienten om alt i dette dokument, der er nødvendigt for at opnå sikker brug af denne enhed.

**Advarsel:** Hvis der er sket en ændring eller et funktionstab i enheden, eller hvis enheden viser tegn på skader eller slitage, der hindrer normal funktionalitet, skal patienten stoppe med at bruge enheden og kontakte sundhedspersonalet.

**Advarsel:** Forkert brug af enheden kan medføre tab af suspension.

**Advarsel:** Enheden må ikke bruges af patienter med meget store volumenændringer inden for en kort periode, der overstiger 3 lag.

**Forsigtig:** Potentielle bivirkninger er hudirritation og -reaktion.

**Forsigtig:** Enheden må ikke komme i kontakt med glas, kulfibre eller andre fremmedlegemer. Vask alene er muligvis ikke nok til at fjerne problemet. Hvis enheden er blevet eksponeret for fremmedlegemer eller kemikalier, skal den returneres til sundhedspersonalet.

Enheden er beregnet til en enkelt patient.

## VALG AF ENHED

Sådan bestemmes den rette størrelse:

- Mål omkredsen af stumpen 4 cm fra den distale ende (**Fig. 1**)
- Vælg en enhed med den pågældende størrelse. Hvis der ikke findes en enhed med en størrelse, der svarer til målingen, skal målingen rundes ned.

**Bemærk:** Vælg ikke en enhed, der er større end målingen, dvs. rund ikke op.

**Advarsel:** En for lille/stram enhed kan medføre pumpebevægelse, følelsesløshed eller vabler eller kan medføre for stor ringspænding mod stumpen fra forseglingen.

**Forsigtig:** En enhed, der er for stor eller løs, kan medføre øget transpiration og bevægelse af stumpen inde i enheden, hvilket kan give vabler og udslæt.

Hvis patienten oplever nogen af ovennævnte symptomer eller andre tegn på dårlig pasform, skal vedkommende straks kontakte sin bandagist.

**Advarsel:** Enheden må ikke bruges af patienter med en ekstremt kort stump (se nedenstående tabel).

Transfemoral liner	
Enhedens størrelse	Minimumslængde på stump (cm)
23,5-28	16
30-34	17
36-40	18
45	19
50	20
55	21

**Stumpens længde måles på følgende måde:**

Transfemoral: Fra hoftebenets tuberøsitet til den distale ende med hængende bløddele.

## PÅSÆTNINGSVEJLEDNING

**Advarsel:** Enheden skal kontrolleres grundigt for mulige defekter før påsætning.

### Tilpasningsvejledning

Enheden kan tilpasses for at øge bevægeligheden eller for at imødekomme brugerens præferencer (**Fig. 2**). Iceross Curvemaster anbefales som værktøj, da det er specialdesignet til at give en glat og afrundet kant ved tilpasningen.

**Forsigtig:** Undgå at afskære enheden under matrixniveau, gennem forseglingen eller under hylsterets proksimale tilpasningslinjer. Hvis der skæres for meget af, kan det naturlige sug mellem enheden og stumpen blive nedsat, og suspensionen kan blive kompromitteret.

### Retningslinjer for protesehylsteret

Anbefalede hylstermaterialer for at sikre langvarig forsegling:

- Alle PETG-materialer
- Laminerede hylstre
- Termoplastiske indvendige hylstermaterialer med en glat overflade

Hylsterets indre overflade skal være lufttæt og så glat som muligt, uanset hylstermaterialet.

For at opnå den glattest mulige overflade på den positive gipsmodel anbefales det at anvende fine slibemidler til den endelige glatning, efterfulgt af silikonespray.

Anvendelse af et blødt/glat foringsmateriale forlænger enhedens forsegling.

En envejsventil med en udløserfunktion såsom Icelock 500- eller 544-serien er afgørende for, at forseglingens suspension fungerer korrekt. Hylsterets ventil skal placeres så distalt som muligt, som minimum under forseglingen.

Enheden er Unity®-kompatibel.



## Hylstertilpasning

Hylsterets pasform er afgørende for, om enheden opnår den ønskede funktionalitet. Korrekt udformning af hylsteret er afgørende for at opnå suspension, kontrol og komfort.

Følgende tjekliste skal anvendes, når hylsterets pasform skal kontrolleres:

- Patienten har nemt ved at tage hylsteret på uden brug af smøremidler.
- Der er fuld kontakt mellem tætningslæberne og hylsterets indervæg.
- Der dannes ingen luftlommer, når patienten tager protesen på.
- Der forekommer ingen pumpebevægelse i hylsteret.
- Der er ingen synlig bevægelse ved træk i protesen.
- Fuld bevægelse er mulig uden at kompromittere suspensionen.

**Bemærk:** Hvis patientens tilbagemelding tyder på, at nogen af ovenstående betingelser ikke er opfyldt, skal hylsteret justeres eller laves om tilsvarende.

## BRUG

### Påsætning

**Forsigtig:** Der må ikke smøres lotion på stumpen, umiddelbart før enheden påsættes. Stumpen skal være ren og tør for at forhindre beskadigelse af enheden.

**Forsigtig:** Åbne sår eller beskadiget hud skal dækkes med en bandage eller anden egnet afdækning for at forhindre direkte kontakt mellem såret og enheden.

**Forsigtig:** Sørg for, at indersiden af enheden er ren, tør og fri for fremmedlegemer, der kan give hudirritation.

### Påsætning af lineren

1. Tag fat om toppen af enheden fra indersiden, og lad den glide ned over hånden, indtil indersiden er helt blotlagt (**Fig. 3**). Pas på ikke at beskadige enheden med neglene.
2. Når så meget som muligt af den distale ende af enheden er blotlagt, anbringes den mod den distale ende af stumpen (**Fig. 4**).
3. Tryk let om enheden, mens den rulles hele vejen op på stumpen (**Fig. 5**).  
**Forsigtig:** Undgå at hive eller trække i den øverste ende af lineren, når du ruller den op på stumpen. Dette kan medføre stramning mod huden, vabler eller udslæt.
4. Kontrollér, at der ikke er luftlommer. Hvis der findes luftlommer, skal enheden påsættes igen.
5. Sørg for, at forseglingen sidder korrekt og vandret hele vejen rundt (**Fig. 6**).

### Påsætning af hylsteret

Når lineren (og forseglingsringen) er korrekt konfigureret, skal du bare træde ned i protesehylsteret og presse al luften ud, indtil der er fuld kontakt i den distale ende (**Fig. 7**).

**Forsigtig:** Brug ikke creme eller lotion som hjælp til at tage hylsteret på, da dette vil få blødgøre enheden, så den udvider sig over tid.

**Bemærk:** Brug ikke alkoholspray som hjælp til påsætning uden et tekstildæksel (med. Easy Glide), da dette kan ødelægge anti-friktionsbelægningen og reducere enhedens funktionalitet.

### Rengøring og vedligeholdelse

Daglig rengøring af stumpen er afgørende. Det anbefales at bruge en mild, pH-neutral flydende sæbe, der er 100 % uden parfume og farve. Hvis huden er tør, anvendes en pH-neutral lotion, som er 100 % fri for parfume og farve, til at nære og blødgøre huden.

Rengør enheden dagligt efter brug og før første brug.

- Vend enheden med vrangen udad (**Fig. 3**).
- Vaskes med en mild, pH-neutral flydende sæbe, der er 100 % fri for parfume og farve.
- Efter vask skal enheden skylles grundigt med varmt vand (**Fig. 8**) og duppes tør på begge sider med en fnugfri klud.
- Enheden kan også maskinvaskes (40 °C) med et mildt vaskemiddel og ved lav centrifugeringshastighed. Skyllemiddel, blegemiddel og andre produkter/rengøringsmidler kan beskadige enheden og bør ikke anvendes.
- Enheden kan bruges direkte efter vask og når den er duppet tør på begge sider med en fnugfri klud.
- Anbring altid enheden i neutral tilstand umiddelbart efter rengøringen. Enheden må ikke opbevares med vrangen udad, da den i så fald kan tage skade.
- Enheden må ikke udsættes for kraftig varme eller sollys.
- Forseglingen skal være ren og fri for snavs før brug.

**Advarsel:** Overdreven sveddannelse kan kompromittere stabilitet og/eller suspension. Fjern enheden, og tør både enheden og stumpen af, hvis det er relevant.

**Forsigtig:** Hudens sundhed skal overvåges dagligt. I tilfælde af unormale symptomer skal du afbryde brugen af enheden og straks kontakte din bandagist.

**Forsigtig:** Vær opmærksom på, at almindelige husholdnings- og badeprodukter kan forårsage eller bidrage til hudirritation, f.eks. sæber, deodoranter, parfume, slibende rengøringsmidler, aerosol- eller alkoholbaserede sprayprodukter.

**Forsigtig:** Efter kontakt med salt- og/eller klorvand skal enheden vaskes med postevand.

### **Omgivende forhold**

Enheden er sikker at bruge med vandtætte komponenter, når der udvises forsigtighed.

**Advarsel:** Når enheden har været nedsænket i vand, skal den tages af, og stumpen, foringens hudkontaktlag og hylsteret skal tørres, før enheden anvendes igen.

**Advarsel:** Suspensionen bliver kompromitteret, hvis der kommer vand ind mellem huden og enheden eller mellem forseglingen og hylsteret.

**Forsigtig:** Hyppig udsættelse for salt- og/eller klorvand kan påvirke enhedens holdbarhed.

Gælder kun for 4Seal Classic.

**Forsigtig:** Længere tids udsættelse for salt- og/eller klorvand kompromitterer tekstilbetrækkets afskærmning mod elektromagnetiske påvirkninger.

### **SUPPLERENDE ENHEDER**

Følgende tilbehør kan bruges sammen med Össurs forseglingslinere. Se kataloget fra Össur for at få flere oplysninger, f.eks. om størrelser.

### **Distal Iceross®-kop**

Enheden er en proteseegrænseflade, der er beregnet til at blive brugt som del af et system, der erstatter en manglende underekstremitet.

Enheden giver yderligere polstring til koniske stumper med en begrænset dækning af blødt væv. Den tilpasser sig stumpen og kan derfor bruges som et fyldningselement, der sikrer fuld kontakt mellem silikonelineren og stumpen.

Sådan tilpasses enheden korrekt:

1. Mål stumpens omkreds 4 cm over den distale ende (**Fig. 1**).
2. Vælg en enhed, der er én eller to størrelser mindre end målet.
3. Rul enheden direkte over stumpen.
4. Når du bruger en liner i kombination med en distal kop, skal linermålingen foretages med den distale kop påsat (dvs. over den distale kop).
5. Vælg den rette linerstørrelse baseret på målingen med den distale kop påsat.

**Bemærk:** Angående daglig pleje se instruktionerne under Rengøring og pleje.

### **Iceross®-puder**

Enheden er en protese-grænseflade, der er beregnet til at blive brugt som del af et system, der erstatter en manglende underekstremitet.

Enheden kan bruges til styring af protesens volumen, så den midlertidigt kan udligne mistet volumen i den distale ende, og til at vurdere den distale kontakt under påsætning af et kontrolhylster.

Placer puden i den distale ende af lineren eller i den distale ende af hylsteret.

**Bemærk:** Angående daglig pleje se instruktionerne under Rengøring og pleje.

### **Iceross Seal-In®-sokker**

Enheden er beregnet til at tage højde for den resterende ekstremitets volumen.

Hvis patienten oplever kompromitteret suspension forårsaget af resterende udsving i stumpens volumen, kan en eller flere sokker trækkes over foringen for at genoprette hylsterets pasform.

**Forsigtig:** Hvis der ikke kan kompenseres tilstrækkeligt for volumenudsving med denne metode, skal hylstret laves om med passende mindre mål.

Træk enheden ud over lineren, indtil den distale ende er på niveau med den proksimale kant af den øverste tætning (**Fig. 9**).

Tag protesen normalt på.

**Forsigtig:** Der kan opstå suspensionstab, hvis en sok placeres over forseglingen.

Kan maskinvaskes ved maks. 40 °C sammen med lyst tøj. Må ikke tørretumbles.

Det anbefales også at bruge en **Volumenkompensations sok** til tilpasning af stumpens volumenreduktion. Se brugsanvisningen til volumenkompensations sokken for de korrekte anvisninger.

### **RAPPORTERING AF ALVORLIGE HÆNDELSER**

Enhver alvorlig hændelse i forbindelse med enheden skal rapporteres til producenten og de relevante myndigheder.

### **BORTSKAFFELSE**

Enheden og emballagen skal bortskaffes i overensstemmelse med de respektive lokale eller nationale miljøbestemmelser.

## **ANSVARFRASKRIVELSE**

Össur-proteser er designet og verificeret til at være sikre og kompatible i kombination med hinanden og med specialfremstillede protesehylstre med Össur-adaptore, samt når de bruges i overensstemmelse med deres tilsigtede anvendelse.

Össur påtager sig intet ansvar for følgende:

- Enheder, der ikke er vedligeholdt som beskrevet i brugsanvisningen.
- Enheder, der er samlet med komponenter fra andre producenter.
- Enheder, der ikke anvendes ifølge de anbefalede brugsbetingelser, formål eller miljøer.



Medicinteknisk produkt

## BESKRIVNING

Enheten är en transfemoral silikonliner som täcker amputationsstumpen och ger ett skydd mellan amputationsstumpen och proteshylsan. Enheten bildar ett suspensionssystem där en distal vakuumkanmare skapas under förseglingens nivå, vilket ger en pålitlig passform för amputationsstumpen i protesen.

## AVSEDD ANVÄNDNING

Enheten är en kroppsnära proteskomponent med suspensionsegenskaper avsett att användas som en del av ett system som ersätter en saknad nedre extremitet.

Lämpligheten att använda den här enheten med protesen och patienten måste utvärderas av ortopedingenjör.

Enheten måste monteras och justeras av ortopedingenjör.

### *Indikationer och målpatientgrupp*

- Förlust av nedre extremiteter, amputation eller brist
- Inga kända kontraindikationer

Enheten är avsedd för låg till extremt hög aktivitetsnivå, t.ex. gång, löpning och sport.

## ALLMÄNNA SÄKERHETSINSTRUKTIONER

**Varning:** användning av en protesenhets för nedre extremiteter innebär en risk för fall som kan leda till skador.

Ortopedingenjören bör informera patienten om allt i detta dokument som krävs för säker användning av denna enhet.

**Varning:** Om det förekommer en förändring eller förlust av enhetens funktionalitet, eller om enheten visar tecken på skada eller slitage som hindrar dess normala funktioner, ska patienten sluta använda enheten och kontakta en ortopedingenjör.

**Varning:** Felaktig användning av enheten kan leda till försämrad suspension.

**Varning:** Enheten får inte användas av patienter med drastiska volymförändringar inom en kort tidsperiod som överstiger 3 lager.

**Varning:** Potentiella biverkningar är hudirritations-/ reaktionsproblem.

**Varning:** Enheten får inte komma i kontakt med glas, kolfibrer eller andra främmande partiklar. Det kanske inte räcker att bara tvätta linern för att bli av med problemet. Enheten ska returneras till sjukvårdspersonal om den utsatts för främmande ämnen eller kemikalier.

Enheten är endast avsedd för enpatientsbruk.

## ENHETSVAL

För att fastställa den korrekta storleken:

- Mät omkretsen på amputationsstumpen 4 cm från den distala änden (**Fig. 1**)
- Välj den motsvarande enhetsstorleken. Om mätningen som gjorts inte har en motsvarande enhetsstorlek, avrunda mätningen nedåt.

**Obs!** Välj inte en enhetsstorlek som överskrider mätningen, dvs. avrunda inte uppåt.

**Varning:** En för liten/trång enhet kan orsaka pumphörelser, domningar eller blåsor, eller orsaka överdriven ringspänning på amputationsstumpen från tätningen.

**Varning:** En för stor/lös enhet kan orsaka ökad perspiration och rörelse av amputationsstumpen inuti enheten, vilket kan leda till blåsor och utslag. Om patienten upplever något av ovanstående symtom eller andra indikationer på felaktig passform ska hen kontakta sjukvårdspersonal omedelbart.

**Varning:** Enheten får inte användas av patienter med extremt kort amputationsstump (se nedanstående tabell).

Transfemoral liner	
Enhetens storlek	Minsta längd på amputationsstump (cm)
23,5–28	16
30–34	17
36–40	18
45	19
50	20
55	21

**Amputationsstumpens längd mäts på följande sätt:**

Transfemoral längd: Från sittbensknölen till den distala änden, med den vävnad som hänger ned.

## INSTRUKTIONER FÖR INPASSNING

**Varning:** Enheten måste inspekteras noggrant för defekter innan den monteras.

### *Instruktioner för trimning*

Produkten kan trimmas för att öka rörelseomfånget eller efter patientens önskemål (**Fig. 2**). Iceross Curvemaster är ett rekommenderat verktyg som är särskilt utformat för att ge en jämn, rundad kant vid trimning.

**Varning:** Klipp inte av enheten under förstärkningens nivå, genom tätning(en/arna) eller under de proximala trimningslinjerna i hylsan. Överdriven trimning kan minska sugeffekten mellan enheten och benet och försämra förankringen.

### *Riktlinjer för hylskonstruktion*

Rekommenderade hylsmaterial för att säkerställa långvarig tätningsfunktion:

- Alla PETG-material
- Laminerade hylsor
- Termoplastmaterial med en slät yta för innerhylsa

Den inre ytan på hylsan måste vara lufttät och så jämn som möjligt, oavsett hylsmaterial.

För att uppnå en så jämn yta som möjligt på den positiva gipsmodellen rekommenderas det att du använder finfördelade slipmedel för en jämn slipning, följt av silikonspray.

Användning av ett mjukt/jämmt hylsmaterial förlänger produktens tätningsfunktion.

En envägsventil med en frigöringsfunktion som Icelock 500- eller 544-serien är mycket viktig för att tätningssuspensionen ska fungera korrekt. Hylsventilen ska placeras så distalt som möjligt, åtminstone under tätningen.

Enheten är Unity®-kompatibel.

### ***Inpassning av hylsa***

Åstadkommande av enhetens avsedda funktion är beroende av hylsans inpassning. En lämplig hylsutformning är avgörande för att uppnå förankring, kontroll och komfort.

Följande checklista bör användas vid kontroll av hylsans passform:

- Patienten kan enkelt sätta på hylsan utan att använda smörjmedel.
- Full kontakt mellan tätningsläpparna och hylsans inre vägg.
- Inga luftfickor utvecklas när patienten laddar protesen.
- Ingen kolvrörelse i hylsan
- Ingen synlig rörelse när man drar i protesen.
- Full rörelse möjlig utan att försämra suspensionen.

**Varning:** Om återkoppling indikerar att något av ovanstående villkor inte är uppfyllt måste hylsan justeras eller göras om för att åtgärda detta.

## **ANVÄNDNING**

### ***Påtagning***

**Varning:** Använd inte hudlotion på amputationsstumpen omedelbart innan du tar på enheten. Amputationsstumpen ska hållas ren och torr för att förhindra skada på enheten.

**Varning:** Öppna sår eller skadad hud ska täckas med ett bandage eller annat lämpligt skydd för att förhindra direkt kontakt mellan såret och enheten.

**Varning:** Var noga med att insidan av enheten är ren, torr och fri från främmande föremål som kan ge upphov till hudirritation.

### ***Påtagning av liner***

1. Ta tag i ovankanten av enheten från insidan och vräng den över handen tills den inre ytan är helt synlig (**Fig. 3**). Var försiktig så att du inte skadar enheten med naglarna.
2. När så mycket av den distala änden av enheten som möjligt är synlig placeras den mot den distala änden av amputationsstumpen (**Fig. 4**).
3. Behåll ett lätt tryck och rulla enheten hela vägen upp på benet (**Fig. 5**).  
**Varning:** Slit eller dra inte i den övre änden av linern när du rullar enheten uppåt på benet. Detta kan leda till spänning på huden och orsaka blåsor eller utslag.
4. Kontrollera att det inte finns några luftfickor. Om luftfickor hittas ska enheten sättas på igen.
5. Säkerställ att tätningen sitter korrekt och horisontellt runt hela sin omkrets (**Fig. 6**).

### ***Påtagning av hylsan***

När linern (och förseglingsringen) har konfigurerats korrekt behöver du bara kliva i hylsan och därmed trycka ut all luft tills den distala änden sitter korrekt (**Fig. 7**).

**Varning:** Använd inte krämer eller salvor som ett hjälpmedel för påtagning av en hylsa, eftersom detta mjukar upp och expanderar enheten med tiden.

**Obs!** Använd inte alkoholspray som ett hjälpmedel för påtagning av en enhet utan textilöverdrag (med. Easy Glide), eftersom det kan förstöra lågfriktionsbeläggningen och minska enhetens funktionalitet.

## Skötsel och rengöring

Det är mycket viktigt att rengöra amputationsstumpen varje dag. Det rekommenderas att en mild, pH-balanserad, 100 % luktfri och ofärgad flytande tvål används. Om huden är torr appliceras en pH-balanserad, 100 % luktfri och ofärgad hudlotion för att mjuka upp och ge huden näring.

Rengör enheten dagligen efter användning och före första användning.

- Vänd enheten in och ut (**Fig. 3**).
- Tvätta med pH-balanserad, 100 % luktfri och ofärgad flytande tvål.
- Efter tvätt sköljs enheten grundligt med varmt vatten (**Fig. 8**) och klapptorkas på båda sidor med en luddfri duk.
- Enheten kan också maskintvättas (40 °C) med ett mildt tvättmedel och låg centrifughastighet. Sköljmedel, blekmedel och andra produkter/ rengöringsmedel kan leda till skada på enheten och ska inte användas.
- Enheten kan användas direkt efter tvätt efter den har försiktigt torkats på båda sidor med tryckande rörelser med en luddfri duk.
- Återställ alltid enheten till sitt neutrala läge omedelbart efter rengöring. Förvara den inte in- och utvänd, eftersom det kan skada enheten.
- Enheten får inte utsättas för stark värme eller solljus.
- Tätningen måste vara ren och fri från smuts före användning.

**Varning:** Överdriven svettning kan försämra stabiliteten och/eller upphängningen. Ta bort enheten och torka av både enheten och amputationsstumpen när så är lämpligt.

**Varning:** Hudens hälsa ska övervakas dagligen. I händelse av onormala symtom ska du sluta att använda enheten och kontakta din ortopedingenjör omedelbart.

**Varning:** Tänk på att vanliga hushålls- eller badprodukter, t.ex. tvål, deodoranter, parfym, slipande rengöringsmedel, aerosoler eller alkoholsprayer, kan ge upphov till eller bidra till hudirritation.

**Varning:** Efter kontakt med saltvatten och/eller klorerat vatten ska enheten tvättas med kranvatten.

## Miljöförhållanden

Enheten är säker att använda med försiktighet med vattentäta komponenter.

**Varning:** Efter att enheten har sänkts ned i vatten måste den tas av, och amputationsstumpen, linerns hudkontaktskikt och hylsan måste få torka före förflyttning.

**Varning:** Upphängningen äventyras om vatten tränger in mellan huden och enheten eller mellan tätningen och hylsan.

**Varning:** Upprepad exponering för saltvatten och/eller klorerat vatten kan påverka enhetens hållbarhet.

Gäller endast för 4Seal Classic.

**Varning:** Långvarig exponering för saltvatten och/eller klorerat vatten äventyrar textilöverdragets skydd mot elektromagnetisk påverkan.

## KOMPLETTERANDE ENHETER

Följande tillbehör kan användas tillsammans med Össur tätningliners. Se Össur-katalogen för mer information, t.ex. om storlekar.

## Iceross® Distal Cup

Enheten är en kroppsnära proteskomponent avsett att användas som en del av ett system som ersätter en saknad nedre extremitet.



Enheten ger ytterligare dämpning för distalt koniska amputationsstumpar med dålig mjukvävnadstäckning. Den passar med amputationsstumpen och kan därför användas som ett fyllnadselement för att säkerställa full kontakt mellan silikonlinern och amputationsstumpen.

För att passa in enheten korrekt:

1. Mät upp omkretsen på amputationsstumpen 4 cm ovanför den distala änden (**Fig. 1**).
2. Välj en enhet som är en eller två storlekar mindre än mätningen.
3. Rulla enheten direkt över benstumpen.
4. När du använder en liner i kombination med en Distal Cup, bör linermätningen göras med Distal Cup på plats (dvs. över Distal Cup).
5. Välj rätt linerstorlek baserat på mätningen som erhållits med Distal Cup på plats.

**Obs!** För daglig vård, se instruktioner för rengöring och skötsel.

### **Iceross® Pads**

Enheten är en kroppsnära proteskomponent avsett att användas som en del av ett system som ersätter en saknad nedre extremitet.

Enheten kan användas som volymkompensation för att tillfälligt minska distal ändvolym samt för att bedöma distal kontakt vid inprovning av en testhysa.

Placera kudden antingen i linerns distala ände eller i hylsans distala ände.

**Obs!** För daglig vård, se instruktioner för rengöring och skötsel.

### **Iceross Seal-In®-sockor**

Enheten är avsedd att användas för att medge volymminskning av amputationsstumpen.

Om patienten upplever försämrad suspension orsakad av fluktuerande volym i amputationsstumpen kan en eller flera strumpor dras över linern för att återställa hylsans passform.

**Varning:** Om det inte går att erhålla tillräcklig kompensation för volymfluktuationer på detta sätt behöver hylsan göras mindre så att den passar bättre.

Dra enheten över linern tills den distala änden är i jämnhöjd med den proximala kanten på den översta tätningen (**Fig. 9**).

Sätt på protesens som vanligt.

**Varning:** Förlust av suspension kan uppstå om en strumpa placeras över tätningen.

Maskintvätta vid max 40 °C med ljust tyg. Torktumla inte.

**Volymkompensationsstrumpan** rekommenderas också för att åtgärda volymminskning av amputationsstumpen. Se bruksanvisningen till volymkompensationsstrumpan för rätt instruktioner.

### **RAPPORTERA ALLVARLIGA INCIDENTER**

Alla allvarliga händelser i samband med enheten måste rapporteras till tillverkaren och relevanta myndigheter.

### **KASSERING**

Enheten och förpackningsmaterialet ska kasseras i enlighet med lokala eller nationella miljöbestämmelser.

## **ANSVAR**

Protesenheter från Össur är konstruerade och verifierade för att vara säkra och kompatibla tillsammans med varandra och med individuellt anpassade proteshylsor med adaptrar från Össur, samt när de används i enlighet med sin avsedda användning.

Össur fransäger sig allt ansvar för följande:

- Enhet som inte underhållits enligt anvisningarna i bruksanvisningen.
- Enhet som monterats tillsammans med komponenter från andra tillverkare.
- Enhet som används under andra än rekommenderade förhållanden, användningsområden eller miljöer.



## ΠΕΡΙΓΡΑΦΗ

Το προϊόν είναι μια μηριαία επένδυση σιλκόνης που καλύπτει το υπολειμματικό σκέλος και παρέχει μια διεπαφή μεταξύ του υπολειμματικού σκέλους και της υποδοχής της πρόσθεσης. Η συσκευή αποτελεί ένα σύστημα ανάρτησης όπου ο περιφερικός θάλαμος κενού που δημιουργείται κάτω από το επίπεδο της διάταξης στεγανοποίησης αναρτά αξιόπιστα το υπολειπόμενο σκέλος στην πρόθεση.

## ΠΡΟΒΛΕΠΟΜΕΝΗ ΧΡΗΣΗ

Το προϊόν είναι μια προσθετική διεπαφή με ιδιότητες ανάρτησης που προορίζεται να χρησιμοποιηθεί ως τμήμα ενός συστήματος που αντικαθιστά ένα ελλείπον κάτω άκρο.

Η καταλληλότητα αυτού του προϊόντος για την πρόθεση και τον ασθενή πρέπει να αξιολογηθούν από έναν επαγγελματία υγείας.

Το προϊόν πρέπει να τοποθετείται ρυθμίζεται αποκλειστικά από επαγγελματία υγείας.

## Ενδείξεις για χρήση και πληθυσμός ασθενών-στόχος

- Απώλεια, ακρωτηριασμός ή ανεπάρκεια κάτω άκρου
- Δεν υπάρχουν γνωστές αντενδείξεις

Το προϊόν προορίζεται για χρήση σε χαμηλά έως ακραία επίπεδα καταπόνησης, π.χ. περπάτημα, τρέξιμο και αθλήματα.

## ΓΕΝΙΚΕΣ ΟΔΗΓΙΕΣ ΑΣΦΑΛΕΙΑΣ

**Προειδοποίηση:** Η χρήση πρόθεσης κάτω άκρου ενέχει εγγενή κίνδυνο πτώσης που μπορεί να οδηγήσει σε τραυματισμό.

Ο επαγγελματίας υγείας θα πρέπει να ενημερώσει τον ασθενή για όλες τις οδηγίες που περιλαμβάνει το παρόν έγγραφο και οι οποίες πρέπει να τηρούνται για την ασφαλή χρήση αυτής του προϊόντος.

**Προειδοποίηση:** Εάν παρατηρηθεί αλλαγή ή απώλεια της λειτουργικότητας της συσκευής ή εάν η συσκευή παρουσιάζει σημάδια βλάβης ή φθοράς που εμποδίζουν τις κανονικές λειτουργίες της, ο ασθενής θα πρέπει να σταματήσει τη χρήση της συσκευής και να επικοινωνήσει με έναν επαγγελματία υγείας.

**Προειδοποίηση:** Η εσφαλμένη χρήση του προϊόντος μπορεί να οδηγήσει σε απώλεια ανάρτησης.

**Προειδοποίηση:** Η συσκευή δεν πρέπει να χρησιμοποιείται από ασθενείς με δραστικές μεταβολές του όγκου σε σύντομο χρονικό διάστημα, υπερβαίνοντας 3 φύλλα.

**Προσοχή:** Οι πιθανές παρενέργειες είναι ο ερεθισμός του δέρματος/προβλήματα αντίδρασης.

**Προσοχή:** Η το προϊόν δεν πρέπει να έρχεται σε επαφή με γυαλί, ίνες άνθρακα ή άλλα ξένα σωματίδια. Το πλύσιμο από μόνο του μπορεί να μην είναι αρκετό για να εξαλείψει το πρόβλημα. Αν το προϊόν εκτεθεί σε ξένες ουσίες ή χημικές ουσίες, θα πρέπει να επιστραφεί στον επαγγελματία υγείας.

Το προϊόν προορίζεται για χρήση από έναν μόνο ασθενή.

## ΕΠΙΛΟΓΗ ΠΡΟΪΟΝΤΟΣ

Για να προσδιορίσετε το σωστό μέγεθος:

- Μετρήστε την περιφέρεια του υπολειμματικού σκέλους 4 cm από το περιφερικό άκρο **(Εικ. 1)**

- Επιλέξτε το αντίστοιχο μέγεθος προϊόντος. Εάν η μέτρηση δεν έχει αντίστοιχο μέγεθος προϊόντος, στρογγυλοποιήστε τη μέτρηση προς τα κάτω.

**Σημείωση:** Μην επιλέξετε μέγεθος προϊόντος που υπερβαίνει τη μέτρηση, δηλαδή μην στρογγυλοποιείτε.

**Προσοχή:** Μία πολύ μικρή / σφιχτή συσκευή μπορεί να οδηγήσει σε παλινδρομική κίνηση, μούδιασμα ή φουσκάλες ή να προκαλέσει υπερβολική τάση δακτυλίου στο υπολειπόμενο άκρο από τη σφράγιση.

**Προσοχή:** Η επιλογή ενός μεγέθους προϊόντος που είναι υπερβολικά μεγάλο ή εφαρμόζει πολύ χαλαρά ενδέχεται να προκαλέσει αυξημένη εφίδρωση και κινητικότητα του σκέλους εντός του προϊόντος και, συνεπώς, φουσκάλες και εξανθήματα.

Εάν παρατηρηθούν οποιαδήποτε από τα παραπάνω συμπτώματα ή οποιοσδήποτε άλλες ενδείξεις ακατάλληλης εφαρμογής, ο ασθενής θα πρέπει να επικοινωνήσει αμέσως με τον επαγγελματία υγείας που τον παρακολουθεί.

**Προειδοποίηση:** η συσκευή δεν πρέπει να χρησιμοποιείται από ασθενείς με εξαιρετικά βραχύ υπολειπόμενο σκέλος (ανατρέξτε στον παρακάτω Πίνακα).

<b>Μηριαία επένδυση</b>	
<b>Μέγεθος συσκευής</b>	<b>Ελάχιστο μήκος υπολειπόμενου άκρου (cm)</b>
23,5-28	16
30-34	17
36-40	18
45	19
50	20
55	21

**Το μήκος του υπολειπόμενου άκρου μετράται ως εξής:**

Μηριαίο: Από το ισχιακό κύρτωμα στο απώτερο άκρο, με τον ιστό να κρέμεται προς τα κάτω.

## **ΟΔΗΓΙΕΣ ΤΟΠΟΘΕΤΗΣΗΣ**

**Προσοχή:** Το προϊόν πρέπει να επιθεωρείται διεξοδικά για τυχόν ελαττώματα πριν την τοποθέτηση.

### **Οδηγίες περικοπής**

Είναι δυνατή η περικοπή του προϊόντος για την αύξηση του εύρους κίνησης ή ανάλογα με τις προτιμήσεις του ασθενή (**Εικ. 2**). Το Icross Curvemaster είναι ένα συνιστώμενο εργαλείο, ειδικά σχεδιασμένο για να παράγει ένα λείο, στρογγυλεμένο άκρο κατά το κόψιμο.

**Προσοχή:** Μην κόβετε το προϊόν κάτω από το επίπεδο της μήτρας, μέσω των σφραγίσεων ή κάτω από τις εγγύς γραμμές κοπής της θήκης. Η περικοπή μεγάλου μέρους ενδέχεται να ελαττώσει την αναρρόφηση αέρα μεταξύ της συσκευής και του άκρου, καθώς και να θέσει σε κίνδυνο την ανάρτηση.

### **Κατευθυντήριες γραμμές κατασκευής θήκης**

Προτεινόμενα υλικά θήκης για εξασφάλιση μακροπρόθεσμης λειτουργίας στεγανοποίησης:

- Όλα τα υλικά PETG
- Πλαστικές θήκες
- Θερμοπλαστικά υλικά εσωτερικής θήκης με λεία επιφάνεια

Η εσωτερική επιφάνεια της θήκης πρέπει να είναι αεροστεγής και όσο το δυνατόν πιο λεία, ανεξάρτητα από το υλικό της θήκης.

Προκειμένου να επιτύχετε όσο το δυνατόν πιο λεία επιφάνεια στο θετικό γύψινο εκμαγείο, συνιστάται η χρήση λεπτού εργαλείου απόξεσης για την τελική λείανση και, στη συνέχεια, σπρέι σιλικόνης.

Η χρήση μαλακού/λείου υλικού επένδυσης στη θήκη θα παρατείνει τη λειτουργία στεγανοποίησης της συσκευής.

Μια μονόδρομη βαλβίδα με λειτουργία απελευθέρωσης όπως η σειρά Icelock 500 ή 544 είναι απαραίτητη για τη σωστή λειτουργία της ανάρτησης σφράγισης. Η βαλβίδα της θήκης πρέπει να τοποθετηθεί στη μεγαλύτερη δυνατή απόσταση, τουλάχιστον κάτω από τη σφράγιση.

Η συσκευή είναι συμβατή με το Unity\*.

### **Εφαρμογή θήκης**

Η επίτευξη της λειτουργίας για την οποία προορίζεται η συσκευή εξαρτάται από την εφαρμογή της θήκης. Ο κατάλληλος σχεδιασμός της θήκης είναι απαραίτητος προκειμένου να επιτευχθεί η ανάρτηση, ο έλεγχος και η άνεση. Η ακόλουθη λίστα ελέγχου πρέπει να χρησιμοποιείται κατά τον έλεγχο της εφαρμογής της θήκης:

- Ο ασθενής μπορεί να τοποθετήσει τη θήκη εύκολα χωρίς τη χρήση λιπαντικών.
- Πλήρης επαφή ανάμεσα στα χείλη στεγανοποίησης και τον εσωτερικό τοίχο της θήκης.
- Δεν αναπτύσσονται θύλακες αέρα όταν ο ασθενής τοποθετεί την πρόσθεση.
- Χωρίς παλινδρομική κίνηση στη θήκη
- Δεν υπάρχει ορατή κίνηση κατά το τράβηγμα της πρόσθεσης.
- Πλήρης κίνηση δυνατή χωρίς συμβιβασμούς στην ανάρτηση.

**Προσοχή:** εάν οι ενδείξεις υποδεικνύουν ότι δεν πληρούνται κάποιες από τις παραπάνω προϋποθέσεις, η θήκη θα πρέπει να ρυθμιστεί ή να αναδιαμορφωθεί ανάλογα.

## **ΧΡΗΣΗ**

### **Εφαρμογή**

**Προσοχή:** Μην εφαρμόζετε λοσιόν στο υπολειμματικό σκέλος αμέσως πριν από την εφαρμογή της συσκευής. Για την αποφυγή ζημιάς στο προϊόν, το υπολειμματικό σκέλος θα πρέπει να είναι καθαρό και στεγνό.

**Προσοχή:** Τυχόν ανοιχτά τραύματα ή πάσχον δέρμα θα πρέπει να καλύπτονται με επίδεσμο ή άλλο κατάλληλο κάλυμμα ώστε να αποφεύγεται η άμεση επαφή του προϊόντος με το τραύμα.

**Προσοχή:** Φροντίστε η εσωτερική επιφάνεια του προϊόντος να είναι καθαρή, στεγνή και χωρίς τυχόν ξένα σώματα που ίσως προκαλέσουν δερματικό ερεθισμό.

### **Εφαρμογή επένδυσης**

1. Πιάστε το επάνω μέρος του προϊόντος από την εσωτερική πλευρά και περάστε το πάνω από το χέρι, μέχρι η εσωτερική επιφάνεια να είναι πλήρως εκτεθειμένη (**Εικ. 3**). Προσέξτε να μην προκαλέσετε ζημιά στο προϊόν με τα νύχια.
2. Αφού εκθέσετε όσο το δυνατόν μεγαλύτερο τμήμα του περιφερικού άκρου του προϊόντος, τοποθετήστε το επάνω στο απώτερο σημείο του υπολειμματικού σκέλους (**Εικ. 4**).
3. Με ελαφριά συμπίεση, περιστρέψτε το προϊόν προς τα πάνω στο άκρο (**Εικ. 5**).

**Προσοχή:** Μην τραβάτε το πάνω άκρο της επένδυσης κατά την κύλιση του προϊόντος προς τα πάνω στο σκέλος. Αυτό μπορεί να οδηγήσει τέντωμα στο δέρμα, προκαλώντας φουσκάλες ή εξανθήματα.

4. Βεβαιωθείτε ότι δεν υπάρχουν θύλακες αέρα. Εάν βρεθούν θύλακες αέρα, εφαρμόστε ξανά το προϊόν.
5. Βεβαιωθείτε ότι η σφράγιση είναι σωστή και οριζόντια γύρω από την πλήρη περιφέρεια **(Εικ. 6)**.

### **Μέθοδος εφαρμογής θήκης**

Με την επένδυση (και τον δακτύλιο στεγανοποίησης) σε σωστή διαμόρφωση, μπορείτε να εισέλθετε στη θήκη εξωθώντας όλον τον αέρα, έως ότου επιτύχετε πλήρη προσάρτηση στο απώτερο άκρο **(Εικ. 7)**.

**Προσοχή:** μην χρησιμοποιείτε κρέμες ή λοσιόν για να βοηθήσετε την εφαρμογή στη θήκη, καθώς αυτό θα κάνει τη συσκευή να μαλακώσει και να διασταλεί με την πάροδο του χρόνου.

**Σημείωση:** Μην χρησιμοποιείτε σπρέι αλκοόλης ως βοήθημα για την εφαρμογή για ένα προϊόν χωρίς υφασμάτινο κάλυμμα (με το Easy Glide), καθώς μπορεί να καταστρέψει την επίστρωση χαμηλής τριβής και να μειώσει τη λειτουργικότητα του προϊόντος.

### **Καθαρισμός και φροντίδα**

Ο καθημερινός καθαρισμός του υπολειμματικού σκέλους είναι απαραίτητος. Συνιστάται η χρήση ενός ήπιου υγρού σαπουνιού με ισορροπημένο pH, 100% άοσμο και άχρωμο. Σε περίπτωση ξηροδερμίας, εφαρμόστε λοσιόν ισορροπημένου pH, 100% άοσμη και άχρωμη, για να θρέψει και να μαλακώσει το δέρμα.

Καθαρίζετε το προϊόν καθημερινά μετά τη χρήση και πριν από την πρώτη χρήση.

- Γυρίστε το εσωτερικό του προϊόντος προς τα έξω **(Εικ. 3)**.
- Πλύνετε με υγρό σαπούνι ισορροπημένου pH, 100% άοσμο και άχρωμο.
- Μετά την πλύση, ξεβγάλετε σχολαστικά το προϊόν με ζεστό νερό **(Εικ. 8)** και στεγνώστε ταμποναριστά και τις δύο όψεις με πανί που δεν αφήνει χνούδι.
- Το προϊόν μπορεί επίσης να πλυθεί στο πλυντήριο (40°C) με ήπιο απορρυπαντικό στις χαμηλές στροφές. Η χρήση μαλακτικών, λευκαντικών και άλλων προϊόντων/διαλυμάτων καθαρισμού ενδέχεται να προκαλέσει ζημιά στη συσκευή και δεν επιτρέπεται.
- Η συσκευή μπορεί να χρησιμοποιηθεί αμέσως μετά το πλύσιμο και να στεγνώσει και στις δύο πλευρές με ένα πανί χωρίς χνούδι.
- Επιστρέψτε πάντα το προϊόν στην ουδέτερη κατάσταση αμέσως μετά τον καθαρισμό. Μην το φυλάσσετε γυρισμένο ανάποδα (το μέσα έξω), καθώς κάτι τέτοιο ενδέχεται να προκαλέσει ζημιά στο προϊόν.
- Η συσκευή δεν πρέπει να εκτίθεται σε υπερβολική θερμότητα ή ηλιακό φως.
- Η σφράγιση πρέπει να είναι καθαρή και απαλλαγμένη από ακαθαρσίες πριν από τη χρήση.

**Προειδοποίηση:** Η υπερβολική εφίδρωση μπορεί να θέσει σε κίνδυνο τη σταθερότητα ή/και την ανάρτηση. Αφαιρέστε τη συσκευή και στεγνώστε τη συσκευή και το υπολειπόμενο άκρο όταν απαιτείται.

**Προσοχή:** Η υγεία του δέρματος πρέπει να παρακολουθείται καθημερινά. Σε περίπτωση μη φυσιολογικών συμπτωμάτων, διακόψτε τη χρήση του προϊόντος και επικοινωνήστε αμέσως με τον επαγγελματία υγείας.

**Προσοχή:** Θα πρέπει να γνωρίζετε ότι πολλά κοινά προϊόντα που βρίσκονται στο σπίτι ή το μπάνιο, π.χ. σαπούνια, αποσμητικά, αρώματα, διαβρωτικά καθαριστικά, σπρέι αερολύματος ή αλκοόλης, ενδέχεται να προκαλέσουν ή να επιδεινώσουν δερματικούς ερεθισμούς.

**Προσοχή:** Μετά από επαφή με αλμυρό ή/και χλωριωμένο νερό, πλύνετε τη συσκευή με τρεχούμενο νερό.

### **Περιβαλλοντικές συνθήκες**

Η συσκευή είναι ασφαλής για χρήση με προσοχή με αδιάβροχα εξαρτήματα.

**Προειδοποίηση:** Μετά τη βύθιση της συσκευής στο νερό, πρέπει να αφαιρεθεί, και το υπολειπόμενο άκρο, η επένδυση που έρχεται σε επαφή με την επιδερμίδα καθώς και η θήκη θα πρέπει να στεγνώσουν πριν από την βάδιση.

**Προειδοποίηση:** Η ανάρτηση τίθεται σε κίνδυνο εάν μπει νερό μεταξύ του δέρματος και της συσκευής ή της σφράγισης και της θήκης.

**Προσοχή:** Η συχνή έκθεση σε αλμυρό νερό ή χλωριωμένο νερό μπορεί να επηρεάσει την ανθεκτικότητα της συσκευής.

Ισχύει μόνο για 4Seal Classic.

**Προσοχή:** Η παρατεταμένη έκθεση σε αλμυρό ή/και χλωριωμένο νερό υποβαθμίζει την προστασία που παρέχει το υφασμάτινο κάλυμμα από ηλεκτρομαγνητικές επιδράσεις.

### **ΣΥΜΠΛΗΡΩΜΑΤΙΚΑ ΠΡΟΪΟΝΤΑ**

Τα ακόλουθα εξαρτήματα μπορούν να χρησιμοποιηθούν σε συνδυασμό με επενδύσεις ασφάλισης Össur.

Ανατρέξτε στον κατάλογο Össur για περισσότερες πληροφορίες, π.χ. μέγεθος.

### **Περιφερικό κάλυμμα Iceross®**

Το προϊόν είναι μια προσθετική διεπαφή που προορίζεται να χρησιμοποιηθεί ως τμήμα ενός συστήματος που αντικαθιστά ένα ελλείπον κάτω άκρο.

Το προϊόν παρέχει επιπλέον απορρόφηση των κραδασμών για τα περιφερικά κωνικά άκρα με κακή κάλυψη μαλακών ιστών. Συμμορφώνεται με το υπολειπόμενο σκέλος και ως εκ τούτου μπορεί να χρησιμοποιηθεί ως στοιχείο πλήρωσης για να εξασφαλιστεί η πλήρης επαφή μεταξύ της επένδυσης σιλικόνης και του υπολειμματικού σκέλους.

Για σωστή εφαρμογή του προϊόντος:

1. Μετρήστε την περιφέρεια του υπολειμματικού σκέλους σε απόσταση 4 cm από το περιφερικό άκρο (**Εικ. 1**).
2. Επιλέξτε ένα προϊόν με ένα ή δύο μεγέθη μικρότερα από τη μέτρηση.
3. 3. Περιστρέψτε το προϊόν απευθείας πάνω από το σκέλος.
4. Όταν χρησιμοποιείτε μια επένδυση σε συνδυασμό με ένα περιφερικό κάλυμμα, η μέτρηση της επένδυσης πρέπει να γίνεται με το περιφερικό κάλυμμα στη θέση του (δηλαδή, πάνω από το περιφερικό κάλυμμα).
5. Επιλέξτε το σωστό μέγεθος επένδυσης με βάση τη μέτρηση που αποκτήθηκε με το περιφερικό κάλυμμα στη θέση του.

**Σημείωση:** Για καθημερινή φροντίδα, ανατρέξτε στις οδηγίες καθαρισμού και φροντίδας.

### **Επιθέματα Iceross®**

Το προϊόν είναι μια προσθετική διεπαφή που προορίζεται να χρησιμοποιηθεί ως τμήμα ενός συστήματος που αντικαθιστά ένα ελλείπον κάτω άκρο.

Το προϊόν μπορεί να χρησιμοποιηθεί για τη διαχείριση του προσθετικού όγκου για προσωρινή κάλυψη του χαμένου όγκου του περιφερικού άκρου, καθώς και για την αξιολόγηση της περιφερικής επαφής κατά την τοποθέτηση μια θήκης ελέγχου.

Τοποθετήστε το επίθεμα είτε στο περιφερικό άκρο της επένδυσης είτε στο περιφερικό άκρο της θήκης.

**Σημείωση:** Για καθημερινή φροντίδα, ανατρέξτε στις οδηγίες καθαρισμού και φροντίδας.

## **Κάλτσες Iceross Seal-In®**

Το προϊόν προορίζεται στο να χρησιμοποιείται για τη διευθέτηση της υπολειπόμενης μείωσης του όγκου του άκρου.

Εάν ο ασθενής εμφανίσει μειωμένη ανάρτηση που προκαλείται από τις διακυμάνσεις του όγκου των υπολειπόμενων άκρων, μία ή περισσότερες κάλτσες μπορούν να τραβηχτούν πάνω από την επένδυση για να αποκαταστήσουν την προσαρμογή της θήκης.

**Προσοχή:** Εάν η διακύμανση όγκου δεν είναι δυνατόν να αντισταθμιστεί επαρκώς με αυτόν τον τρόπο, η θήκη θα πρέπει να κατασκευαστεί ξανά σε κατάλληλες μικρότερες διαστάσεις.

Τραβήξτε τη συσκευή πάνω από την επένδυση έως ότου το απομακρυσμένο άκρο να είναι επίπεδο με το εγγύς περιθώριο της ανώτατης σφράγισης (**Εικ. 9**). Εφαρμόστε την πρόσθεση κανονικά.

**Προσοχή:** Απώλεια ανάρτησης μπορεί να αντιμετωπιστεί εάν μια κάλτσα τοποθετηθεί πάνω από τη σφράγιση.

Πλύσιμο στο πλυντήριο στους 40°C το μέγιστο με ανοιχτόχρωμα υφάσματα. Μη χρησιμοποιείτε στεγνωτήριο.

Η **Κάλτσα αντιστάθμισης όγκου** συνιστάται επίσης να διευκολύνει τη μείωση του όγκου του υπολειπόμενου σκέλους. Ανατρέξτε στις οδηγίες χρήσης της Κάλτσας αντιστάθμισης όγκου για σωστές οδηγίες.

## **ΑΝΑΦΟΡΑ ΣΟΒΑΡΟΥ ΠΕΡΙΣΤΑΤΙΚΟΥ**

Οποιοδήποτε σοβαρό συμβάν σε σχέση με το προϊόν πρέπει να αναφέρεται στον κατασκευαστή και στις αρμόδιες αρχές.

## **ΑΠΟΡΡΙΨΗ**

Το προϊόν και η συσκευασία θα πρέπει να απορρίπτονται σύμφωνα με τους αντίστοιχους τοπικούς ή εθνικούς περιβαλλοντικούς κανονισμούς.

## **ΕΥΘΥΝΗ**

Οι προσθέσεις της Össur έχουν σχεδιαστεί και επαληθευτεί ως ασφαλείς και συμβατές σε συνδυασμό μεταξύ τους καθώς και με προσαρμοσμένες προσθετικές θήκες με προσαρμογείς της Össur, και όταν χρησιμοποιούνται σύμφωνα με τη χρήση για την οποία προορίζονται.

Η Össur δεν αναλαμβάνει καμία ευθύνη για τα ακόλουθα:

- Μη συντήρηση του προϊόντος σύμφωνα με τις οδηγίες χρήσης.
- Συναρμολόγηση του προϊόντος με εξαρτήματα άλλων κατασκευαστών.
- Χρήση του προϊόντος εκτός συνιστώμενων συνθηκών χρήσης, εφαρμογής ή περιβάλλοντος.





Lääkinnällinen laite

## KUVAUS

Laite on transfemoraalinen silikonivuoraus, joka suojaa raajantynkää ja toimii raajantynjän ja proteesin holkin välisenä liitäntänä. Laite toimii liitäntämekanismina, jossa tiivisteiden alapuolelle muodostuu distaalinen alipainekammio, joka liittyy raajantynjän luotettavasti proteesiin.

## KÄYTTÖTARKOITUS

Laite on proteesikokoonpano, jossa on kiinnitysominaisuudet ja joka on tarkoitettu käytettäväksi osana puuttuvan alaraajan korvaavaa järjestelmää.

Terveydenhuollon ammattilaisen on arvioitava tämän laitteen soveltuvuus proteesiin ja potilaalle.

Laitteen saa asentaa ja säätää vain terveydenhuollon ammattilainen.

### *Käyttöaiheet ja kohdepotilasryhmä*

- Alaraajan menetys, amputaatio tai synnynnäinen puuttuminen
- Ei tiedettyjä vasta-aiheita

Laite on tarkoitettu matalasta erittäin korkeaan aktiivisuustason käyttöön, esim. kävelyyn, juoksuun ja muuhun urheiluun.

## YLEISIÄ TURVALLISUUSOHJEITA

**Varoitus:** Alaraajaproteesin käyttöön liittyy luontainen kaatumisriski, joka voi johtaa loukkaantumiseen.

Terveydenhuollon ammattilaisen on ilmoitettava potilaalle kaikista tässä asiakirjassa mainituista tiedoista, jotka potilaan tulee tietää pystyäkseen käyttämään tätä laitetta turvallisesti.

**Varoitus:** jos laitteen toiminta muuttuu tai heikkenee tai jos laitteessa on merkkejä vaurioista tai kulumista, jotka haittaavan sen normaalia toimintaa, potilaan tulee lopettaa laitteen käyttö ja ottaa yhteyttä terveydenhuollon ammattilaiseen.

**Varoitus:** Laitteen käyttäminen väärin voi johtaa kiinnityksen irtoamiseen.

**Varoitus:** Sellaiset potilaat, joilla kudosten tilavuus voi lyhyessä ajassa muuttua suuresti eli yli 3 kerrosta, eivät saa käyttää laitetta.

**Huomaa:** ihoärsytys/ihoreaktiot ovat mahdollisia haittavaikutuksia.

**Huomio:** Laite ei saa joutua kosketuksiin lasin, hiilikuidun tai muiden vieraiden aineiden kanssa. Peseminen ei välttämättä yksin riitä poistamaan ongelmaa. Jos laite altistuu vieraille aineille tai kemikaaleille, se on palautettava terveydenhuollon ammattihenkilölle.

Laite on tarkoitettu yhden potilaan käyttöön.

## LAITEVALIKOIMA

Oikean koon määrittäminen:

- Mittaa raajantynjän ympärysmitta neljän senttimetrin etäisyydeltä distaalipäästä (**Kuva 1**).
- Valitse vastaava laitekoko. Jos saatuja mittoja vastaavaa laitekokoa ei ole, pyöristä saadut mitat alaspäin.

**Huomautus:** Älä valitse mittaa ylittävää laitekokoa eli älä pyöristä ylöspäin.

**Huomaa:** Laitteen liiallinen pienuus/tiukkuus voi aiheuttaa pumppausliikettä, tunnottomuutta tai rakkuloita tai saada tiivisteiden puristamaan raajantynkää liian voimakkaasti.

**Huomaa:** Liian suuren/väljän laitteen valitseminen voi lisätä hikoilua ja raajantyn­gän liikkumista laitteen sisällä, mikä taas voi aiheuttaa rakkuloita ja ihottumaa.

Jos jotakin yllä mainituista oireista tai muita merkkejä vuorauksen sopimattomuudesta havaitaan, potilaan on otettava välittömästi yhteyttä terveydenhuollon ammattihenkilöön.

**Varoitus:** Potilaat, joiden raajantynkä on erittäin lyhyt, eivät saa käyttää laitetta (katso alla oleva taulukko).

Transfemoraalinen vuoraus	
Laitteen koko	Raajantyn­gän vähimmäispituus (cm)
23.5–28	16
30–34	17
36–40	18
45	19
50	20
55	21

#### **Raajantyn­gän pituuden mittausohje:**

transfemoraalisesti – istuinkyhmy­stä distaalipäähän pehmytkudoksen pursuessa vapaasti alaspäin.

#### **PUKEMISOHJEET**

**Huomaa:** Laite on tarkistettava huolellisesti vikojen varalta ennen sovitusta.

#### **Leikkaamisohjeet**

Laitetta voi leikata liikelaajuuden parantamiseksi tai potilaan tarpeen mukaan (**Kuva 2**). Iceross Curvemaster on suositeltava työkalu, joka on kehitetty nimenomaisesti sileän, pyöristetyn reunan aikaansaamiseen leikattaessa.

**Huomio:** Älä leikkaa laitetta matriisiin tason alapuolelta, tiivisteen/ tiivisteiden läpi tai holkin proksimaalisten leikkausviivojen alapuolelta. Liiallinen leikkaaminen voi vähentää laitteen ja tyn­gän välistä luonnollista imua ja vaarantaa kiinnityksen.

#### **Holkin rakennetiedot**

Suosittelut holkkimateriaalit pitkäaikaisen tiiviyden varmistamiseksi:

- kaikki PETG-materiaalit
- laminoidut holkit
- sileäpinta­iset, lämpömuovattavat holkin sisämateriaalit

Holkin sisäpinnan on oltava ilmatiivis ja mahdollisimman tasainen holkin materiaalista riippumatta.

Mahdollisimman tasaisen pinnan saamiseksi valoksen positiivimalliin suositellaan hienojakoisen hiontamateriaalin ja lopuksi silikonisuihkeen käyttöä.

Pehmeän/sileän holkin vuorausmateriaalin käyttö pidentää laitteen tiivistyksen käyttöikä.

Yksisuuntainen venttiili, jolla on vapautustoiminto, kuten Icelandock 500- tai 544-sarja, on välttämätön tiivistekiinnityksen moitteettoman toiminnan kannalta. Holkin venttiili on sijoitettava mahdollisimman distaalisesti ja vähintään tiiviste­en alapuolelle.

Laite on Unity®-yhteensopiva.

### **Holkin pukeminen**

Laitteen aiotun toiminnan toteutuminen määräytyy holkin istuvuuden mukaan. Holkin asianmukainen rakenne on olennaisen tärkeää kiinnityksen, hallinnan ja käyttömukavuuden kannalta.

Seuraavaa tarkistuslistaa tulisi käyttää pistorasian sovitusta tarkistettaessa:

- Potilas voi luovuttaa pistorasian helposti ilman voiteluaineita.
- Tiivisteiden huulten ja pistorasian sisäseinän välinen täydellinen kosketus.
- Ei ilmataskua, kun potilas lataa proteesia.
- Ei mäntää pistorasiassa
- Ei näkyvää liikettä proteesia vedettäessä.
- Täysi liike mahdollinen jousituksen vaarantamatta.

**Varoitus:** Jos palaute osoittaa, että jokin yllä olevista ehdoista ei täyty, pistorasia on muutettava tai tehtävä uudestaan.

## **KÄYTTÖ**

### **Pukeminen**

**Huomaa:** Älä rasvaa raajantynkää juuri ennen laitteen pukemista.

Raajantynvän on oltava puhdas ja kuiva, jotta laite ei vahingoitu.

**Huomio:** avoimet haavat tai vaurioitunut iho on peitettävä siteellä tai muulla asianmukaisella suojalla, jotta laite ei kosketa haavaa välittömästi.

**Huomaa:** Varmista, että laitteen sisäpuoli on puhdas ja kuiva ja että siellä ei ole mitään vieraita esineitä, jotka voisivat ärsyttää ihoa.

### **Vuorauksen pukeminen**

1. Tartu laitteen yläosaan sisäpuolelta ja työnnä se käden yli, kunnes sisäpinta näkyy kokonaan (**Kuva 3**). Varo vahingoittamasta laitetta kynsilläsi.
2. Kun laitteen distaalipäästä on mahdollisimman paljon esillä, aseta se raajantynvän distaalipäätä vasten (**Kuva 4**).
3. Rullaa laite raajan päälle täysin ylös asti kevyesti puristaen (**Kuva 5**).  
**Huomaa:** Älä nyi tai vedä vuorauksen yläpäätä rullatessasi laitetta ylöspäin raajan päälle. Tämä voi kiristää ihoa, mikä aiheuttaa rakkoja tai ihottumaa.
4. Tarkista, että ilmataskuja ei ole. Jos ilmataskuja on, pue laite uudelleen.
5. Varmista, että tiiviste on paikallaan oikein ja vaakasuorassa koko ympärykseltään (**Kuva 6**).

### **Holkin pukeminen**

Kun vuoraus (ja tiivisterengas) on sovitettu oikein, työnnä raajantynkä holkkiin, jolloin kaikki ilma poistuu ja raajantynkä kytkeytyy distaalipäähän (**Kuva 7**).

**Huomaa:** Älä käytä holkin pukemisen helpottamiseen emulsiovoiteita tai öljypohjaisia voiteita, koska ne pehmentävät ja laajentavat laitetta ajan myötä.

**Huomaa:** älä käytä alkoholisuihketta pukemisen apuna, jos laitteessa on kangaspinta (Easy Glide), sillä suihke voi tuhota kitkaa vähentävän pinnoitteen ja heikentää laitteen toimivuutta.

### **Puhdistus ja hoito**

Raajantynvän päivittäinen puhdistus on olennaisen tärkeää.

Suosittelemme mietoa, nestemäistä, pH-tasapainotettua saippuaa, joka ei sisällä hajusteita eikä väriaineita. Jos iho on kuiva, käytä ihoa ravitsevaa ja pehmentävää pH-tasapainotettua kosteusemulsiota, joka ei sisällä hajusteita eikä väriaineita.

Puhdista laite joka päivä käytön jälkeen ja ennen ensimmäistä käyttökertaa.

- Käännä laite nurinpäin (**Kuva 3**).
- Pese pH-tasapainotetulla nestemäisellä saippualla, joka ei sisällä hajusteita eikä väriaineita.
- Huuhtelee laite huolellisesti lämpimällä vedellä pesun jälkeen (**Kuva 8**) ja kuivaa se kummaltakin puolelta nukkaamattomalla liinalla.
- Laitteen voi myös pestä koneessa (40 °C) miedolla puhdistusaineella ja pientä pyörimisnopeutta käyttäen. Huuhteluaineet, valkaisuaineet ja muut tuotteet/puhdistusliuokset voivat vaurioittaa laitetta, eikä niitä pidä käyttää.
- Laitetta voi käyttää heti pesun jälkeen, kun se on kuivattu kummaltakin puolelta nukkaamattomalla liinalla.
- Palauta laite aina perusmuotoonsa välittömästi puhdistuksen jälkeen. Laitetta ei saa säilyttää nurinpäin, koska se voi vaurioitua.
- Laitetta ei saa altistaa liialliselle lämmölle tai auringonvalolle.
- Tiivisteen on oltava puhdas ja liaton ennen käyttöä.

**Varoitus:** Liiallinen hikoilu voi huonontaa vakautta ja/tai kiinnitystä. Irrota laite ja kuivaa sekä laite että raajantynkä tarvittaessa.

**Huomaa:** Ihon terveyttä pitää tarkkailla joka päivä. Jos epätavanomaisia oireita ilmenee, lopeta laitteen käyttö ja ota heti yhteyttä terveydenhuollon ammattihenkilöön.

**Huomaa:** Käyttäjän on oltava tietoinen siitä, että monet yleiset kotitaloustai pesuainetuotteet, kuten saippuat, deodorantit, hajuedet, hankaavat puhdistusaineet, aerosolit tai alkoholisuihkeet, voivat ärsyttää ihoa.

**Huomaa:** Pese laite vesijohtovedellä, kun se on joutunut kosketuksiin suolaisen ja/tai klooratun veden kanssa.

### **Käyttöolosuhteet**

Laitetta on turvallista käyttää, mutta vedenkestävien komponenttien kanssa on kuitenkin oltava varovainen.

**Varoitus:** Laite on otettava pois paikaltaan veteen upottamisen jälkeen, ja raajantynkä sekä vuorikankaan ihokontaktikerros ja holkki on kuivattava ennen uutta liikkeellelähtöä.

**Varoitus:** Kiinnitys vaarantuu, jos vettä pääsee ihon ja laitteen tai tiivisteen ja holkin väliin.

**Huomaa:** Usein tapahtuva altistuminen suolaiselle ja/tai klooratulle vedelle saattaa vaikuttaa laitteen kestävyYTEEN.

Koskee vain tuotetta 4Seal Classic.

**Varoitus:** Pitkäaikainen altistuminen suolaiselle ja/tai klooratulle vedelle vaarantaa tekstiilipäällysteen suojauksen sähkömagneettisilta vaikutuksilta.

### **TÄYDENTÄVÄT LAITTEET**

Seuraavia lisävarusteita voi käyttää yhdessä Össur Seal -vuorausten kanssa. Katso Össur-tuotekuvastosta lisätietoja esimerkiksi koon valinnasta.

#### **Iceross®-distaalikuppi**

Laite on proteesikokoonpano, joka on tarkoitettu käytettäväksi osana järjestelmää, joka korvaa puuttuvan alaraajan.

Laite antaa lisäpehmustusta distaalisesti kartiomaisille raajoille, joiden pehmytkudospeite on niukka. Se mukautuu raajantynkään, ja sitä voi käyttää täyteenä sen varmistamiseksi, että silikonivuoraus ja raajantynkä koskettavat toisiaan täydellisesti.

Laitteen oikea sovitus:

1. Mittaa raajantyn­gän ympärysmitta neljä senttimetriä tyngän distaalipään yläpuolelta (**Kuva 1**).
2. Valitse yksi tai kaksi kokoa mittaa pienempi laite.
3. Rullaa laite suoraan raajan päälle.
4. Kun vuorausta käytetään yhdessä distaalikupin kanssa, vuorauksen mittausta pitää tehdä distaalikupin ollessa paikallaan (eli distaalikupin päältä).
5. Valitse oikea vuorauk­sko­ko distaalikupin paikallaan ollessa saadun mitan perusteella.

**Huomaa:** Katso päivittäisen puhdistuksen ohjeet Puhdistus ja hoito -ohjeista.

### **Iceross®-pehmusteet**

Laite on proteesikokoonpano, joka on tarkoitettu käytettäväksi osana järjestelmää, joka korvaa puuttuvan alaraajan.

Laitetta voidaan käyttää proteettisen tilavuuden hallinnassa kompensoimaan menetettyä distaalipään tilavuutta väliaikaisesti sekä distaalisen kontaktin arviointiin testiholkkia sovitettaessa.

Aseta pehmuste vuorauksen distaalipäähän tai holkin distaalipäähän.

**Huomaa:** Katso päivittäisen puhdistuksen ohjeet Puhdistus ja hoito -ohjeista.

### **Iceross Seal-In® Sock -sukat**

Laite on tarkoitettu käytettäväksi tyngän pienemiseen mukauttamiseen. Jos potilas kokee kiinnityksen puutteelliseksi raajantyn­gän tilavuuden vaihteluiden vuoksi, holkin sopivuuden voi palauttaa vetämällä vuorauksen päälle yhden tai useamman sukan.

**Huomaa:** Jos tilavuusvaihteluita ei pystytä riittävästi kompensoimaan tällä tavalla, on valmistettava uusi holkki sopivasti pienennetyillä mitoilla. Vedä laitetta vuorauksen yli, kunnes distaalinen pää on samalla tasolla ylimmän tiiviste­en proksimaalisen reunuksen kanssa (**Kuva 9**).

Pue proteesi normaalisti.

**Huomaa:** Kiinnitys voi irrota, jos sukka pannaan tiiviste­en päälle.

Konepesu enintään 40 °C:n lämpötilassa vaaleiden kankaiden kanssa. Ei rumpukuivausta.

**Tilavuudenkorjaussukkaa** suositellaan myös raajantyn­gän tilavuuden pienentymisen kompensoimiseen. Katso oikeat ohjeet tilavuudenkorjaussukan käyttöohjeista.

### **ILMOITTAMINEN VAKAVISTA VAARATILANTEISTA**

Kaikista laitteeseen liittyvistä vakavista tapahtumista on ilmoitettava valmistajalle ja asianomaisille viranomaisille.

### **HÄVITTÄMINEN**

Laite ja pakkaus on hävitettävä paikallisten tai kansallisten ympäristö­määräysten mukaisesti.

## **VASTUU**

Össur-proteesilaitteet on suunniteltu ja varmistettu turvallisiksi ja yhteensopiviksi toistensa ja Össur-adapttereilla varustettujen mittatilaustyönä valmistettujen proteesiholkkien kanssa, kun niitä käytetään niiden käyttötarkoituksen mukaisesti.

Össur ei ole vastuussa seuraavista:

- Laitetta ei ole huollettu käyttöohjeissa neuvotulla tavalla.
- Laitteen kokoonpanossa käytetään muiden valmistajien osia.
- Laitteen käytössä ei noudateta suositeltua käyttöolosuhdetta, käyttökohdetta tai käyttöympäristöä.



### BESCHRIJVING

Het hulpmiddel is een transfemorale siliconen liner die het restledemaat bedekt en een tussenlaag vormt tussen het restledemaat en de koker van de prothese. Het hulpmiddel vormt een suspensiesysteem, waarbij onder het niveau van de seal een distaal vacuümcompartiment ontstaat dat ervoor zorgt dat het restledemaat goed in de prothese vast blijft zitten.

### BEOOGD GEBRUIK

Het hulpmiddel is een prothetische interface met suspensie-eigenschappen dat bedoeld is voor gebruik als onderdeel van een systeem dat een ontbrekend onderste ledemaat vervangt.

De geschiktheid van het hulpmiddel voor de prothese en de patiënt moet worden beoordeeld door een medische-zorgverlener.

Het hulpmiddel moet worden aangemeten en afgesteld door een medische-zorgverlener.

#### *Indicaties voor gebruik en beoogde patiëntenpopulatie*

- Verlies, amputatie of deficiëntie van de onderste ledematen
- Geen bekende contra-indicaties

Het hulpmiddel is bedoeld voor gebruik met een lage tot extreme impact, bijv. wandelen, rennen en sporten.

### ALGEMENE VEILIGHEIDSINSTRUCTIES

**Waarschuwing:** Het gebruik van een prothese voor de onderste ledematen brengt een inherent valrisico met zich mee, dat tot letsel kan leiden.

De medische-zorgverlener dient de patiënt te informeren over de inhoud van dit document ten behoeve van het veilige gebruik van dit hulpmiddel.

**Waarschuwing:** als de werking van het hulpmiddel verandert of afneemt, of als het hulpmiddel tekenen van schade of slijtage vertoont die de normale functies van het hulpmiddel belemmeren, moet de patiënt stoppen met het gebruik van het hulpmiddel en contact opnemen met een medische-zorgverlener.

**Waarschuwing:** Een onjuist gebruik van het hulpmiddel kan ertoe leiden dat de bevestiging losraakt.

**Waarschuwing:** Het apparaat mag niet worden gebruikt door patiënten met drastische volumeveranderingen binnen een korte tijdsperiode, van meer dan 3 lagen.

**Let op:** Mogelijke bijwerkingen zijn huidirritatie en andere huidreacties.

**Let op:** Het hulpmiddel mag niet in contact komen met glas, koolstofvezels of andere vreemde deeltjes. Wassen alleen is meestal niet voldoende om dit probleem te verhelpen. Als het hulpmiddel wordt blootgesteld aan vreemde deeltjes of chemicaliën, moet het worden getourneerd naar de professionele zorgverlener.

Het hulpmiddel is uitsluitend bedoeld voor gebruik door één patiënt.

### KEUZE VAN HULPMIDDEL

U bepaalt als volgt de juiste maat:

- Meet de omtrek van het restledemaat op 4 cm van het distale uiteinde (Afb. 1)

- Kies de overeenkomstige hulpmiddelgrootte. Als er voor de gemeten maat geen hulpmiddel is met overeenkomstige grootte, rondt u de meting naar beneden af.

**Opmerking:** Kies geen hulpmiddel met een grootte groter dan de gemeten maat, d.w.z. niet naar boven afronden.

**Let op:** Een te klein/strak hulpmiddel kan leiden tot uitrekken in verticale richting, gevoelloosheid of blaarvorming, of tot overmatige ringspanning op het restledemaat door de seal.

**Let op:** Als het hulpmiddel te groot is of te los zit, kan dit leiden tot meer transpiratie en/of beweging van het ledemaat in het hulpmiddel, waardoor blaren en huiduitslag kunnen ontstaan.

Bij de bovenstaande symptomen of andere aanwijzingen dat de pasvorm niet goed is, moet de patiënt onmiddellijk contact opnemen met zijn of haar professionele zorgverlener.

**Waarschuwing:** Het apparaat mag niet worden gebruikt door patiënten met een extreem kort restledemaat (zie onderstaande tabel).

Transfemorale liner	
Hulpmiddelgrootte	Minimumlengte van restledemaat (cm)
23,5-28	16
30-34	17
36-40	18
45	19
50	20
55	21

**De lengte van het restledemaat wordt als volgt gemeten:**

Transfemoraal: van het perineum tot aan het distale uiteinde, terwijl het weefsel naar beneden hangt.

## PASINSTRUCTIES

**Let op:** Het hulpmiddel moet vóór montage nauwkeurig op defecten worden gecontroleerd.

### *Instructies voor het bijsnijden*

Het hulpmiddel kan worden bijgesneden om het bewegingsbereik groter te maken of als de patiënt dat prettiger vindt (**Afb. 2**). De Iceross Curvemaster is een aanbevolen instrument, speciaal ontworpen voor een gladde, afgeronde rand bij het bijsnijden.

**Let op:** Snijd het hulpmiddel niet af onder het niveau van de matrix, door de seal(s) of onder de proximale trimlijnen van de koker. Als er te veel wordt afgesneden, kan dit ten koste gaan van de zuiging tussen het hulpmiddel en het ledemaat, waardoor de suspensie minder goed zal zijn.

### *Constructierichtlijnen voor de koker*

Aanbevolen kokermaterialen om een langdurige afdichtingsfunctie te garanderen:

- Alle PETG materialen
- Gelamineerde kokers
- Thermoplastische binnenkokermaterialen met een glad oppervlak

De koker moet aan de binnenkant luchtdicht en zo glad mogelijk zijn, ongeacht het kokermateriaal.



Voor een zo glad mogelijk oppervlak van het gipsen positiefmodel raden we aan om fijn schuurmateriaal te gebruiken voor de laatste gladmaking, gevolgd door een siliconenspray.

Door gebruik van zacht/glad kokerbekledingsmateriaal blijft de afdichtfunctie van het hulpmiddel langer goed.

Een eenrichtingsventiel met een ontgrendelfunctie zoals de Icelock 500- of 544-serie is essentieel voor goed functionerende sealsuspensie. Het kokerventiel moet zo distaal mogelijk worden gepositioneerd, ten minste onder de seal.

Het hulpmiddel is compatibel met Unity®.

### **Koker passen**

De correcte werking van het hulpmiddel is afhankelijk van een goede kokervorm. Het juiste kokerventiel is essentieel om suspensie, controle en comfort te bereiken.

De volgende checklist moet worden gebruikt bij het controleren van de kokervorm:

- De patiënt kan de koker gemakkelijk aantrekken zonder gebruik van glijmiddelen.
- Volledig contact tussen de afdichtingslippen en de binnenwand van de koker.
- Er komt geen lucht tussen wanneer de patiënt de prothese belast.
- Er is geen verticale beweging in de koker.
- Geen zichtbare beweging bij het trekken aan de prothese.
- Er is volledige beweging mogelijk zonder dat de suspensie wordt aangetast.

**Let op:** als uit feedback blijkt dat niet aan alle bovenstaande voorwaarden wordt voldaan, moet de koker worden aangepast of opnieuw worden gemaakt.

## **GEBRUIK**

### **Aantrekken**

**Let op:** Breng geen lotion aan op het restledemaat kort vóór het aantrekken van het hulpmiddel. Om beschadiging van het hulpmiddel te voorkomen, moet het restledemaat schoon en droog zijn.

**Let op:** dek eventuele open wonden of beschadigde huid af met een verband of een andere geschikte bedekking, om direct contact tussen de wond en het hulpmiddel te voorkomen.

**Let op:** Zorg ervoor dat de binnenkant van het hulpmiddel schoon en droog is en dat er niets in zit dat huidirritatie kan veroorzaken.

### **Liner aantrekken**

1. Pak de bovenkant van het hulpmiddel vast aan de binnenzijde en schuif het over de hand totdat de binnenzijde volledig bloot ligt (**Afb. 3**). Let op dat u het hulpmiddel niet beschadigt met uw vingernagels.
2. Open het distale uiteinde van het hulpmiddel zo ver mogelijk en plaats het tegen het distale uiteinde van het restledemaat (**Afb. 4**).
3. Rol het hulpmiddel met lichte druk helemaal naar boven om het ledemaat (**Afb. 5**).

**Let op:** Trek niet aan het bovenste uiteinde van de liner wanneer u het hulpmiddel over het ledemaat rolt. Dit kan leiden tot spanning op de huid, met blaren of uitslag als gevolg.

4. Controleer of er geen lucht tussen zit. Als blijkt dat er lucht tussen is blijven zitten, brengt u het hulpmiddel opnieuw aan.

5. Zorg ervoor dat de seal correct en horizontaal rond de volledige omtrek zit (**Afb. 6**).

### **De koker aantrekken**

Zorg dat de liner (en de afdichtingsring) op de juiste wijze zijn geconfigureerd en stap vervolgens in de koker. Laat alle lucht ontsnappen tot er volledig contact is gemaakt met het distale uiteinde (**Afb. 7**).

**Let op:** gebruik geen crèmes of lotions om de koker gemakkelijker te kunnen aantrekken, omdat het apparaat hierdoor na verloop van tijd zachter wordt en uitzet.

**Opmerking:** gebruik geen alcohol spray als aantrekhulp bij een hulpmiddel zonder textielhoes (met. Easy Glide), omdat dit de wrijvingsarme coating kan beschadigen en de functionaliteit van het hulpmiddel kan verminderen.

### **Reinigen en onderhoud**

Het is van groot belang dat het restledemaat dagelijks wordt gewassen. Het wordt aanbevolen om een milde, vloeibare, pH-neutrale zeep te gebruiken die 100% vrij is van parfum en kleurstoffen. Bij een droge huid brengt u een pH-neutrale lotion aan, die 100% vrij is van parfum en kleurstoffen, om de huid te voeden en te verzachten.

Reinig het hulpmiddel vóór het eerste gebruik en vervolgens dagelijks na gebruik.

- Keer het hulpmiddel binnenstebuiten (**Afb. 3**).
- Was de liner met een milde, vloeibare, pH-neutrale zeep die 100% vrij is van parfum en kleurstoffen.
- Spoel het hulpmiddel na het wassen grondig af met warm water (**Afb. 8**) en dep het aan beide zijden droog met een pluisvrije doek.
- Het hulpmiddel kan ook in de wasmachine worden gewassen (40 °C) met een mild wasmiddel en een lage centrifugeersnelheid. Wasverzachter, bleekmiddelen en andere producten en reinigingsmiddelen kunnen het hulpmiddel beschadigen en mogen dan ook niet worden gebruikt.
- Het apparaat kan direct na het wassen worden gebruikt en aan beide zijden worden droog gedept met een pluisvrije doek.
- Breng het hulpmiddel altijd onmiddellijk na het reinigen terug in de neutrale toestand. Bewaar het hulpmiddel niet binnenstebuiten, omdat het hierdoor beschadigd kan raken.
- Het hulpmiddel mag niet worden blootgesteld aan overmatige hitte of zonlicht.
- De seal moet vóór het gebruik schoon en vrij van vuil zijn.

**Let op:** Als het gebruik van het hulpmiddel tot overmatige transpiratie leidt en daardoor de stabiliteit of de suspensie in gevaar komt, wordt geadviseerd het hulpmiddel te verwijderen en zowel het hulpmiddel als het restledemaat af te drogen.

**Let op:** De huid moet dagelijks worden gecontroleerd. Bij abnormale symptomen moet u het gebruik van het hulpmiddel staken en onmiddellijk contact opnemen met uw arts.

**Let op:** denk eraan dat veelgebruikte huishoudelijke producten of huidverzorgingsmiddelen, waaronder zeep, deodorant, parfum, schuurmiddelen en aerosolen of alcohol sprays, huidirritatie kunnen veroorzaken of verergeren.

**Let op:** was het hulpmiddel met kraanwater na contact met zout water en/of chloorwater.

## **Omgevingsomstandigheden**

Het apparaat kan voorzichtig worden gebruikt met waterdichte onderdelen.

**Waarschuwing:** nadat de prothese is ondergedompeld in water, moet deze worden verwijderd en moeten het restledemaat en de laag van de liner die contact maakt met de huid worden afgedroogd voordat u gaat lopen.

**Waarschuwing:** de suspensie is aangetast als er water tussen de huid en het hulpmiddel of de afdichting en de koker komt.

**Let op:** frequente blootstelling aan zout water en/of chloorwater kan de duurzaamheid van het hulpmiddel verminderen.

Alleen van toepassing op 4Seal Classic.

**Let op:** langdurige blootstelling aan zout en/of chloorwater tast de afscherming van de textielbekleding tegen elektromagnetische invloeden aan.

## **AANVULLENDE HULPMIDDELEN**

De volgende accessoires kunnen worden gebruikt in combinatie met seal-liners van Össur.

Raadpleeg de Össur-catalogus voor meer informatie, zoals de maatvoering.

### **Iceross® distale cup**

Het hulpmiddel is een prothetische interface dat bedoeld is voor gebruik als onderdeel van een systeem dat een ontbrekend onderste ledemaat vervangt.

Het hulpmiddel biedt extra demping voor distaal conische ledematen met weinig afdekkend zacht weefsel. Het vormt zich naar het restledemaat en kan daarom worden gebruikt als opvulelement om voor volledig contact te zorgen tussen de siliconen liner en het restledemaat.

Voor een juiste pasvorm:

1. Meet de omtrek van het restledemaat 4 cm boven het distale uiteinde (**Afb. 1**)
2. Kies een hulpmiddel dat één of twee maten kleiner is dan de gemeten omtrek.
3. Rol het hulpmiddel rechtstreeks over het ledemaat.
4. Bij gebruik van een liner in combinatie met een distale cup, moet de meting van de liner worden uitgevoerd met de distale cup op zijn plaats (d. w.z. over de distale cup heen).
5. Kies de juiste maat van de liner op basis van de meting met de distale cup op zijn plaats.

**Opmerking:** Voor dagelijks onderhoud, zie de instructies voor reiniging en onderhoud.

### **Iceross® kussentjes**

Het hulpmiddel is een prothetische interface dat bedoeld is voor gebruik als onderdeel van een systeem dat een ontbrekend onderste ledemaat vervangt.

Het hulpmiddel kan worden gebruikt voor volumebeheer van de prothese, om tijdelijk het verloren distale eindvolume op te vangen en om het distale contact te kunnen beoordelen tijdens het aanbrengen van een proefkoker.

Plaats de pad in het distale uiteinde van de liner of in het distale uiteinde van de koker.

**Opmerking:** Voor dagelijks onderhoud, zie de instructies voor reiniging en onderhoud.

### **Iceross Seal-In® sokken**

Het hulpmiddel is bedoeld voor het opvangen van de volumereductie van het restledemaat.

Als de patiënt een gecompromitteerde suspensie ervaart als gevolg van fluctuaties in het volume van het restledemaat, kunnen een of meer sokken over de liner worden getrokken voor een betere kokerpasvorm.

**Let op:** Als de volumeschommelingen niet voldoende kunnen worden gecompenseerd op deze manier, moeten de afmetingen van de koker worden aangepast.

Trek het hulpmiddel over de liner totdat het distale uiteinde op gelijke hoogte ligt met de proximale rand van de bovenste afdichting (**Afb. 9**).

Trek de prothese aan zoals normaal.

**Let op:** Er kan verlies van suspensie optreden als er een sok over de seal wordt geplaatst.

Geschikt voor de wasmachine op max. 40 °C met lichtgekleurde stoffen. Niet geschikt voor de wasdroger.

De **sok voor volumecompensatie** wordt ook aanbevolen om een gereduceerde omvang van het restledemaat te compenseren. Raadpleeg de gebruiksaanwijzing van de sok voor volumecompensatie voor de juiste instructies.

### **ERNSTIG INCIDENT MELDEN**

Elk ernstig incident met betrekking tot het hulpmiddel moet worden gemeld aan de fabrikant en de relevante autoriteiten.

### **AFVOEREN**

Het hulpmiddel en de verpakking moeten worden afgevoerd volgens de betreffende plaatselijke of nationale milieuvoorschriften.

### **AANSPRAKELIJKHEID**

De prothesen van Össur zijn ontworpen en gecontroleerd als veilig en compatibel in combinatie met elkaar en met op maat gemaakte prothesekokers met Össur adapters en in overeenstemming met het beoogde gebruik.

Össur aanvaardt geen aansprakelijkheid voor het volgende:

- Hulpmiddel is niet onderhouden zoals aangegeven in de gebruiksaanwijzing.
- Hulpmiddel is samengesteld uit componenten van andere fabrikanten.
- Hulpmiddel is niet gebruikt volgens de aanbevolen gebruiks-, toepassings- of omgevingsomstandigheden.



### DESCRIÇÃO

O dispositivo é um liner de silicone transfemoral que cobre o membro residual e proporciona uma interface entre o membro residual e o encaixe da prótese. O dispositivo forma um sistema de suspensão no qual se cria uma câmara de vácuo distal abaixo do nível do vedante, que suspende com fiabilidade o membro residual na prótese.

### UTILIZAÇÃO PREVISTA

O dispositivo é uma interface protésica com propriedades de suspensão que se destina a ser utilizado como parte de um sistema que substitui um membro inferior em falta.

A adequabilidade do dispositivo à prótese e ao paciente tem de ser avaliada por um profissional de saúde.

O dispositivo tem de ser colocado e ajustado por um profissional de saúde.

### *Indicações de utilização e público-alvo*

- Perda, amputação ou deficiência dos membros inferiores
- Sem contraindicações conhecidas

O dispositivo destina-se a utilizações de impacto baixo a extremo, por exemplo, caminhadas, corridas e desporto.

### INSTRUÇÕES GERAIS DE SEGURANÇA

**Aviso:** a utilização de um dispositivo protésico de membros inferiores apresenta um risco de queda que poderá resultar em lesões.

O profissional de saúde deve informar o paciente sobre todas as indicações do presente documento necessárias para uma utilização segura deste dispositivo.

**Aviso:** Se ocorrer uma alteração ou perda de funcionalidade do dispositivo, ou se o dispositivo apresentar sinais de danos ou de desgaste que afetem as suas funções normais, o paciente deve parar a utilização do dispositivo e contactar um profissional de saúde.

**Aviso:** a utilização incorreta do dispositivo pode resultar na perda de suspensão.

**Aviso:** o dispositivo não deve ser utilizado por pacientes com mudanças drásticas de volume num curto período de tempo, excedendo 3 ply.

**Atenção:** as potenciais reações adversas são irritação da pele e outros problemas de reação.

**Atenção:** o dispositivo não deve entrar em contacto com vidro, fibras de carbono ou outras partículas estranhas. A lavagem só por si poderá não ser suficiente para eliminar o problema. O dispositivo deve ser devolvido ao profissional de saúde se for inadvertidamente exposto a substâncias estranhas ou produtos químicos.

O dispositivo destina-se a utilização num único paciente.

### SELEÇÃO DO DISPOSITIVO

Para determinar o tamanho correto:

- Medir a circunferência do membro residual 4 cm a contar da extremidade distal (**Fig. 1**)
- Escolher o tamanho do dispositivo correspondente. Se a medição efetuada não tiver um tamanho de dispositivo correspondente, arredondar a medição para baixo.

**Nota:** não escolher um tamanho de dispositivo que exceda a medição, ou seja, não arredondar para cima.

**Atenção:** um dispositivo demasiado pequeno/apertado pode resultar em impacto do alongamento, dormência ou bolhas, ou produzir tensão excessiva para o membro residual a partir do vedante.

**Atenção:** se o dispositivo for demasiado grande ou estiver demasiado solto, poderá resultar num aumento da transpiração e do movimento do membro dentro do dispositivo, o que poderá causar bolhas e erupções cutâneas.

Caso ocorra algum dos sintomas acima descritos, ou se existir qualquer outra indicação de um encaixe incorreto, o paciente deve contactar imediatamente um profissional de saúde.

**Aviso:** o dispositivo não deve ser utilizado por pacientes com um membro residual extremamente curto (consultar a tabela abaixo).

Liner transfemoral	
Tamanho do dispositivo	Comprimento mínimo do membro residual (cm)
23,5-28	16
30-34	17
36-40	18
45	19
50	20
55	21

**O comprimento do membro residual é medido da seguinte forma:**

Transfemoral: da tuberosidade isquiática à extremidade distal, com o tecido suspenso.

## INSTRUÇÕES DE AJUSTE

**Atenção:** o dispositivo deve ser inspecionado cuidadosamente para detetar defeitos antes da colocação do mesmo.

### *Instruções de aparamento*

O dispositivo pode ser aparado para aumentar a amplitude de movimentos ou para se adaptar à preferência do paciente (**Fig. 2**). O Iceross Curvemaster é uma ferramenta recomendada, concebida especificamente para produzir uma extremidade lisa e arredondada ao aparar.

**Atenção:** não cortar o dispositivo abaixo do nível da matriz, através do(s) vedante(s) ou abaixo das linhas de aparamento proximais do encaixe. Aparar demasiado pode reduzir a sucção entre o dispositivo e o membro, comprometendo a suspensão.

### *Diretrizes de construção do encaixe*

Materiais de encaixe recomendados para garantir a função de vedação a longo prazo:

- Todos os materiais PETG
- Encaixes laminados
- Materiais termoplásticos de encaixe interior com superfície lisa

A superfície interior do encaixe tem de ser impermeável e tão lisa quanto possível, independentemente do material do encaixe.

Para obter uma superfície tão lisa quanto possível no modelo positivo de gesso, é recomendado utilizar um abrasivo fino para alisamento final, seguido de pulverização de silicone.

A utilização de um material de revestimento de encaixe macio/liso prolonga a função de vedação do dispositivo.

É essencial uma válvula unidirecional com uma função de libertação, como a série Icelock 500 ou 544, para o funcionamento adequado da suspensão do vedante. A válvula do encaixe tem de ser posicionada tão distalmente quanto possível, pelo menos abaixo do vedante.

O dispositivo é compatível com o produto Unity®.

### **Ajuste do encaixe**

A função a que se destina o sistema do dispositivo depende do ajuste do encaixe. É essencial uma conceção adequada do encaixe para obter suspensão, controlo e conforto.

Deve ser utilizada a lista de verificação seguinte para controlar o ajuste do encaixe:

- O paciente consegue colocar o encaixe facilmente sem o uso de lubrificantes.
- Contacto total entre os lábios do vedante e a parede interna do encaixe.
- Não se desenvolvem bolsas de ar quando o paciente coloca a prótese.
- Ausência de impacto do alongamento no encaixe
- Ausência de movimento visível ao puxar a prótese.
- Movimento total possível sem comprometer a suspensão.

**Atenção:** se o feedback indicar que alguma das condições acima não é cumprida, o encaixe terá de ser ajustado ou reconstruído em conformidade.

## **UTILIZAÇÃO**

### **Colocação**

**Atenção:** não aplicar loção no membro residual imediatamente antes de colocar o dispositivo. O membro residual deve estar limpo e seco para evitar danificar o dispositivo.

**Atenção:** As feridas abertas ou pele danificada devem ser cobertas com uma compressa ou outro revestimento adequado para evitar o contacto direto entre a ferida e o dispositivo.

**Atenção:** assegurar que o interior do dispositivo está limpo, seco e livre de quaisquer objetos estranhos que possam causar irritação na pele.

### **Colocação do liner**

1. Segurar o topo do dispositivo pelo interior e deslizar o mesmo sobre a mão até que a superfície interna fique totalmente exposta (**Fig. 3**). Ter o cuidado de não danificar o dispositivo com as unhas.
2. Depois de expor a extremidade distal do dispositivo tanto quanto possível, colocar o mesmo contra a extremidade distal do membro residual (**Fig. 4**).
3. Aplicando uma leve compressão, rodar o dispositivo totalmente para cima no sentido do membro (**Fig. 5**).

**Atenção:** não forçar nem puxar a extremidade superior do liner ao rodar o dispositivo no sentido do membro. Fazê-lo poderá resultar em tensão na pele, causando bolhas ou erupções cutâneas.

4. Assegurar que não existem bolsas de ar. Se forem detetadas bolsas de ar, voltar a aplicar o dispositivo.
5. Assegurar que o vedante assenta correta e horizontalmente em torno da sua circunferência completa (**Fig. 6**).

### **Colocação do encaixe**

Com o liner (e o anel vedante) devidamente configurado, colocar o encaixe expulsando todo o ar até estar totalmente encaixado na extremidade distal (**Fig. 7**).

**Atenção:** não utilizar cremes ou loções para auxiliar a colocação do encaixe, pois tal fará com que o dispositivo amoleça e alargue com o tempo.

**Nota:** não utilizar um pulverizador com álcool para ajudar a colocar um dispositivo sem um pano ou outra proteção semelhante (com. Easy Glide), uma vez que isto pode destruir o revestimento de baixa fricção e reduzir a funcionalidade do dispositivo.

### **Cuidados e limpeza**

É essencial limpar o membro residual diariamente. Utilizar um sabão líquido suave com pH neutro e 100% livre de perfume e de corantes. Se a pele estiver seca, aplicar uma loção com pH neutro, 100% livre de perfume e corantes, para nutrir e suavizar a pele.

Limpar diariamente o dispositivo após a sua utilização e antes da primeira utilização.

- Virar o dispositivo do avesso (**Fig. 3**).
- Lavar com sabão líquido suave, com pH neutro e 100% livre de perfume e de corantes.
- Após a lavagem, enxaguar o dispositivo exaustivamente com água morna (**Fig. 8**) e secar dos dois lados com um pano que não liberte pelos.
- O dispositivo pode ainda ser lavado na máquina (A 40 °C) com um detergente suave e a baixa velocidade de centrifugação. Os amaciadores, branqueadores e outros produtos/soluções de limpeza podem danificar o dispositivo e não devem ser utilizados.
- O dispositivo pode ser utilizado diretamente após lavagem e secagem com um pano sem fios em ambos os lados.
- Devolver sempre o dispositivo ao seu estado neutro imediatamente após a limpeza. Não guardar o mesmo do avesso, pois tal poderá causar danos.
- O dispositivo não deve ser exposto ao calor excessivo ou à luz solar.
- O dispositivo deve estar limpo e livre de impurezas antes de ser utilizado.

**Aviso:** o excesso de transpiração poderá comprometer a estabilidade e/ou a suspensão. Retirar o dispositivo e secar tanto o membro residual como o dispositivo, quando for apropriado.

**Atenção:** a saúde da pele deve ser monitorizada diariamente. Em caso de sintomas anormais, interromper a utilização do dispositivo e contactar de imediato um profissional de saúde.

**Atenção:** Os utilizadores deverão estar cientes de que os produtos domésticos ou de banho comuns podem causar ou contribuir para a irritação da pele. Tal é o caso de sabonetes, desodorizantes, perfumes, detergentes abrasivos, pulverizadores à base de aerossol ou álcool.

**Atenção:** após o contacto com água salgada e/ou com cloro, lavar o dispositivo com água da torneira.

### **Condições ambientais**

O dispositivo pode ser utilizado com cuidado com componentes à prova de água.



**Aviso:** após submergir o dispositivo em água, este precisa de ser removido, e o membro residual, a camada de contacto com a pele do liner e o encaixe são secados antes de caminhar.

**Aviso:** a suspensão ficará comprometida se entrar água entre a pele e o dispositivo ou entre a membrana e o encaixe.

**Atenção:** a exposição frequente a água salgada e/ou com cloro poderá afetar a durabilidade do dispositivo.

Aplicável apenas ao 4Seal Classic.

**Atenção:** a exposição prolongada a água salgada e/ou com cloro comprometerá a capacidade de proteção da cobertura têxtil contra influências eletromagnéticas.

## DISPOSITIVOS COMPLEMENTARES

Os acessórios seguintes podem ser utilizados em conjunto com os liners da Össur.

Consultar o catálogo Össur para mais informações, por exemplo, sobre o tamanho.

### Iceross® Distal Cup

O dispositivo é uma interface protésica com que se destina a ser utilizado como parte de um sistema que substitui um membro inferior em falta.

O dispositivo proporciona mais amortecimento para membros distalmente cónicos com fraca cobertura de tecido mole. Está em conformidade com o membro residual e como tal, pode ser utilizado como elemento de enchimento para assegurar o contacto total entre o liner de silicone e o membro residual.

Para encaixar corretamente o dispositivo:

1. Medir a circunferência do membro residual 4 cm acima da extremidade distal (**Fig. 1**).
2. Escolher um dispositivo que seja um ou dois tamanhos abaixo do valor da medição.
3. Rolar o dispositivo diretamente sobre o membro.
4. Ao utilizar um liner em conjunto com uma cúpula distal, a medição do liner deve ser feita com a cúpula distal na posição certa (isto é, sobre a cúpula distal).
5. Escolher o tamanho correto do liner com base na medida obtida com a cúpula distal na posição certa.

**Nota:** para conhecer os cuidados diários, consultar as instruções de Cuidados e limpeza.

### Iceross® Pads

O dispositivo é uma interface protésica com que se destina a ser utilizado como parte de um sistema que substitui um membro inferior em falta.

O dispositivo pode ser utilizado para a gestão do volume protésico, para acomodar temporariamente a perda de volume distal, bem como para avaliar o contacto distal ao instalar um encaixe de verificação.

Colocar a almofada na extremidade distal do liner ou na extremidade distal do encaixe.

**Nota:** para conhecer os cuidados diários, consultar as instruções de Cuidados e limpeza.

## **Iceross Seal-In® Socks**

O dispositivo destina-se a ser utilizado para acomodar a redução do volume residual dos membros.

Se o paciente sentir uma suspensão indevida provocada por flutuações de volume do membro residual, pode puxar uma ou mais meias sobre o liner para regularizar o ajuste do encaixe.

**Atenção:** se não for possível compensar adequadamente a flutuação de volume desta forma, o encaixe terá de ser reconstruído para dimensões reduzidas adequadas.

Puxe o dispositivo sobre o liner até a extremidade distal se encontrar nivelada com a borda proximal do vedante mais acima (**Fig. 9**).

Coloque a prótese normalmente.

**Atenção:** pode sentir-se uma perda da suspensão se for colocada uma meia sobre o vedante.

Lavar à máquina a 40 °C, no máximo, com tecidos de cores claras. Não secar na máquina.

A **meia de compensação do volume** também é recomendada para acomodar a redução de volume do membro residual. Consulte as instruções de utilização da meia de compensação do volume para obter as instruções corretas.

## **COMUNICAR UM INCIDENTE GRAVE**

Qualquer incidente grave relacionado com o dispositivo deve ser comunicado ao fabricante e às autoridades competentes.

## **ELIMINAÇÃO**

O dispositivo e a sua embalagem devem ser eliminados de acordo com os respetivos regulamentos ambientais locais ou nacionais.

## **RESPONSABILIDADE**

Os dispositivos protésicos Össur são concebidos e verificados para assegurar a segurança e compatibilidade entre si e encaixes protésicos personalizados com adaptadores Össur, bem como quando são utilizados para os efeitos a que se destinam.

A Össur não se responsabiliza pelo seguinte:

- Dispositivo não conservado conforme as instruções de utilização.
- Dispositivo montado com componentes de outros fabricantes.
- Dispositivo utilizado fora da condição de utilização, aplicação ou ambiente recomendado.



Wyrób medyczny

## OPIS

Wyrób to silikonowa wkładka dla osób po amputacji uda, która zakrywa kikut i zapewnia połączenie między kikutem a lejem protezowym protezy. Wyrób tworzy system zawieszenia, w którym poniżej poziomu uszczelki powstaje dystalna komora podciśnieniowa powodująca niezawodne zawieszenie kikuta w protezie.

## PRZEZNACZENIE

Wyrób jest interfejsem protetycznym o właściwościach zawieszenia, przeznaczonym do stosowania jako część systemu zastępującego brakującą kończynę dolną.

Lekarz musi ocenić, czy ten wyrób nadaje się do zastosowania w przypadku danej protezy i pacjenta.

Wyrób musi być montowany wyłącznie przez personel medyczny.

## **Wskazania do stosowania i docelowa populacja pacjentów**

- Utrata, amputacja lub wada kończyny dolnej
- Brak znanych przeciwwskazań

Wyrób jest przeznaczony do użytku z niewielkim lub ekstremalnym poziomem użytkowania, np. chodzenia, biegania i uprawiania sportu.

## OGÓLNE ZASADY BEZPIECZEŃSTWA

**Ostrzeżenie:** stosowanie urządzenia protetycznego kończyny dolnej niesie ze sobą nieodłączne ryzyko upadku, co może prowadzić do obrażeń ciała. Pracownik służby zdrowia powinien poinformować pacjenta o wszystkim w tym dokumencie, co jest wymagane do bezpiecznego użytkowania tego wyrobu.

**Ostrzeżenie:** jeśli nastąpiła zmiana w działaniu wyrobu lub utrata jego funkcji, lub wyrób wykazuje oznaki uszkodzenia lub zużycia utrudniające jego prawidłowe funkcjonowanie, pacjent powinien przerwać korzystanie z wyrobu i skontaktować się z lekarzem.

**Ostrzeżenie:** Nieprawidłowe użytkowanie wyrobu może doprowadzić do potencjalnej utraty zawieszenia.

**Ostrzeżenie:** Wyrób nie powinien być używany przez pacjentów, u których w krótkim czasie występują drastyczne zmiany objętości, przekraczające grubość 3.

**Uwaga:** potencjalnymi skutkami ubocznymi są problemy z podrażnieniem/reakcją skóry.

**Uwaga:** wyrób nie może mieć kontaktu ze szkłem, włóknami węglowymi lub innymi ciałami obcymi. Samo mycie może nie wystarczyć do rozwiązania tego problemu. Jeśli wyrób jest narażony na działanie obcych substancji lub chemikaliów, należy go zwrócić personelowi medycznemu. Wyrób jest przeznaczony do użycia przez jednego pacjenta.

## WYBÓR WYROBU

Aby określić właściwy rozmiar:

- Zmierzyć obwód kikuta 4 cm od dystalnego końca (**Rys. 1**)
- Wybrać odpowiedni rozmiar wyrobu. Jeśli wykonany pomiar nie odpowiada rozmiarowi wyrobu, należy zaokrąglić go w dół.

**Uwaga:** nie wybierać rozmiaru wyrobu, który przekracza pomiar, tj. nie zaokrąglić w górę.

**Uwaga:** Zbyt mały/ciasny wyrób może powodować efekt tłoka, drętwienie lub powstawanie pęcherzy, lub też powodować nadmierne napięcie okrężne w obrębie kikuta od uszczelki.

**Przeostroga:** zbyt duży/luźny wyrób może powodować zwiększone pocenie się i ruchy kończyny wewnątrz wyrobu, co może prowadzić do powstawania pęcherzy i wysypki.

Jeśli wystąpi którykolwiek z powyższych objawów lub jakiegokolwiek inne oznaki nieprawidłowego dopasowania, pacjent powinien natychmiast skontaktować się z lekarzem.

**Ostrzeżenie:** Wyrób nie powinien być używany przez pacjentów z bardzo krótką kikutem (patrz tabela poniżej).

Wkładki udowe	
Rozmiar wyrobu	Minimalna długość kikuta (cm)
23.5-28	16
30-34	17
36-40	18
45	19
50	20
55	21

**Pomiar długości kikuta wykonywany jest w następujący sposób:**

W przypadku amputacji uda: od poziomu guzowatości kulszowej do szczytu kikuta przy luźno zwisającej tkance.

## INSTRUKCJA DOPASOWYWANIA

**Uwaga:** przed montażem wyrób należy dokładnie sprawdzić pod kątem wad.

### **Instrukcje przycinania**

Wyrób można przyciąć w celu zwiększenia zakresu ruchu lub w zależności od preferencji pacjenta (**Rys. 2**). Iceross Curvemaster to zalecane narzędzie, zaprojektowane specjalnie do tworzenia gładkich, zaokrąglonych krawędzi podczas przycinania.

**Ostrzeżenie:** nie wolno ciąć wyrobu poniżej poziomu matrycy oraz poniżej bliższych krawędzi leja protezowego. Nadmierne przycięcie może zmniejszyć zasysanie pomiędzy wyrobem a kończyną i pogorszyć jakość zawieszenia.

### **Wskazówki dotyczące budowy leja protezowego**

Zalecane materiały leja zapewniające długotrwałe działanie uszczelnienia:

- Wszystkie materiały PETG
- Gniazda laminowane
- Termoplastyczne materiały gniazd wewnętrznych o gładkiej powierzchni

Wewnętrzna powierzchnia leja protezowego nie może przepuszczać powietrza i musi być maksymalnie gładka — niezależnie od materiału leja. Aby osiągnąć możliwie najgładszą powierzchnię pozytywu gipsowego, zaleca się użycie delikatnych materiałów ściernych do ostatecznego wygładzenia, a następnie spreju silikonowego.

Użycie miękkiego/gładkiego materiału wyścielającego lej protezowy przedłuży uszczelniające działanie produktu.

Zawór jednokierunkowy z funkcją zwalniania, taki jak Icelock serii 500 lub 544, jest niezbędny do prawidłowego działania zawieszenia uszczelnienia. Wentyl leja protezowego musi być umieszczony w najdalszym możliwym dystalnym położeniu, poniżej produktu. Wyrób jest kompatybilny z Unity®.

### **Dopasowanie leja**

Osiągnięcie zamierzonej funkcji wyrobu jest uzależnione od dopasowania leja protezowego. Odpowiedni model leja protezowego ma zasadnicze znaczenie dla zapewnienia odpowiedniego zawieszenia, wygody i kontroli. Podczas sprawdzania dopasowania leja protezowego należy skorzystać z poniższej listy kontrolnej:

- Pacjent może łatwo założyć lej protezowy bez użycia środków poślizgowych.
- Pełny kontakt między brzegami uszczelki a wewnętrzną ścianką leja protezowego.
- Podczas obciążania protezy przez pacjenta nie powstają pęcherzyki powietrza.
- Brak „ruchów tłoka” w leju protezowym
- Brak widocznego ruchu podczas ściągania protezy.
- Możliwość pełnego ruchu bez naruszania zawieszenia.

Przeostroga: jeśli z uzyskanych informacji wynika, że któryś z powyższych warunków nie został spełniony, lej protezowy należy odpowiednio zmodyfikować lub wykonać od nowa.

## **UŻYTKOWANIE**

### **Zakładanie**

**Przeostroga:** nie wolno stosować balsamu do kikuta bezpośrednio przed zakładaniem wyrobu. Pozostała kończyzna powinna być czysta i sucha, aby zapobiec uszkodzeniu wyrobu.

**Uwaga:** należy zakryć wszelkie otwarte rany lub uszkodzenia skóry bandażem lub innym właściwym opatrunkiem, aby zapobiec bezpośredniemu kontaktowi pomiędzy raną a wyrobem.

**Uwaga:** upewnić się, że strona wewnętrzna wyrobu jest czysta, sucha i wolna od ciał obcych, które mogłyby spowodować podrażnienie skóry.

### **Zakładanie wkładki**

1. Chwyć górną część urządzenia od wewnątrz i wsuń je po dłoni, aż wewnętrzna powierzchnia zostanie całkowicie odsłonięta (**Rys. 3**).  
Uważaj, aby nie uszkodzić urządzenia paznokciami.
2. Po maksymalnym odsłonięciu końca dystalnego wyrobu umieścić go na kikucie (**Rys. 4**).
3. Lekko uciskając, założyć wyrób maksymalnie w górę na kończyne (**Rys. 5**).  
**Uwaga:** nie ciągnąć za górny koniec wkładki podczas wsuwania wyrobu na górną część kończyzny. Może to spowodować napięcie skóry, powodując pęcherze lub wysypkę.
4. Upewnić się, że nie pozostały pęcherzyki powietrza. Jeśli zostaną znalezione kieszenie powietrzne, ponownie założyć wyrób.
5. Upewnić się, że uszczelka jest osadzona prawidłowo i poziomo na całym obwodzie (**Rys. 6**).

### **Zakładanie leja protezowego**

Mając prawidłowo dobrany lej silikonowy (i pierścień uszczelniający), należy „wejść” do leja protezowego, usuwając całe powietrze aż do pełnego kontaktu końca z lejem (**Rys. 7**).

**Przeostroga:** nie należy używać kremów ani balsamów jako pomocy do zakładania leja protezowego, ponieważ z czasem spowoduje to zmiękczenie i rozszerzenie wyrobu.

**Uwaga:** nie używać alkoholu w aerozolu jako pomocy do zakładania wyrobu bez pokrowca tekstylnego (z Easy Glide), ponieważ może to zniszczyć powłokę o niskim współczynniku tarcia i zmniejszyć funkcjonalność wyrobu.

### **Pielęgnacja i czyszczenie**

Codziennie mycie kikutu ma podstawowe znaczenie. Zalecamy stosowanie łagodnego, w 100% bezzapachowego i niebarwionego mydła w płynie o neutralnym pH. W przypadku suchości skóry nałożyć balsam odżywczo-zmiękczejący, który jest w 100% bezzapachowy, niebarwiony i ma obojętne pH.

Czyścić wyrób codziennie po użyciu i przed pierwszym użyciem.

- Odwrócić wyrób na lewą stronę (**Rys. 3**).
- Umyć łagodnym, w 100% bezzapachowym i niebarwionym mydłem w płynie o obojętnym pH.
- Po umyciu należy dokładnie wypłukać wyrób w ciepłej wodzie (**Rys. 8**) i osuszyć po obu stronach niestrzępiącą się ściereczką.
- Wyrób można też prać w pralce (40°C) z dodatkiem łagodnego detergentu i przy niskiej prędkości wirowania. Płyny zmiękczejące, wybielacze i inne produkty/roztwory czyszczące mogą doprowadzić do uszkodzenia wyrobu i NIE powinny być używane.
- Wyrób może być używany bezpośrednio po umyciu i osuszeniu z obu stron niestrzępiącą się ściereczką.
- Zawsze przywracać wyrób do stanu neutralnego natychmiast po czyszczeniu. NIE przechowywać wyrobu wywiniętego, ponieważ może to doprowadzić do jego uszkodzenia.
- Wyrób nie powinien być wystawiany na działanie nadmiernego ciepła lub światła słonecznego.
- Przed użyciem uszczelka musi być czysta i wolna od brudu.

**Ostrzeżenie:** Nadmierne pocenie może wpłynąć na stabilność i/lub zawieszenie. Wyjąć produkt i w razie potrzeby osuszyć zarówno produkt, jak i kikut.

**Uwaga:** zdrowie skóry powinno być monitorowane codziennie. W przypadku nietypowych objawów zaprzestać używania wyrobu i natychmiast skontaktować się z lekarzem.

**Przeostroga:** należy pamiętać, że zwykłe produkty gospodarstwa domowego lub produkty do kąpielii, np. mydła, dezodoranty, perfumy, ściernie środki czyszczące, aerozole lub spreje alkoholowe, mogą powodować podrażnienia skóry lub przyczyniać się do ich powstawania.

**Przeostroga:** Po kontakcie ze słońcem i/lub chlorowaną wodą produkt należy umyć wodą z kranu.

### **Warunki otoczenia**

Produkt można bezpiecznie stosować, zachowując ostrożność w przypadku wodoodpornych elementów.

**Ostrzeżenie:** Po zanurzeniu produktu w wodzie należy go wyjąć, a przed chodzeniem kikut, warstwę wkładki mającej kontakt ze skórą i lej protezowy osuszyć.

**Ostrzeżenie:** Zawieszenie nie funkcjonuje prawidłowo, jeśli woda dostanie się pomiędzy skórę i produkt lub uszczelkę i lej protezowy.

**Przeostroga:** Częste narażenie na działanie słonej i/lub chlorowanej wody może mieć wpływ na trwałość produktu.

Dotyczy tylko 4Seal Classic.

**Przeostroga:** Długotrwałe narażenie na słońce i/lub chlorowaną wodę pogarsza działanie osłony tekstylnej zabezpieczającej przed wpływami elektromagnetycznymi.

## URZĄDZENIA UZUPEŁNIAJĄCE

Następujące akcesoria mogą być używane w połączeniu z wkładkami uszczelniającymi Össur.

Więcej informacji, np. rozmiar, można znaleźć w katalogu Össur.

### Osłona dystalna Iceross®

Wyrób jest interfejsem protetycznym, przeznaczonym do stosowania jako część systemu zastępującego brakującą kończynę dolną.

Wyrób zapewnia dodatkową amortyzację dla dystalnie stożkowych kończyn o słabym pokryciu tkankami miękkimi. Dopasowuje się do kikuta i dlatego może być stosowany jako element wypełniający zapewniający pełny kontakt między silikonową wkładką a kikutem.

Aby prawidłowo dopasować wyrób:

1. Zmierzyć obwód kikuta 4 cm nad końcem dystalnym (**Rys. 1**).
2. Wybrać wyrób o jeden lub dwa rozmiary mniejszy niż pomiar.
3. Wciągnąć wyrób bezpośrednio na kończynę.
4. W przypadku stosowania wkładki w połączeniu z osłoną dystalną, pomiar wkładki należy wykonać przy założonej osłonie dystalnej (tj. nad osłoną dystalną).
5. Wybrać właściwy rozmiar wkładki na podstawie pomiaru uzyskanego po założeniu osłony dystalnej.

**Uwaga:** informacje na temat codziennej pielęgnacji można znaleźć w instrukcjach czyszczenia i pielęgnacji.

### Podkładki Iceross®

Wyrób jest interfejsem protetycznym, przeznaczonym do stosowania jako część systemu zastępującego brakującą kończynę dolną.

Wyrób może być używany do zarządzania objętością protetyczną w celu tymczasowego wyrównania utraconej objętości dalszego końca, a także do oceny kontaktu dystalnego podczas dopasowywania lejka kontrolnego. Umieścić podkładkę w końcu dystalnym wkładki, albo w końcu dystalnym lejka protezowego.

**Uwaga:** informacje na temat codziennej pielęgnacji można znaleźć w instrukcjach czyszczenia i pielęgnacji.

### Pończochy Iceross Seal-In®

Wyrób jest przeznaczony do leczenia resztkowej objętości kończyny.

Jeśli pacjent doświadcza osłabienia zawieszenia spowodowanego wahaniem objętości kikuta kończyny, można naciągnąć jedną lub więcej skarpet na wkładkę, aby przywrócić dopasowanie w gnieździe.

**Uwaga:** Jeśli nie zapewnia to wystarczającej kompensacji zmian objętości kikuta, lej protezowy należy przerobić do odpowiednio zmniejszonych wymiarów.

Naciągnąć wyrób na lej silikonowy, aż dystalny koniec znajdzie się na poziomie proksymalnej granicy najwyższej uszczelki (**Rys. 9**).

Założyć protezę tak, jak zwykle.

**Uwaga:** Utratę zawieszenia można napotkać, jeśli na uszczelkę zostanie założona skarpetka.

Prać w pralce w maks. 40°C z jasną tkaniną. Nie suszyć w suszarce bębnowej.

Zaleca się także stosowanie **skarpety do kompensacji objętości** w celu dopasowania do zmniejszenia objętości kikuta. Odpowiednie wskazówki można znaleźć w instrukcji użytkowania skarpet do kompensacji objętości.

## **ZGŁASZANIE POWAŻNYCH INCYDENTÓW**

Każdy poważny incydent związany z wyrobem należy zgłosić producentowi i odpowiednim władzom.

## **UTYLIZACJA**

Urządzenie i opakowania należy utylizować zgodnie z obowiązującymi lokalnymi lub krajowymi przepisami dotyczącymi ochrony środowiska.

## **ODPOWIEDZIALNOŚĆ**

Urządzenia protetyczne Össur zostały zaprojektowane i zweryfikowane pod kątem bezpieczeństwa i zgodności do współpracy ze sobą i lejami protezowymi z adapterami Össur wykonanymi na zamówienie przy ich używaniu zgodnie z przeznaczeniem.

Firma Össur nie ponosi odpowiedzialności w przypadku, gdy:

- konserwacja wyrobu nie jest przeprowadzana zgodnie z instrukcją użytkowania;
- do montażu wyrobu używa się części innych producentów;
- wyrób używany jest niezgodnie z zalecanymi warunkami użytkowania, niezgodnie z przeznaczeniem lub w środowisku innym niż zalecane.





## TANIM

Ürün, hastanın güdüğünü tamamen saran ve güdük ile protezin soketi arasında bir iç yüzey sağlayan transfemoral silikon bir linerdir. Böylece ürün, conta yerinin daha aşağısında kalan boşlukta oluşturduğu distal vakum sayesinde protezi güdüğe tespit ederek protez için güvenilir bir süspansiyon sağlar.

## KULLANIM AMACI

Ürün, eksik bir alt ekstremitenin yerini alan bir sistemin parçası olarak kullanılan süspansiyon özelliklerine sahip bir protez iç yüzey olarak tasarlanmıştır.

Ürünün protez ve hasta için uygunluğu bir sağlık uzmanı tarafından değerlendirilmelidir.

Ürün yalnızca bir sağlık uzmanı tarafından uygulanmalı ve ayarlanmalıdır.

## *Kullanım ve Hedef Hasta Popülasyonu İçin Endikasyonlar*

- Alt ekstremitte kaybı, amputasyon veya eksiklik
- Bilinen bir kontrendikasyon bulunmamaktadır

Ürün, yürüyüş, koşu ve spor aktiviteleri gibi düşük – aşırı darbe düzeyinde kullanım içindir.

## GENEL GÜVENLİK TALİMATLARI

**Uyarı:** Bir alt ekstremitte protez ürünü kullanmak, yaralanmaya yol açabilecek doğal bir düşme riski taşır.

Sağlık uzmanı, hastayı bu belgede belirtilen ve aletin güvenli kullanımı için gereken her konuda bilgilendirmelidir.

**Uyarı:** Üründe işlev değişikliği veya kaybı ya da normal işlevlerini engelleyen hasar veya yıpranma belirtileri varsa hasta ürünü kullanmayı bırakmalı ve bir sağlık uzmanı ile görüşmelidir.

**Uyarı:** Aletin yanlış kullanılması süspansiyon kaybına yol açabilir.

**Uyarı:** Ürün, kısa süre içinde ani volüm değişiklikleri görülen hastalar tarafından kullanılmamalıdır. 3

**Dikkat:** Olası yan etkiler, cilt tahrişi/reaksiyonu sorunlarıdır.

**Dikkat:** Ürün cam, karbon fiber veya başka yabancı parçacıklarla temas etmemelidir. Silikon linerın yıkanması sorunun ortadan kaldırılması için tek başına yeterli olmayabilir. Ürün yabancı maddelere veya kimyasallara maruz kalırsa sağlık uzmanına geri götürülmelidir.

Ürün tek bir hastada kullanım içindir.

## ÜRÜN SEÇİMİ

Doğru bedeni belirlemek için:

- güdüğün çevresini distal uçtan 4 cm uzakta ölçün (**Şek. 1**)
- İlgili ürün bedenini seçin. Alınan ölçüm ilgili herhangi bir ürün bedenine sahip değilse, ölçümü aşağı yuvarlayın.

**Not:** Ölçümü aşan bir ürün bedeni seçmeyin, yani ölçümü yukarı yuvarlamayın.

**Dikkat:** Çok küçük/sıkı bir ürün, piston hareketine, uyuşmaya veya kabarmaya neden olabilir veya contadan kalan ekstremiteye kadar aşırı ring gerginliği oluşturabilir.

**Dikkat:** Çok büyük/bol bir ürün, ürünün içindeki ekstremitenin daha fazla terlemesine ve hareket etmesine, dolayısıyla su toplamasına ve döküntülere neden olabilir.

Yukarıdaki semptomlardan herhangi biri ile veya ürünün düzgün uygulanmadığına dair herhangi bir belirti ile karşılaşılması durumunda, hasta derhal sağlık uzmanı ile görüşmelidir.

**Uyarı:** Ürün, çok kısa güdüğü olan hastalar tarafından kullanılmamalıdır (aşağıdaki Tabloya bakın).

Transfemoral Liner	
Ürün Bedeni	Güdüğün minimum uzunluğu (cm)
23.5-28	16
30-34	17
36-40	18
45	19
50	20
55	21

**Kalan ekstremitenin uzunluğu aşağıdaki gibi ölçülmüştür:**

Transfemoral: tüber iskiiden (tüber iskiadikum) distal uca kadar, doku sarkacak şekilde.

## UYGULAMA TALİMATLARI

**Dikkat:** Ürün, uygulamadan önce kusurlara karşı kapsamlı şekilde incelenmelidir.

### **Kesme Talimatları**

Ürün, eklem hareket açıklığını arttırmak için veya hastanın tercihine göre kesilebilir (**Şek. 2**). Iceross Curvemaster, kesme sırasında pürüzsüz, yuvarlak bir kenar oluşturmak için özel olarak tasarlanmış, önerilen bir araçtır.

**Dikkat:** Ürünü matris seviyesinin altından, contaların içinden veya soketin proksimal kesim hattının altından kesmeyin. Aşırı kesme, ürün ve ekstremitte arasındaki tutunmayı azaltıp suspansiyonu bozabilir.

### **Soket Yapım Kılavuzu**

Uzun süreli sızdırmazlık işlevi sağlamak için önerilen soket malzemeleri:

- Tüm PETG malzemeleri
- Lamine soketler
- Pürüzsüz yüzeyli termoplastik iç soket malzemeleri

Soketin iç yüzeyi, soket malzemesinden bağımsız olarak hava geçirmez ve mümkün olduğunca düz olmalıdır.

Pozitif alçı modelinde mümkün olduğunca düz bir yüzey elde etmek için, nihai düzleştirme işlemi için ince aşındırıcı kullanılması ve sonrasında silikon spreyleme yapılması tavsiye edilir.

Yumuşak iç soket malzemesinin kullanılması ürünün conta işlevinin süresini uzatır.

Sızdırmazlık suspansiyonunun düzgün çalışması için Icelock 500 veya 544 serisi gibi gevşetme işlevine sahip tek yönlü bir valf gereklidir. Soket valfi mümkün olduğunca distale, en azından contanın altında olacak şekilde konumlandırılmalıdır.

Ürün Unity® uyumludur.

## **Soket Uygulaması**

Ürünün hedeflenen işlevine ulaşılması soketin uygulanmasına bağlıdır. Suspansiyon, kontrol ve konfor işlevlerinin elde edilmesi için soket tasarımının uygun olması önemlidir.

Soket uygulamasını kontrol ederken aşağıdaki kontrol listesinin kullanılması gerekmektedir:

- Ampute birey soketi kaydırıcı madde kullanmadan kolayca takabiliyor.
- Conta ağızları ile soket iç duvarı tam temas ediyor.
- Ampute birey proteze yüklenirken soket içerisinde hava boşluğu meydana gelmiyor.
- Soketin içinde piston hareketi yok.
- Protez çekip itme testinde gözle görülür bir hareket yok.
- Süspansiyon zayıflatılmadan tam olarak hareket edebilmek mümkün.

**Dikkat:** Geri bildirimde yukarıdaki durumların herhangi birinin karşılanmadığının belirtilmesi durumunda, soketin uygun bir şekilde ayarlanması veya yeniden yapılması gerekmektedir.

## **KULLANIM**

### **Giydirme**

**Dikkat:** Ürünü giymeden önce Güdüğe losyon sürmeyin. Ürünün zarar görmesini önlemek için Güdüğün temiz ve kuru olması gerekmektedir.

**Dikkat:** Yara ve ürün arasında doğrudan temas olmasını önlemek için açık yaraların veya hasarlı cildin üzerinin bir bandajla veya uygun olan başka bir kaplama malzemesi ile örtülmesi gerekmektedir.

**Dikkat:** Ürünün iç kısmının temiz, kuru olduğundan ve ciltte tahrişe neden olabilecek herhangi bir yabancı madde içermediğinden emin olun.

### **Liner Giydirmeye**

1. Ürünün üst kısmını içeriden kavrayın ve iç yüzey tamamen ortaya çıkana kadar elinizin üzerinde kaydırın (**Şek. 3**). Ürüne tırnağınızla zarar vermemeye özen gösterin.
2. Ürünün distal ucunu mümkün olduğunca ortaya çıkardıktan sonra güdüğün distal ucuna karşı konumlandırın (**Şek. 4**).
3. Hafif bir baskı uygulayarak ürünü ekstremiteye doğru yuvarlayın (**Şek. 5**).  
**Dikkat:** Ürünün ekstremitte üstünde yukarı doğru yuvarlarken linerin üst ucunu çekiştirmeyin veya çekmeyin. Bu, ciltte gerginliğe neden olarak su toplamasına veya döküntülere yol açabilir.
4. Hava boşluğu olmadığından emin olun. Hava boşlukları bulunursa ürünü yeniden uygulayın.
5. Contanın tam çevre boyunca doğru ve yatay olarak oturduğundan emin olun (**Şek. 6**).

### **Soketin Giyilmesi**

Liner (ve contalı ring) doğru bir şekilde yapılandırıldıktan sonra, uzuv distal uca tam olarak geçene kadar tüm havayı çıkartarak uzvu soketin içine sokun (**Şek. 7**).

**Dikkat:** Ürünün zamanla yumuşamasına ve genişlemesine neden olacağından soketi takarken yardımcı olması için krem veya losyon kullanmayın.

**Not:** Düşük sürtünmeli kaplamaya zarar verebileceğinden ve ürünün işlevselliğini azaltabileceğinden, tekstil kılıfı (Easy Glide ile) olmayan bir ürün için giyinme yardımı olarak alkol spreyi kullanmayın.

### **Temizlik ve bakım**

Kalan ekstremitenin günlük olarak temizlenmesi çok önemlidir. Yumuşak, pH dengeli, %100 kokusuz ve boya içermeyen bir sıvı sabun kullanılması tavsiye edilir. Cilt kuru ise cildi beslemek ve yumuşatmak için pH dengeli, %100 kokusuz ve boya içermeyen bir losyon sürün.

### **Ürünü günlük olarak kullandıktan sonra ve ilk kullanımdan önce temizleyin.**

- Ürünü ters çevirin (**Şek. 3**).
- pH dengeli, %100 kokusuz ve boya içermeyen bir sıvı sabun ile yıkayın.
- Ürünü yıkadıktan sonra sıcak su ile tamamen durulayın (**Şek. 8**). ve her iki yüzünü tüy bırakmayan bir bezle nazikçe kurulayın.
- Ürün, hafif bir deterjanla ve düşük devirde çamaşır makinesinde de (40 °C) yıkanabilir. Kumaş yumuşatıcılar, ağartıcılar ve diğer ürünler/ temizlik çözeltileri ürüne zarar verebilir ve kullanılmamalıdır.
- Ürün, yıkandıktan ve tüy bırakmayan bir bezle her iki tarafı kurulandıktan sonra doğrudan kullanılabilir.
- Her zaman ürünü temizledikten hemen sonra normal durumuna getirin. Üründe zarar meydana gelebileceğinden, ters çevirilmiş bir halde saklamayın.
- Ürün aşırı ısıya veya güneş ışığına maruz bırakılmamalıdır.
- Conta kullanımdan önce temiz olmalı ve kir içermemelidir.

**Uyarı:** Aşırı terleme stabiliteyi ve/veya süspansiyonu olumsuz etkileyebilir. Ürünü çıkarıp uygun olduğunda hem ürünü hem de güdüğü kurulayın.

**Dikkat:** Cilt sağlığı günlük olarak izlenmelidir. Anormal semptomlar görülmesi durumunda, ürünü kullanmayı bırakın ve derhal sağlık uzmanıyla iletişime geçin.

**Dikkat:** Sabun, deodorant, parfüm, aşındırıcı temizleyici, aerosol veya alkollü spreyler gibi yaygın kullanılan ev veya banyo ürünlerinin cilt tahrişine neden olabileceğini veya buna katkıda bulunabileceğini unutmayın.

**Dikkat:** Tuz ve/veya klorlu su ile temas durumunda ürünü temiz musluk suyu ile yıkayın.

### **Çevresel Koşullar**

ürün su geçirmez aksamalar ile dikkatli bir şekilde güvenle kullanılabilir.

**Uyarı:** ürünün, suya batırıldıktan sonra çıkarılması gerekir, ambulasyondan önce güdük ve liner cildin temas ettiği bölge ve soket kurutulmalıdır.

**Uyarı:** Cilt ile ürün veya conta ile soket arasına su girerse süspansiyon bozulur.

**Dikkat:** Sık sık tuza ve/veya klorlu suya maruz kalması durumunda ürünün dayanıklılığı etkilenebilir.

Yalnızca 4Seal Classic için geçerlidir.

**Dikkat:** Tuza ve/veya klorlu suya uzun süre maruz kalması, tekstil kılıfın elektromanyetik etkilere karşı koruma işlevini zayıflatır.

### **TAMAMLAYICI ÜRÜNLER**

Aşağıdaki aksesuarlar Össur conta linerları ile birlikte kullanılabilir.

Bedenler vb. gibi daha fazla bilgi edinmek için Össur kataloğuna bakın.

### **Iceross® Distal Kup**

Ürün, eksik bir alt ekstremitenin yerini alan bir sistemin parçası olarak kullanılan bir protez iç yüzeyi olarak tasarlanmıştır.

Ürün, kötü yumuşak doku yapısına sahip distal olarak konik ekstremite için daha fazla destek sağlar. Ürün güdüğün şekline uyum sağlar ve böylece silikon liner ile güdük arasında tam teması sağlamak için bir dolgu elemanı olarak da kullanılabilir.

Ürünü doğru şekilde uygulamak için:

1. Güdüğün distal ucunun 4 cm yukarisından çevresini ölçün (**Şek. 1**)
2. Ölçümden bir veya iki beden daha küçük bir ürün seçin.
3. Ürünü doğrudan ekstremitenin üzerine yuvarlayın.
4. Distal Cupla kombinasyon halinde bir liner kullanıldığında, liner ölçümü Distal Cup yerindeyken (ör. Distal Cup üzerinde) yapılmalıdır.
5. Distal Cup yerindeyken alınan ölçüme dayalı olarak doğru bedende silikon lineri seçin.

**Not:** Günlük bakım için Temizlik ve Bakım talimatlarına başvurun.

### **Iceross® Pedleri**

Ürün, eksik bir alt ekstremitenin yerini alan bir sistemin parçası olarak kullanılan bir protez iç yüzey olarak tasarlanmıştır.

Ürün, kaybolan distal uç hacmini geçici olarak barındırmanın yanı sıra bir kontrol soketi uygularken distal teması değerlendirmek için protez volüm yönetimi amacıyla kullanılabilir.

Pedi linerın distal ucuna veya soketin distal ucuna yerleştirin.

**Not:** Günlük bakım için Temizlik ve Bakım talimatlarına başvurun.

### **Iceross Seal-In® Çorabı**

Ürün, kalan ekstremite hacmi azaltmasını sağlamak için kullanılmak üzere tasarlanmıştır.

Hasta, kalan ekstremitenin volüm değişikliğinden kaynaklanan yetersiz bir suspansiyon yaşarsa, soket uygulamasını eski haline getirmek için linerın üzerine bir veya daha fazla çorap çekilebilir.

**Dikkat:** Volüm değişikliği bu yöntemle yeterince telafi edilemezse soketin uygun boyutlarda küçültülmesi için yeniden hazırlanması gerekecektir. Distal uç, en üstteki contanın proksimal sınırı ile aynı hizaya gelene kadar ürünü silikon linerın üzerine çekin (**Şek. 9**).

Protezi normal şekilde giyin.

**Dikkat:** Contanın üzerine bir çorap konursa suspansiyon kaybıyla karşılaşılabilir.

Açık renkli çamaşırlarla, çamaşır makinesinde maksimum 40 °C'de yıkayın. Kurutma makinasında kurutmayın.

Kalan ekstremitede volümün azalmasına uyum sağlamak için **Volüm Dengeleme Çorabı** da önerilir. Doğru uygulama için Volüm Dengeleme Çorabının kullanım talimatlarına bakın.

### **CİDDİ OLAYI BİLDİRME**

Ürünle ilişkili olarak meydana gelen tüm ciddi olumsuz olaylar, üreticiye ve ilgili yetkili makama bildirilmelidir.

### **İMHA**

Ürün ve ambalaj, ilgili yerel veya ulusal çevre düzenlemelerine uygun olarak imha edilmelidir.

## **SORUMLULUK**

Össur proteetik ürünleri; kendi aralarında ve Össur adaptörleri kullanılarak özel yapım protez soketlerle birlikte ve kullanım amacına uygun olarak kullanıldığında güvenli ve uyumlu olacak şekilde tasarlanmış ve onaylanmıştır.

Össur aşağıdakiler için sorumluluk kabul etmez:

- Kullanım talimatlarına uygun şekilde bakımı yapılmayan ürün.
- Diğer üreticilere ait komponentlerle monte edilen ürün.
- Önerilen kullanım koşulunun, uygulamanın veya ortamın dışında kullanılan ürün.



### ОПИСАНИЕ

Изделие представляет собой силиконовый чехол на бедро, который покрывает культю и обеспечивает соединение культи и гильзы протеза. Изделие образует систему крепления, в которой ниже уровня уплотнителя создается дистальный вакуумный буфер, за счет которого культя надежно удерживается в протезе.

### ПРЕДУСМОТРЕННОЕ ПРИМЕНЕНИЕ

Устройство представляет собой часть протеза с функциями крепления, предназначенную для использования в составе системы, которая заменяет отсутствующую нижнюю конечность.

Пригодность устройства для протеза и пациента должна быть оценена медицинским работником.

Устанавливать и регулировать устройство может только медицинский работник.

### *Показания к применению и целевая группа пациентов*

- Потеря, ампутация или дефект нижней конечности
- Противопоказания неизвестны

Устройство предназначено для использования при ударной нагрузке от низкого до экстремального уровня, например при ходьбе, беге и занятиях спортом.

### ИНСТРУКЦИИ ПО ТЕХНИКЕ БЕЗОПАСНОСТИ

**Предупреждение.** Использование протеза нижней конечности сопряжено с неотъемлемым риском падения, что может привести к травме.

Медицинский работник обязан предоставить пациенту всю содержащуюся в данном документе информацию, необходимую для безопасного использования этого устройства.

**Предупреждение.** При изменениях или потере функциональности и признаках повреждения или износа изделия, мешающих его нормальному функционированию, пациент должен прекратить использование и обратиться к специалисту.

**Предупреждение.** Неправильное использование устройства может привести к ослаблению крепления.

**Предупреждение.** Запрещается использовать устройство пациентам с резкими изменениями объема в течение короткого периода времени, превышающими 3 один слой.

**Внимание!** Возможные побочные эффекты — раздражение кожи и проблемы с реакцией.

**Внимание!** Устройство не должно контактировать со стеклом, углеволокном и другими посторонними частицами. Для устранения проблемы простого промывания может быть недостаточно. Изделие, подвергшееся воздействию инородных материалов или химикатов, необходимо вернуть медицинскому работнику.

Устройство предназначено для многократного использования одним пациентом.

## ВЫБОР ИЗДЕЛИЯ

Определение нужного размера.

- Измерьте обхват культи на расстоянии 4 см от дистального конца (**Рис. 1**).
- Выберите соответствующий размер изделия. Если для измеренного значения нет соответствия в представленной таблице, округлите значение в меньшую сторону.

**Примечание.** Не выбирайте больший размер изделия, т. е. не округляйте значения в большую сторону.

**Внимание!** Слишком маленькое / плотно сидящее изделие может привести к появлению симптома движения поршня, онемению, образованию волдырей или создавать чрезмерное давление от натяжения мембраны на культю.

**Внимание!** При выборе слишком большого размера (свободная посадка) возможно повышенное потоотделение и перемещение культи внутри изделия, что, в свою очередь, может привести к волдырям или сыпи. Если наблюдаются любые вышеперечисленные симптомы или любые другие признаки неправильного размера, пациент должен немедленно обратиться к медицинскому работнику.

**Предупреждение.** Изделие не должно использоваться пациентами с очень короткой культей (см. таблицу ниже).

Чехол на бедро	
Размер изделия	Минимальная длина культи (см)
23.5-28	16
30-34	17
36-40	18
45	19
50	20
55	21

### ДЛИНА КУЛЬТИ ИЗМЕРЯЕТСЯ СЛЕДУЮЩИМ ОБРАЗОМ.

При трансфеморальной ампутации — от седалищного бугра до дистального конца при свисающих тканях.

## ИНСТРУКЦИИ ПО ПОДГОНКЕ

**Внимание!** Перед подгонкой изделие необходимо тщательно проверить на предмет дефектов.

## ИНСТРУКЦИИ ПО ПОДРЕЗАНИЮ

Изделие можно обрезать для увеличения объема движений или по предпочтениям пациента (**Рис. 2**). Роликовые ножницы Iceross Curvemaster — это рекомендованный инструмент, специально разработанный для получения гладких закругленных краев при подрезании.

**Внимание!** Не подрезайте изделие ниже уровня матрицы, через уплотнитель или ниже проксимальных линий обрезки гильзы. Чрезмерное подрезание может уменьшить присасывание изделия к конечности и ухудшить крепление.



### **Рекомендации по конструкции гильзы**

Для продления срока службы уплотнителя рекомендуется использовать следующие материалы гильзы:

- любые ПЭТГ-материалы;
- ламинированные гильзы;
- гильзы с внутренней частью из термопластичных материалов с гладкой поверхностью;

Независимо от материала гильзы, ее внутренняя поверхность должна быть герметичной и как можно более гладкой.

Для достижения максимальной гладкости гипсового позитива рекомендуется использовать для финишной полировки мелкозернистые абразивы, а затем обрабатывать поверхность силиконовым спреем.

При использовании мягкого и (или) гладкого лайнера гильзы устройство дольше сохраняет свои уплотнительные свойства.

Односторонний клапан с функцией разблокировки, такой как серии Icelock 500 или 544, необходим для правильной работы крепления уплотнителя. Клапан гильзы необходимо разместить как можно более дистально, обязательно под уплотнением.

Изделие совместимо с Unity®.

### **Подгонка гильзы**

Обеспечение надлежащего функционирования изделия зависит от посадки гильзы. Кроме того, от конструкции гильзы зависят крепление, контроль и комфорт.

Для проверки посадки гильзы воспользуйтесь следующим контрольным списком.

- Пациент может без труда надеть гильзу, не используя смазочный материал.
- Есть полный контакт между кромкой уплотнителя и внутренними стенками гильзы.
- При нагрузке протеза воздушные карманы не возникают.
- В гильзе отсутствует симптом движения поршня.
- Если потянуть протез, видимого смещения не наблюдается.
- Возможен полный спектр движений без нарушения крепления.

**Внимание!** Если по отзыву пациента ясно, что нарушено какое-либо из вышеприведенных условий, гильзу необходимо отрегулировать или переделать.

## **ИСПОЛЬЗОВАНИЕ**

### **Одевание**

**Внимание.** Не наносите лосьон на культю непосредственно перед одеванием устройства. Во избежание порчи изделия культя должна быть чистой и сухой.

**Внимание!** Закройте открытые раны и поврежденную кожу биндажом или другим соответствующим материалом во избежание прямого контакта раны и изделия.

**Внимание!** Убедитесь, что внутренняя поверхность изделия чистая, сухая и без посторонних предметов, которые могут вызвать раздражение кожи.

### **Одевание чехла**

1. Возьмитесь за верхнюю часть изделия с внутренней стороны и натяните его на руку, чтобы оно полностью вывернулось наизнанку (**Рис. 3**). Следите, чтобы не повредить изделие ногтями.
2. Когда дистальный конец устройства окажется снаружи, приложите его к дистальному концу культы (**Рис. 4**).

3. Легким нажатием разверните устройство на конечность по направлению вверх (**Рис. 5**).  
**Внимание!** Не тяните за верхний конец чехла, разворачивая устройство на конечность по направлению вверх. Это может привести к натяжению кожи, появлению волдырей или сыпи.
4. Убедитесь в отсутствии воздушных карманов. При обнаружении воздушных карманов снимите и наденьте изделие заново.
5. Убедитесь, что мембрана расположена правильно и горизонтально по всему обхвату (**Рис. 6**).

### **Одевание гильзы**

При правильной конфигурации чехла (и уплотнительной мембраны) достаточно просто вставить культю в гильзу и откачать воздух до полной фиксации в дистальном конце (**Рис. 7**).

**Внимание:** Не используйте кремы или лосьоны для облегчения надевания гильзы, так как это со временем приведет к размягчению и расширению изделия.

**Примечание.** Не используйте спиртовой спрей как вспомогательное средство для надевания устройства без текстильного покрытия (с легким скольжением), так как это может разрушить покрытие с низким коэффициентом трения и снизить функциональность изделия.

### **Очистка и уход**

Ежедневная очистка культы имеет важное значение. Рекомендуется мягкое pH-сбалансированное жидкое мыло без отдушек и красителей. При сухой коже нанесите pH-сбалансированный лосьон без отдушек и красителей для питания и смягчения кожи.

Очищайте изделие ежедневно после использования и перед первым использованием.

- Выверните устройство наизнанку (**Рис. 3**).
- Промойте его мягким pH-сбалансированным жидким мылом без отдушек и красителей.
- После промывки тщательно ополосните устройство теплой водой (**Рис. 8**) и промокните его насухо безворсовой салфеткой с обеих сторон.
- Изделие также можно стирать в стиральной машине (40 °C) мягким моющим средством при низких оборотах вращения барабана. Не следует использовать смягчители ткани, отбеливатели и другие продукты и моющие растворы, которые могут повредить изделие.
- Изделие можно использовать сразу после стирки, протерев насухо с обеих сторон безворсовой тканью.
- Всегда после очистки сразу возвращайте изделие в нейтральное положение. Во избежание повреждения не храните изделие вывернутым наизнанку.
- Не подвергайте изделие чрезмерному нагреванию или воздействию солнечных лучей.
- Перед использованием мембраны должны быть чистыми и без загрязнений.

**Предупреждение.** Сильное потоотделение может привести к ухудшению стабильности или крепления. Рекомендуется снять изделие и высушить его и культю при необходимости.

**Внимание!** Необходимо ежедневно следить за состоянием кожи. При появлении необычных симптомов рекомендуется прекратить использование изделия и немедленно обратиться к медицинскому работнику.

**Внимание!** Помните о том, что во многих случаях бытовая химия и средства для ванны и душа, в том числе мыло, дезодоранты, духи, аэрозольные и спиртовые спреи и абразивные очистители, могут вызывать или усугублять раздражение кожи.

**Внимание!** После контакта с соленой и/или хлорированной водой промойте устройство водой из-под крана.

### **Окружающие условия**

Устройство безопасно при осторожном использовании с применением водонепроницаемых компонентов.

**Предупреждение.** После погружения устройства в воду его необходимо снять, а культю, слой чехла, контактирующий с кожей, и гильзу следует высушить перед передвижением.

**Предупреждение.** Крепление будет ослаблено, если вода попадет между кожей и устройством или между уплотнителем и гильзой.

**Внимание!** Частое воздействие соленой и/или хлорированной воды может повлиять на долговечность устройства.

Применимо только для 4Seal Classic.

**Внимание!** Длительное воздействие соли и/или хлорированной воды ухудшает защитные свойства текстиля от электромагнитных воздействий.

## **ДОПОЛНИТЕЛЬНЫЕ УСТРОЙСТВА**

Следующие аксессуары можно использовать в сочетании с мембранными чехлами Össur.

Дополнительные сведения (например, об определении размера) см. в каталоге Össur.

### **Дистальный колпак Iceross® Distal Cup**

Устройство представляет собой интерфейс протеза, предназначенный для использования в составе системы, которая заменяет отсутствующую нижнюю конечность.

Изделие обеспечивает дополнительную амортизацию дистально конических культей с недостаточным объемом мягких тканей. Оно соответствует форме культи и поэтому может использоваться как уплотнитель для обеспечения полного контакта силиконового чехла и культи.

Для надлежащей посадки изделия выполните следующие действия.

1. Измерьте обхват культи на расстоянии 4 см выше дистального конца (**Рис. 1**).
2. Выберите изделие на один или два размера меньше измеренного значения.
3. Наденьте изделие непосредственно на культю.
4. При использовании чехла вместе с дистальным колпаком измерение чехла должно производиться при надетом дистальном колпаке (т. е. поверх дистального колпака).
5. Выберите корректный размер чехла по измерению, полученному при надетом дистальном колпаке.

**Примечание.** Для ежедневного ухода см. инструкции по очистке и уходу.

### **Смягчающие подушечки Iceross® Pads**

Устройство представляет собой интерфейс протеза, предназначенный для использования в составе системы, которая заменяет отсутствующую нижнюю конечность.

Устройство можно использовать для регулировки объема протеза, чтобы временно компенсировать потерянный объем дистального конца, и для оценки дистального контакта при подгонке контрольной гильзы.

Поместите подушку либо в дистальный конец чехла, либо в дистальный конец гильзы.

**Примечание.** Для ежедневного ухода см. инструкции по очистке и уходу.

### **Компенсирующие чулки Iceross Seal-In®**

Устройство предназначено для использования при уменьшении объема культи.

Если пациент испытывает проблему с креплением, вызванную изменениями объема культи, можно натянуть один или несколько носков на чехол для восстановления посадки гильзы.

**Внимание!** Если этого недостаточно для компенсации изменений объема, гильзу необходимо уменьшить соответствующим образом.

Натяните изделие на чехол до тех пор, пока дистальный конец не окажется на одном уровне с проксимальной границей самого верхнего уплотнения (**Рис. 9**).

Надевайте протез обычным способом.

**Внимание!** Может наблюдаться ослабление крепления, если надеть носок поверх мембраны.

Машинная стирка при температуре не выше 40 °C для светлых тканей. Не сушите в сушильной машине.

Также рекомендуется использовать носки для компенсации объема культи. Точные указания см. в инструкции по использованию носков для компенсации объема.

### **СООБЩЕНИЕ О СЕРЬЕЗНОМ ИНЦИДЕНТЕ**

О любых серьезных инцидентах, связанных с устройством, необходимо сообщать производителю и соответствующим компетентным органам.

### **УТИЛИЗАЦИЯ**

Устройство и упаковка должны быть утилизированы согласно соответствующим местным или национальным экологическим нормам.

### **ОТВЕТСТВЕННОСТЬ**

Протезы Össur спроектированы и проверены на безопасность и совместимость в сочетании друг с другом и с протезными гильзами в специальном исполнении с адаптерами Össur, а также при их предусмотренном применении.

Компания Össur не несет ответственности за следующее:

- Устройства, которые не обслуживались в соответствии с инструкциями по применению.
- Изделия, в которых используются компоненты других производителей.
- Изделия, которые эксплуатировались без соблюдения рекомендуемых условий и окружающей среды либо не по назначению.

## 説明

このデバイスは残存肢を覆う大腿切断用シリコン製ライナーであり、残存肢と義肢のソケットとのインターフェースとなります。このデバイスはシールの位置以下に遠位真空チャンバを作り出し、義肢を確実に残存しに懸垂する、懸垂システムを形成します。

## 使用目的

このデバイスは、失われた下肢を再度実現するシステムの部品として使用することを目的とした、懸垂特性を備えた義肢インターフェースです。

このデバイスの義肢および患者への適合性は、医療専門家が評価する必要があります。

このデバイスは、医療専門家が装着および調整する必要があります。

## 適応および対象患者集団

- ・ 下肢の欠損、切断、または欠陥
- ・ 既知の禁忌はありません

このデバイスは、歩行、ランニング、スポーツなど、低衝撃から極めて高い衝撃での使用を前提としています。

## 安全に関する注意事項

**警告：**下肢義肢デバイスの使用には、損傷につながる転倒のリスクが内在しています。

医療専門家は、このデバイスを安全に使用するために必要な本文書内のすべての情報を患者に知らせてください。

**警告：**デバイスの機能に変化や低下が認められる場合、またはデバイスに損傷や摩耗の兆候が見られ、通常の機能が妨げられている場合、患者はデバイスの使用を中止して、医療専門家に連絡する必要があります。

**警告：**デバイスの使用を誤ると、懸垂性が失われることがあります。

**警告：**この装置は、3層を超えて短時間で急激な体積変動がある患者には使用しないでください。

**注意：**起こりうる副作用は、皮膚の炎症 / 反応の問題です。

**注意：**デバイスは、ガラス、炭素繊維、またはその他の異物と接触してはなりません。洗浄だけでは問題を解決できないこともあります。誤って異物や薬品がデバイスに接触した場合は、義肢装具士にデバイスを返却してください。

このデバイスは1人の患者による使用を前提としています。

## デバイスの選択

正しいサイズを決定するには：

- ・ 遠位端から4cmの残存肢の周径を測定します (図1)
- ・ 対応するデバイスサイズを選択します。測定値に対応するデバイスサイズがない場合は、測定値を切り捨てます。

**注：**測定値を超えるデバイスサイズを選択しないでください。つまり、切り上げはしないでください。

**注意：**デバイスが小さすぎる / きつすぎると、ピストン運動、しびれ、水ぶくれが発生したり、シールから残存肢に過度のリング張力が発生したりする可能性があります。

**注意：**デバイスが大過ぎきすぎたり緩んでいると、デバイス内部の手足の発汗や動きが増加し、水疱や発疹が生じることがあります。

こうした症状やその他の不適合の兆候がみられる場合、直ちに担当の義肢装具士にご連絡して下さい。

**警告：**器具は、極端に短い残存肢の患者が使用してはならないものとする（以下の表を参照）。

大腿用ライナー	
デバイスサイズ	最小残存肢長 (cm)
23.5-28	16
30-34	17
36-40	18
45	19
50	20
55	21

**断端長の測定方法は次のとおりです：**

大腿：坐骨結節から、軟部組織を垂れ下がらせた状態の断端末まで。

### 装着方法

**注意：**取り付ける前に、デバイスの欠陥を徹底的に検査する必要があります。

### トリミング手順

デバイスは、動作範囲を広げるために、または患者の好みに合わせたりするために、トリミングすることができます（図 2）。Iceross Curvemaster は、トリミング時に滑らかで丸みのあるエッジを作るよう特別に設計された推奨ツールです。

**注意：**デバイスをマトリクスの位置より下またはソケットの近位トリミングラインより下で切断しないでください。トリミングしすぎると、デバイスと断端の間の吸着力や懸垂性が低下する可能性があります。

### ソケット製作ガイドライン

長期的にシール機能を確保するための推奨ソケット材料：

- すべての PETG 材料
- ラミネートソケット
- 表面が滑らかな熱可塑性内部ソケット材料

ソケットの内側表面は、ソケットの素材にかかわらず気密性があり、できるだけ滑らかである必要があります。

石膏製の陽性モデルの表面をできるだけ滑らかにするために、シリコンスプレーを塗布した後で研磨微粉を使用して最終的な平滑化を行うことを推奨します。

ソケットの内張りに柔らかく滑らかな素材を使用すると、デバイスの密閉機能を長く保つことができます。

シールサスペンションが適切に機能するためには、Icelock500 または 544 シリーズなどのリリース機能を備えた一方向バルブが不可欠です。ソケットバルブはできるだけ遠位に、少なくともシールの下に位置している必要があります。

デバイスは Unity® と互換性があります。

### ソケットの装着

デバイスが意図した機能を果たすかどうかは、ソケットの適合によって決まります。懸垂、制御、快適さを実現するには、ソケットが適切に設計されている必要があります。

ソケットの合わせチェック時に次のチェックリストを使用してください：

- 患者は潤滑剤補助を使用しなくても容易にソケットを着用できます。
- シールの口縁とソケットの内壁とを密着させてください。
- 患者は義肢に負荷をかける時は、エアポケットを生じないようにします。

- ・ソケットのピストン運動はしないこと。
- ・義肢を引っ張る時は、目で明らかな動きをしないこと。
- ・サスペンションを損なうことなく自由な動きができます。

**注意：**フィードバックにより、上のいずれの条件も満たされない場合、ソケットをそれに応じて調節するか作り直す必要があります。

## 使用

### 装着

**注意：**デバイス装着直前に断端にローションなど液体をつけないでください。デバイスの損傷を防ぐため、断端は清潔で乾燥した状態にしておく必要があります。

**注意：**開放創や皮膚が損傷している場合、創傷とデバイスが直接接触しないように包帯またはその他の適切な被覆材で覆う必要があります。

**注意：**デバイス内部が清潔で乾燥し、皮膚刺激の原因となる異物がないことを確認してください。

### ライナーの装着

1. 内側からライナーの上部を握り、内部面が完全に露出するまで手の上でスライドさせてください ( 図 3)。爪でデバイスを傷つけないように注意してください。
2. 可能な限りデバイスの遠位端を露出させたら、デバイスを断端の遠位端に位置合わせします ( 図 4)。
3. 軽く圧迫しながら、デバイスを腕や脚の上に完全に巻き上げます ( 図 5)。  
**注意：**デバイスを手足に上向きに巻き上げるときは、ライナーの上端を引っ張ったり引き寄せたりしないでください。その結果、皮膚に負担がかかり、水ぶくれや発疹を引き起こす可能性があります。
4. 空気が入っていないことを確認します。エアポケットが見つかった場合は、デバイスを再装着します。
5. シールが全周にわたって正しく水平に配置されていることを確認します ( 図 6)。

### ソケットの装着

ライナー ( およびシールリング ) が正しく配置されて、遠位端に完全にかみ接触するまですべての空気を追い出しながらソケットへ踏み込みます ( 図 7)。

**注意：**ソケット装着補助のため、クリームやローションを使用しないでください。これを使用すると、デバイスが時間が経つにつれ軟化および拡張する原因となります。

**注：**繊維製の保護カバーが付いていないデバイス ( Easy Glide 付き ) の装着補助としてアルコールスプレーを使用しないでください。低摩擦コーティングが破壊され、デバイスの機能が低下する可能性があります。

### 洗浄とお手入れ

残存肢を毎日洗浄することが大切です。マイルドな pH バランス、100% 無香料 無着色の液体石鹸の使用をお勧めします。肌が乾燥している場合は、肌にうるおいを与え、肌を柔らかくするために、pH バランス、100% 香料 無色素のローションなどをつけてください。

毎日、使用後および使用前にデバイスを洗浄してください。

- ・デバイスを裏返しにします ( 図 3)。
- ・pH バランスの取れた 100% 無香料・無色素の液体石鹸で洗浄してください。
- ・洗浄後は、ぬるま湯で十分にすすぎ ( 図 8)、糸くずの出ない布で両面を乾かします。
- ・このデバイスは、低回転速度で中性洗剤を用いて洗濯機で洗浄 ( 40°C ) することもできます。柔軟剤や漂白剤などの製品や洗浄剤はデバイスに損傷を与える恐れがあるため、使用しないでください。

- ・糸くずを生じない布によって両側を叩いて乾かすことにより、洗浄後はデバイスを直接使用することができます。
- ・クリーニング後は、必ずデバイスをニュートラルな状態に戻してください。ライナーが損傷する可能性があるため、デバイスを裏返して保管しないでください。
- ・デバイスを過度の熱や日光にさらさないでください。
- ・このシールは清潔に保ち、使用前に必ず汚れを拭き取ってください。

**警告:** 過度の発汗は、安定性や懸垂性を損なうことがあります。適切な時点でデバイスを脱着し、デバイスと断端とを完全に乾かしてください。

**注意:** 皮膚の健康状態を毎日確認する必要があります。異常が認められた場合には、使用を中止し、速やかに医療機関にご相談ください。

**注意:** 一般的な家庭用品または入浴剤が皮膚刺激を引き起こしたり、その一因となることがあるので注意してください。例えば、石けん、デオドラント、香水、研磨剤入りクリーナー、エアゾールスプレー、アルコールスプレーなどです。

**警戒:** 塩水や塩素水に接触した後は、水道水でデバイスを洗浄してください。

### 環境条件

デバイスは、防水コンポーネントに注意して安全に使用できます。

**警告:** デバイスが水に浸かった後は、歩行前にいったん脱着し、断端とライナーの皮膚接触面およびソケットを乾燥する必要があります。

**警告:** 水分が皮膚とデバイスの間やシールとソケットの間に入ることによって、懸垂が損なわれることがあります。

**注意:** 塩水や塩素水に頻繁にさらされると、デバイスの耐久性に影響を及ぼすことがあります。

4Seal Classic にのみ適用できます。

**警戒:** 塩水や塩素水への暴露が長引くと、電磁的な影響に抵抗する布地カバーによる遮へいが損なわれることがあります。

### 補足デバイス

以下の付属品は、Össur シールライナーと組み合わせて使用できます。

サイズなどの詳細については、Össur カタログをご参照ください。

### Icross® Distal Cup

このデバイスは、失われた下肢を再度実現するシステムの部品として使用することを目的とした義肢インターフェイスです。

このデバイスは、軟部組織の被覆が不十分な遠位円錐形の四肢にさらなる緩衝性を提供します。それは残存肢に適合させ、シリコンライナーと残存肢との間に完全な接触を確保するための充填要素として使用することができます。

装置を正しく取り付けるには：

1. 断端から遠位 4 cm 上の残存肢周径を測定する ( 図 1 )。
2. 測定値より 1~2 サイズ小さいデバイスを選択します。
3. デバイスを手足の上で直接巻き上げます。
4. ライナーを遠位カップと組み合わせて使用する場合、ライナーの測定は、遠位カップが所定の位置にある状態で (つまり、遠位カップの上で) 行う必要があります。
5. 遠位カップを装着した状態で得られた測定値に基づいて、正しいライナーサイズを選択します。

**注意:** 日常のお手入れについては、お手入れ方法をご参照ください。

### Icross® Pads

このデバイスは、失われた下肢を再度実現するシステムの部品として使用することを目的とした義肢インターフェイスです。



このデバイスは、失われた遠位端容積に一時的に対応するため、およびチェックソケットを装着している間の遠位接触を評価するために、義肢の容量管理に使用することができます。

パッドをライナーの遠位端またはソケットの遠位端に配置します。

**注意:** 日常のお手入れについては、お手入れ方法をご参照ください。

### **Iceross Seal-In® ソックス**

このデバイスは、残存肢の体積減少に対応するために使用することを目的としています。

残存肢のポリウム変動によってサスペンションが損なわれた場合は、ライナーの上に1枚または複数枚の断端袋を重ねることで、ソケットのフィット感を回復させることができます。

**注意事項:** この方法で体積の変動による問題が適切に解消されない場合は、寸法を適切に縮小してソケットを再製作する必要があります。

遠位端が一番上のシールの最も近い境界面と水平となるまでライナー上で器具を引っ張ってください (図9)。

規定手順通り、義肢を装着してください。

**注意:** 断端袋をシールの上に置くと、サスペンションが失われる可能性があります。

洗濯機で最大 40°C までの水で、軽く水洗いしてください。タンブラー乾燥は避けてください。

残存肢の容積減少に対応するために、容積補償ソックスの使用もお勧めいたします。正しい指示に従い、容積補償ソックスの使用取扱説明書を参照してください。

### **重大な事故の報告**

デバイスに関連する重大な事故は、製造者および関係当局に報告する必要があります。

### **廃棄**

このデバイスや包装材を廃棄する際は必ず、それぞれの地域や国の環境規制に従ってください。

### **免責**

Össur 義肢デバイスは、カスタムメイドの義肢ソケットと Össur アダプタを組み合わせ、その使用目的に従って使用することで、安全で、互換性があるよう設計、実証されています。

Össur は、以下に対して責任を負いません。

- デバイスが本取扱説明書の指示に従って保守点検されていない場合。
- デバイスが他メーカーのコンポーネントを含めて組み立てられている場合。
- デバイスが推奨される使用条件、適用または環境以外で使用されている場合。

## 描述

该器械是大腿硅胶套，可覆盖残肢，并在残肢与假肢接受腔之间提供保护。该器械形成一个悬吊系统，在密封平面下方建立了能够可靠地将残肢悬吊在假肢中的远端真空腔。

## 预期用途

本器械是一款具有悬吊特性的假肢接口，旨在用作缺失下肢替代系统的一部分。

本器械对假肢和患者的适用性必须由医疗专业人员进行评估。

本器械必须由专业人员适配安装和调整。

## 适应症和目标患者人群

- 下肢缺失、截肢或缺损
- 无已知禁忌症

本器械适用于低冲击力至极端冲击力用途，例如行走、跑步和体育运动。

## 一般安全说明

**警告：**使用下肢假肢器械存在跌倒的固有风险，可能会导致受伤。

专业人员应负责告知患者本档中安全使用本器械所需的所有信息。

**警告：**如果器械的功能发生变化或丧失，或如果本器械出现损坏或磨损的迹象而影响其正常功能，患者应停用本器械并与专业医护人员联系。

**警告：**本器械滥用可能导致悬吊功能受损。

**警告：**短期内体积变化剧烈的患者不得使用该装置，3。

**警告：**潜在的副作用是皮肤刺激 / 反应问题。

**警告：**设备不得与玻璃、碳纤维或其他异物接触。仅清洗可能不足以解决问题。如果器械暴露于异物或化学药品中，则应将其返回给医疗保健专业人员。

## 本器械仅供单个患者使用。

### 器械选择

要确定正确的尺码，请执行以下操作：

- 测量距离远端 4 cm 的残肢的圆周（图 1）
- 选择相应的器械尺码。如果进行的测量没有相应的器械尺码，则将测量值小一码的硅胶套作为选择。

**注意：**请勿选择超出尺码的器械尺寸，即不要四舍五入。

**警告：**太小 / 太紧的装置可能会导致活塞运动、麻木或起泡，或从密封件对残肢产生过大的环张力。

**警告：**器械太大 / 太松可能会导致器械内肢体的出汗和运动增加，从而导致水泡和皮疹。

如果出现以上任何症状或任何其他尺码不合适的征象，患者应立即与医疗保健专业人员联系。

**警告：**残肢极短的患者不得使用该装置（参见下表）。

大腿硅胶套	
器械尺寸	最小残肢长度（厘米）
23.5-28	16
30-34	17
36-40	18
45	19
50	20
55	21

残肢长度的测量方式如下：

经股骨：从坐骨粗隆到远端，组织下垂。

## 佩戴说明

警告：在安装之前，必须彻底检查器械是否有缺陷。

## 修整说明

为照顾患者偏好以及增加关节可动度，可以修剪本器械（图 2）。Iceross Curvemaster 是一种推荐工具，专门设计用于在修剪时产生光滑的圆形边缘。

警告：不要在矩阵结构水平以下、通过密封件圈或在接受腔的近端修剪线以下切割设备。修剪过度可降低本器械和肢体之间的吸附，并且会影响悬吊。

## 接受腔构建指南

为确保长期密封功能推荐的接受腔材料：

- 所有 PETG 材料
- 树脂接受腔
- 具有光滑表面的热塑性内接受腔材料

无论采用何种接受腔材料，接受腔内表面都必须气密并尽量保持光滑。要在石膏阳性模型上获得尽可能光滑的表面，建议使用细粒磨料进行最终精磨，然后使用硅油喷剂。

使用柔软 / 光滑的接受腔衬垫料将使器械的密封功能保持更久。

具有释放功能的单向阀（例如 Icelock 500 或 544 系列）对于密封悬吊的正常功能至关重要。接受腔阀必须位于尽可能远的位置，至少在密封件下方。

该器械与 Unity® 兼容。

## 接受腔安装

本器械能否实现其目标功能取决于接受腔的合适度。合适的接受腔设计对于实现悬吊、受控以及舒适必不可少。

检查接受腔配合时应使用以下清单：

- 患者无需使用润滑剂辅助工具即可轻松戴上接受腔。
- 密封唇和接受腔内壁完全接触。
- 患者装载假肢时不会产生气泡。
- 接受腔内无活塞动作
- 拉动假肢时无明显移动。
- 可以在不影响悬吊的情况下完全移动。

注意：如果反馈显示不满足上述任何条件，则需要相应地调整或重新制作接受腔。

## 使用方法

### 穿戴

警告：请勿在残肢上涂抹乳液后立即穿戴本器械。残肢应清洁干燥，以防止损坏器械。

警告：应使用绷带或其他合适的遮盖物来覆盖开放性的伤口或受损皮肤，以防伤口与本器械之间直接接触。

警告：确保本器械内部洁净、干爽且没有任何可能导致皮肤瘙痒的异物。

### 穿戴硅胶套

1. 从内侧握住器械的顶端，并用手将其拽出直到整个衬垫的内表面完全露出来（图 3）。注意不要用指甲损坏器械。
2. 在暴露尽可能多的器械远端后，将其对准残肢远端（图 4）。
3. 稍稍用力，将本器械一直向上卷到肢体（图 5）。  
警告：将设备向上滚动到肢体上时，请勿拉扯或拉动衬垫的上端。否则可能引起皮肤受压，进而引起起疱或皮疹。
4. 检查确保没有气囊。如果发现存在气囊，请重新穿戴器械。
5. 确保密封件正确地水平放置在其整个圆周上（图 6）。

### 接受腔的穿戴

在正确配置本衬垫和密封环后，简单踩入接受腔，排出所有空气，直至完全贴合到远端（图 7）。

警告：不要使用面霜或乳液来帮助戴上接受腔，因为这会导致器械随着时间的推移而软化和膨胀。

注意：请勿将酒精喷雾剂用作没有纺织的覆盖物（带有 Easy Glide）的器械的穿戴假肢用辅具，因为这会破坏低摩擦涂层并降低器械功能。

### 清洁和保养

每天必须清洁残肢。建议使用温和、pH 值平衡、100%不含香料和染色剂的沐浴露。如果是干性皮肤，请使用 pH 值平衡、100%不含香料和染料的乳液来滋养和软化皮肤。

请在首次使用前和在每天每次使用后清洁器械。

- 将器械内翻（图 3）。
- 使用 pH 值平衡、100%不含香料和染色剂的液体皂清洗。
- 洗涤后，彻底使用温水清洗本器械（图 8），并使用无绒布将其内外侧抹干。
- 本器械还可使用中性清洁剂低速机洗（40°C）。不应使用织物软化剂、漂白剂以及其他产品/洗涤剂，因为这些可能导致器械损坏。
- 清洗后用无绒布将两面拍干即可直接使用。
- 务必在清洁后立即将器械恢复到初始状态。请勿内面朝外存放，因为可能会损坏器械。
- 器械不应暴露在过热或阳光下。
- 使用前密封件必须干净且无污垢。

**警告：**排汗过多可能会影响稳定性和 / 或悬吊。适当时取下器械，并擦干器械和残肢。

**警告：**应每天监测皮肤健康。如果出现异常症状，请停止使用该器械并立即与医疗保健专业人员联系。

**警告：**用户应留意其他可能导致或促使皮肤瘙痒的常见家用品或洗浴品，例如肥皂、除臭剂、香水、擦洗剂、气雾剂或酒精喷剂。

**注意：**器械接触盐和 / 或氯化水后，应使用自来水清洗。

## 环境条件

本器械配合防水组件小心使用是安全的。

**警告：**本器械浸水后，需要将其拆卸下来，先将残肢和衬垫的皮肤接触层以及接受腔擦干或晾干，然后才能再次穿戴行走。

**警告：**如果皮肤和器械之间或密封圈和接受腔之间进水，悬吊会受到影响。

**注意：**频繁接触盐和 / 或氯化水可能会影响器械的耐用性。

仅适用于 4Seal Classic。

**警告：**长时接触盐和 / 或氯化水会损害织物罩对电磁影响的屏蔽作用。

## 辅助器械

以下附件可与 Össur 密封衬垫结合使用。

有关更多信息，例如尺码，请参考 Össur 目录。

## Iceross® 末端硅胶套杯

本器械是一款假肢接口，旨在用作缺失下肢替代系统的一部分。

该装置为软组织覆盖率较差的远端圆锥形肢体提供了进一步的缓冲。

其形状与残肢吻合，因此可用作填充元件，以确保硅胶衬垫和残肢间全面接触。

**要正确安装器械：**

1. 测量残肢末端向上 4 cm 处的残肢周长（图 1）。
2. 选择尺寸比测得的围长小一或两号的器械。
3. 将器械直接滚过肢体上。
4. 当将硅胶套与末端硅胶杯结合使用时，应在就位末端杯垫（即在末端硅胶杯上方）进行衬垫测量。
5. 根据戴上末端杯垫后测量得到的值来选择正确的硅胶套尺寸。

**注意：**对于日常护理，请参阅《清洁和保养说明》。

## Iceross® 硅胶垫

本器械是一款假肢接口，旨在用作缺失下肢替代系统的一部分。

该器械可用于假肢的临时容积变化，可通过检验接受腔观察末端容积变化。

将硅胶垫放在硅胶套的远端或接受腔的远端。

**注意：**对于日常护理，请参阅《清洁和保养说明》。

## Iceross Seal-In® 袜子

本器械旨在用于适应体积较小的残肢。

如果患者因残肢体积波动而导致悬吊受损，可以将一只或多只袜子穿到硅胶套上以恢复接受腔配合。

**警告：**如果通过这种方式不能充分补偿体积波动，则需要重新制造接受腔以适当减小尺寸。

将装置拉过硅胶套，直到远端与最顶部密封件的近端边缘齐平（图 9）。  
正常佩戴假肢。

**警告：**如果将袜子放在密封圈，可能会失去悬吊。

可在最高 40°C 的温度下与浅色织物一同机洗。请勿滚筒烘干。

还建议使用体积补偿袜以适应残肢体积减少。有关正确的说明，请参阅体积补偿袜的使用说明。

## 严重事件报告

任何与本器械相关的严重事故必须向制造商和有关当局报告。

## 最终处置

本器械及其包装必须按照各自的地方或国家环境法规进行处置。

## 责任

经设计和验证，Össur 假肢器械之间相互组合使用，以及与带有 Össur 连接件的定制假肢接受腔组合使用，并且符合其预期用途时，具有安全性和兼容性。

Össur 不承担以下责任：

- 器械未按照使用说明进行维护。
- 器械与其他制造商的零部件组装在一起。
- 器械在推荐的使用条件、应用或环境之外使用。

### 설명

이 장치는 절단단을 덮고 절단단과 의지 소켓 사이에 인터페이스로 기능하는 대퇴 실리콘 라이너입니다. 장치는 썰 아래에 원위의 진공 공간을 만들어 이에 따라 절단단이 의지 안에서 안정적으로 지지되도록 현가 기능을 제공합니다.

### 용도

이 장치는 절단 부위를 대체하는 시스템의 일부로 사용하는, 현가 특성을 가진 의지 인터페이스입니다.

이 장치가 의지와 환자에 적합한지는 의료 전문가가 평가해야 합니다.

이 장치는 의료 전문가가 장착하고 조정해야 합니다.

### 적응증 및 대상 환자군

- 하지 손실, 절단 또는 결합
- 알려진 금기사항 없음

이 장치는 걷기, 달리기 및 스포츠 같은 일반~익스트림 활동용입니다.

### 일반 안전 지침

경고: 하지 의지 장치 사용 시 넘어져 부상을 입을 수 있는 위험이 있습니다.

의료 전문가는 이 장치를 안전하게 사용하는 데 필요한 본 문서의 모든 내용을 환자에게 알려야 합니다.

경고: 제품 기능의 변경이나 손실이 있는 경우, 혹은 제품 손상의 징후가 보이거나 정상적인 기능을 방해하는 마모가 발생하는 경우 환자는 제품 사용을 중단하고 의료 전문가에게 문의해야 합니다.

경고: 장치를 잘못 사용할 경우 서스펜션이 손실될 수 있습니다.

경고: 단시간 내에 급격한 용적 변화가 있는 환자는 3겹을 초과하므로 장치를 사용해서는 안 됩니다.

주의: 잠재적인 부작용으로 피부 자극/반응 문제가 있습니다.

주의: 장치가 유리, 탄소 섬유 또는 기타 이물질과 접촉하지 않아야 합니다. 세척만으로는 문제를 완전히 해결할 수 없는 경우도 있습니다.

장치가 부주의로 외부 물질이나 화학 물질에 노출된 경우 의료 전문가에게 반환해야 합니다.

이 장치는 단일 환자용입니다.

### 장치 선택

알맞은 사이즈를 결정하려면

- 원위 말단에서 절단단 둘레 4cm를 측정하십시오(그림 1).
- 일치하는 장치 사이즈를 선택합니다. 수행한 측정에 해당하는 장치 사이즈가 없는 경우 측정값을 내림합니다.

참고: 측정값을 초과하는 장치 사이즈를 선택하지 마십시오. 즉, 올림해서는 안 됩니다.

주의: 장치가 너무 작거나 조이면 위아래로 움직이는 현상, 저림 또는 물질 형성을 유발하거나 썰에서 절단단에 대한 과도한 링 장력이 발생할 수 있습니다.

주의: 너무 크거나 헐거운 장치는 발한 작용 및 라이너 내부에서의 다리 움직임 증가로 인한 물집과 발진으로 이어질 수 있습니다.

위의 증상이나 다른 부적합 맞춤새 증상을 경험하면 환자는 의료 전문가에게 즉시 연락을 취해서 상담을 받아야 합니다.

경고: 절단단이 매우 짧은 환자는 장치를 사용하지 마십시오(아래 표 참조).

대퇴 라이너	
장치 크기	최소 절단단 길이(cm)
23.5~28	16
30~34	17
36~40	18
45	19
50	20
55	21

절단단 길이는 다음과 같이 측정합니다.

대퇴 절단: 좌골결절에서 원위 말단까지, 늘어진 연부조직 포함.

## 착용법

주의: 장치를 장착하기 전에 결함이 있는지 철저히 검사해야 합니다.

## 트리밍 지침

운동 범위를 늘리거나 환자의 기호에 맞게 장치를 잘라내 다듬어야 합니다(그림 2). Iceross Curvemaster는 다듬을 때 부드럽고 둥근 모서리를 생성하도록 특별히 설계된 권장 도구입니다.

주의: 장치를 매트릭스 높이 아래, 셀을 관통하여 또는 소켓의 근위 트림 라인 아래에서 절단하지 마십시오. 과도하게 다듬으면 장치와 다리 간의 흡인 능력이 감소되어 현가가 손상될 수 있습니다.

## 소켓 구성 지침

셀 기능을 장기적으로 보장하기 위해 권장되는 소켓 재료:

- 모든 PETG 재료
- 라미네이션된 소켓
- 표면이 매끄러운 열가소성 내부 소켓 재료

소켓의 안쪽 면은 소켓 재료와 상관없이 밀폐되어야 하며 가능한 한 부드러워야 합니다.

석고 양화 모형의 표면을 최대한 부드럽게 만들기 위해서는 최종 다듬질에 결이 고운 연마재를 사용하고 뒤이어 실리콘 스프레이를 도포하는 것이 바람직합니다.

연질의 부드러운 소켓 라이닝 재료를 사용하면 장치의 셀링 기능이 오래 지속됩니다.

Icelock 500 또는 544 시리즈와 같은 해제 기능이 있는 단방향 밸브는 셀 현가의 적절한 기능을 위해 필수적입니다. 소켓 밸브는 본 셀의 아래로 가능한 한 원위에 두어야 합니다.

이 장치는 Unity®와 호환됩니다.



## 소켓 장착

본 제품 장치의 의도된 기능 구현은 소켓의 연결부에 달려 있습니다. 적절한 소켓 디자인은 험가, 조작감 및 쾌적감을 달성하는 데 필수적입니다.

소켓 연결부를 확인할 때 다음 체크리스트를 사용해야 합니다.

- 환자는 윤활제를 사용하지 않고도 소켓을 쉽게 착용할 수 있습니다.
- 씰 립과 소켓 내부 벽 사이가 완전히 접촉해야 합니다.
- 환자가 의지에 하중을 실을 때 에어 포켓이 생기지 않습니다.
- 소켓 속에서 왕복 동작이 일어나지 않습니다.
- 의지를 당길 때 눈에 띄는 움직임이 없습니다.
- 험가를 약화시키지 않고도 전체 운동이 가능합니다.

주의: 되먹임(적응) 상태로 보아 상기 조건이 충족되지 않은 경우, 그에 알맞게 소켓을 조정하거나 다시 제작해야 합니다.

## 사용

### 착용

주의: 장치를 착용하기 직전에 절단단에 로션을 바르면 안 됩니다. 장치 손상을 방지하려면 절단단이 깨끗하고 건조해야 합니다.

주의: 벌어진 상처나 손상된 피부는 상처와 장치가 직접 닿지 않도록 붕대나 기타 적절한 덮개로 덮어야 합니다.

주의: 장치 내부가 깨끗하고 건조하며 피부 감염을 일으킬 수 있는 이물질이 없는지 확인하십시오.

### 라이너 착용

1. 장치의 맨 위를 잡고 내부 표면이 완전히 드러날 때까지 손을 밀어 넣습니다(그림 3). 손톱으로 장치를 손상시키지 않도록 주의하십시오.
2. 장치의 원위 말단 끝부분을 최대한 많이 노출시킨 후 절단단의 원위 말단 끝부분에 댍니다(그림 4).
3. 가볍게 밀어 장치를 다리 위로 끝까지 굴립니다(그림 5).  
주의: 장치를 다리 위로 굴릴 때 라이너의 상단을 잡아 당기거나 당기지 마십시오. 피부에 긴장을 유발하여 물집과 발진이 생길 수 있습니다.
4. 공기가 들어가지 않았는지 확인합니다. 에어 포켓이 발견되면 장치를 다시 장착하십시오.
5. 씰이 전체 둘레에 올바르게 수평으로 놓여 있는지 확인하십시오 (그림 6).

### 소켓 착용

라이너(및 씰 링)가 올바르게 구성된 상태에서 소켓에 사지를 들여놓고, 이때 원위(몸통에서 먼 쪽) 말단 안에 완전히 맞닿을 때까지 모든 공기를 배출시키십시오(그림. 7).

주의: 소켓 착용을 돕기 위해 크립이나 로션을 사용하지 마십시오.

시간이 지나면 장치가 약해지고 팽창할 수 있습니다.

참고: 식물 커버(Easy Glide 포함)가 없는 장치의 경우, 착용 보조제인 알코올 스프레이를 사용하지 마십시오. 저마찰 코팅이 손상되고 장치 기능이 저하될 수 있습니다.

## 청소 및 관리

절단단은 매일 청결하게 유지해야 합니다. 향료 및 염료가 함유되지 않은 중성의 순한 액상 비누를 사용할 것을 권장합니다. 피부가 건조해지면 향료 및 염료가 함유되지 않은 중성의 로션을 발라 피부에 영양분을 공급하고 피부를 부드럽게 하십시오.

사용 후와 사용하기 전에 장치를 매일 세척하십시오.

- 장치를 뒤집습니다(그림 3).
- 향료 및 염료가 함유되지 않은 중성의 순한 액상 비누를 사용하여 세척합니다.
- 세척 후에는 따뜻한 물로 장치를 깨끗하게 행구고(그림 8), 보풀이 일지 않는 천으로 양면을 가볍게 두드리면서 말립니다.
- 장치는 중성 세제를 사용하여 낮은 탈수 속도로 기계 세척할 수도 있습니다(40°C). 섬유 유연제, 표백제 및 기타 제품/세척 용액은 장치를 손상시킬 수 있으므로 사용하지는 않습니다.
- 장치는 보풀 없는 천으로 양면을 두드리 건조시킨 후 바로 사용할 수 있습니다.
- 항상 세척 후 즉시 장치를 중립 상태로 되돌리십시오. 뒤집어서 보관하지 마십시오. 장치가 손상될 수 있습니다.
- 장치가 과도한 열이나 햇빛에 노출되어서는 안 됩니다.
- 사용에 앞서 쉰은 청결하고 먼지가 없는 상태여야 합니다.

경고: 과도한 땀은 안정성 및/또는 서스펜션을 손상시킬 수 있습니다. 필요한 경우 적절히 장치를 제거하고 장치와 절단단을 모두 건조시키십시오.

주의: 매일 피부 상태를 살펴봐야 합니다. 비정상적인 증상이 나타나면 장치 사용을 중단하고 즉시 의료 전문가에게 문의하십시오.

주의: 비누, 탈취제, 향수, 마모성 세척제, 에어로졸 또는 알코올성 스프레이 같은 다른 일반 가정용품이나 목욕 용품은 피부 자극을 일으키거나 자극을 심화시킬 수 있습니다.

주의: 소금물이나 염소 처리된 물에 닿은 후에는 수돗물로 장치를 씻으십시오.

## 환경 조건

방수 부품이 포함되어 있어 주의해서 사용해야 안전합니다.

경고: 장치가 물에 담겨진 경우 분리해야 하며 보행 전에 절단단과 라이너 피부 접촉 레이어 및 소켓을 건조시켜야 합니다.

경고: 피부와 장치 사이 또는 쉘과 소켓 사이에 물이 들어가면 서스펜션이 손상됩니다.

주의: 소금물이나 염소 처리된 물에 자주 노출될 경우, 장치의 내구성에 영향을 미칠 수 있습니다.

4Seal Classic에만 해당.

주의: 소금물 및/또는 염소 처리된 물에 장시간 노출되면 전자기 영향으로부터 직물 커버의 차폐 기능이 저하됩니다.

## 보조 장치

다음 액세서리는 Össur 쉘 라이너와 함께 사용할 수 있습니다.

사이즈 조정과 같은 자세한 정보는 Össur 카탈로그를 참조하십시오.

## Iceross® Distal Cup

이 장치는 절단 부위를 대체하는 시스템의 일부로 사용하는 의지 인터페이스입니다.

이 장치는 연조직 커버리지가 좋지 않은 원추형 사지에 추가 완충 기능을 제공합니다. 절단단에 적합하므로 실리콘 라이너와 절단단 사이의 완전한 접촉을 보장하는 충진 요소로 사용할 수 있습니다.

올바른 장치 장착 방법:

1. 절단단의 원위 말단으로부터 4cm 되는 곳에서 절단단의 둘레를 측정합니다(그림 1).
2. 측정값보다 하나나 두 단계 정도 작은 사이즈로 장치를 선택합니다.
3. 장치를 다리 위로 직접 말아 올립니다.
4. 라이너를 Distal Cup과 함께 사용하는 경우, 라이너 측정은 Distal Cup이 제자리에 있는 상태에서 수행되어야 합니다(예: Distal Cup 위).
5. Distal Cup을 제자리에 장착하여 얻은 측정값에 따라 올바른 라이너 사이즈를 선택합니다.

참고: 일상적 유지관리는 세척 및 관리 지침을 참조하십시오.

## Iceross® Pads

이 장치는 절단 부위를 대체하는 시스템의 일부로 사용하는 의지 인터페이스입니다.

이 장치는 의지 용적 관리에 사용되어 손실된 원위 볼륨을 일시적으로 수용하고 체크 소켓을 장착하는 동안 원위 접촉을 평가할 수 있습니다. 라이너의 원위 또는 소켓의 원위에 패드를 놓습니다.

참고: 일상적 유지관리는 세척 및 관리 지침을 참조하십시오.

## Iceross Seal-In® Socks

이 장치는 절단단 부피 감소를 수용하는 용도로 사용됩니다.

환자가 절단단 용적 변동으로 인해 중단된 현가를 경험하는 경우, 하나 이상의 양말을 라이너 위로 당겨 소켓 연결부를 복원할 수 있습니다.

주의 사항: 이렇게 해도 용적 변동에 대한 적절한 보장이 불가능한 경우 소켓을 다시 제작하여 치수를 적절하게 줄여야 합니다.

• 원위 말단이 쉘의 근위 경계와 수평이 될 때까지 라이너 위로 장치를 당깁니다(그림 9).

의지를 정상적으로 착용하십시오.

주의: 쉘 위에 양말을 놓으면 현가가 손실될 수 있습니다.

밝은 색상의 천과 함께 최대 40°C에서 세탁기로 세탁하십시오. 회전식 건조기로 말리지 마십시오.

볼륨 조절 양말은 절단단 볼륨 감소를 조절하기 위해 권장됩니다.

정확한 지침은 부피 조절 양말의 사용 지침을 참조하십시오.

## 심각한 사고 보고

장치와 관련된 모든 심각한 사고는 제조업체 및 관련 당국에 보고해야 합니다.

## 폐기

장치 및 포장재는 해당 지역 또는 국가의 환경 규제에 따라 폐기해야 합니다.

## 배상 책임

Össur 의지 장치는 Össur 어댑터와 함께 맞춤 제작된 소켓과 각각의 조합으로 사용 목적에 맞게 사용할 때 안전하고 호환이 되도록 설계되고 검증되었습니다.

Össur는 다음 경우에 책임을 지지 않습니다.

- 제품을 사용 지침에 지시된 대로 관리하지 않은 경우
- 제품을 다른 제조업체의 구성품과 함께 조립한 경우
- 제품을 권장되는 사용 조건, 적용 분야 또는 환경 외에서 사용한 경우.

### Össur Americas

27051 Towne Centre Drive  
Foothill Ranch, CA 92610, USA  
Tel: +1 (949) 382 3883  
Tel: +1 800 233 6263  
ossurusa@ossur.com

### Össur Canada

2150 – 6900 Graybar Road  
Richmond, BC  
V6W 0A5 , Canada  
Tel: +1 604 241 8152

### Össur Europe BV

De Schakel 70  
5651 GH Eindhoven  
The Netherlands  
Tel: +800 3539 3668  
Tel: +31 499 462840  
info-europe@ossur.com

### Össur Deutschland GmbH

Melli-Beese-Str. 11  
50829 Köln, Deutschland  
Tel: +49 (0) 800 180 8379  
info-deutschland@ossur.com

**UK** **REP**

### Össur UK Ltd

Unit No 1  
S:Park  
Hamilton Road  
Stockport SK1 2AE, UK  
Tel: +44 (0) 8450 065 065  
ossuruk@ossur.com

### Össur Nordic

Box 7080  
164 07 Kista, Sweden  
Tel: +46 1818 2200  
info@ossur.com

### Össur Iberia S.L.U

Calle Caléndula, 93 -  
Miniparc III  
Edificio E, Despacho M18  
28109 El Soto de la Moraleja,  
Alcobendas  
Madrid – España  
Tel: 00 800 3539 3668  
orders.spain@ossur.com  
orders.portugal@ossur.com

### Össur Europe BV – Italy

Via Dante Mezzetti 14  
40054 Budrio, Italy  
Tel: +39 051 692 0852  
orders.italy@ossur.com

### Össur APAC

2F, W16 B  
No. 1801 Hongmei Road  
200233, Shanghai, China  
Tel: +86 21 6127 1707  
asia@ossur.com

### Össur Australia

26 Ross Street,  
North Parramatta  
NSW 2151 Australia  
Tel: +61 2 88382800  
infosydney@ossur.com

### Össur South Africa

Unit 4 & 5  
3 on London  
Brackengate Business Park  
Brackenfell  
7560 Cape Town  
South Africa  
Tel: +27 0860 888 123  
infosasa@ossur.com



### Össur hf.

Grjótháls 1-5  
110 Reykjavík  
Iceland

