

Solutions Prothèses

Catalogue 2024



BIENVENUE DANS LE CATALOGUE PROTHÈSES D'ÖSSUR

LES SOLUTIONS PROTHÈSES ÖSSUR

Depuis des années, Össur aide les amputés à se sentir en sécurité et en confiance, à raviver leurs ambitions et à se concentrer sur de nouveaux objectifs pour se sentir heureux et préparés à la vie avec un membre en moins. Notre succès est lié à toute une série de petits pas décisifs vers un avenir meilleur - des solutions prioritairement basées sur les besoins et les aspirations des utilisateurs. Össur est heureux de présenter sa gamme de prothèses la plus complète avec des solutions pour toutes les personnes et toutes les problématiques. Chaque prothèse est développée en tenant compte des différents niveaux d'activité. Avec les solutions prothétiques Össur, trouvez l'équipement adapté à votre patient et faites facilement votre choix.

QUALITÉ ET PERFORMANCE POUR UNE VIE SANS LIMITES

Des dizaines d'années d'expérience en technologie des matériaux et conception innovante ont positionné Össur comme l'un des leaders dans le développement de solutions prothétiques non invasives. Nous créons des prothèses de haute qualité, conçues en privilégiant toujours les besoins et les aspirations de chaque utilisateur pour lui offrir "Une vie sans limites". Il peut ainsi à nouveau se sentir en sécurité, retrouver confiance et recommencer à vivre, tout simplement, en se fixant de nouveaux objectifs.

Nous travaillons depuis 1971 aux côtés de professionnels de santé du monde entier, développant de nouveaux concepts pour demain tout en offrant des solutions performantes aujourd'hui. L'entreprise finance l'une des unités de recherche et développement les plus importantes du secteur, dont les innovations en termes de performance, qualité et confort, sont devenues des références pour le marché.

Össur emploie plus de 4000 personnes dédiées aux besoins des utilisateurs, des orthoprothésistes et des professionnels de santé dans le monde entier. Nous fournissons également à nos clients conseils, formations et assistance technique d'experts. Össur opère un système de contrôle qualité strict et efficace, répondant à toutes les exigences des normes ISO 14001 et ISO 13485. Nos produits portent le marquage CE et sont conformes aux standards et autres normes figurant dans la déclaration CE.

La gamme de produits que vous découvrirez dans ce catalogue reflète cet engagement continu au service des orthoprothésistes et des utilisateurs.

NIVEAUX D'ACTIVITÉ

FAIBLE

Activités quotidiennes impliquant des actions limitées et régulières avec des niveaux d'impact faibles sur la prothèse. Marche à vitesse constante, principalement en intérieur et à proximité immédiate des bâtiments.

Types d'activités : déambulation au domicile, marche limitée dans le quartier



NORMAL

Activités impliquant des actions quotidiennes régulières et répétitives avec des niveaux d'impact normaux sur la prothèse. Marche à des cadences variées, tant à l'intérieur qu'à l'extérieur.

Types d'activités : faire les courses, promenade à l'extérieur en confiance



ÉLEVÉ

Activités impliquant des actions quotidiennes incluant un projet de vie avec potentiellement des niveaux d'impact élevés sur la prothèse (porter, grimper, sauter). Marche à des cadences variées sur toutes surfaces.

Types d'activités : travaux manuels, sports de loisirs



SPORT

Activités sportives avec un niveau d'impact élevé et répétitif sur la prothèse.

Types d'activités : courses de sprint ou d'endurance sur piste, cross, marathon, sports de haut niveau...



Scannez ce code pour voir la version actualisée de ce catalogue Össur.

MANCHONS ÖSSUR®	10
ICEROSS® SÉLECTION TIBIALE	12
ICEROSS SEAL-IN® X	14
ICEROSS SEAL-IN® X LOCKING	16
ICEROSS SEAL-IN® V TRANSTIBIAL AVEC WAVE.....	18
ICEROSS SEAL-IN® X5 TRANSTIBIAL AVEC WAVE.....	19
ICEROSS SEAL-IN® X5 TRANSTIBIAL	20
ICEROSS DERMO SEAL-IN®	21
ICEROSS® SYNERGY™ LOCKING AVEC WAVE.....	22
ICEROSS® SYNERGY™ LOCKING	23
ICEROSS DERMO® LOCKING AVEC WAVE	24
ICEROSS DERMO® LOCKING.....	25
ICEROSS COMFORT® LOCKING AVEC WAVE.....	26
ICEROSS COMFORT® LOCKING	27
ICEROSS® ORIGINAL LOCKING	28
ICEROSS® SPORT LOCKING.....	29
RELAX™ LOCKING	30
ICEROSS® SYNERGY™ CUSHION	31
ICEROSS® SYNERGY™ CUSHION AVEC WAVE.....	32
ICEROSS DERMO® CUSHION	33
ICEROSS DERMO® CUSHION AVEC WAVE.....	34
ICEROSS COMFORT® CUSHION	35
ICEROSS® ACTIVA CUSHION	36
RELAX™ CUSHION	37
ICEFORM® LOCKING AND CUSHION.....	38
ICEROSS® SLEEVE	39
ICEFLEX® BALANCE	40
ICEFORM® SLEEVE.....	41
GENU SLEEVE	42
ICEROSS® SÉLECTION FÉMORALE.....	43
ICEROSS SEAL-IN® X TF	45
ICEROSS SEAL-IN® X5 TRANSFÉMORAL.....	47
ICEROSS SEAL-IN® TRANSFÉMORAL	48
4SEAL CLASSIC™	49
ICEROSS® TRANSFÉMORAL LOCKING	51
AKOS®	52
RELAX™ TRANSFÉMORAL.....	54
ICEROSS® UPPER-X LOCKING.....	56
ACCESSOIRES	57
BONNETS COMPRESSIFS COMFORT SCS.....	61
BONNETS RELAX NIGHT CARE.....	62
BONNETS DE COMPENSATION DE VOLUME EASY CUT.....	63

EMBOÎTURES ÖSSUR	65
DIRECT SOCKET TT	68
MANCHON ICEROSS® DIRECT CASTING TT	70
DIRECT SOCKET TF	71
MANCHON ICEROSS® DIRECT CASTING TF.....	73
KIT D'OUTILS DIRECT SOCKET	74
KIT D'OUTILS DIRECT SOCKET - COMPOSANTS.....	75
KIT MATÉRIEL DIRECT SOCKET.....	78
COUSSINETS DE CONFORT	79
GENOUX ÖSSUR	80
BALANCE™ KNEE OFM2	82
BALANCE™ KNEE OFM1	84
LOCKING KNEE	86
POWER KNEE™.....	87
RHEO KNEE®	90
RHEO KNEE® XC	94
TOTAL KNEE® 1900.....	98
TOTAL KNEE® 2000.....	101
TOTAL KNEE® 2100.....	104
MAUCH® KNEE.....	107
MAUCH® KNEE PLUS.....	108
OP4 KNEE™.....	110
OP5 KNEE™.....	111
PASO KNEE	113
PIEDS ÖSSUR®	115
SYSTÈME DE DÉPRESSURISATION UNITY®	116
BALANCE™ FOOT S	117
BALANCE™ FOOT S TORSION	121
FLEX-FOOT BALANCE® AVEC D/P FLEXION™	125
FLEX-FOOT® BALANCE.....	129
BALANCE™ FOOT J.....	133
FLEX-FOOT ASSURE®	138
PROPRIO FOOT®	144
PRO-FLEX® PIVOT	149
PRO-FLEX® XC.....	154
PRO-FLEX® XC TORSION.....	159
PRO-FLEX® MODULAR	169
PRO-FLEX® LP	172
PRO-FLEX® LP TORSION.....	177
PRO-FLEX® LP ALIGN.....	182
VARI-FLEX®	186
RE-FLEX ROTATE™	196

RE-FLEX SHOCK™	204
CHEETAH® XPLORE	213
FLEX-SYMES™	217
CHOPART	221
ACCESSOIRES FLEX-FOOT®	223
ÖSSUR SPORT SOLUTIONS	225
CHEETAH® KNEE.....	226
CHEETAH® XPANSE	228
CHEETAH® XCEL.....	231
CHEETAH® XCEED	236
FLEX-RUN™	239
CHEETAH® XTREME.....	242
CHEETAH® XTEND.....	246
ÖSSUR JUNIOR SOLUTIONS	250
MANCHON ICEROSS STABILO® JUNIOR LOCKING AVEC WAVE.....	252
MANCHON ICEROSS DERMO® JUNIOR LOCKING AVEC WAVE	253
VARI-FLEX® JUNIOR.....	254
FLEX-FOOT® JUNIOR.....	257
CHEETAH® JUNIOR.....	259
CHEETAH® XPLORE JUNIOR.....	261
FLEX-RUN™ JUNIOR®	264
TOTAL KNEE® JUNIOR.....	266
ADAPTATEURS JUNIOR.....	269
ÖSSUR POST-OP SOLUTIONS	270
PANSEMENT RIGIDE ÖSSUR (ORD).....	273
MANCHON ICEROSS® POST-OP TT	274
MANCHON ICEROSS® POST-OP TF	275
MANCHON FIRST™.....	276
ÖSSUR GAMME ICELOCK®	277
ICELOCK® 100	279
ICELOCK® 200	280
ICELOCK® 300	284
ICELOCK® 400	286
ICELOCK® 500	288
ICELOCK® 544	289
ICELOCK® 562 HYBRID	292
ICELOCK® 600	293
ICELOCK® 700	297
ADAPTATEURS ÖSSUR	299
ADAPTATEURS ÖSSUR GAMME 100KG	300
ADAPTATEURS ÖSSUR GAMME 125KG	303

ADAPTATEURS ÖSSUR GAMME 136KG	303
ADAPTATEURS ÖSSUR GAMME 166KG	305
KNEE ROTATION ADAPTER	309
VALVE À DÉPRESSURISATION VACU VALVE.....	310
ÖSSUR MEMBRE SUPÉRIEUR	311
CARACTÉRISTIQUES i-LIMB®	312
i-LIMB® QUANTUM	313
i-LIMB® ULTRA	315
i-LIMB®	317
ELECTRODES	319
CHARGEURS ET BATTERIES.....	321
PIÈCES DE REMPLACEMENT	322
RECOUVREMENTS	323
GARANTIES TOUCH CARE®	327
i-DIGITS® QUANTUM.....	328
I-DIGITS®	329
LIVINGSKIN®	332
INVENTEURS.....	334
INFORMATIONS GÉNÉRALES.....	336
CONDITIONS GÉNÉRALES DE VENTE	337
PROCÉDURE DE GARANTIE.....	338
TABLEAU DE CORRESPONDANCE LONGUEURS DE PIED - POINTURES DE CHAUSSURE.....	341
NOTES	342

ICEROSS® - LES MANCHONS EN SILICONE D'ÖSSUR

SOLUTIONS TIBIALES



ICEROSS SEAL-IN X

MANCHONS SEAL-IN

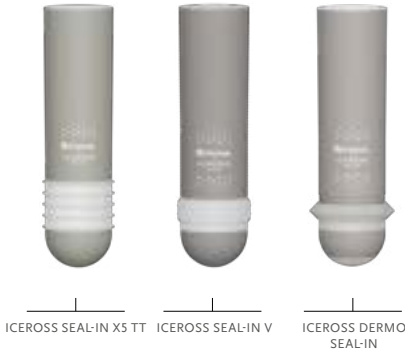

ICEROSS SEAL-IN X5 TT ICEROSS SEAL-IN V ICEROSS DERMO SEAL-IN

MANCHONS SEAL-IN LOCKING



ICEROSS SEAL-IN X LOCKING

MANCHONS LOCKING



ICEROSS DERMO LOCKING ICEROSS COMFORT LOCKING ICEROSS SYNERGY LOCKING RELAX LOCKING ICEROSS ORIGINAL LOCKING ICEROSS SPORT LOCKING ICEFORM LOCKING

MANCHONS CUSHION



ICEROSS DERMO CUSHION ICEROSS COMFORT CUSHION ICEROSS SYNERGY CUSHION ICEROSS ACTIVA CUSHION RELAX CUSHION ICEFORM CUSHION

ICEROSS® - LES MANCHONS EN SILICONE D'ÖSSUR

SOLUTIONS FÉMORALES



MANCHONS SEAL-IN



MANCHONS LOCKING

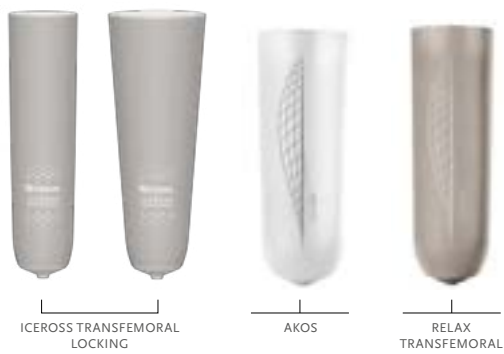

SOLUTIONS MEMBRES SUPÉRIEURS



MANCHONS ÖSSUR®

MÉTHODES DE SUSPENSION ICEROSS

SEAL-IN X5

Les cinq collerettes du manchon Iceross Seal-In X5 se conforment à la forme du membre résiduel et à l'emboîture, offrant une parfaite étanchéité et un confort amélioré.

- Contrôle de rotation
- Pistonnement réduit
- Suspension sans genouillère externe



SEAL-IN X5

SEAL-IN V

Les lames adaptatives de volume incorporées à la collerette s'adaptent aux changements de forme. Le revêtement Seal-In V assure une suspension fiable et confortable.

- Suspension Cushion sans genouillère
- Contrôle de la rotation



SEAL-IN V

SEAL-IN

Grâce à sa collerette unique, le manchon Iceross Seal-In optimise la suspension tout en facilitant l'utilisation de la prothèse au quotidien.

- Suspension à succion tibiale sans genouillère
- Contrôle de la rotation amélioré
- Simple à mettre en place et à retirer



SEAL-IN

SEAL-IN X

La collerette mobile permet un positionnement optimal pour une suspension sûre et confortable.

- Positionnement personnalisé
- Simple à mettre en place et à retirer
- Contrôle de la rotation exceptionnel



SEAL-IN X

SEAL-IN X LOCKING

Cette méthode hybride combine les avantages de la suspension à collerette Seal-In avec ceux de l'attache distale Locking.



LOCKING (AVEC ATTACHE DISTALE)

Le système Locking offre une suspension fiable, sûre et confortable. Disponible avec attache verrou ou cordelette.



LOCKING

CUSHION (SANS ATTACHE DISTALE)

Un coussin distal doux et épais améliore le confort de l'utilisateur, protège les extrémités distales sensibles et s'adapte aux formes distales irrégulières.



CUSHION

4SEAL

Avec ses quatre collerettes et sa surface enduite, le manchon Iceross 4Seal offre une étanchéité à l'air et un meilleur confort.

- Suspension sans genouillère
- Mise en place facile (sans avoir recours à une aide extérieure)



4SEAL

ICEROSS®

CARACTÉRISTIQUES ICEROSS

MATRICE DE STABILISATION

La matrice intégrée dans l'extrémité distale des manchons Iceross permet un étirement radial et limite l'étirement longitudinal pour une stabilité et un meilleur confort.



MATRICE DE STABILISATION

REVÊTEMENT TEXTILE

Le revêtement textile offre une résistance à l'usure et une durabilité extrêmes tout en permettant un étirement radial et une élasticité confortable.



REVÊTEMENT TEXTILE

SOIN ACTIF DE LA PEAU (ACTIVE SKIN CARE)

De la Vaseline® et de l'Aloe Vera sont incorporés dans le silicone Dermasil® pour assouplir et assainir la peau.



SOIN ACTIF DE LA PEAU

DUROMÈTRE DOUBLE

Deux duromètres en silicone agissent conjointement : la couche intérieure offre confort et protection à la peau et la couche extérieure offre amortissement et stabilité.



DUROMÈTRE DOUBLE

WAVE

La technologie Wave permet un étirement confortable du manchon au niveau de la rotule. Un contrôle de la flexion du manchon dans la zone sensible derrière le genou offre à l'utilisateur une plus grande souplesse de mouvement.



WAVE

SURFACE INTERNE SOYEUSE

Microsurface garantissant un plus grand respect de la peau.



SURFACE INTERNE SOYEUSE

TIBIAGUARD™

Coussinet souple en silicone avec technologie Wave intégrée fournissant un amortissement antérieur pour le tibia alors qu'une couche de silicone postérieure plus fine accroît le contrôle et la proprioception. La combinaison de ces deux profils en silicone et la conception ondulée du système Wave offrent amortissement et liberté de mouvement.



TIBIAGUARD

CONIQUE

Cette caractéristique offre une meilleure adaptation du manchon et un plus grand confort aux utilisateurs avec un moignon conique. Une série d'ondulations verticales vise à réduire la pression et à prévenir le déroulement vers le bas de l'extrémité proximale.



CONIQUE

UMBRELLAN

Le revêtement textile breveté Umbrellan protège le moignon contre les interférences électromagnétiques.



UMBRELLAN

REVÊTEMENT

EASY GLIDE

Grâce à sa surface lisse enduite, le manchon se met en place et se retire facilement, sans avoir recours à une aide extérieure.



REVÊTEMENT EASY GLIDE

ICEROSS® SÉLECTION TIBIALE

Afin de tirer le meilleur parti d'un manchon Iceross, la phase de choix est déterminante. Pour sélectionner le modèle approprié, les éléments suivants doivent être pris en compte :

1. Taille du moignon
2. Niveau d'activité de l'utilisateur
3. Utilisation d'une aide à l'adaptation
4. Profil
5. Tableau de sélection

1. TAILLE

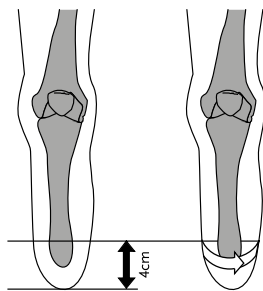

Faire une marque sur le moignon à 4 cm de l'extrémité distale, en laissant pendre les chairs. Mesurer la circonférence du moignon au niveau de cette marque.

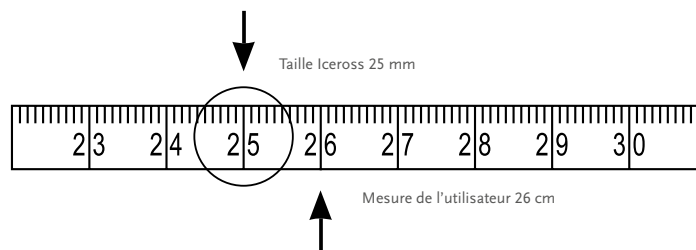

La mesure prélevée correspond à la taille de l'Iceross à utiliser. Choisir la taille de manchon équivalente à vos mesures, ou si vous êtes entre deux mesures, prendre la taille immédiatement inférieure. Ne pas prendre une taille supérieure à votre mesure ou plus d'une taille en dessous de la mesure. Par exemple, si la circonférence du moignon mesure 26 cm, choisir un Iceross taille 25.

REMARQUE SUR LES MANCHONS À ATTACHE DISTALE (LOCKING) :

La cupule dont la taille correspond à celle du manchon fonctionne avec la matrice. Le choix de la taille du manchon est essentiel pour obtenir un fonctionnement optimal de la matrice et de la cupule. Une prise de mesure incorrecte peut provoquer une gêne pour l'utilisateur, un excès de transpiration ainsi qu'une maîtrise réduite de la prothèse.

REMARQUE SUR LES MANCHONS ICEROSS SEAL-IN™ TRANSTIBIAUX ET TRANSFÉMORAUX AVEC UNE COLLERETTE :

Pour les manchons Iceross Seal-In, il est essentiel que la collerette (HSM™) repose correctement sur toute la circonférence du manchon. Une fois le manchon sélectionné selon nos instructions, vérifier l'état de la collerette aussi bien visuellement que manuellement. La photo 3 ci-dessous présente la situation optimale. **Dans certains cas, une taille en dessous de la mesure peut s'avérer nécessaire pour obtenir ce résultat (cela s'applique uniquement aux manchons Seal-In HSM et à aucun autre modèle Iceross, incluant l'Iceross Seal-In X5 et Seal-In V).**



1. MANCHON TROP PETIT



2. MANCHON TROP LARGE



3. MANCHON ADAPTÉ

Les recommandations de taille constituent un guide précis. Cependant, dans certains cas, d'autres tailles peuvent être indiquées.

ICEROSS® SÉLECTION TIBIALE

2. NIVEAU D'ACTIVITÉ

Il est important de prendre en compte le niveau d'activité de l'utilisateur lors du choix d'un manchon. Les niveaux d'activité sont corrélés à la fonction tandis que les niveaux d'impact le sont à la charge appliquée au manchon Iceross.

3. COUSSINETS D'ADAPTATION

La forme d'un Iceross est cylindrique avec une terminaison arrondie. Ce design s'adapte à la plupart des formes de moignons. Dans certains cas toutefois, lorsqu'un utilisateur présente une forme irrégulière ou inhabituelle, il arrive que le manchon Iceross ne soit pas en mesure d'offrir un contact total sur la peau. Les coussinets d'adaptation sont destinés à modifier la forme de ces moignons pour correspondre à celle du manchon. Veuillez nous contacter en cas de questions quant à la sélection, l'utilisation et l'entretien de ces coussinets d'adaptation.



Déterminer la forme du moignon :

- Si sa forme est cylindrique, aucun coussinet d'adaptation n'est nécessaire.
- Si le moignon présente une forme distale carrée ou aplatie, nous conseillons l'emploi d'un coussinet Iceross, en extrémité distale, pour assurer une bonne adéquation entre l'extrémité du moignon et celle arrondie du manchon.
- Si le moignon est conique, nous conseillons l'emploi d'un Distal Cup. Il permettra de rendre la forme sur laquelle l'Iceross sera appliqué, plus cylindrique.
- Le manchon Iceross est choisi par rapport à une circonférence prise sur le Distal Cup sur le manchon.
- Si le moignon présente une forme distale bulbeuse (désarticulation de cheville, Symes, Lisfranc, etc.), l'utilisation d'Iceross n'est pas recommandée. Merci de nous contacter si vous souhaitez nos conseils pour une autre solution.

4. PROFIL

Mesurer la circonférence du moignon à environ 30 cm au-dessus de l'extrémité distale puis se référer à l'axe horizontal du tableau de sélection. Si l'intersection entre les axes verticaux et horizontaux se situe dans la zone gris clair du tableau de sélection, alors un profil standard est recommandé. Si elle se situe dans le gris foncé, un profil conique est requis.

5. TABLEAU DE SÉLECTION

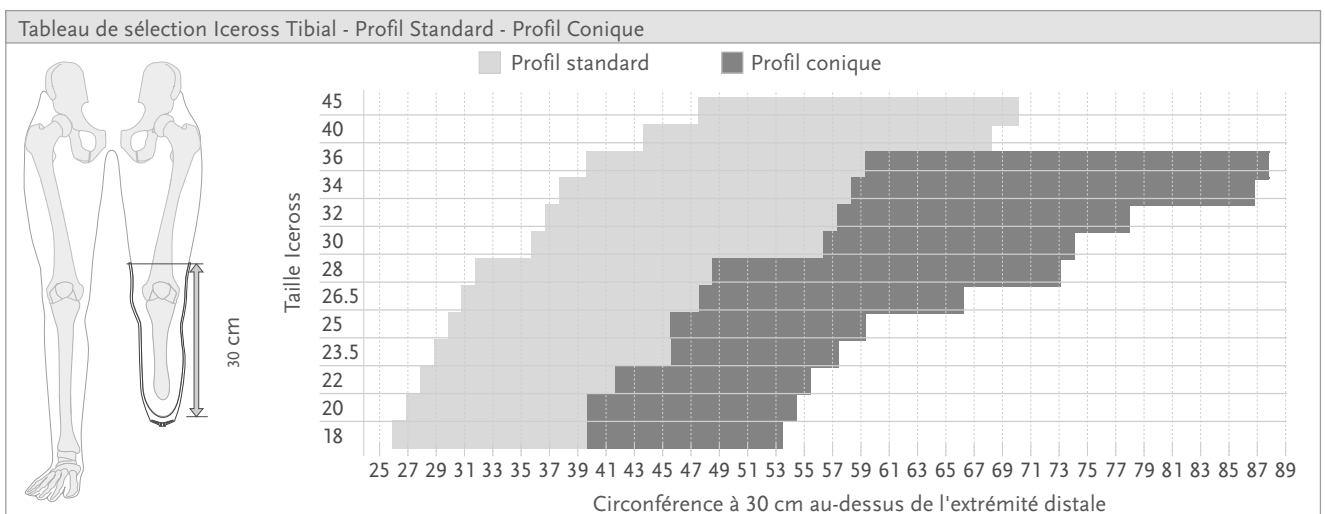

ICEROSS SEAL-IN® X



En silicone souple mais résistant, le manchon Iceross Seal-In X permet à tous de bénéficier de la technologie Seal-In : il convient parfaitement aux personnes ayant des moignons sensibles ou des peaux fragilisées.

Il est aussi facile à retourner et à mettre en place pour les personnes dont la dextérité manuelle est compromise. Son design sans genouillère intègre une collerette mobile qui peut être librement positionnée pour une succion optimale, quelle que soit la forme du moignon. Au fil de la journée, la collerette peut être descendue ou remontée en fonction des fluctuations de volume, garantissant ainsi une suspension optimale et un grand confort. Son revêtement sans couture permet un étirement confortable du manchon au niveau de la rotule pour une flexion facilitée.

Trois options de collerettes sont disponibles :

X-Classic - collerette classique

X-Grip - pour un meilleur contrôle de la rotation

X-Volume - s'adapte à des réductions de volume plus importantes

La nature modulaire du produit rend la sélection et la gestion des stocks plus aisées. La collerette peut être renouvelée séparément, sans devoir recommander le manchon.

La technologie Seal-In convient au système de suspension à dépressurisation active Unity.

Grâce à la technologie du revêtement Easy Glide, le manchon peut être manipulé très aisément par l'utilisateur, pas besoin de lubrifiants pour la mise en place, très facile à nettoyer. Le revêtement Easy Glide adhère seulement aux anneaux Seal-In.



Informations utilisateur	
Niveau d'amputation :	Tibial
Niveau d'activité :	Faible à Élevé
Informations produit	
Tailles Manchon :	16, 18, 20, 22, 23.5, 25, 26.5, 28, 30, 32, 34, 36, 40*
Profil :	3 mm, 6 mm
Tailles Collerette :	20, 22, 24, 26, 28, 30, 32, 35, 38, 41, 44, 47, 51, 55, 60, 65
Informations remboursement	
LPPR :	Manchon - 7782595 (3 mm et 6 mm) Collerette - 7782738 (Seal-In X-Classic, Seal-In X-Grip, Seal-In X-Volume)

* Longueur 40 uniquement disponible en 3 mm

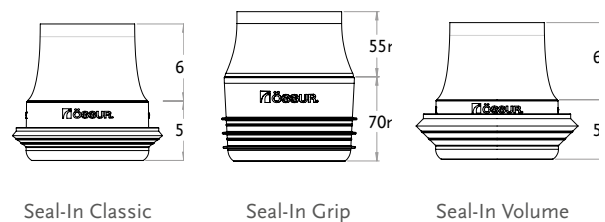

MÉTHODE DE SUSPENSION



SEAL-IN X

CARACTÉRISTIQUES



REVÊTEMENT
TEXTILE



SOIN ACTIF
DE LA PEAU



SURFACE
INTERNE
SOYEUSE



REVÊTEMENT
EASY GLIDE

ICEROSS SEAL-IN® X

SÉLECTION DE LA COLLERETTE

- Mesurez la circonférence du membre résiduel (en cm) à l'emplacement approprié, directement sur la peau.
- Reportez-vous au tableau des tailles pour estimer la taille correcte à commander
- Légende du diagramme ci-dessous :
 X: taille de la collerette, Y: circonférence (cm)
 A: ajustement serré, B: ajustement plus lâche

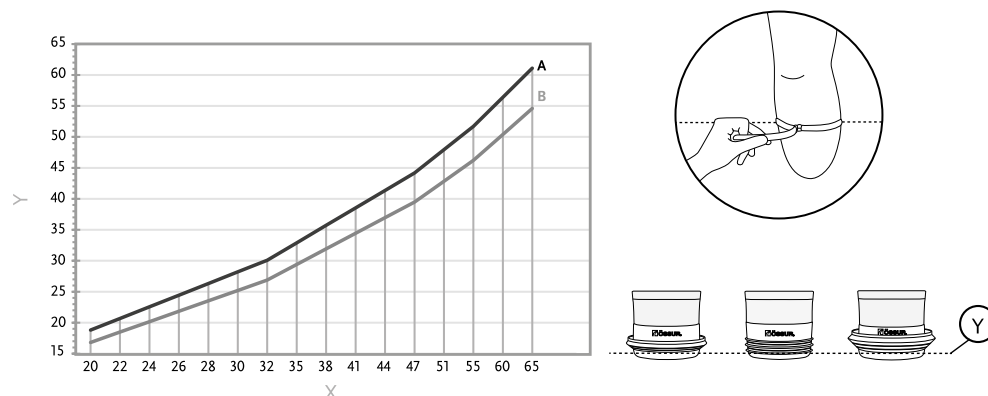

LONGUEUR MINIMUM DU MEMBRE RÉSIDUEL RECOMMANDÉE

L'utilisateur étant debout, prendre la mesure du milieu rotulien à l'extrémité distale. Comparer aux mesures du tableau ci-dessous.

Taille de manchon	Longueur minimum
16-23,5	11 cm
25-30	12 cm
32-36	13 cm
40	14 cm

DÉTAIL DES RÉFÉRENCES - ICEROSS SEAL-IN X

Référence	Désignation	Contenu
I-4443XX	Manchon Iceross Seal-In X 3 mm	1 manchon
I-4446XX	Manchon Iceross Seal-In X 6 mm	1 manchon
I-SXC0XX	Collerette Iceross Seal-In X-Classic	1 collerette Seal-In X-Classic
I-SXG0XX	Collerette Iceross Seal-In X-Grip	1 collerette Seal-In X-Grip
I-SXV0XX	Collerette Iceross Seal-In X-Volume	1 collerette Seal-In X-Volume
I-RXC001	Kit collerettes Seal-In X-Classic 26-51	Kit 10 collerettes Seal-In X-Classic
I-RXC004	Kit collerettes Seal-In X-Classic 20-65	Kit 16 collerettes Seal-In X-Classic
I-RXG001	Kit collerettes Seal-In X-Grip 26-51	Kit 10 collerettes Seal-In X-Grip
I-RXG004	Kit collerettes Seal-In X-Grip 20-65	Kit 16 collerettes Seal-In X-Grip
I-RXV001	Kit collerettes Seal-In X-Volume 26-51	Kit 10 collerettes Seal-In X-Volume
I-RXV004	Kit collerettes Seal-In X-Volume 20-65	Kit 16 collerettes Seal-In X-Volume

ICEROSS SEAL-IN® X LOCKING



Seal-In X Locking est un manchon en silicone conçu pour les amputés transtibiaux et s'adapte à tous les niveaux d'activité. Les bénéfices de la méthode de suspension Locking associés à ceux du Seal-In assurent une meilleure fonctionnalité du manchon. Le manchon est disponible en profils 3 mm et 6 mm.

Caractéristiques du manchon :

- Silicone doux DermoGel®
- Revêtement sans couture pour une flexion facilitée
- Matrice de stabilisation
- Compatible avec toutes les options de collerettes mobiles

Trois options de collerettes sont disponibles :

- X-Classic - collerette classique
- X-Grip - pour un meilleur contrôle de la rotation
- X-Volume - s'adapte à des réductions de volume plus importantes

Le manchon doit être utilisé en association avec le verrou Icelock 562 Hybrid (L-562000) et une emboîture étanche à l'air.

Associez la technologie Seal-In avec le système à dépressurisation Unity pour stabiliser les fluctuations de volume et garantir un ajustement confortable de l'emboîture tout au long de la journée.

Information utilisateur	
Niveau d'amputation :	Tibial
Niveau d'activité :	Faible à Élevé
Informations produit	
Tailles Manchon :	16, 18, 20, 22, 23.5, 25, 26.5, 28, 30, 32, 34, 36, 40, 45
Profil :	3 mm et 6 mm
Tailles Collerette :	20, 22, 24, 26, 28, 30, 32, 35, 38, 41, 44, 47, 51, 55, 60, 65
Matrice	10 cm
Informations remboursement	
LPPR :	Manchon - 7782595 (3 mm et 6 mm) Collerette - 7782738 (Seal-In X-Classic, Seal-In X-Grip, Seal-In-Volume)

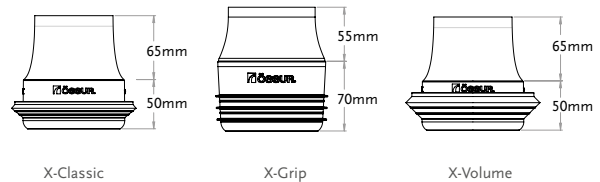
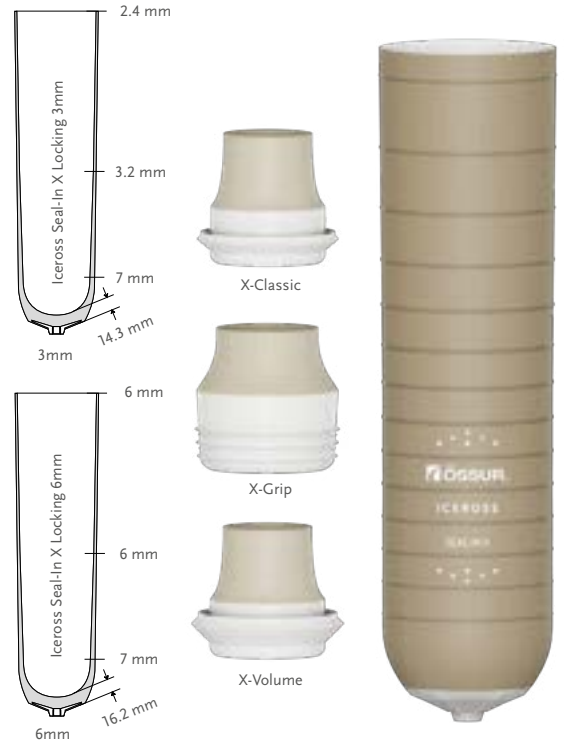

MÉTHODE DE SUSPENSION



SEAL-IN X LOCKING

CARACTÉRISTIQUES



REVÊTEMENT TEXTILE



SOIN ACTIF DE LA PEAU



SURFACE INTERNE SOYEUSE



REVÊTEMENT EASY GLIDE



MATRICE DE STABILISATION

*REVÊTEMENT

Easy Glide est intégré dans la collerette uniquement

ICEROSS SEAL-IN® X LOCKING

SÉLECTION DE LA COLLERETTE

- Mesurez la circonférence du membre résiduel (en cm) à l'emplacement approprié, directement sur la peau
- Reportez-vous au tableau des tailles pour estimer la taille correcte à commander
- Légende du diagramme ci-dessous :
 X : taille de la collerette, Y : circonférence (cm)
 A : ajustement serré, B : ajustement plus lâche

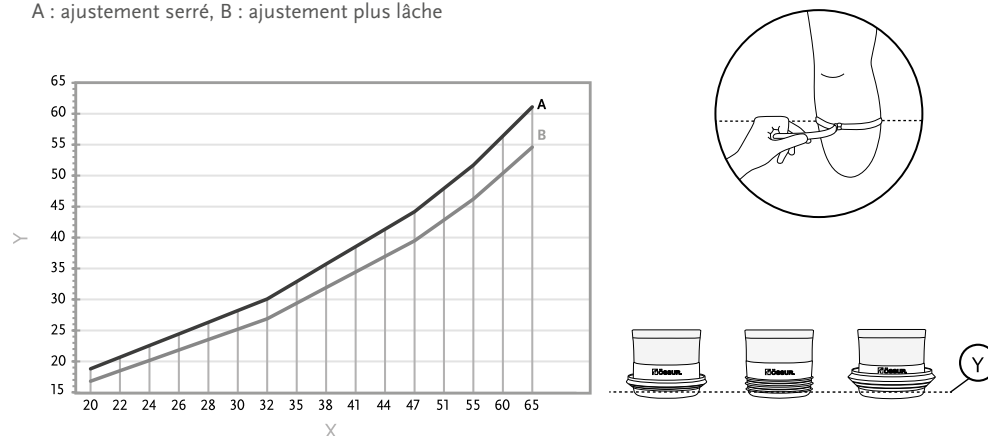

DÉTAIL DES RÉFÉRENCES - ICEROSS SEAL-IN X

Référence	Désignation	Contenu
I-SXL3XX	Manchon Iceross Seal-In X Locking 3 mm	Manchon taille XX et profil de 3 mm
I-SXL6XX	Manchon Iceross Seal-In X Locking 6 mm	Manchon taille XX et profil de 6 mm
I-SXC0XX	Collerette Iceross Seal-In X-Classic	1 collerette Seal-In X-Classic
I-SXG0XX	Collerette Iceross Seal-In X-Grip	1 collerette Seal-In X-Grip
I-SXV0XX	Collerette Iceross Seal-In X-Volume	1 collerette Seal-In X Volume
I-RXC001	Kit collerettes Seal-In X-Classic 26-51	10 collerettes Seal-In X-Classic
I-RXC004	Kit collerettes Seal-In X-Classic 20-65	16 collerettes Seal-In X-Classic
I-RXG001	Kit collerettes Seal-In X-Grip 26-51	10 collerettes Seal-In X-Grip
I-RXG004	Kit collerettes Seal-In X-Grip 20-65	16 collerettes Seal-In X-Grip
I-RXV001	Kit collerettes Seal-In X-Volume 26-51	10 collerettes Seal-In X-Volume
I-RXV004	Kit collerettes Seal-In X Volume 20-65	16 collerettes Seal-In X-Volume

ICEROSS SEAL-IN® V TRANSTIBIAL AVEC WAVE



Sur le profil de l'Iceross Cushion, le manchon Iceross Seal-In V présente une extrémité distale souple pour le confort et le maintien.

Iceross Seal-In V est disponible en deux profils, Profil Standard et Profil Haut. Selon le profil choisi, l'emplacement de la collerette varie. Le manchon Profil Haut devra être utilisé lorsque la longueur du moignon le permet, en particulier dans le cas de zones sensibles sur la crête tibiale distale.

Össur conseille d'utiliser le manchon Iceross Seal-In V pour les utilisateurs qui ont des moignons déjà stables en volume et en forme. Au cours des premiers mois post-opératoires, nous recommandons les manchons Iceross Dermo Cushion avec Iceross Sleeve.

Informations utilisateur	
Niveau d'amputation :	Tibial
Niveau d'activité :	Tous
Informations produit	
Tailles :	18, 20, 22, 23.5, 25, 26.5, 28, 30, 32, 34, 36
Profil :	3 mm Wave
Informations remboursement	
LPPR :	7782595 (3 mm et 6 mm)

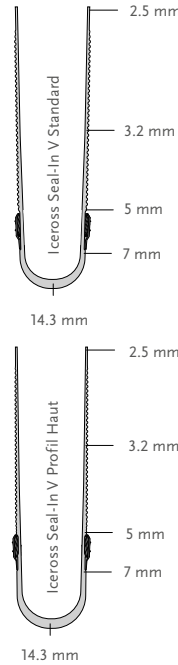

MÉTHODE DE SUSPENSION



SEAL-IN V

CARACTÉRISTIQUES



REVÊTEMENT TEXTILE



SOIN ACTIF DE LA PEAU



SURFACE INTERNE SOYEUSE



WAVE

HAUTEUR DE COLLERETTES ET DÉCOUPES

Taille manchon	Longueur minimale de moignon*	
	Profil standard	Profil haut
18-20	9 cm	13 cm
21-25	10 cm	14 cm
26-30	11 cm	15 cm
31-36	12 cm	15 cm

*Les formes de moignons et les découpes sont variables, les longueurs minimales du moignon sont données à titre indicatif.

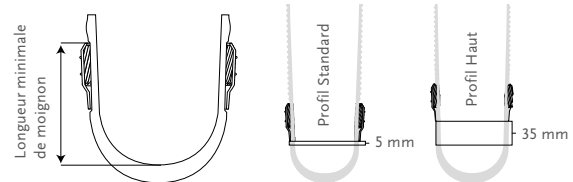

DÉTAIL DES RÉFÉRENCES - ICEROSS SEAL-IN V TRANSTIBIAL AVEC WAVE

Réf.	Profil	Désignation
I-4713XX	Wave 3 mm	Seal-In V
I-4723XX	Wave 3 mm	Seal-In V Profil Haut

ICEROSS SEAL-IN® X5 TRANSTIBIAL AVEC WAVE



Le manchon Iceross Seal-In X5 comprend cinq collerettes intégrées qui s'adaptent à la forme du membre résiduel et à la paroi interne de l'emboîture, procurant une étanchéité à l'air. Iceross Seal-In X5 avec Wave offre sécurité et liberté de mouvement.

Nous recommandons d'utiliser le manchon Iceross Seal-In X5 avec la valve d'expulsion Icelock® 500.

Informations utilisateur	
Niveau d'amputation :	Tibial
Niveau d'activité :	Tous
Informations produit	
Tailles :	18, 20, 22, 23.5, 25, 26.5, 28, 30, 32, 34, 36
Profil :	3 mm Wave
Matrice :	10-13 cm (dépendant de la taille)
Informations remboursement	
LPPR :	7782595

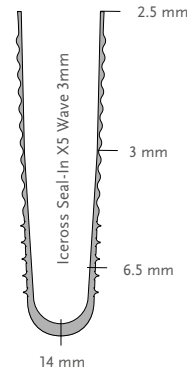

MÉTHODE DE SUSPENSION



SEAL-IN X5

CARACTÉRISTIQUES



MATRICE DE STABILISATION



REVÊTEMENT TEXTILE



SOIN ACTIF DE LA PEAU



SURFACE INTERNE SOYEUSE



WAVE

LONGUEUR MINIMALE RECOMMANDÉE DE MOIGNON

Taille manchon	Longueur matrice
18	10 cm
20-25	11 cm
26.5-30	12 cm
32-36	13 cm

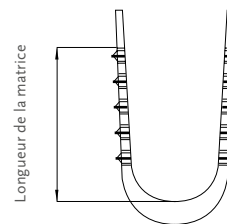

La taille de la matrice varie selon la taille du manchon : plus le manchon est petit, plus la matrice sera courte.

DÉTAIL DES RÉFÉRENCES - ICEROSS SEAL-IN X5 TRANSTIBIAL AVEC WAVE

Réf.	Profil	Méthode de suspension	Matrice
I-3664XX	Wave 3 mm	Seal-In X5	10 -13 cm

ICEROSS SEAL-IN® X5 TRANSTIBIAL



Le manchon Iceross Seal-In X5 comprend cinq collerettes intégrées qui s'adaptent à la forme du membre résiduel et à la paroi interne de l'emboîture, procurant une étanchéité à l'air.

Nous recommandons d'utiliser le manchon Iceross Seal-In X5 avec la valve d'expulsion Icelock® 500.

Informations utilisateur	
Niveau d'amputation :	Tibial
Niveau d'activité :	Tous
Informations produit	
Tailles :	18, 20, 22, 23.5, 25, 26.5, 28, 30, 32, 34, 36
Profil :	3 mm
Matrice :	10-13 cm (dépendant de la taille)
Informations remboursement	
LPPR :	7782595

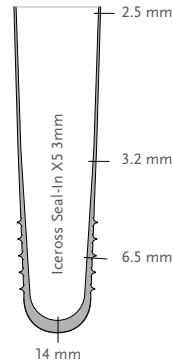

MÉTHODE DE SUSPENSION



SEAL-IN X5

CARACTÉRISTIQUES



MATRICE DE STABILISATION



REVÊTEMENT TEXTILE



SOIN ACTIF DE LA PEAU



SURFACE INTERNE SOYEUSE

LONGUEUR MINIMALE RECOMMANDÉE DE MOIGNON

Taille manchon	Longueur matrice
18	10 cm
20-25	11 cm
26.5-30	12 cm
32-36	13 cm

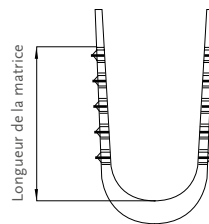

DÉTAIL DES RÉFÉRENCES - ICEROSS SEAL-IN X5 TRANSTIBIAL

Réf.	Profil	Méthode de suspension	Matrice
I-3663XX	3 mm	Seal-In X5	10 - 13 cm

PN20003

ICEROSS DERMO SEAL-IN®



Fabriqué avec le silicone le plus souple, le manchon Iceross Dermo Seal-In enveloppe le membre résiduel en prenant activement soin de la peau des patients vasculaires et de ceux présentant une sensibilité cutanée.

Le manchon Iceross Dermo offre une suspension de qualité, une bonne souplesse, un contact cutané doux et un soin actif de la peau.

L'association du silicone DermoGel® et du revêtement Supplex® ultra-résistant et élastique permet une grande résistance et un ajustement précis.

Nous recommandons d'utiliser le manchon Iceross Dermo Seal-In avec la valve d'expulsion Icelock® 500.

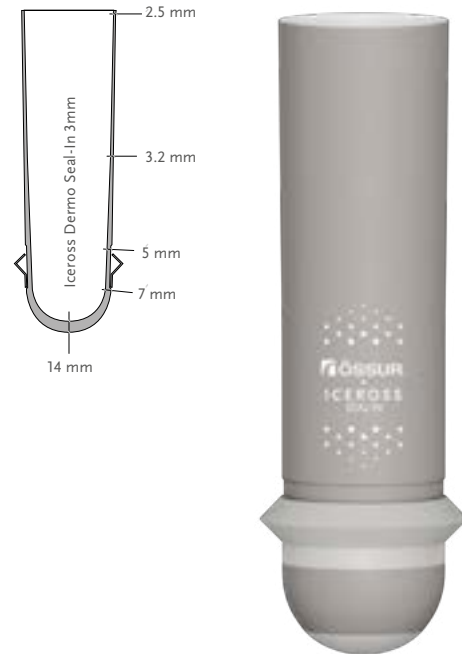

Informations utilisateur	
Niveau d'amputation :	Tibial
Niveau d'activité :	Faible à élevé
Informations produit	
Tailles :	18, 20, 22, 23.5, 25, 26.5, 28, 30, 32, 34, 36
Profil :	3 mm
Matrice :	10 cm
Informations remboursement	
LPPR :	7782595

MÉTHODE DE SUSPENSION



SEAL-IN

CARACTÉRISTIQUES



MATRICE DE STABILISATION



REVÊTEMENT TEXTILE



SOIN ACTIF DE LA PEAU



SURFACE INTERNE SOYEUSE

DÉTAIL DES RÉFÉRENCES - ICEROSS DERMOPROTECT

Réf.	Profil	Méthode de suspension	Matrice
I-4613XX	3 mm	Seal-In	10 cm

ICEROSS® SYNERGY™ LOCKING AVEC WAVE



Le manchon Iceross Synergy avec Wave associe deux différentes duretés de silicones permettant l'équilibre entre confort et stabilité.

La couche externe en silicone ferme offre une stabilité aux utilisateurs actifs, tandis que la couche interne amortissante protège la peau offrant confort et protection.

La fonction Wave facilite la flexion du genou et s'adapte à tous les mouvements de l'utilisateur. Ce dernier doit déployer moins d'énergie pour fléchir le genou.

Össur recommande d'utiliser l'Iceross Synergy Locking avec l'Icelock® 600.

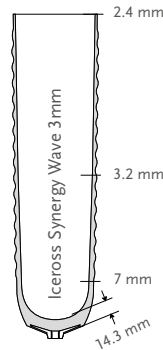

Informations utilisateur	
Niveau d'amputation :	Tibial
Niveau d'activité :	Normal à élevé
Informations produit	
Tailles :	16, 18, 20, 22, 23.5, 25, 26.5, 28, 30, 32, 34, 36, 40, 45
Profil :	3 mm Wave
Matrice :	10 cm ou matrice sur mesure (2-14 cm*)
Informations remboursement	
LPPR :	7782595

MÉTHODE DE SUSPENSION



LOCKING

CARACTÉRISTIQUES



MATRICE DE STABILISATION



REVÊTEMENT TEXTILE



SOIN ACTIF DE LA PEAU



SURFACE INTERNE SOYEUSE



DUROMÈTRE DOUBLE



WAVE

DÉTAIL DES RÉFÉRENCES - ICEROSS SYNERGY LOCKING AVEC WAVE

Réf.	Profil	Méthode de suspension	Matrice
I-6303XX	3 mm Wave	Locking (avec attache distale)	10 cm
I-6206XX	3 mm Wave	Locking (avec attache distale)	Sur mesure 2-14 cm*

* Pour les matrices sur mesure, merci de spécifier la longueur désirée sur votre commande. Veuillez noter que la longueur de matrice peut varier de +/- 1,5 mm

PN20009

ICEROSS® SYNERGY™ LOCKING



L'Iceross Synergy est le manchon en silicone qui allie confort de port et stabilité grâce à sa double couche de silicone.

La couche externe en silicone ferme offre une incroyable stabilité aux utilisateurs actifs, tandis que la couche interne amortissante protège la peau, offrant un confort et une protection sans précédent.

Össur recommande d'utiliser l'Iceross Synergy Locking avec l'Icelock® 600.

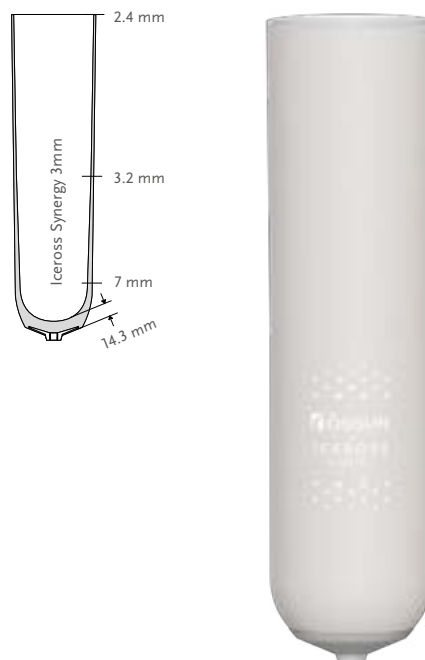

Informations utilisateur	
Niveau d'amputation :	Tibial
Niveau d'activité :	Normal à sport
Informations produit	
Tailles :	16, 18, 20, 22, 23.5, 25, 26.5, 28, 30, 32, 34, 36, 40, 45
Profil :	3 mm
Matrice :	10 cm ou matrice sur mesure (2-14 cm*)
Informations remboursement	
LPPR :	7782595

MÉTHODE DE SUSPENSION



LOCKING

CARACTÉRISTIQUES



MATRICE DE STABILISATION



REVÊTEMENT TEXTILE



SOIN ACTIF DE LA PEAU



SURFACE INTERNE SOYEUSE



DUROMÈTRE DOUBLE

DÉTAIL DES RÉFÉRENCES - ICEROSS SYNERGY LOCKING

Réf.	Profil	Méthode de suspension	Matrice
I-6003XX	3 mm	Locking (avec attache distale)	10 cm
I-6203XX	3 mm	Locking (avec attache distale)	Sur mesure 2-14 cm*

*Pour les matrices sur mesure, merci de spécifier la longueur désirée sur votre commande. Veuillez noter que la longueur de matrice peut varier de +/- 1,5 mm

ICEROSS DERMO® LOCKING AVEC WAVE



Fabriqué avec le silicone le plus souple, le manchon Iceross Dermo Locking avec Wave enveloppe le membre résiduel en prenant activement soin de la peau des patients vasculaires et de ceux présentant une sensibilité cutanée.

Le manchon Iceross Dermo intègre une surface ondulée horizontalement (waves) conçue pour faciliter la flexion au niveau du genou. Le manchon Iceross Dermo conique inclut également une surface ondulée verticalement pour empêcher les bords de s'enrouler.

Le manchon Iceross Dermo offre une suspension de qualité, une bonne souplesse, un contact cutané doux et un soin actif de la peau. L'association du silicone DermoGel® et du revêtement Supplex® ultra-résistant et élastique permet une grande résistance et un ajustement précis.

Össur recommande d'utiliser l'Iceross Dermo Locking avec l'Icelock® 600.

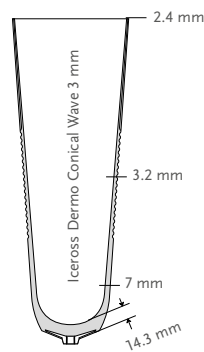
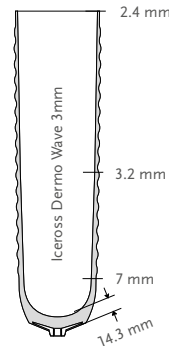

Informations utilisateur	
Niveau d'amputation :	Tibial
Niveau d'activité :	Faible à normal
Informations produit	
Tailles :	16, 18, 20, 22, 23.5, 25, 26.5, 28, 30, 32, 34, 36, 40, 45
Taille Conical :	18, 20, 22, 23.5, 25, 26.5, 28, 30, 32, 34, 36
Profil :	3 mm Wave
Matrice :	10 cm ou matrice sur mesure (2-14 cm)
Informations remboursement	
LPPR :	7782595

MÉTHODE DE SUSPENSION



LOCKING

CARACTÉRISTIQUES



MATRICE DE STABILISATION



REVÊTEMENT TEXTILE



SOIN ACTIF DE LA PEAU



SURFACE INTERNE SOYEUSE



WAVE



CONIQUE

DÉTAIL DES RÉFÉRENCES - ICEROSS DERMO LOCKING AVEC WAVE

Réf.	Profil	Méthode de suspension	Matrice
I-4313XX	3 mm Wave	Locking (avec attache distale)	10 cm
I-4223XX	3 mm Wave	Locking (avec attache distale)	Sur mesure (2-14 cm)*
I-4913XX	Conical 3 mm Wave	Locking (avec attache distale)	10 cm

*Pour les matrices sur mesure, merci de spécifier la longueur désirée sur votre commande. Veuillez noter que la longueur de matrice peut varier de +/- 1,5 mm

PN20011

ICEROSS DERMO® LOCKING



Fabriqué avec le silicone le plus souple, le manchon Iceross Dermo Locking enveloppe le membre résiduel en prenant activement soin de la peau des patients vasculaires et de ceux présentant une sensibilité cutanée.

Le manchon Iceross Dermo offre une suspension de qualité, une bonne souplesse, un contact cutané doux et un soin actif de la peau. L'association du silicone DermoGel® et du revêtement Supplex® ultra-résistant et élastique permet une grande résistance et un ajustement précis.

Össur recommande d'utiliser l'Iceross Dermo Locking avec l'Icelock® 600.

Informations utilisateur	
Niveau d'amputation :	Tibial
Niveau d'activité :	Faible à normal
Informations produit	
Tailles :	16, 18, 20, 22, 23.5, 25, 26.5, 28, 30, 32, 34, 36, 40, 45*
Profil :	3 mm et 6 mm
Matrice :	10 cm ou matrice sur mesure (2-14 cm*)
Informations remboursement	
LPPR :	7782595 (3 mm et 6 mm)

* Iceross Dermo sur mesure 6 mm n'est pas disponible dans les tailles suivantes: 16, 18, 34, 36, 40, 45.

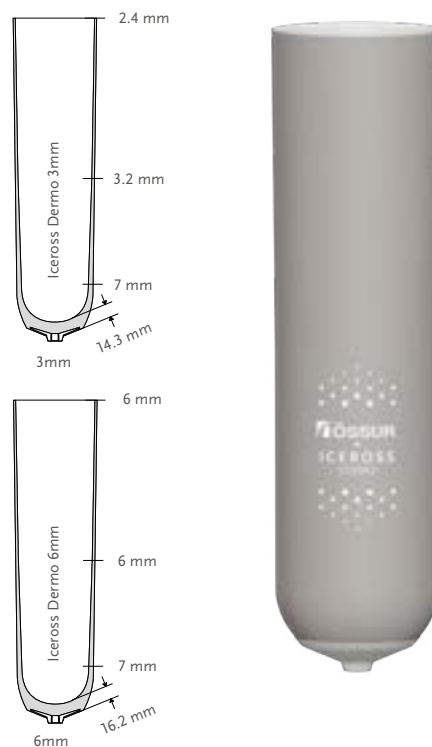

MÉTHODE DE SUSPENSION



LOCKING

CARACTÉRISTIQUES



MATRICE DE STABILISATION



REVÊTEMENT TEXTILE



SOIN ACTIF DE LA PEAU



SURFACE INTERNE SOYEUSE

DÉTAIL DES RÉFÉRENCES - ICEROSS DERMO LOCKING

Réf.	Profil	Méthode de suspension	Matrice
I-4013XX	3 mm	Locking (avec attache distale)	10 cm
I-4213XX	3 mm	Locking (avec attache distale)	Sur mesure 2-14 cm*
I-4016XX	6 mm	Locking (avec attache distale)	10 cm
I-4216XX	6 mm	Locking (avec attache distale)	Sur mesure 2-14 cm*

*Pour les matrices sur mesure, merci de spécifier la longueur désirée sur votre commande. Veuillez noter que la longueur de matrice peut varier de +/- 1,5 mm

PN20014

ICEROSS COMFORT® LOCKING AVEC WAVE



L'Iceross Comfort intègre la matrice de stabilisation d'Össur et une attache distale de dimension spécifique. Fabriqué à partir du silicone Sensil d'Össur, il bénéficie d'un recouvrement extérieur en nylon. Le manchon Iceross Comfort est conçu pour les membres résiduels avec prééminences osseuses sujettes à des pics de pression.

Össur recommande d'utiliser l'Iceross Comfort Locking avec l'Icelock® 600.

Informations utilisateur	
Niveau d'amputation :	Tibial
Niveau d'activité :	Faible à normal
Informations produit	
Tailles :	16, 18, 20, 22, 23.5, 25, 26.5, 28, 30, 32, 34, 36, 40, 45
Profil :	3 mm Wave
Matrice :	10 cm
Informations remboursement	
LPPR :	7782595

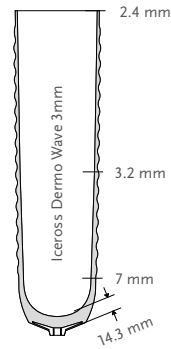

MÉTHODE DE SUSPENSION



LOCKING

CARACTÉRISTIQUES



MATRICE DE STABILISATION



REVÊTEMENT TEXTILE



SURFACE INTERNE SOYEUSE



WAVE

DÉTAIL DES RÉFÉRENCES - ICEROSS COMFORT LOCKING AVEC WAVE

Réf.	Profil	Méthode de suspension
I-5303XX	3 mm Wave	Locking (avec attache distale)

PN20014

ICEROSS COMFORT® LOCKING



L'Iceross Comfort intègre la matrice de stabilisation d'Össur et une attache distale de dimension spécifique. Fabriqué à partir du silicone Sensil d'Össur, il bénéficie d'un recouvrement extérieur en nylon. Le manchon Iceross Comfort Locking est conçu pour les membres résiduels avec proéminences osseuses sujettes à des pics de pression.

Össur recommande d'utiliser l'Iceross Comfort Locking avec l'Icelock® 600.

Informations utilisateur	
Niveau d'amputation :	Tibial
Niveau d'activité :	Faible à normal
Informations produit	
Tailles :	16, 18, 20, 22, 23.5, 25, 26.5, 28, 30, 32, 34, 36, 40, 45
Profil :	3 mm et 6 mm
Matrice :	10 cm ou matrice sur mesure (2-14 cm)
Informations remboursement	
LPPR :	7782595 (3 mm et 6 mm)

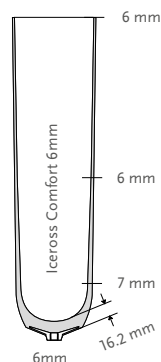
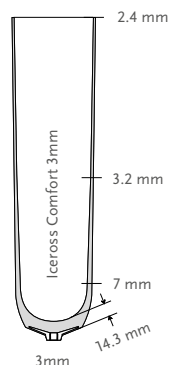

MÉTHODE DE SUSPENSION



LOCKING

CARACTÉRISTIQUES



MATRICE DE STABILISATION



REVÊTEMENT TEXTILE

DÉTAIL DES RÉFÉRENCES - ICEROSS COMFORT LOCKING

Réf.	Profil	Méthode de suspension	Matrice
I-5406XX	3 mm	Locking (avec attache distale)	10 cm
I-5506XX	3 mm	Locking (avec attache distale)	Sur mesure 2-14 cm*
I-5006XX	6 mm	Locking (avec attache distale)	10 cm
I-5106XX	6 mm	Locking (avec attache distale)	Sur mesure 2-14 cm*

*Pour les matrices sur mesure, merci de spécifier la longueur désirée sur votre commande. Veuillez noter que la longueur de matrice peut varier de +/- 1,5 mm

ICEROSS® ORIGINAL LOCKING



Conçu pour une utilisation post-opératoire, le manchon Iceross Original est simple à mettre en place et à retirer. Il est recommandé pour les utilisateurs avec des niveaux d'activité faible à élevé nécessitant une bonne stabilité et suspension. La matrice de stabilisation permet de minimiser efficacement le pistonnement.

Össur recommande d'utiliser l'Iceross Original Locking avec l'Icelock® 600.

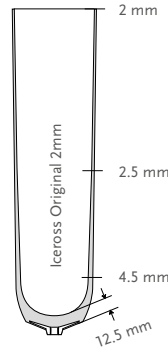

Informations utilisateur	
Niveau d'amputation :	Tibial
Niveau d'activité :	Faible à normal
Informations produit	
Tailles avec recouvrement :	16, 18, 20, 22, 23.5, 25, 26.5, 28, 30, 32, 34, 36, 38, 40, 42, 45.
Profil :	2mm
Matrice :	10 cm ou matrice sur mesure (2-14 cm*)
Informations remboursement	
LPPR :	7782550

MÉTHODE DE SUSPENSION



LOCKING

CARACTÉRISTIQUES



MATRICE DE STABILISATION



REVÊTEMENT TEXTILE

DÉTAIL DES RÉFÉRENCES - ICEROSS ORIGINAL LOCKING AVEC RECOUVREMENT

Réf	Désignation	Profil	Méthode de suspension	Matrice
I-0124XX	Iceross Original avec recouvrement	2mm	Locking	10 cm
I-2024XX	Iceross Original avec recouvrement	2mm	Locking	Sur mesure 2-14 cm*

*Pour les matrices sur mesure, merci de spécifier la longueur désirée sur votre commande. Veuillez noter que la longueur de matrice peut varier de +/- 1,5 mm

PN20016

ICEROSS® SPORT LOCKING

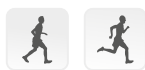

Le meilleur manchon pour les utilisateurs sportifs. Conçu pour les utilisateurs actifs qui imposent un fort impact à leur prothèse et requièrent une stabilité et une adaptation au moignon plus importantes. L'Iceross Sport comprend une double couche de silicone et un système de contrôle en rotation, qui, ensemble, offrent un amortissement des chocs et une stabilité en rotation exceptionnels.

Contrairement aux autres manchons conçus pour des niveaux d'activité moindres, l'Iceross Sport a été créé pour donner plus de stabilité aux utilisateurs actifs et les accompagner dans leur style de vie très actif.

Össur recommande d'utiliser l'Iceross Sport avec l'Icelock® 600.

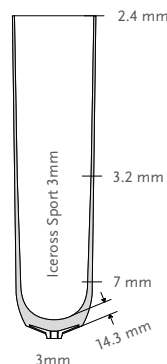

Informations utilisateur	
Niveau d'amputation :	Tibial
Niveau d'activité :	Élevé à Sport
Informations produit	
Tailles :	16, 18, 20, 22, 23.5, 25, 26.5, 28, 30, 32, 34
Profil :	3 mm
Matrice :	10 cm ou matrice sur mesure (2-14 cm)
Informations remboursement	
LPPR :	7782595

MÉTHODE DE SUSPENSION



LOCKING

CARACTÉRISTIQUES



MATRICE DE STABILISATION



REVÊTEMENT TEXTILE



SOIN ACTIF DE LA PEAU



DUROMÈTRE DOUBLE

DÉTAIL DES RÉFÉRENCES - ICEROSS SPORT LOCKING

Réf.	Profil	Méthode de suspension	Matrice	Items
I-1033XX	3 mm	Locking (avec attache distale)	10 cm	N/A
I-1233XX	3 mm	Locking (avec attache distale)	Sur mesure 2-14 cm*	N/A

*Pour les matrices sur mesure, merci de spécifier la longueur désirée sur votre commande. Les produits sur mesure et les commandes spéciales ne sont pas échangeables. Veuillez noter que la longueur de matrice peut varier de +/- 1,5 mm

PN20201

RELAX™ LOCKING



Le manchon Relax Locking en dessous du genou assure une suspension fiable entre le membre résiduel et la prothèse. Le silicone utilisé est particulièrement doux pour la peau et facile à nettoyer, tandis que le tissu Umbrellan est conçu pour soulager la douleur fantôme.

Avantages du manchon Relax Locking

- Cohésion optimale des tissus mous réduisant les contraintes sur le membre résiduel
- Textile très résistant pour une mise en place et un retrait aisés
- Port agréable et confortable grâce à une bonne adhérence et à la stabilisation des tissus mous.

Informations utilisateur	
Niveau d'amputation :	Tibial
Niveau d'activité :	Tous
Informations produit	
Tailles :	18, 20, 22, 23.5, 25, 26.5, 28, 30, 32, 34, 36, 38, 40, 45
Profil :	3 mm ou 6 mm
Matrice :	10 cm
Informations remboursement	
LPPR :	7782595 (3 mm et 6 mm)

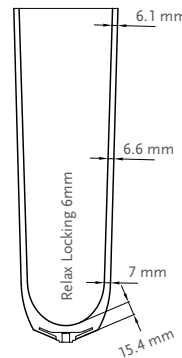
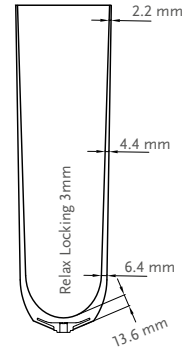

MÉTHODE DE SUSPENSION



LOCKING

CARACTÉRISTIQUES



MATRICE DE STABILISATION



REVÊTEMENT TEXTILE



UMBRELLAN

DÉTAIL DES RÉFÉRENCES - RELAX LOCKING

Réf.	Profil	Méthode de suspension	Matrice
M8994XX	3 mm	Locking (avec attache distale)	10 cm
M8996XX	6 mm	Locking (avec attache distale)	10 cm

PN20018

ICEROSS® SYNERGY™ CUSHION



L'Iceross Synergy est le manchon en silicone qui allie confort de port et stabilité grâce à sa double couche de silicone.

La couche externe en silicone ferme offre une stabilité aux utilisateurs actifs, tandis que la couche interne amortissante protège la peau, offrant un confort et une protection sans précédent.

Össur recommande d'utiliser l'Iceross Synergy Cushion avec la genouillère Iceross Sleeve et l'Icelock® 500.

Informations utilisateur	
Niveau d'amputation :	Tibial
Niveau d'activité :	Normal à sport
Informations produit	
Tailles :	16, 18, 20, 22, 23.5, 25, 26.5, 28, 30, 32, 34, 36, 40
Profil :	3 mm
Informations remboursement	
LPPR :	7782595

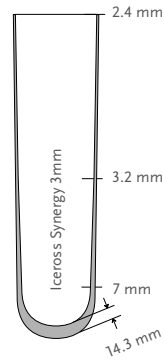

MÉTHODE DE SUSPENSION



CUSHION

CARACTÉRISTIQUES



REVÊTEMENT
TEXTILE



SOIN ACTIF DE
LA PEAU



SURFACE
INTERNE
SOYEUSE



DUROMÈTRE
DOUBLE

DÉTAIL DES RÉFÉRENCES - ICEROSS SYNERGY CUSHION

Réf.	Profil	Méthode de suspension
I-CL63XX	3 mm	Cushion (sans attache distale)

PN20018

ICEROSS® SYNERGY™ CUSHION AVEC WAVE



L'Iceross Synergy allie confort de port et stabilité grâce à sa double couche de silicone.

La couche externe en silicone ferme offre une stabilité aux utilisateurs actifs, tandis que la couche interne amortissante protège la peau offrant un confort et une protection sans précédent.

La fonction Wave facilite la flexion du genou et s'adapte à tous les mouvements de l'utilisateur. Sa grande élasticité réduit les échauffements et permet à l'utilisateur de déployer moins d'énergie pour fléchir le genou. Le manchon s'étire facilement au-dessus de la rotule et contrôle efficacement la formation de plis à l'arrière du genou.

Össur recommande d'utiliser l'Iceross Synergy Cushion avec la genouillère Iceross Sleeve et l'Icelock® 500.

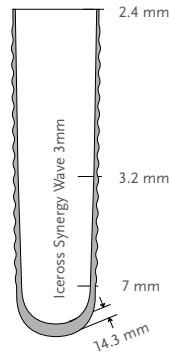

Informations utilisateur	
Niveau d'amputation :	Tibial
Niveau d'activité :	Normal à sport
Informations produit	
Tailles :	16, 18, 20, 22, 23.5, 25, 26.5, 28, 30, 32, 34, 36, 40
Profil :	3 mm Wave
Informations remboursement	
LPPR :	7782595

MÉTHODE DE SUSPENSION



CUSHION

CARACTÉRISTIQUES



REVÊTEMENT
TEXTILE



SOIN ACTIF DE
LA PEAU



SURFACE
INTERNE
SOYEUSE



DUROMÈTRE
DOUBLE



WAVE

DÉTAIL DES RÉFÉRENCES - ICEROSS SYNERGY CUSHION AVEC WAVE

Réf.	Profil	Méthode de suspension
I-CW63XX	3 mm Wave	Cushion (sans attache distale)

PN20020

ICEROSS DERMO® CUSHION



L'Iceross Dermo Cushion utilise le silicone le plus doux pour préserver les peaux sensibles. Grâce à sa grande douceur, ce manchon offre un excellent contact avec la peau et les propriétés uniques du soin Active Skin Care d'Össur.

L'association du silicone DermoGel® et du revêtement élastique et ultra-résistant Supplex® garantit une excellente durabilité et un ajustement parfait.

Össur recommande d'utiliser l'Iceross Dermo Cushion avec la genouillère Iceross Sleeve et l'Icelock® 500.

Informations utilisateur	
Niveau d'amputation :	Tibial
Niveau d'activité :	Faible, normal et élevé
Informations produit	
Tailles :	16, 18, 20, 22, 23.5, 25, 26.5, 28, 30, 32, 34, 36, 40*
Profil :	3 mm et 6 mm
Informations remboursement	
LPPR :	7782595 (3 mm et 6 mm)

*La taille 40 n'est disponible qu'en 3 mm.

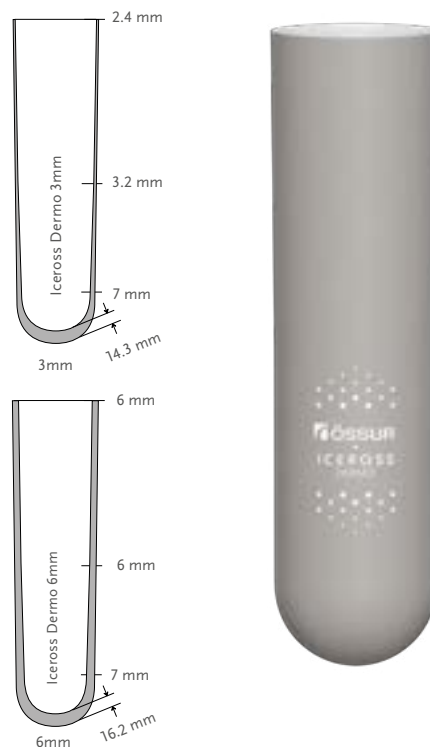

MANCHONS ÖSSUR

MÉTHODE DE SUSPENSION



CUSHION

CARACTÉRISTIQUES



REVÊTEMENT TEXTILE



SOIN ACTIF DE LA PEAU



SURFACE INTERNE SOYEUSE

DÉTAIL DES RÉFÉRENCES - ICEROSS DERMO CUSHION

Réf.	Profil	Méthode de suspension
I-CL43XX	3 mm	Cushion (sans attache distale)
I-CL46XX	6 mm	Cushion (sans attache distale)

PN20020

ICEROSS DERMO® CUSHION AVEC WAVE



L'Iceross Dermo Cushion utilise le silicone le plus doux pour préserver les peaux sensibles. Grâce à sa grande douceur, ce manchon offre un excellent contact avec la peau et les propriétés uniques du soin Active Skin Care d'Össur.

L'association du silicone DermoGel® et du revêtement élastique et ultra-résistant Supplex® garantit une excellente durabilité et un ajustement parfait.

La fonction Wave facilite la flexion du genou et s'adapte à tous les mouvements de l'utilisateur. Sa grande élasticité réduit les échauffements et permet au patient de déployer moins d'énergie pour fléchir le genou.

Össur recommande d'utiliser l'Iceross Dermo Cushion avec la genouillère Iceross Sleeve et l'Icelock® 500.

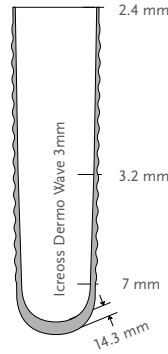

Informations utilisateur	
Niveau d'amputation :	Tibial
Niveau d'activité :	Faible à élevé
Informations produit	
Tailles :	16, 18, 20, 22, 23.5, 25, 26.5, 28, 30, 32, 34, 36, 40
Profil :	3 mm
Informations remboursement	
LPPR :	7782595

MÉTHODE DE SUSPENSION



CUSHION

CARACTÉRISTIQUES



REVÊTEMENT
TEXTILE



SOIN ACTIF DE
LA PEAU



SURFACE
INTERNE
SOYEUSE



WAVE

DÉTAIL DES RÉFÉRENCES - ICEROSS DERMO CUSHION AVEC WAVE

Réf.	Profil	Méthode de suspension
I-CW43XX	3 mm	Cushion (sans attache distale)

PN20022

ICEROSS COMFORT® CUSHION



L'Iceross Comfort est fabriqué à partir du silicone Sensil d'Össur et bénéficie d'un recouvrement extérieur en nylon.

Ce manchon aux qualités exceptionnelles garantit amortissement délicat, protection et confort pour les utilisateurs peu actifs et plus particulièrement ceux présentant un membre résiduel sensible, de forme conique et/ou avec des proéminences osseuses.

Össur recommande d'utiliser l'Iceross Comfort Cushion avec la genouillère Iceross Sleeve et l'Icelock® 500.

Informations utilisateur	
Niveau d'amputation :	Tibial
Niveau d'activité :	Faible à normal
Informations produit	
Tailles :	16, 18, 20, 22, 23.5, 25, 26.5, 28, 30, 32, 34, 36, 40*
Profil :	3 mm et 6 mm
Informations remboursement	
LPPR :	7782595 (3 mm et 6 mm)

*La taille 40 n'est disponible qu'en 3 mm.

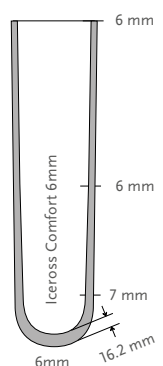
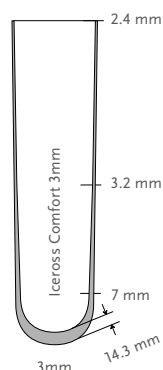

MÉTHODE DE SUSPENSION



CUSHION

CARACTÉRISTIQUES



REVÊTEMENT
TEXTILE

DÉTAIL DES RÉFÉRENCES - ICEROSS COMFORT CUSHION

Réf.	Profil	Méthode de suspension
I-CL53XX	3 mm	Cushion (sans attache distale)
I-CL56XX	6 mm	Cushion (sans attache distale)

PN20023

ICEROSS® ACTIVA CUSHION



Le manchon avec amortissement, confort et stabilité.

Le manchon Activa avec TibiaGuard™ est fabriqué selon une technique révolutionnaire qui associe différents types de silicone pour répondre aux exigences des utilisateurs tibiaux très actifs.

Le coussinet TibiaGuard permet un amortissement efficace tandis que la partie postérieure plus mince et plus rigide est conçue pour renforcer la stabilité.

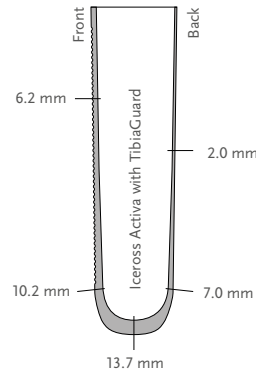

Informations utilisateur	
Niveau d'amputation :	Tibial
Niveau d'activité :	Normal à Sport
Informations produit	
Tailles :	18, 20, 22, 23.5, 25, 26.5, 28, 30, 32, 34
Profil :	2mm postérieur, 6 mm antérieur
Informations remboursement	
LPPR :	7782595

MÉTHODE DE SUSPENSION



CUSHION

CARACTÉRISTIQUES



REVÊTEMENT
TEXTILE



SOIN ACTIF DE
LA PEAU



SURFACE
INTERNE
SOYEUSE



DUROMÈTRE
DOUBLE



WAVE



TIBIAGUARD

DÉTAIL DES RÉFÉRENCES - ICEROSS ACTIVA

Réf.	Profil	Méthode de suspension	Items
I-CT62XX	2mm / 6 mm	Cushion (sans attache distale)	N/A

PN20202

RELAX™ CUSHION



Le manchon Relax Cushion en dessous du genou assure une suspension fiable entre le membre résiduel et la prothèse. Le silicone utilisé est particulièrement doux pour la peau et facile à nettoyer, tandis que le tissu Umbrellan est conçu pour soulager la douleur fantôme.

- Stabilisation optimale des tissus mous réduisant les contraintes sur le membre résiduel
- Textile très résistant pour une mise en place et un retrait aisés

Informations utilisateur	
Niveau d'amputation :	Tibial
Niveau d'activité :	Tous
Informations produit	
Tailles :	18, 20, 22, 23.5, 25, 26.5, 28, 30, 32, 34, 36, 38, 40, 45
Profil :	3 mm ou 6 mm
Matrice :	10 cm
Informations remboursement	
LPPR :	7782595 (3 mm et 6 mm)

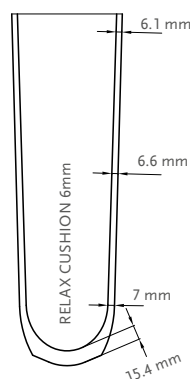
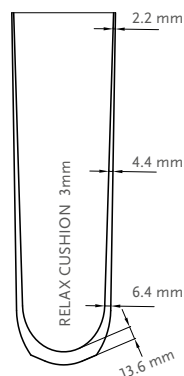

MÉTHODE DE SUSPENSION



CUSHION

CARACTÉRISTIQUES



MATRICE DE STABILISATION



REVÊTEMENT TEXTILE



UMBRELLAN

DÉTAIL DES RÉFÉRENCES - RELAX CUSHION

Réf.	Profil	Méthode de suspension	Matrice
M8997XX	3 mm	Cushion	10 cm
M8998XX	6 mm	Cushion	10 cm

PN20032
PN20048

ICEFORM® LOCKING AND CUSHION



Le manchon Iceform Locking est fabriqué en élastomère thermoplastique (TPE) recouvert d'un textile résistant sans couture. Le TPE est thermoformable, permettant au manchon de s'adapter à la forme du membre résiduel. Il est confortable pour une utilisation à impact faible à normal.

Össur recommande d'utiliser le manchon Iceform Cushion avec la genouillère Iceform.

Informations utilisateur	
Niveau d'amputation :	Tibial
Niveau d'activité :	Faible à normal
Informations produit	
Tailles :	Small (15), Medium (18), Medium+ (20), Large (25), Large+ (28), X-Large (33)
Profil :	Uniform 3, 6 et 9 mm Face antérieure 3 mm Face postérieure
Informations remboursement	
LPPR :	7710064

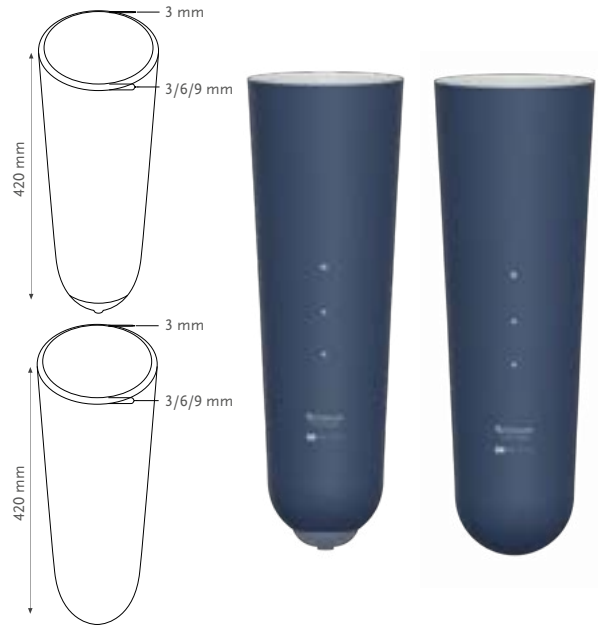

MÉTHODES DE SUSPENSION



CARACTÉRISTIQUES



TAILLES

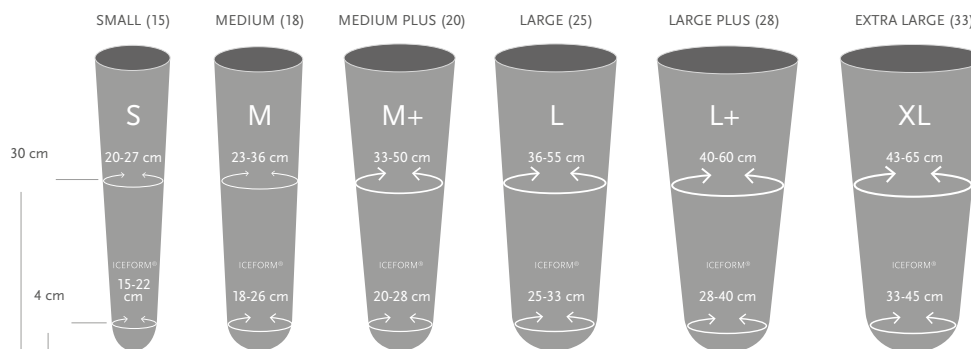

DÉTAIL DES RÉFÉRENCES - MANCHON ICEFORM LOCKING AND CUSHION

Réf.	Profil	Méthode de suspension
T-0103XX	Iceform Uniform 3 mm	Locking
T-0106XX	Iceform Uniform 6 mm	Locking
T-0109XX	Iceform Uniform 9 mm	Locking
T-CL03XX	Iceform Uniform 3 mm	Cushion
T-CL06XX	Iceform Uniform 6 mm	Cushion
T-CL09XX	Iceform Uniform 9 mm	Cushion

Lors de la commande, veuillez indiquer la taille dans la référence de la pièce. Le code de taille à 2 chiffres est remplacé par XX dans la référence de la pièce. Par exemple, un manchon Iceform Uniform 3 mm en taille petite (15) est T-010315.

PN20024

ICEROSS® SLEEVE



La genouillère de suspension Iceross Sleeve assure une étanchéité durable, offre une sécurité accrue et s'adapte aux mouvements du genou. La technologie Wave facilite la flexion de la genouillère, ce qui lui permet de mieux s'adapter aux mouvements de l'utilisateur. Le manchon s'étire facilement au-dessus de la rotule et réduit efficacement la formation de plis à l'arrière du genou. Le profil de la genouillère est plus épais au niveau des bords de l'emboîture, se concentrant ainsi sur la résistance générée dans certaines zones pour réduire l'usure.

Nous recommandons d'utiliser la genouillère Iceross Sleeve avec les manchons Iceross Cushion.

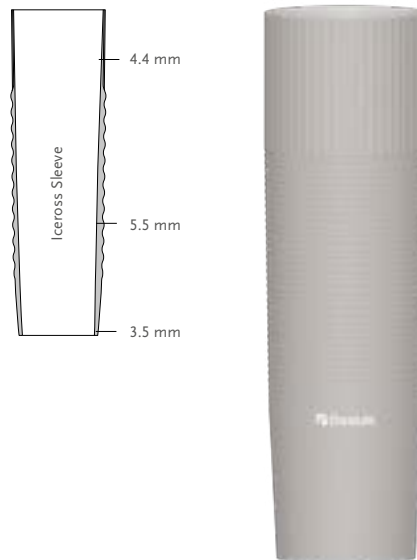

Informations utilisateur	
Niveau d'amputation :	Tibial
Niveau d'activité :	Tous
Informations produit	
Tailles :	35, 41, 49, 55, 62

DÉTAIL DES RÉFÉRENCES - ICEROSS SLEEVE

Mesurer la circonférence à 15 cm au dessus du centre de la rotule.

Réf.	Taille	Mesure
F-201135	35	35-41 cm
F-201141	41	41-49 cm
F-201149	49	49-55 mm
F-201155	55	55-62 cm
F-201162	62	62-76 cm

PN20025

ICEFLEX® BALANCE



Cette genouillère de suspension économique est composée de silicone doux et d'un recouvrement Nylon/Lycra®. Le nylon assure la résistance, le Lycra l'élasticité et le silicone l'adhérence.



Informations utilisateur	
Niveau d'amputation :	Tibial
Niveau d'activité :	Faible à normal

DÉTAIL DES RÉFÉRENCES - ICEFLEX BALANCE

Mesurer la circonférence à 15 cm au dessus du centre de la rotule.

Réf.	Taille	Longueur	Mesure
F-101035	35	36 mm	35-49 cm
F-101049	49	36 mm	49-62 cm
F-101062	62	36 mm	62-69 cm

PN20031

ICEFORM® SLEEVE



La genouillère de suspension Iceform est fabriquée en élastomère thermoplastique (TPE) et recouverte d'un textile résistant sans couture. Le TPE est thermoformable, permettant à la genouillère de s'adapter à la forme du membre résiduel. L'élasticité du matériau TPE et la conception Wave permettent un confort d'utilisation et une suspension sûre.

Össur recommande d'utiliser la genouillère Iceform avec le manchon Iceform Cushion, pour des niveaux d'impact faible à normal.

Informations utilisateur	
Niveau d'amputation :	Tibial
Niveau d'activité :	Faible à normal
Informations produit	
Tailles :	35, 41, 49, 55, 62
Informations remboursement	
LPPR :	7782431

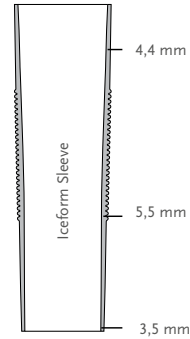

DÉTAIL DES RÉFÉRENCES - GENOUILLÈRE ICEFORM SLEEVE

Mesurer la circonférence à 15 cm au-dessus du centre de la rotule.

Réf.	Taille	Mesure
S-201135	35	35-41 cm
S-201141	41	41-49 cm
S-201149	49	49-55 cm
S-201155	55	55-62 cm
S-201162	62	62-76 cm

PN20240

GENU SLEEVE



La genouillère de suspension Genu Sleeve procure suspension, sécurité et confort de port.

Cette genouillère copolymère de genou est conçue pour les patients faiblement à modérément actifs qui recherchent un port confortable lorsqu'ils doivent fléchir le genou.

Informations utilisateur	
Niveau d'amputation :	Tibial
Niveau d'activité :	Faible à normal
Informations remboursement	
LPPR :	7782431 (genu sleeve copolymère)



DETAIL DES REFERENCES - GENU SLEEVE

Mesurez la circonférence de la cuisse à 15 cm au-dessus de la rotule et choisissez la taille correspondante.

Informations produit			
Réf.	Taille	Circonférence de cuisse	Longueur
MK00202	S	30–40 cm	Approx. 35 mm
MK00203	M	38–50 cm	Approx. 35 mm
MK00204	L	48–64 cm	Approx. 35 mm

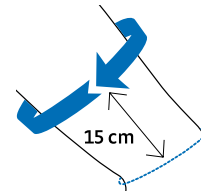

PROTECTOR

Le Protector prolonge la durée de vie d'une genouillère de genou. Il est inclus avec la genouillère Genu Sleeve, mais peut aussi être commandé séparément. Il sert d'interface entre l'emboîture et la genouillère de suspension Genu Sleeve ou toute autre genouillère de genou.

DETAIL DES REFERENCES - GENU SLEEVE PROTECTOR

Mesurez la circonférence de la cuisse à 15 cm au-dessus de la rotule et choisissez la taille correspondante.

Informations produit			
Réf.	Taille	Mesures	Longueur
M000202	S	30–40 cm	Approx. 35 mm
M000203	M	38–50 cm	Approx. 35 mm
M000204	L	48–64 cm	Approx. 35 mm



ICEROSS® SÉLECTION FÉMORALE

Les moignons transfémoraux présentent des défis différents pour les prothésistes par rapport aux transtibiaux pour obtenir des résultats optimaux. Conscient de cette problématique, Össur a été le premier à concevoir un manchon spécifique pour les utilisateurs fémoraux, offrant confort, protection et suspension de la prothèse fémorale.

1. Taille du moignon
2. Longueur de moignon
3. Profil
4. Utilisation d'une aide à l'adaptation

1. TAILLE

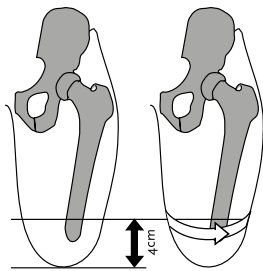

Laisser pendre les tissus mous du moignon, mesurer 4 cm depuis l'extrémité distale et marquer ce point sur la peau. Mesurer la circonférence du moignon à ce point en appliquant une légère tension sur le mètre ruban.

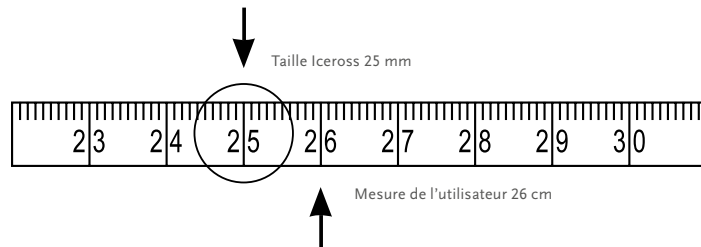

La mesure prélevée correspond à la taille de l'Iceross à utiliser. Choisir la taille de manchon correspondant à la mesure ou, si elle se situe entre deux tailles, celle immédiatement inférieure. Ne pas prendre une taille supérieure à la mesure ou plus d'une taille inférieure. Par exemple, si la circonférence du moignon est de 26, sélectionner l'Iceross de taille 25.

REMARQUE SUR LES MANCHONS À ATTACHE DISTALE (LOCKING) :

La cupule dont la taille est propre à celle du manchon fonctionne avec la matrice. Une sélection correcte de la mesure du manchon est essentielle pour obtenir un fonctionnement optimal de la matrice et de la cupule. Une prise de mesure incorrecte peut provoquer une gêne pour l'utilisateur, un excès de transpiration ainsi qu'une maîtrise réduite de la prothèse.

REMARQUE SUR LES MANCHONS ICEROSS SEAL-IN™ TRANSTIBIAUX ET TRANSFÉMORAUX AVEC UNE COLLERETTE :

Pour les manchons Iceross Seal-In, il est essentiel que la collerette (HSM™) repose correctement sur toute la circonférence du manchon. Une fois le manchon sélectionné selon nos instructions, vérifier l'état de la collerette aussi bien visuellement que manuellement. La photo 3 ci-dessous présente la situation optimale. **Dans certains cas, une à deux tailles en dessous de la mesure peuvent s'avérer nécessaires pour obtenir ce résultat (cela ne s'applique qu'au manchon Seal-In HSM et ne doit pas être employé pour tout autre modèle Iceross, incluant l'Iceross Seal-In X5).**



1. MANCHON TROP PETIT



2. MANCHON TROP LARGE



3. MANCHON ADAPTÉ

Les recommandations de taille sont indicatives. Dans certaines conditions, il est possible que d'autres tailles doivent être commandées.

ICEROSS® SÉLECTION FÉMORALE

2. LONGUEUR DU MOIGNON

Comparer la longueur de moignon au tableau suivant, selon une répartition en trois tronçons du fémur

- Pour le tiers SUPÉRIEUR - se référer au tableau A
- Pour le tiers MOYEN - se référer au tableau B
- Pour le tiers INFÉRIEUR - se référer au tableau C

3. PROFIL

Mesurer et noter la circonférence du moignon au périnée, se référer à l'axe horizontal du tableau de sélection. Si l'intersection entre les axes verticaux et horizontaux se situe dans la zone gris clair du tableau de sélection, alors un profil standard est recommandé ; si elle se situe dans le gris foncé, un profil conique est requis.

4. AIDES À L' ADAPTATION

Même principe (association de profil) que pour la section tibiale. Comblers les cicatrices profondes ou les invaginations à l'aide d'un coussinet Iceross ou de silicone.

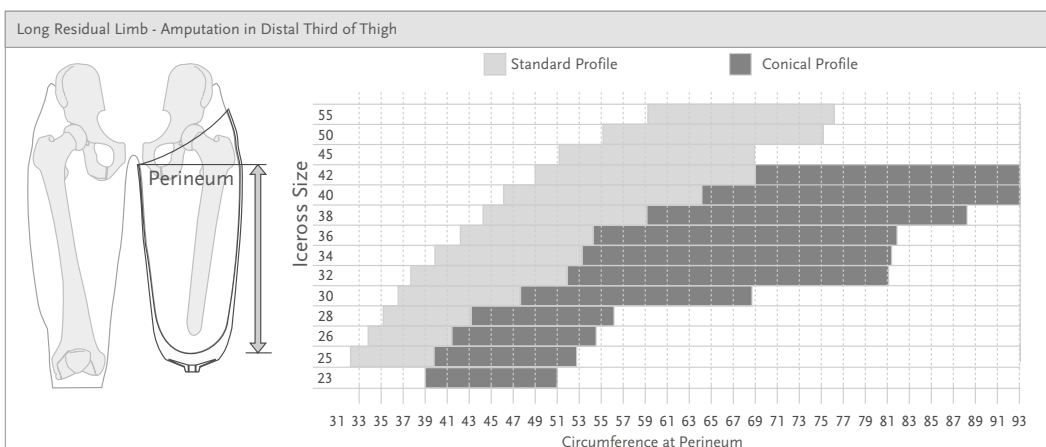
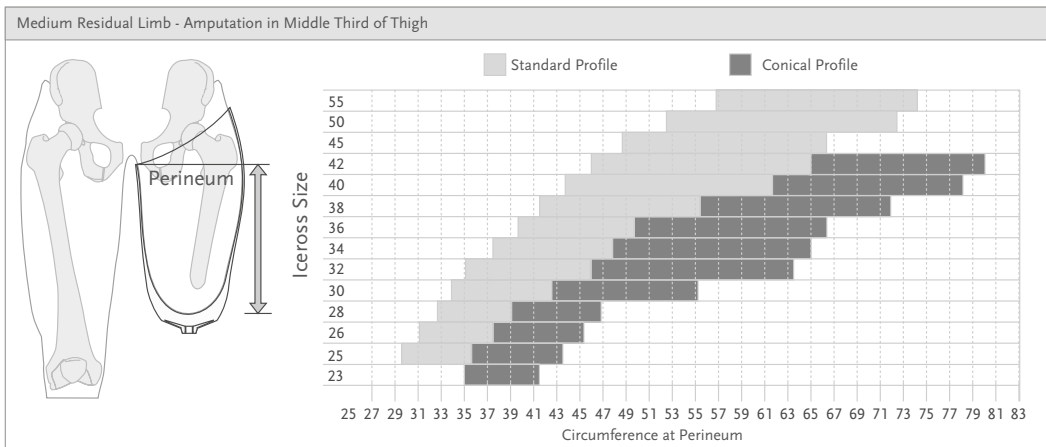
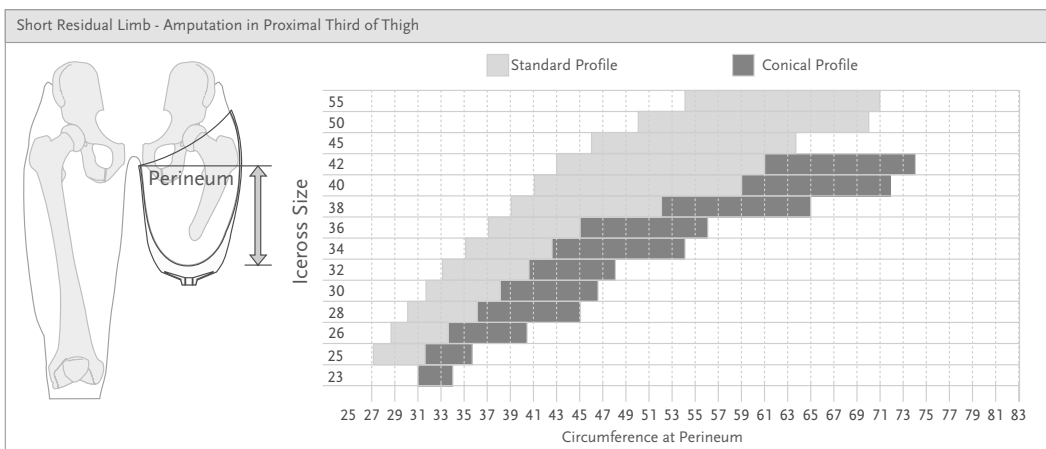

PN20026

ICEROSS SEAL-IN® X TF



Moins épais, plus résistant et plus long, avec une collerette amovible pour un ajustement personnalisé.

Le nouveau manchon Seal-In X TF a été spécifiquement conçu pour répondre aux besoins d'un nombre croissant d'amputés fémoraux. Pour nombre d'entre eux, les différents points de pression et la forme de leur membre résiduel peuvent être à l'origine de difficultés avec un manchon à suspension par succion.

L'Iceross Seal-In® X TF s'appuie sur les dernières avancées de la technologie Seal-In, en intégrant une collerette séparée et mobile pour convenir à chaque utilisateur.

Trois options de collerettes sont disponibles :

- X-Classic - collerette classique
- X-Grip - pour un meilleur contrôle de la rotation
- X-Volume - s'adapte à des réductions de volume plus importantes

Grâce à la technologie du revêtement Easy Glide, le manchon peut être manipulé très aisément par l'utilisateur : pas besoin de lubrifiants pour la mise en place, très facile à nettoyer. Le revêtement Easy Glide adhère seulement aux collerettes Seal-In.

Informations utilisateur	
Niveau d'amputation :	Fémoral
Niveau d'activité :	Tous
Informations produit	
Tailles Standard :	25,26,5,28,30,32,34,36,38,40,45,50,55.
Tailles Conique :	23,5,25,26,5,28,30,32,34,36,38,40.
Tailles Collerette :	20,22,24,26,28,30,32,35,38,41,44,47,51,55,60,65
Profil :	3 mm
Informations remboursement	
LPPR :	Manchon - 7782460 Collerette - 7782738 (Seal-In X-Classic, Seal-In X-Grip, Seal-In X-Volume)



MANCHONS ÖSSUR

MÉTHODE DE SUSPENSION



SEAL-IN X

CARACTÉRISTIQUES



REVÊTEMENT
TEXTILE



SOIN ACTIF
DE LA PEAU



SURFACE
INTERNE
SOYEUSE



CONIQUE



REVÊTEMENT
EASY GLIDE

ICEROSS SEAL-IN® X TF

SÉLECTION DE LA COLLERETTE

- Mesurez la circonférence du membre résiduel (en cm) à l'emplacement approprié, directement sur la peau.
- Reportez-vous au tableau des tailles pour estimer la taille correcte à commander
- Légende du diagramme ci-dessous :
X: taille de la collerette, Y: circonférence (cm)
A: ajustement serré, B: ajustement plus lâche

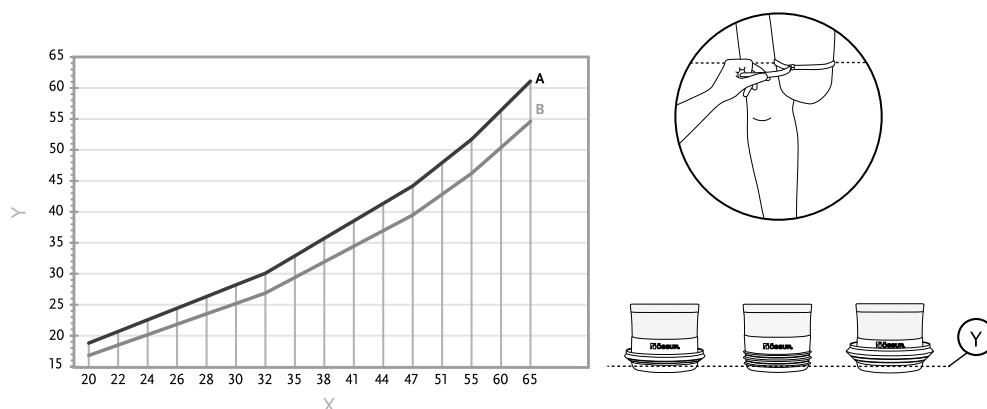

LONGUEUR MINIMUM DU MEMBRE RÉSIDUEL RECOMMANDÉE

L'utilisateur étant debout, prendre la mesure du périnée à l'extrémité distale. Comparer aux mesures du tableau ci-dessous.

Taille de manchon	Longueur minimum
23,5-28	16 cm
30-34	17 cm
36-40	18 cm
45	19 cm
50	20 cm
55	21 cm

DÉTAIL DES RÉFÉRENCES - ICEROSS SEAL-IN X TF

Référence	Désignation	Contenu
I-8532XX	Manchon Iceross Seal-In X TF Standard	1 manchon
I-8632XX	Manchon Iceross Seal-In X TF Conique	1 manchon
I-SXC0XX	Collerette Iceross Seal-In X-Classic	1 collerette Seal-In X-Classic
I-SXG0XX	Collerette Iceross Seal-In X-Grip	1 collerette Seal-In X-Grip
I-SXV0XX	Collerette Iceross Seal-In X-Volume	1 collerette Seal-In X-Volume
I-RXC001	Kit collerettes Seal-In X-Classic 26-51	Kit 10 collerettes Seal-In X-Classic
I-RXC004	Kit collerettes Seal-In X-Classic 20-65	Kit 16 collerettes Seal-In X-Classic
I-RXG001	Kit collerettes Seal-In X-Grip 26-51	Kit 10 collerettes Seal-In X-Grip
I-RXG004	Kit collerettes Seal-In X-Grip 20-65	Kit 16 collerettes Seal-In X-Grip
I-RXV001	Kit collerettes Seal-In X-Volume 26-51	Kit 10 collerettes Seal-In X-Volume
I-RXV004	Kit collerettes Seal-In X-Volume 20-65	Kit 16 collerettes Seal-In X-Volume

PN20027

ICEROSS SEAL-IN® X5 TRANSFÉMORAL



Le manchon Iceross Seal-In X5 pour les utilisateurs fémoraux intègre cinq collerettes pour une suspension confortable et sûre. L'étanchéité est assurée grâce au système flexible de suspension par aspiration en silicone qui réduit le pistonnement et renforce le contrôle rotationnel pour plus de confort et de stabilité.

Össur recommande d'utiliser l'Iceross Transfemoral Seal-In X5 avec la valve d'expulsion Icelock® 500.

Informations utilisateur	
Niveau d'amputation :	Fémoral
Niveau d'activité :	Tous
Informations produit	
Tailles Standard :	25, 26.5, 28, 30, 32, 34, 36, 38, 40, 45, 50, 55
Tailles Coniques :	25, 26.5, 28, 30, 32, 34, 36, 38
Profil :	3 mm (Standard et Conique)
Matrice :	Longueur intégrale
Informations remboursement	
LPPR :	7782460

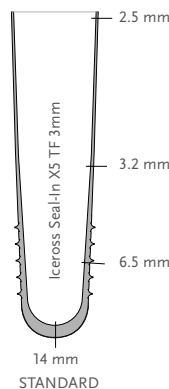

STANDARD

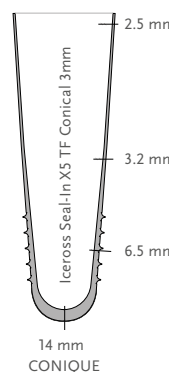

CONIQUE



MÉTHODE DE SUSPENSION



SEAL-IN X5

CARACTÉRISTIQUES



MATRICE DE STABILISATION



REVÊTEMENT TEXTILE



SOIN ACTIF DE LA PEAU



SURFACE INTERNE SOYEUSE



CONIQUE

LONGUEUR MINIMUM DU MEMBRE RÉSIDUEL RECOMMANDÉE

Taille du manchon	Longueur minimum
25-30	125 mm
32-40	135 mm
45-50	155 mm
55	165 mm

DÉTAIL DES RÉFÉRENCES - ICEROSS SEAL-IN X5 TRANSFÉMORAL

Réf.	Profil	Méthode de suspension	Matrice
I-TF673XX	Standard 3 mm	Seal-In X5	Longueur intégrale
I-TF678XX	Conique 3 mm	Seal-In X5	Longueur intégrale

ICEROSS SEAL-IN® TRANSFÉMORAL



Le manchon Iceross Seal-In Transfémoral offre une sécurité en toutes circonstances et une grande liberté de mouvement aux utilisateurs amputés fémoraux faiblement à extrêmement actifs.

Avec une adhérence optimisée de 25% grâce à son nouveau matériau textile, son revêtement en tissu est extrêmement solide et permet un étirement radial tout en offrant une élasticité confortable.

Össur recommande d'utiliser l'Iceross Seal-In Transfémoral avec la valve d'expulsion Icelock® 500.

Informations utilisateur	
Niveau d'amputation :	Fémoral
Niveau d'activité :	Tous
Informations produit	
Tailles Standard :	25, 26.5, 28, 30, 32, 34, 36, 38, 40, 45, 50, 55
Tailles Coniques :	25, 26.5, 28, 30, 32, 34, 36, 38
Profil :	3 mm
Matrice :	Longueur intégrale
Informations remboursement	
LPPR :	7782460

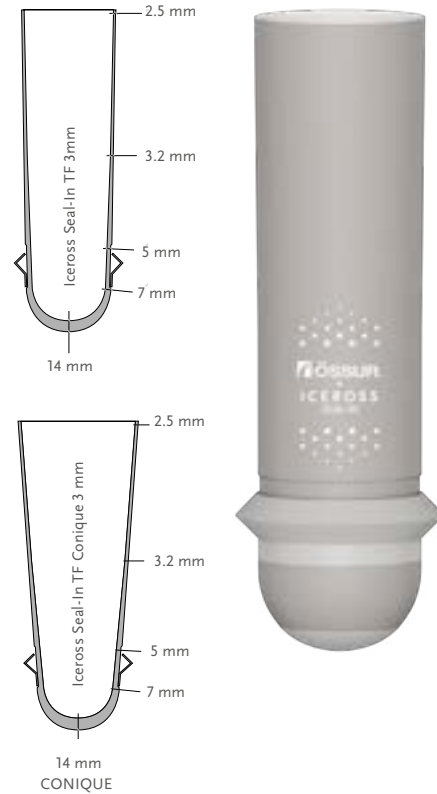

MÉTHODE DE SUSPENSION



SEAL-IN

CARACTÉRISTIQUES



MATRICE DE STABILISATION



REVÊTEMENT TEXTILE



SOIN ACTIF DE LA PEAU



SURFACE INTERNE SOYEUSE



CONIQUE

LONGUEUR MINIMUM DU MEMBRE RÉSIDUEL RECOMMANDÉE

Taille du manchon	Longueur minimum
25-30	125 mm
32-40	135 mm
45-50	155 mm
55	165 mm

DÉTAIL DES RÉFÉRENCES - ICEROSS SEAL-IN TRANSFÉMORAL

Réf.	Profil	Méthode de suspension	Matrice
I-7532XX	Standard 3 mm	Seal-In	Longueur intégrale
I-7632XX	Conique 3 mm	Seal-In	Longueur intégrale

PN20217

4SEAL CLASSIC™



Le manchon fémoral 4 Seal Classic assure une suspension fiable entre le membre résiduel et la prothèse. Le silicone utilisé est particulièrement doux pour la peau et facile à nettoyer, tandis que le tissu Umbrellan est conçu pour soulager la douleur fantôme. Quatre collerettes confortables et flexibles maintiennent le manchon sans comprimer les tissus.

Le manchon peut être retourné et enfilé sans utiliser de spray alcoolique, offrant ainsi plus de souplesse et d'indépendance.

- Quatre collerettes innovantes pour l'ajustement et l'adhérence sans constriction
- Nettoyage facile et friction réduite avec le revêtement Easy Glide
- Mise en place et retrait aisés ; le manchon peut être retourné ou enfilé sans utiliser de spray alcoolique
- Ligne d'orientation sur les surfaces interne et externe simplifiant la mise en place
- Étanche ; peut-être utilisé pour le bain, la baignade et la douche
- Soulagement de la douleur fantôme pour une meilleure qualité de vie
- Réduction du pistonnement grâce à la matrice de longueur intégrale
- Matrice TF de longueur intégrale empêchant l'enroulement du manchon
- Possibilité de moulage direct (sans nécessiter de film isolant)
- Facile à nettoyer

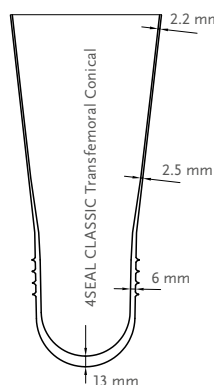
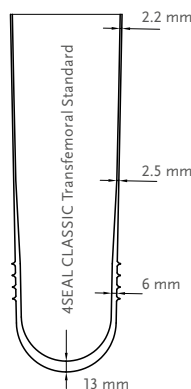

Informations utilisateur	
Niveau d'amputation :	Fémoral et désarticulation du genou
Niveau d'activité :	Tous

Informations utilisateur	
LPPR :	7782460

Informations produit	
Tailles Standard :	26.5, 28, 30, 32, 34, 36, 38, 40, 45, 50
Tailles Conique :	25, 26.5, 28, 30, 32, 34, 36, 38, 40
Profil :	Standard ou conique
Matrice	Longueur intégrale

MÉTHODE DE SUSPENSION



4SEAL

CARACTÉRISTIQUES



MATRICE DE STABILISATION



CONIQUE



REVÊTEMENT EASY GLIDE



UMBRELLAN

DÉTAIL DES RÉFÉRENCES - 4 SEAL CLASSIC

Réf.	Profil	Méthode de suspension	Matrice
M8917XX	Standard	4 Seal	Longueur intégrale
M8918XX	Conique	4 Seal	Longueur intégrale

4SEAL CLASSIC™

DÉTERMINER LA TAILLE

- Mesurez la circonférence D (distale) du membre résiduel 4 cm au-dessus de l'extrémité distale. En enlevant 0 à 1 centimètre à cette circonférence on obtient la taille moyenne du manchon.
- Mesurez la longueur du membre résiduel L, 4 cm au-dessus de l'extrémité distale jusqu'au niveau du périnée.
- Mesurez la circonférence du membre résiduel au niveau du périnée (P).
- Choix entre un profil standard ou conique**
Si la circonférence proximale (P) est inférieure à la valeur standard indiquée dans le tableau, un profil standard (S) est recommandé. Si la circonférence proximale (P) est supérieure à la valeur standard, un profil conique est recommandé.

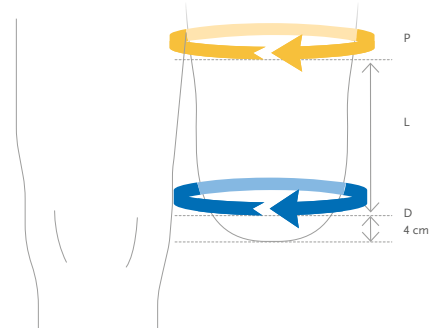

1. Circonférence distale D (hauteur = 4 cm)	1. Taille du manchon	2. Longueur du moignon L 10 - 15	2. Longueur du moignon L 15 - 20	2. Longueur du moignon L 20 - 25	2. Longueur du moignon L 25 - 30	2. Longueur du moignon L 30 - 35
		3. Circonférence proximale P				
24 – 26,5	25	– 30 >	– 34 >	– 36 >	– 39 >	– 42 >
26,5 – 28	26,5	< 31 >	< 35 >	< 38 >	< 41 >	< 44 >
28 – 30	28	< 33 >	< 37 >	< 40 >	< 43 >	< 46 >
30 – 32	30	< 35 >	< 39 >	< 42 >	< 46 >	< 49 >
32 – 34	32	< 36 >	< 41 >	< 45 >	< 48 >	< 52 >
34 – 36	34	< 38 >	< 43 >	< 47 >	< 51 >	< 54 >
36 – 38	36	< 40 >	< 45 >	< 49 >	< 53 >	< 57 >
38 – 40	38	< 42 >	< 47 >	< 51 >	< 56 >	< 60 >
40 – 45	40	< 44 >	< 49 >	< 54 >	< 58 >	< 62 >
45 – 50	45	S	S	S	S	S
50 – 55	50	S	S	S	S	S
4. Profil standard/conique		S C	S C	S C	S C	S C

PN20029

ICEROSS® TRANSFÉMORAL LOCKING



L'Iceross Transfémoral Locking est le premier manchon de suspension du marché conçu exclusivement pour apporter le maximum de stabilité et de contrôle aux utilisateurs amputés fémoraux.

Avec une adhérence optimisée de 25% grâce à son nouveau matériau textile, son tissu de recouvrement est extrêmement solide et permet un étirement radial et une élasticité confortable.

Össur recommande d'utiliser l'Iceross Transfémoral Locking avec l'Icelock® 200.

Informations utilisateur	
Niveau d'amputation :	Fémoral
Niveau d'activité :	Tous
Informations produit	
Tailles Standard :	25, 26.5, 28, 30, 32, 34, 36, 38, 40, 42, 45,50, 55
Tailles Conique :	23.5, 25, 26.5, 28, 30, 32, 34, 36, 38, 40, 42
Profil :	2mm (Standard) et 3 mm (Conique)
Matrice :	Longueur intégrale
Informations remboursement	
LPPR :	7782460

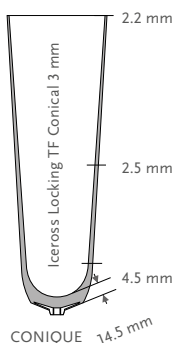

MANCHONS ÖSSUR

MÉTHODE DE SUSPENSION



LOCKING

CARACTÉRISTIQUES



MATRICE DE STABILISATION



REVÊTEMENT TEXTILE



SOIN ACTIF DE LA PEAU



SURFACE INTERNE SOYEUSE



CONIQUE

DÉTAIL DES RÉFÉRENCES - ICEROSS TRANSFÉMORAL LOCKING

Réf.	Profil	Méthode de suspension	Matrice
I-7032XX	Standard 2mm	Locking (avec attache distale)	Longueur intégrale
I-7132XX	Conique 3 mm	Locking (avec attache distale)	Longueur intégrale

AKOS®



Le manchon AKOS assure une suspension fiable entre le membre résiduel et la prothèse. Il convient aussi bien en prothèse provisoire qu'en prothèse définitive. La transparence du manchon permet de contrôler régulièrement le membre résiduel.

- Mise en place et retrait aisés et rapides grâce au revêtement Easy Glide
- Ligne d'orientation visible sur les surfaces internes et externes du manchon
- Stabilisation optimale des tissus mous réduisant les contraintes sur le membre résiduel
- Nettoyage facile
- Matrice TF de longueur intégrale empêchant l'enroulement du manchon
- Étanche ; peut-être utilisé pour le bain, la baignade et la douche
- Possibilité de moulage direct sur la surface de revêtement Easy Glide (sans nécessiter de film isolant)

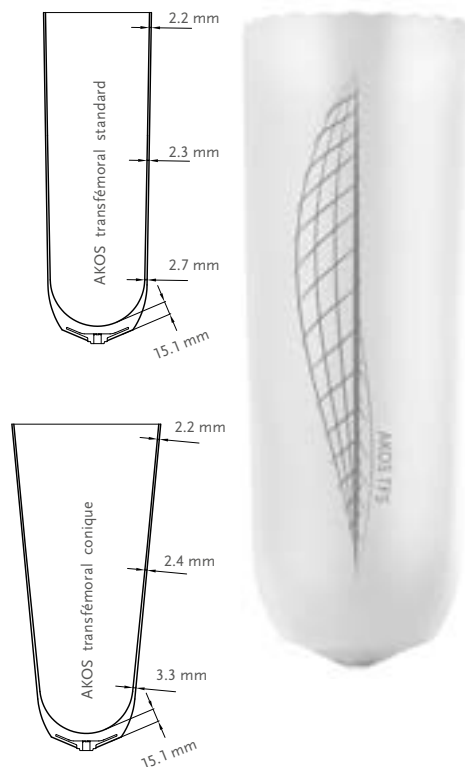

Informations utilisateur	
Niveau d'amputation :	Fémoral
Niveau d'activité :	Tous
Informations produit	
Tailles Standard :	27, 31, 35, 39, 43, 47, 52
Tailles Conique :	24, 27, 31, 35, 39
Profil :	Standard ou conique
Matrice :	Longueur intégrale
Informations remboursement	
LPPR :	7782460

MÉTHODE DE SUSPENSION



LOCKING

CARACTÉRISTIQUES



MATRICE DE STABILISATION



CONIQUE



REVÊTEMENT EASY GLIDE

DÉTAIL DES RÉFÉRENCES - AKOS TF

Réf.	Profil	Méthode de suspension	Matrice
M8955XX	Standard	Locking (avec attache distale)	Longueur intégrale
M8956XX	Conique	Locking (avec attache distale)	Longueur intégrale

AKOS®

DÉTERMINER LA TAILLE

- Mesurez la circonférence D (distale) du membre résiduel 4 cm au-dessus de l'extrémité distale. En enlevant 0 à 1 centimètre à cette circonférence on obtient la taille moyenne du manchon.
- Mesurez la longueur du membre résiduel L, 4 cm au-dessus de l'extrémité distale jusqu'au niveau du périnée.
- Mesurez la circonférence du membre résiduel au niveau du périnée (P).
- Choix entre un profil standard ou conique**
Si la circonférence proximale (P) est inférieure à la valeur standard indiquée dans le tableau, un profil standard (S) est recommandé. Si la circonférence proximale (P) est supérieure à la valeur standard, un profil conique est recommandé.

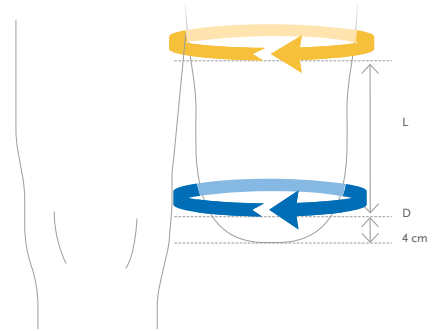

1. Circonférence distale D (hauteur = 4 cm)	1. Taille du manchon	2. Longueur du moignon L 10 - 15		2. Longueur du moignon L 15 - 20		2. Longueur du moignon L 20 - 25		2. Longueur du moignon L 25 - 30		2. Longueur du moignon L 30 - 35		2. Longueur du moignon L 35 - 40	
		3. Circonférence proximale P											
24-27	24	- 28 >	- 30 >	- 33 >	- 35 >	- 37 >	- 40 >						
27-31	27	< 31 >	< 34 >	< 37 >	< 39 >	< 42 >	< 44 >						
31-35	31	< 34 >	< 37 >	< 40 >	< 43 >	< 46 >	< 49 >						
35-39	35	< 39 >	< 42 >	< 45 >	< 48 >	< 52 >	< 55 >						
39-43	39	< 43 >	< 46 >	< 41 >	< 54 >	< 57 >	< 60 >						
43-47	43	< S >	< S >	< S >	< S >	< S >	< S >						
47-52	47	< S >	< S >	< S >	< S >	< S >	< S >						
52-57	52	< S >	< S >	< S >	< S >	< S >	< S >						
4. Profil standard/conique		S	C	S	C	S	C	S	C	S	C	S	C

RELAX™ TRANSFÉMORAL



Le manchon Relax fémoral assure une suspension fiable entre le membre résiduel et la prothèse. Le silicone utilisé est particulièrement doux pour la peau et facile à nettoyer, tandis que le tissu Umbrellan est conçu pour soulager la douleur fantôme.

- Revêtement de surface Easy Glide permettant une mise en place et un retrait aisés pour un gain de temps et d'énergie
- Ligne d'orientation visible facilitant la mise en place
- Matrice TF de longueur intégrale empêchant l'enroulement du manchon
- Étanche ; peut-être utilisé pour le bain, la baignade et la douche
- Possibilité de moulage direct sur la surface Easy Glide (sans nécessiter de film isolant)

Informations utilisateur	
Niveau d'amputation :	Fémoral
Niveau d'activité:	Tous
Informations produit	
Tailles Standard :	27, 31, 35, 39, 43, 47, 52
Tailles Conique :	24, 27, 31, 35, 39
Profil :	Standard ou conique
Matrice :	Longueur intégrale
Informations remboursement	
LPPR :	7782460

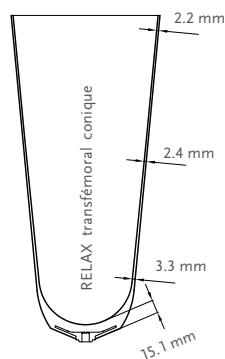
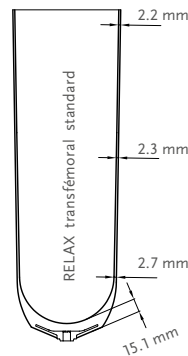

MÉTHODE DE SUSPENSION



LOCKING

CARACTÉRISTIQUES



MATRICE DE STABILISATION



CONIQUE



REVÊTEMENT EASY GLIDE



UMBRELLAN

DÉTAIL DES RÉFÉRENCES - RELAX TRANSFÉMORAL

Réf.	Profil	Méthode de suspension	Matrice
M8957XX	Standard	Locking (avec attache distale)	Longueur intégrale
M8958XX	Conique	Locking (avec attache distale)	Longueur intégrale

RELAX™ TRANSFEMORAL

DÉTERMINER LA TAILLE

- Mesurez la circonférence D (distale) du membre résiduel 4 cm au-dessus de l'extrémité distale. En enlevant 0 à 1 centimètre à cette circonférence on obtient la taille moyenne du manchon.
- Mesurez la longueur du membre résiduel L, 4 cm au-dessus de l'extrémité distale jusqu'au niveau du périnée.
- Mesurez la circonférence du membre résiduel au niveau du périnée (P).
- Choix entre un profil standard ou conique**
Si la circonférence proximale (P) est inférieure à la valeur standard indiquée dans le tableau, un profil standard (S) est recommandé. Si la circonférence proximale (P) est supérieure à la valeur standard, un profil conique est recommandé.

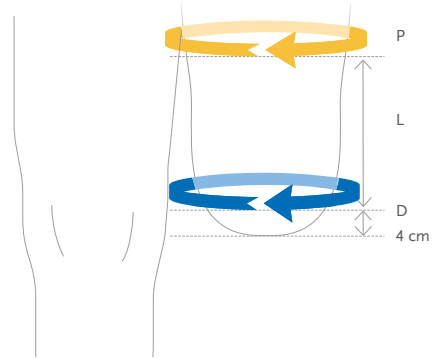

1. Circonférence distale D (hauteur = 4 cm)	1. Taille du manchon	2. Longueur du moignon L		2. Longueur du moignon L		2. Longueur du moignon L		2. Longueur du moignon L		2. Longueur du moignon L	
		10 - 15	15 - 20	20 - 25	25 - 30	30 - 35	35 - 40				
3. Circonférence proximale P											
24-27	24	- 28 >	- 30 >	- 33 >	- 35 >	- 37 >	- 40 >				
27-31	27	< 31 >	< 34 >	< 37 >	< 39 >	< 42 >	< 44 >				
31-35	31	< 34 >	< 37 >	< 40 >	< 43 >	< 46 >	< 49 >				
35-39	35	< 39 >	< 42 >	< 45 >	< 48 >	< 52 >	< 55 >				
39-43	39	< 43 >	< 46 >	< 49 >	< 52 >	< 56 >	< 60 >				
43-47	43	< S >	< S >	< S >	< S >	< S >	< S >				
47-52	47	< S >	< S >	< S >	< S >	< S >	< S >				
52-57	52	< S >	< S >	< S >	< S >	< S >	< S >				
4. Standard/Conique profile		S	C	S	C	S	C	S	C	S	C

PN20030

ICEROSS® UPPER-X LOCKING



Stabilité et conformité anatomique pour les utilisateurs amputés des membres inférieurs.

Avec l'Iceross Upper-X, plus besoin de sangles ni de ceintures, contrairement aux autres méthodes de suspension disponibles sur le marché. Avec son profil ultra-mince, il procure un meilleur confort à l'utilisateur et améliore les sensations du membre résiduel.

La suspension est obtenue en combinant la qualité du silicone DermoSil™ avec un revêtement bénéficiant d'une matrice intégrée qui élimine l'effet piston tout en permettant un étirement radial pour s'adapter aux variations de volume. Un procédé d'enroulement lui permet également d'être mis en place et retiré très facilement.

Nous recommandons de l'utiliser avec la gamme de verrous Icelock® 700

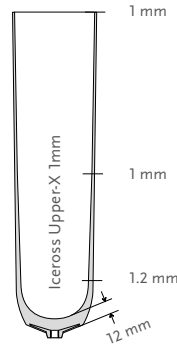

Informations utilisateur	
Niveau d'amputation :	Transradial et transhuméral
Niveau d'activité :	Tous
Informations produit	
Tailles :	12, 14, 16, 18, 20, 22
Profil :	1mm
Informations remboursement	
LPPR :	7782448

MÉTHODE DE SUSPENSION



LOCKING

CARACTÉRISTIQUES



MATRICE DE STABILISATION



REVÊTEMENT TEXTILE



SOIN ACTIF DE LA PEAU



SURFACE INTERNE SOYEUSE

DÉTAIL DES RÉFÉRENCES - ICEROSS UPPER-X LOCKING

Réf.	Profil	Méthode de suspension	Matrice
I-8131XX	1mm	Locking (avec attache distale)	Longueur intégrale

ACCESSOIRES

ICEROSS DISTAL CUP

Fabriqué en silicone, le Distal Cup a été conçu pour les membres résiduels de forme coniques et/ou sensibles qui nécessitent une compensation du volume.

Détail des références	
Tailles :	06, 07, 09, 11, 12, 14, 16, 17, 19, 20, 22, 24, 26

Pour choisir la taille de Distal Cup appropriée, mesurer la circonférence à environ 4 cm au-dessus de l'extrémité distale du membre résiduel. Sélectionner le Distal Cup une à deux tailles en dessous de la mesure prélevée. Pour choisir le manchon Iceross adapté au Distal Cup, mesurer la circonférence à environ 4 cm de l'extrémité de celui-ci. Choisir l'Iceross de la taille mesurée ou immédiatement inférieure.

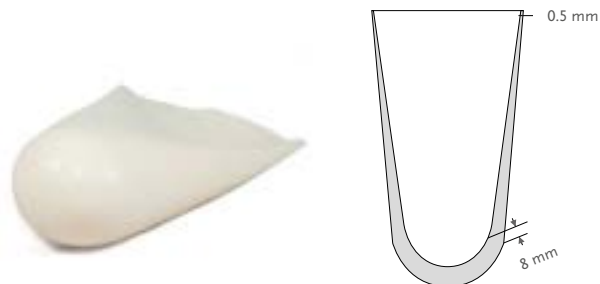

Réf.	Désignation
I-3000XX	Distal Cup

COUSSINETS ICEROSS

Les coussinets Iceross sont conçus pour répartir la pression dans les zones fortement sollicitées. Ils servent de rembourrage sur les saillies osseuses et de remplissage pour les vides profonds et les membres résiduels mutilés.

Détail des références			
Réf.	Taille	Épaisseur	Taille Iceross correspondante
I-610338	37 mm	10 mm	12-20
I-610348	45 mm	10 mm	22-23.5
I-610358	54 mm	10 mm	25-28
I-610368	62 mm	10 mm	30-32
I-610378	70 mm	10 mm	34-36
I-610388	77 mm	10 mm	38-42
I-610398	86 mm	10 mm	45



COLLE SILICONE

Utile pour réparer les dommages mineurs sur les manchons Iceross ou sur les genouillères et fixer les revêtements en tissu des manchons Iceross Transfémoral après la découpe.

Réf.	Désignation
I-400310	Colle Silicone Iceross 7 g



SPRAY LUBRIFIANT ICEROSS CLEAN & SIMPLE

Le spray lubrifiant Clean & Simple permet une mise en place et un retrait faciles des manchons Iceross Seal-In et manchons sans revêtement.

Réf.	Désignation
S-610250	Iceross Clean & Simple Spray Lubrifiant 250ml

ACCESSOIRES

CISEAUX WAVE

- Outil de découpe pour les manchons.
- Soulagement des contraintes sur le membre résiduel par une pression circulaire réduite.

Ref.	Désignation
1950006	Ciseaux Wave



ICEROSS GENOUILLÈRE INTERFACE

La genouillère Iceross Interface facilite la mise en place et le retrait de l'emboîture. Conçue avec une ouverture distale renforcée pour plus de solidité.

Réf.	Désignation	Longueur
K-190200	Genouillère interface	28 cm

Informations remboursement	
LPPR :	7782721



LES BONNETS ICEROSS

Les bonnets Iceross sont conçus pour compenser les fluctuations de volume du membre résiduel dans l'emboîture. Conçus avec une ouverture tricotée pour le connecteur distal et un bon fonctionnement du verrou.

Réf.	Désignation	Longueur
K-520002	Bonnet Iceross 2 fils - la paire	32 cm
K-520004	Bonnet Iceross 4 fils - la paire	33 cm

Informations remboursement	
LPPR :	7782721



ACCESSOIRES

LES BONNETS ICEROSS SEAL-IN

Les bonnets Iceross Seal-In doivent être utilisés en combinaison avec le manchon Iceross Seal-In pour obtenir un meilleur ajustement dans le cas où la réduction de volume serait ressentie dans la zone proximale du membre résiduel. Le bonnet Iceross Seal-In doit uniquement être utilisé par dessus la membrane d'étanchéité (HSM™) et ne pas interférer dans son positionnement.

Réf.	Taille	Taille Iceross	Longueur	Nombre de fils
K-531110	10	16-25	35 mm	1
K-531113	13	26.5-34	35 mm	1
K-531116	16	36-45	35 mm	1
K-531120	20	50-55	35 mm	1
K-531310	10	16-25	35 mm	3
K-531313	13	26.5-34	35 mm	3
K-531316	16	36-45	35 mm	3
K-531320	20	50-55	35 mm	3

Informations remboursement

LPPR : 7782715

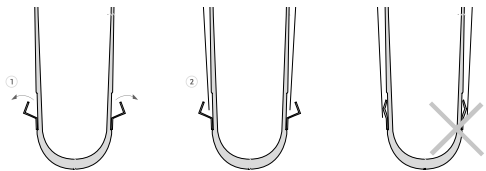

Remarque : une perte de suspension peut survenir si le bonnet interfère avec la membrane

ACCESSOIRES

GENOUILLÈRES ET BONNETS SOFT-SOCKS®

Les genouillères et bonnets Knit-Rite Soft-Socks® sont conçus pour compenser les fluctuations de volume du membre résiduel.

Disponibles avec un trou pour la suspension Locking ou sans trou pour une suspension Cushion. Peut être utilisé avec ou sans manchon.

Le haut est conçu pour éviter la rétraction du tissu. Le trou pour l'attache distale est renforcé avec une épaisseur supplémentaire pour un étirement minimal.



Genouillères et Bonnets Knit-Rite Soft-Sock (Pack de 3) – Polyester/Lycra® – Pour suspension Cushion®							
Genouillère légère	Bonnet 3 fils	Bonnet 5 fils	Taille	Longueur	Largeur proximale	Largeur distale*	Tailles Manchons Compatibles
1SB1NASH3	1SB3NASH3	1SB5NASH3	Etroit S	25–35cm	15cm	10cm	18,20,22
1SB1NAMD3	1SB3NAMD3	1SB5NAMD3	Etroit M	40–50cm	15cm	10cm	18,20,22
1SB1NALG3	1SB3NALG3	1SB5NALG3	Etroit L	55–70cm	15cm	10cm	18,20,22
1SB1RGXS3	1SB3RGXS3	1SB5RGXS3	Normal XS	20–30cm	17.5–20cm	10–12.5cm	23.5,25,26.5,28
1SB1RGSH3	1SB3RGSH3	1SB5RGSH3	Normal S	25–35cm	17.5–20cm	10–12.5cm	23.5,25,26.5,28
1SB1RGMD3	1SB3RGMD3	1SB5RGMD3	Normal M	40–50cm	17.5–20cm	10–12.5cm	23.5,25,26.5,28
1SB1RGLG3	1SB3RGLG3	1SB5RGLG3	Normal L	55–70cm	17.5–20cm	10–12.5cm	23.5,25,26.5,28
1SB1WDSH3	1SB3WDSH3	1SB5WDSH3	Large S	25–35cm	23cm	15cm	28,30,32,34
1SB1WDMD3	1SB3WDMD3	1SB5WDMD3	Large M	40–50cm	23cm	15cm	28,30,32,34
1SB1XWSH3	1SB3XWSH3	1SB5XWSH3	Très Large S	25–35cm	25cm	17.5cm	34,36,38,40
1SB1XWMD3	1SB3XWMD3	1SB5XWMD3	Très Large M	40–50cm	25–30cm	17.5–20cm	36,38,40,42,45

* mesuré 5 cm au dessus de l'extrémité distale

Genouillères et Bonnets Troués Knit-Rite Soft-Sock (Pack de 3) – Polyester/Lycra® – Pour suspension Locking							
Genouillère légère	Bonnet 3 fils	Bonnet 5 fils	Taille	Longueur	Largeur proximale	Largeur distale*	Tailles Manchons Compatibles
1SBSNASH3	1SB3SNSH3	1SB5SNSH3	Etroit S	25–35cm	15cm	10cm	18,20,22
1SBSNAMD3	1SB3SNMD3	1SB5SNMD3	Etroit M	40–50cm	15cm	10cm	18,20,22
1SBSRGXS3	1SB3SRXS3	1SB5SRXS3	Normal XS	20–30cm	17.5–20cm	10–12.5cm	23.5,25,26.5,28
1SBSRGSH3	1SB3SRSH3	1SB5SRSH3	Normal S	25–35cm	17.5–20cm	10–12.5cm	23.5,25,26.5,28
1SBSRGMD3	1SB3SRMD3	1SB5SRMD3	Normal M	40–50cm	17.5–20cm	10–12.5cm	23.5,25,26.5,28
1SBSRGLG3	1SB3SRLG3	1SB5SRLG3	Normal L	55–70cm	17.5–20cm	10–12.5cm	23.5,25,26.5,28
1SBSWDSH3	1SB3SWSH3	1SB5SWSH3	Large S	25–35cm	23cm	15cm	28,30,32,34
1SBSWDMD3	1SB3SWMD3	1SB5SWMD3	Large M	40–50cm	23cm	15cm	28,30,32,34

* mesuré 5 cm au dessus de l'extrémité distale

ACCESSOIRES

BONNETS COMPRESSIFS COMFORT SCS

Matériel de compression utilisé pour la thérapie de compression après l'amputation d'un membre inférieur.

- Propriétés antibactériennes pour réduire les odeurs
- Couture distale douce
- Transition douce
- La bande de silicone perlée supérieure évite l'enroulement tibial.
- Fixation de hanche spécifique permettant un positionnement stable en fémoral



Informations utilisateur	
Niveau d'amputation :	Fémoral, désarticulation du genou et tibial

Informations tailles - Fémoral						
Taille	Circonférence		Références			
	cF ²	cG ¹	S (Short) 18–22 cm	M (Medium) 23–27 cm	L (Long) 28–32 cm	XL (Extra-Long) 33–37 cm
1	30–32 cm	42–45 mm	AKXS0W1	AKXM0W1	AKXL0W1	AKXX0W1
2	32–34 cm	45–49 cm	AKXS0W2	AKXM0W2	AKXL0W2	AKXX0W2
3	35–38 cm	49–53 cm	AKXS0W3	AKXM0W3	AKXL0W3	AKXX0W3
4	38–41 cm	53–57 cm	AKXS0W4	AKXM0W4	AKXL0W4	AKXX0W4
5	41–44 cm	57–61 cm	AKXS0W5	AKXM0W5	AKXL0W5	AKXX0W5
6	44–47 cm	61–65 mm	AKXS0W6	AKXM0W6	AKXL0W6	AKXX0W6

Classe de compression : X=1=20–30 mmHg

X=2=30–40 mmHg

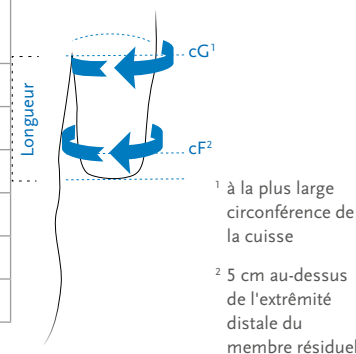

Informations tailles - Tibial						
Taille	Circonférence		Références			
	cC ⁵	cE ⁴	cF ³	S (Short) 28–34 cm	M (Medium) 35–41 cm	L (Long) 42–48 cm
0	26–28 cm	28–30 cm	38–40 cm	BKXS0N0	BKXM0N0	BKXL0N0
1	28–30 cm	30–32 cm	40–42 cm	BKXS0N1	BKXM0N1	BKXL0N1
2	30–33 cm	32–35 mm	42–45 mm	BKXS0N2	BKXM0N2	BKXL0N2
3	33–36 cm	35–38 cm	45–48 cm	BKXS0N3	BKXM0N3	BKXL0N3
4	36–39 cm	38–41 cm	48–51 cm	BKXS0N4	BKXM0N4	BKXL0N4
5	39–42 cm	41–44 cm	51–54 cm	BKXS0N5	BKXM0N5	BKXL0N5
6	42–45 mm	44–47 cm	54–57 cm	BKXS0N6	BKXM0N6	BKXL0N6

Classe de compression : X=1=20–30 mmHg

X=2=30–40 mmHg

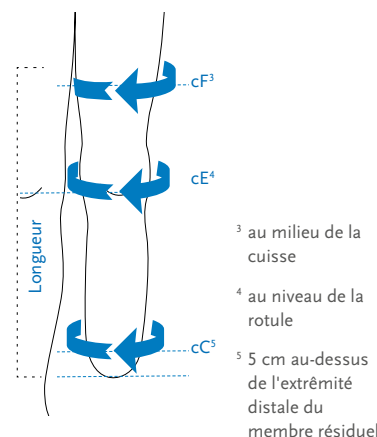

PN20474

ACCESSOIRES

BONNETS RELAX NIGHT CARE

Le bonnet Relax Night Care est conçu pour traiter les douleurs fantômes. Le textile utilisé est adapté à la peau et confortable à porter.

Bénéfices :

- Membre résiduel sensible nécessitant une protection spécifique
- Possible diminution ou disparition des douleurs fantômes
- Particulièrement recommandé la nuit ou lorsque la prothèse n'est pas portée
- Tricoté avec une fibre thermorégulatrice
- Bande de fixation pour un meilleur maintien

Informations utilisateur	
Niveau d'amputation :	Fémoral, désarticulation de genou et tibial
Informations remboursement	
LPPR :	7782721

Informations tailles			
	Circonférence	Références	Longueur
S	20–26 cm	188000S	35 cm
M	26–33 cm	188000M	35 cm
L	33–42 cm	188000L	35 cm
XL	42–52 cm	18800XL	35 cm
XXL	52–62 cm	1880XXL	35 cm

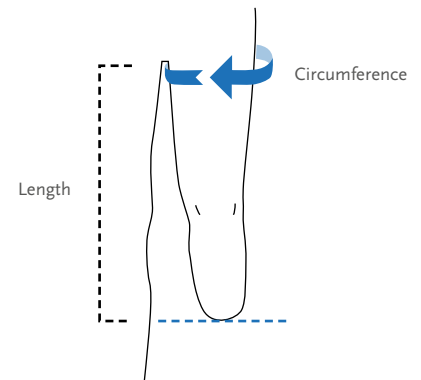

CARACTÉRISTIQUES



UMBRELLAN

PN20475

ACCESSOIRES

BONNETS DE COMPENSATION DE VOLUME EASY CUT

Bonnet de compensation de volume avec bande de fixation anti-glisse. Simple à découper grâce à la technologie innovante EASY CUT.

Compense les variations de volume et peut facilement être raccourci à 5 longueurs différentes. Aucune couture supplémentaire n'est nécessaire. La bandelette de maintien intégrée assure une bonne coaptation du manchon dans l'emboîture et évite le glissement du bonnet.

- Ce produit peut être utilisé avec tous les manchons Seal d'Össur.
- La bande de fixation à l'intérieur du bonnet peut être fixée de façon proximale par rapport aux collerettes. Elle ne doit pas être placée sous la collerette.



Informations tailles				
Références	Taille	TFS Longueur	Taille TF conique	Longueur
1880009	XS	18–23,5		24 cm
1880010	S	26,5–32	25–28	24 cm
1880011	M	34–40	30–34	24 cm
1880012	L	45–50	36–40	24 cm

Informations remboursement	
LPPR :	7782715

ACCESSOIRES

FLEX EVA

Le Flex Eva s'adapte particulièrement bien en association avec les revêtements des manchons Seal.

Réf.	Coloris	Taille
1820610	Blanc	400x400x10 mm
1820612	Blanc	400x400x12mm
1820615	Blanc	400x400x15mm

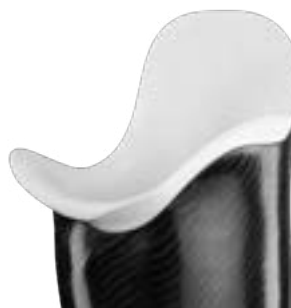

PROPRIÉTÉS

Il peut être utilisé pour créer une zone de confort semi-flexible ou une paroi interne d'emboîture.

ICEROSS CURVEMASTER

Réf.	Désignation
K-220000	Iceross Curvemaster
K-200150	Couteaux de rechange

Comprend :

- Couteau supérieur (K-200126)
- Couteau inférieur (K-200127)
- Bague de friction (K-200118)



STAND DE SÉCHAGE POUR MANCHON

Le stand de séchage pour manchon permet de faire sécher le manchon après le nettoyage ou l'étendre pendant la nuit.

Réf.	Désignation
P-940001	Stand de séchage Manchon



EMBOÎTURES ÖSSUR

SOLUTIONS FÉMORALES



DIRECT SOCKET TF

SOLUTIONS TIBIALES



DIRECT SOCKET TT

EMBOÎTURES ÖSSUR

CARACTÉRISTIQUES PRODUITS

SYSTÈME DIRECT SOCKET

Direct Socket est une solution d'emboîture standardisée conçue pour les amputés tibiaux et fémoraux de tous niveaux d'activité. Elle permet la fabrication et la livraison de l'emboîture en une seule fois.



SYSTÈME DIRECT SOCKET

RÉSISTANT AUX INTEMPÉRIES

Un dispositif résistant aux intempéries permet une utilisation dans un environnement humide et / ou mouillé mais ne permet pas l'immersion. Des éclaboussures d'eau douce sur la surface, venant de toutes les directions, n'endommageront pas le dispositif. Bien sécher après contact avec l'eau douce, y compris l'eau du robinet. Exclut l'eau salée et l'eau chlorée.



RÉSISTANT AUX INTEMPÉRIES

WATERPROOF

Qu'il s'agisse d'eau douce, d'eau salée ou d'eau chlorée, les produits Waterproof Össur vous offrent la protection maximale dont vous avez besoin. Les dispositifs Waterproof assurent une protection permanente contre la pénétration de l'eau, même après immersion, tout en continuant à offrir la fonctionnalité que vous attendez.



WATERPROOF

SYSTÈME DIRECT SOCKET

INTRODUCTION

Direct Socket est une solution d'emboîture standardisée conçue pour les amputés tibiaux et fémoraux de tous niveaux d'activité. Elle permet la fabrication et la livraison de l'emboîture en une seule fois.

Les emboîtures Direct Socket permettent aux orthoprothésistes d'offrir aux utilisateurs une prothèse sur mesure de haute qualité, précisément ajustée en un seul rendez-vous.

Le processus et la solution d'emboîture Direct Socket sont conçus pour améliorer la satisfaction de l'utilisateur grâce à de meilleurs résultats. Ils permettent à l'orthoprothésiste d'utiliser son temps plus efficacement et à l'utilisateur de limiter le nombre de ses visites.

Le système Direct Socket se compose des éléments clés suivants :

- Manchons de moulage
- Kit de matériaux et de matériel avec tous les consommables nécessaires pour fabriquer une emboîture, y compris les tresses de fibres et la résine
- Kit d'outils Direct Socket qui comprend l'outil Icecast et les coussinets EVA

L'outil Icecast est un système de moulage avec chambre de pression unique conçu pour répartir la pression sur les tissus mous durant le moulage. Il permet un contrôle supplémentaire de ceux-ci pendant le moulage, réduisant ainsi le temps de production global et garantissant un résultat précis et reproductible. Les coussinets EVA permettent d'ajuster les points de pression avant le moulage, éliminant ainsi le besoin de rectification.

CARACTÉRISTIQUES PRINCIPALES DU SYSTÈME DIRECT SOCKET

- Offre tous les outils et matériaux nécessaires pour la réalisation d'une prothèse d'emboîture définitive
- Fabrication et livraison en un seul rendez-vous
- Processus normalisé - résultats équivalents sur la durée
- Fabrication en toute propreté grâce à une manipulation confinée de la résine
- Emboîture avec adaptateur 4 trous, pour utilisation avec différentes variantes de verrouillage ou de suspension
- Marquage CE, testé selon la norme ISO 10328

CARACTÉRISTIQUES

SYSTÈME DIRECT SOCKET

Le système Direct Socket est un système de fabrication d'emboîture portatif qui ne nécessite qu'un seul rendez-vous pour réaliser l'emboîture. Les ajustements pré-moulage pour les points de pression éliminent la nécessité de rectification.



20466

DIRECT SOCKET TT



Le kit Direct Socket TT est un système d'emboîture conçu pour les amputés transtibiaux de tous niveaux d'activité. En utilisant le matériel et les outils Direct Socket, le processus de fabrication est standardisé. Les kits contiennent les outils et les composants nécessaires permettant de fabriquer une emboîture.

Informations utilisateur	
Niveau d'amputation :	Tibial
Niveau d'impact :	Faible à Élevé
Limite de poids :	100 kg pour les tresses 4" 166 kg pour les tresses 5" et 7"

CARACTÉRISTIQUES



RÉSISTANT AUX
INTEMPÉRIES



INFORMATION DE COMMANDE

KIT MATÉRIEL

Réf.	Désignation
M-500104	Kit Direct Socket, Tresses en fibres de verre 4" avec connecteur distal Small, Résine incolore 200ml*
M-500105	Kit Direct Socket, Tresses en fibres de verre 5" avec connecteur distal Medium, Résine incolore 200ml
M-500107	Kit Direct Socket, Tresses en fibres de verre 7" avec connecteur distal Medium, Résine incolore 400ml
M-501107	Kit Direct Socket, Tresses en fibres de verre 7" avec connecteur distal Large, Résine incolore 400ml
M-500114	Kit Direct Socket, Tresses en fibres de verre 4" avec connecteur distal Small, Résine noire 200ml*
M-500115	Kit Direct Socket, Tresses en fibres de verre 5" avec connecteur distal Medium, Résine noire 200ml
M-500117	Kit Direct Socket, Tresses en fibres de verre 7" avec connecteur distal Medium, Résine noire 400ml
M-501117	Kit Direct Socket, Tresses en fibres de verre 7" avec connecteur distal Large, Résine noire 400ml
M-500205	Kit Direct Socket, Tresses en fibres de carbone 5" avec connecteur distal Medium, Résine noire 200ml
M-500207	Kit Direct Socket, Tresses en fibres de carbone 7" avec connecteur distal Medium, Résine noire 400ml
M-500314	Kit Direct Socket, Tresses en fibres de basalte 4" avec connecteur distal Small, Résine noire 200ml*
M-500315	Kit Direct Socket, Tresses en fibres de basalte 5" avec connecteur distal Medium, Résine noire 200ml
M-500317	Kit Direct Socket, Tresses en fibres de basalte 7" avec connecteur distal Medium, Résine noire 400ml
M-501317	Kit Direct Socket, Tresses en fibres de basalte 7" avec connecteur distal Large, Résine noire 400ml



Comprend :

- Tresses en fibres de verre (4", 5"ou 7"), en fibres de basalte (4", 5"ou 7") ou en fibres de carbone (5"ou 7")
- Cartouche de résine (incolore ou noire):
 - 200ml inclus avec les tresses 4"et 5"
 - 400ml inclus avec les tresses 7"
- Feuilles d'isolation silicone 2x60cm
- Cupule d'isolation silicone
- Bande de démarcation
- Feuilles de protection en plastique

DIRECT SOCKET TT

INFORMATION DE COMMANDE

SÉLECTION DE LA TRESSE

Consultez le tableau suivant pour sélectionner la taille de la tresse.

Taille manchon	Taille tresse
16 – 22	4"
23.5 – 30	5"
32 – 34	7"

PN20117

MANCHON ICEROSS® DIRECT CASTING TT

Le manchon de moulage Iceross Direct Casting TT est développé spécifiquement pour la lamination directe à l'aide du système Direct Socket TT.

Informations utilisateur	
Niveau d'amputation :	Tibial
Informations produit	
Tailles standard :	16, 18, 20, 22, 23.5, 25, 26.5, 28, 30, 32, 34.
Profil :	2mm

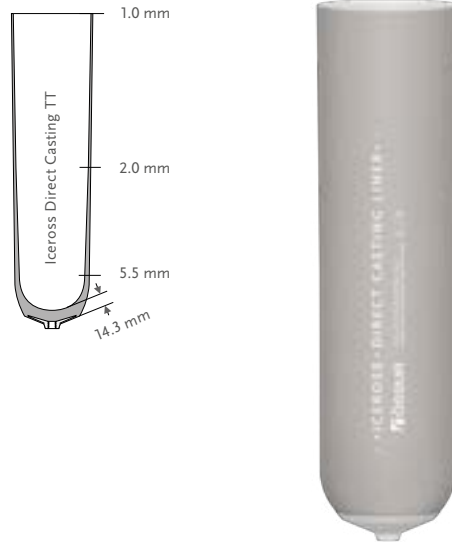

MÉTHODE DE SUSPENSION



LOCKING

DÉTAIL DES RÉFÉRENCES

Réf.	Profil	Méthode de suspension
I-09DCXX	2mm	Locking (attache distale)

SUPPORT MURAL DIRECT SOCKET

Le support mural Direct Socket est spécifiquement conçu pour garder les manchons Direct Casting, la pompe et le ballon Icecast à portée de main. Cet article est sur commande uniquement.

Réf.	Désignation
ODC10000	Support mural Direct Socket



PN20477

DIRECT SOCKET TF



Direct Socket TF est une emboîture destinée aux personnes amputées fémorales pratiquant tous les niveaux d'activité. Grâce au matériel et aux outils Direct Socket et au collet flexible d'Össur, le processus de fabrication est standardisé. Les matériaux sont fournis dans des kits de matériaux où chaque kit fournit tous les consommables nécessaires à la fabrication d'une emboîture. Le collet Össur commandé séparément est un collet proximal flexible en silicone disponible en quinze tailles

Informations utilisateur	
Niveau d'amputation :	Fémoral
Niveau d'impact :	Faible à Élevé
Limite de poids :	166kg

CARACTÉRISTIQUES



RÉSISTANT AUX
INTEMPÉRIES



INFORMATION DE COMMANDE

KIT MATÉRIEL

Réf.	Désignation
M-501105	Direct Socket, Fibres de verre 5" avec connecteur distal Medium, résine incolore 400ml
M-500107	Direct Socket, Fibres de verre 7" avec connecteur distal Medium, résine incolore 400ml
M-501107	Direct Socket, Fibres de verre 7" avec connecteur distal Large, résine incolore 400ml
M-501109	Direct Socket, Fibres de verre 9" avec connecteur distal Large, résine incolore 400ml
M-501115	Direct Socket, Fibres de verre 5" avec connecteur distal Medium, résine noire 400ml
M-500117	Direct Socket, Fibres de verre 7" avec connecteur distal Medium, résine noire 400ml
M-501117	Direct Socket, Fibres de verre 7" avec connecteur distal Large, résine noire 400ml
M-501119	Direct Socket, Fibres de verre 9" avec connecteur distal Large, résine noire 400ml
M-501315	Direct Socket, Fibres de basalte 5" avec connecteur distal Medium, résine noire 400ml
M-500317	Direct Socket, Fibres de basalte 7" avec connecteur distal Medium, résine noire 400ml
M-501317	Direct Socket, Fibres de basalte 7" avec connecteur distal Large, résine noire 400ml
M-501319	Direct Socket, Fibres de basalte 9" avec connecteur distal Large, résine noire 400ml



Comprend :

- Tresses en fibres de verre (5", 7" ou 9") ou en fibres de basalte (5", 7" ou 9")
- Cartouche de résine (incolore ou noire) :
 - 200ml inclus avec les tresses 4" et 5"
 - 400ml inclus avec les tresses 7"
- Feuilles d'isolation silicone 2x60cm
- Cupule d'isolation silicone
- Bande de démarcation
- Feuilles de protection en plastique

DIRECT SOCKET TF

INFORMATION DE COMMANDE

SÉLECTION DE LA TRESSE

Consultez le tableau suivant pour sélectionner la taille de la tresse.

Taille manchon	Taille tresse
23.5 – 28	5"
30 – 32	5" ou 7" avec connecteur distal Standard
34 - 40	7"*
45 - 55	9"

*Envisagez d'utiliser des tresses 7" avec un connecteur distal Large pendant l'évaluation de la quantité de tissus mous et la prise de mesure du moignon (taille et longueur)

COLLETS SOUPLES

Réf.	Taille du collet	Circonférence
M-FBS360	36	35 - 37 cm
M-FBS380	38	37 - 39 cm
M-FBS400	40	39 - 41 cm
M-FBS420	42	41 - 43 cm
M-FBS440	44	43 - 45 cm
M-FBS460	46	45 - 47.5 cm
M-FBS485	48.5	47.5 - 50 cm
M-FBS510	51	50 - 52.5 cm
M-FBS535	53.5	52.5 - 55 cm
M-FBS560	56	55 - 57.5 cm
M-FBS585	58.5	57.5 - 60 cm
M-FBS610	61	60 - 63 cm
M-FBS640	64	63 - 66 cm
M-FBS670	67	66 - 69 cm
M-FBS700	70	69 - 72 cm

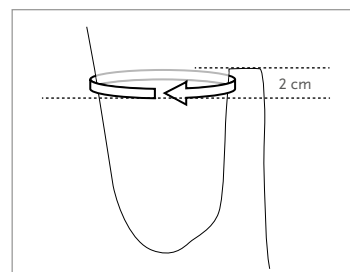

SÉLECTION DE LA TAILLE DU COLLET

1. Mesurez la circonférence 1 à 2 cm sous le niveau de la tubérosité ischiatique (image ci-contre).
2. Sélectionnez la taille du collet appropriée à l'aide du tableau ci-dessus.

REMARQUE : Si la circonférence mesurée est entre deux tailles, choisissez la taille la plus grande. Si le collet doit être placé haut sur la face latérale, il est recommandé d'utiliser une taille supérieure.

PN20117

MANCHON ICEROSS® DIRECT CASTING TF

Le manchon de moulage Iceross Direct Casting TF est développé spécifiquement pour la lamination directe à l'aide du système Direct Socket TF.

Informations utilisateur	
Niveau d'amputation :	Fémoral
Informations produit	
Tailles standard :	25, 26.5, 28, 30, 32, 34, 36, 38, 40, 42, 45, 50, 55
Tailles Conique :	23.5, 25, 26.5, 28, 30, 32, 34, 36, 38, 40, 42
Profil :	Standard ou Conique

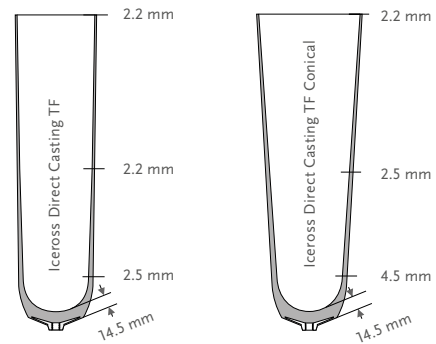

MÉTHODE DE SUSPENSION



LOCKING

DÉTAIL DES RÉFÉRENCES

Réf.	Profil	Méthode de suspension	Matrice
I-09FLXX	2mm	Locking (attache distale)	Longueur intégrale
I-09FLCXX	3mm	Locking (attache distale)	Longueur intégrale

SUPPORT MURAL DIRECT SOCKET

Le support mural Direct Socket est spécifiquement conçu pour garder les manchons Direct Casting, la pompe et le ballon Icecast à portée de main. Cet article est sur commande uniquement.

Réf.	Désignation
ODC10000	Support mural Direct Socket

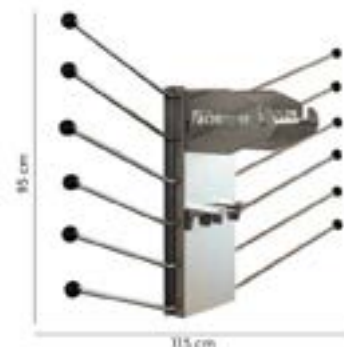

PN20118

KIT D'OUTILS DIRECT SOCKET



Le kit d'outils Direct Socket contient les instruments permettant de réaliser efficacement et simplement une emboîture fiable et adaptée en utilisant le système Direct Socket. Le kit d'outils inclut un ballon et une pompe Icecast, un système de moulage avec chambre de pression conçu pour répartir la pression sur les tissus mous durant le moulage. Le moignon étant moulé comme s'il était « en charge » par l'instrument de moulage par pressurisation, il est possible de supprimer le recours à la rectification de la forme d'emboîture obtenue. Une matrice renforcée rend la chambre résistante et contrôle l'élongation.

Réf.	Désignation
M-500300	Kit d'outils Direct Socket

Comprend :

- Ballon Icecast
- Pompe Icecast
- Outil d'injection de résine
- Outil d'attache distale
- Bague d'étanchéité pour lamination
- Cordelette
- Coussinets silicone EVA
- Sangles
- Ruban adhésif
- Valisette



KIT D'OUTILS DIRECT SOCKET - COMPOSANTS

Photo	Réf.	Désignation
1.	D-040510	Pompe Icecast
2.	D-040520	Ballon Icecast
3.	M-400201	Outil d'injection de résine, 200 ml
3.	1950504	Outil d'injection de résine, 400 ml
4.	D-040532	Outil d'attache distale pour système Direct Socket
5.	D-040534	Outil attache distale pour moulage plâtre
6.	D-040552	Bague d'étanchéité pour lamination standard
7.	D-040553	Bague d'étanchéité pour lamination Large
8.	M-100001	Coussinet silicone EVA
9.	M-500330	Chariot pour malette Icecast
10.	M-110011	Sangles pour feuilles
11.	M-100120	Ruban adhésif
12.	ODC20011	Applicateur pour feuilles (taille S)
13.	ODC20012	Applicateur pour feuilles (taille L)

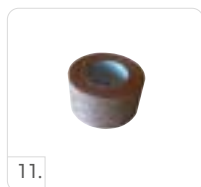
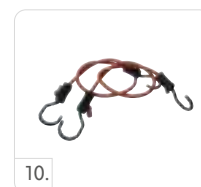
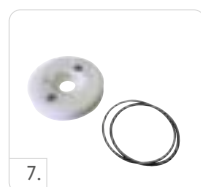

KIT MATÉRIEL DIRECT SOCKET

TRESSSES DE FIBRES

Réf.	Désignation
M-100605	Tresses en fibres de basalte 4" avec connecteur distal Small
M-100650	Tresses en fibres de basalte 4" avec connecteur distal Small (lot de 10 pcs)
M-100601	Tresses en fibres de basalte 5" avec connecteur distal Medium
M-100610	Tresses en fibres de basalte 5" avec connecteur distal Medium (lot de 10 pcs)
M-100602	Tresses en fibres de basalte 7" avec connecteur distal Medium
M-100620	Tresses en fibres de basalte 7" avec connecteur distal Medium (lot de 10 pcs)
M-100603	Tresses en fibres de basalte 7" avec connecteur distal Large
M-100630	Tresses en fibres de basalte 7" avec connecteur distal Large (lot de 10 pcs)
M-100604	Tresses en fibres de basalte 9" avec connecteur distal Large
M-100640	Tresses en fibres de basalte 9" avec connecteur distal Large (lot de 10 pcs)
M-100101	Tresses en fibres de verre 5" avec connecteur distal Medium
M-100301	Tresses en fibres de verre 4" avec connecteur distal Small
M-100310	Tresses en fibres de verre 4" avec connecteur distal Small (lot de 10 pcs)
M-100110	Tresses en fibres de verre 5" avec connecteur distal Medium (lot de 10 pcs)
M-100201	Tresses en fibres de verre 7" avec connecteur distal Medium
M-100210	Tresses en fibres de verre 7" avec connecteur distal Medium (lot de 10 pcs)
M-100302	Tresses en fibres de verre 7" avec connecteur distal Large
M-100320	Tresses en fibres de verre 7" avec connecteur distal Large (lot de 10 pcs)
M-100303	Tresses en fibres de verre 9" avec connecteur distal Large
M-100330	Tresses en fibres de verre 9" avec connecteur distal Large (lot de 10 pcs)
M-100401	Tresses en fibres de carbone 5" avec connecteur distal Medium
M-100410	Tresses en fibres de carbone 5" avec connecteur distal Medium (lot de 10 pcs)
M-100501	Tresses en fibres de carbone 7" avec connecteur distal Medium
M-100510	Tresses en fibres de carbone 7" avec connecteur distal Medium (lot de 10 pcs)
M-100301L	Tresses en fibres de verre 4" avec connecteur distal Small (70 cm*)
M-100101L	Tresses en fibres de verre 5" avec connecteur distal Medium (70 cm*)
M-100201L	Tresses en fibres de verre 7" avec connecteur distal Medium (70 cm*)
M-100302L	Tresses en fibres de verre 7" avec connecteur distal Large (70 cm*)
M-100303L	Tresses en fibres de verre 9" avec connecteur distal Large (70 cm*)
M-100605L	Tresses en fibres de basalte 4" avec connecteur distal Small (70 cm*)
M-100601L	Tresses en fibres de basalte 5" avec connecteur distal Medium (70 cm*)
M-100602L	Tresses en fibres de basalte 7" avec connecteur distal Medium (70 cm*)
M-100603L	Tresses en fibres de basalte 7" avec connecteur distal Large (70 cm*)
M-100604L	Tresses en fibres de basalte 9" avec connecteur distal Large (70 cm*)



* cet article n'est pas en stock, fait sur commande uniquement

KIT MATÉRIEL DIRECT SOCKET

AUTRES MATÉRIELS

Photo	Réf.	Désignation
1.	M-300201	Cartouche de résine 200 ml Incolore
	M-300211	Cartouche de résine 200 ml Incolore (lot de 10)
	M-300202	Cartouche de résine 200 ml Noire
	M-300212	Cartouche de résine 200 ml Noire (lot de 10)
	M-300401	Cartouche de résine 400 ml Incolore
	M-300411	Cartouche de résine 400 ml Incolore (lot de 10)
	M-300402	Cartouche de résine 400 ml Noire
	M-300412	Cartouche de résine 400 ml Noire (lot de 10)
2.	M-400100	Feuilles isolation silicone Small 30 m
	M-400101	Feuilles isolation silicone Standard 30 m
	M-400103	Feuilles isolation silicone Large 30 m
3.	M-400206	Joint de base pour système Direct Socket
4.	M-400300	Feuilles isolation silicone Small 2 x 60 cm
	M-400301	Feuilles isolation silicone 2 x 60 cm
	M-400303	Feuilles isolation silicone Large 2x0,6M
5.	M-200161	Cupule d'isolation silicone
	M-400102	Cupule d'isolation silicone (lot de 10)
	M-200162	Cupule isolation silicone, Large
	M-400112	Cupule isolation silicone, Large (lot de 10)
6.	M-100120	Ruban adhésif
	M-110004	Feuilles de protection en plastique

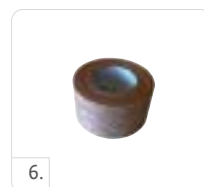

KIT MATÉRIEL DIRECT SOCKET

COMPOSANTS

Össur recommande d'utiliser les produits suivants avec le Système Direct Socket :

Photo	Réf.	Désignation
1.	L-661000	Pièce d'adaptation pour gamme Icelock 600*
2.	L-621100	Icelock Kit d'adaptation Plongeur 621
3.	L-631100	Icelock Kit d'adaptation Cordelette 631
4.	L-651100	Icelock Kit d'adaptation Plongeur lisse 651

*À utiliser avec la gamme Icelock® 600

Photo	Réf.	Désignation
5.	L-551002	Icelock 551 Valve d'expulsion*
6.	L-552000	Icelock 552 Valve d'expulsion
7.	L-544050	Icelock 544 Plaque d'adaptateur pour Direct Socket
8.	L-544521	Icelock 544 Kit d'expulsion simple sans adaptateur d'emboîture**
8.	L-544511	Icelock 544 Kit Unity sans adaptateur d'emboîture**

* À utiliser avec les manchons Cushion ; ** À utiliser avec les manchons Seal-In

Photo	Réf.	Désignation
9.	A-242500	Adaptateur à pyramide femelle à 4 trous avec déport de 20/20 Alu
10.	A-242510	Adaptateur à pyramide femelle à 4 trous avec déport de 20/20 Alu, 10° à Droite
11.	A-242520	Adaptateur à pyramide femelle à 4 trous avec déport de 20/20 Alu, 10° à Gauche

Photo	Réf.	Désignation	
12.	L-214100	Icelock à crémaillère 4H 214 pour Système Direct Socket	
13.	L-562400	Icelock 562 Unity Direct Socket*	 **
14.	L-562410	Icelock 562 pour Direct Socket*	 **

*À utiliser en association avec le manchon Iceross Seal-In X Locking

** Waterproof Eau Douce

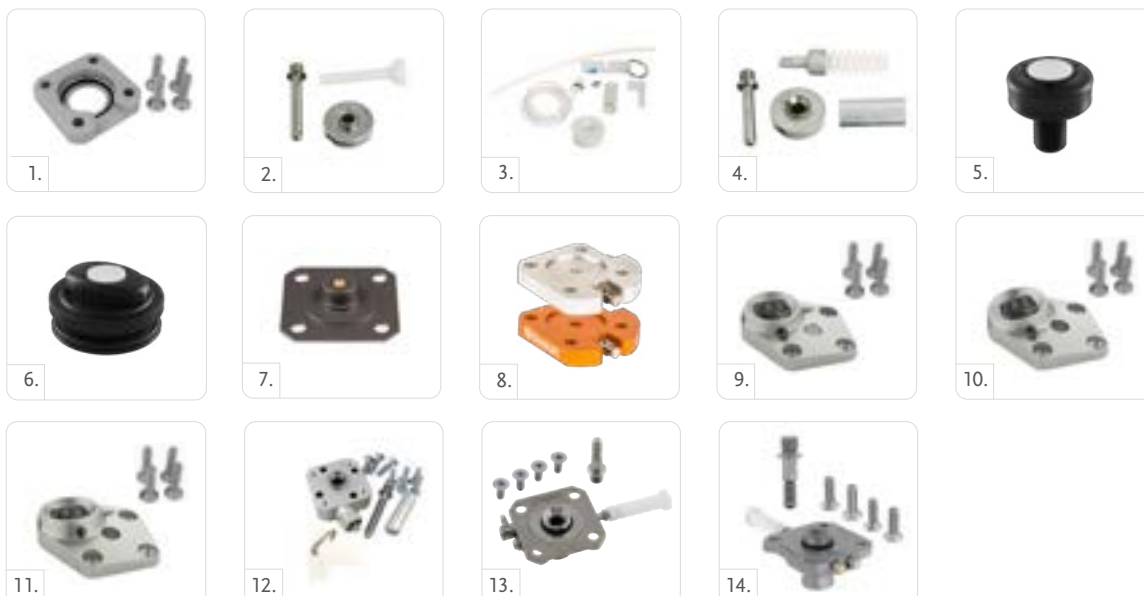

COUSSINETS DE CONFORT

Les coussinets de confort sont conçus pour réduire les pics de pression dus à des protubérances osseuses. Fabriqués en silicone non compressible pour la répartition de la pression, les coussinets de confort peuvent améliorer le confort des emboîtures laminées, thermoformées ou directement fabriquées. Les coussinets sont auto-adhésifs, pour une application facile.

KITS

Photo	Réf.	Désignation
1.	K-190100	Coussinets série No. 1, 5 (un petit disque, un disque moyen, un grand disque, un pad cuillère et un pad cylindrique)
2.	K-190101	Disques, 6 coussinets en 3 tailles (2 petits, 2 moyens, 2 grands)
3.	K-190102	Cuillères (2 grand coussinets)
4.	K-190104	Cylindriques (8 grands coussinets)
5.	K-190110	Coussinets série No. 2, 8 (une petite cuillère, 2 cylindriques, petits et grands ; 2 ovales, petits et grands ; 2 gouttes et un fer à cheval)
6.	K-190115	Ovales, 8 coussinets (4 petits, 4 grands)
7.	K-190150	Coussinets Ergo

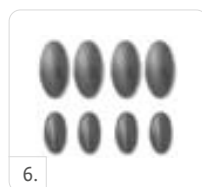

GENOUX ÖSSUR

CARACTÉRISTIQUES PRODUITS

AUGMENTATION DU DÉGAGEMENT AU SOL

Dégagement au sol augmenté en phase pendulaire grâce au design polycentrique



AUGMENTATION
DU DÉGAGEMENT
AU SOL

GÉOMÉTRIE AJUSTABLE

Possibilité de modifier la géométrie afin d'ajuster la transition entre la phase d'appui et la phase pendulaire en fonction des besoins de l'utilisateur.



GÉOMÉTRIE
AJUSTABLE

FLEXION D'APPUI TOTALE

Permet au genou de contrôler la phase d'appui avec une résistance réglable dans une plage d'angle de flexion illimitée. Permet à l'utilisateur de descendre les escaliers à pas alternés.



FLEXION D'APPUI
TOTALE

FLEXION EN PHASE D'APPUI RÉGLABLE

Permet au genou de définir la résistance du contrôle de phase d'appui dans une plage d'angle de flexion limitée (environ 5-10 degrés). Amortisseurs de chocs.



FLEXION EN PHASE
D'APPUI RÉGLABLE

VERROUILLAGE ACTIVÉ PAR LE POIDS

Sous la charge, le genou se bloque grâce au frein stabilisateur activé en fonction du poids pour assurer la sécurité de l'utilisateur.



VERROUILLAGE
ACTIVÉ PAR LE POIDS

CONTRÔLE PNEUMATIQUE

Contrôle pneumatique de la phase pendulaire.



CONTRÔLE
PNEUMATIQUE

CONTRÔLE HYDRAULIQUE

Contrôle hydraulique de la phase pendulaire et/ou d'appui.



CONTRÔLE
HYDRAULIQUE

RÉGLAGE AUTOMATIQUE DE LA VITESSE

Le genou s'adapte automatiquement aux besoins de l'utilisateur en matière de résistance pendant la phase pendulaire pour une large gamme de vitesses de marche. Le prothésiste n'a pas besoin de régler la phase pendulaire.



RÉGLAGE
AUTOMATIQUE DE
LA VITESSE

POLYCENTRIQUE

L'articulation du genou à 4 axes ou plus.



POLYCENTRIQUE

MONOAXIAL

L'articulation du genou à un seul axe.



MONOAXIAL

ASSISTANCE À L'EXTENSION

Assistance du genou pendant toute la phase d'extension jusqu'à l'extension complète en fin de phase pendulaire.



ASSISTANCE À
L'EXTENSION

GENOUX ÖSSUR

CARACTÉRISTIQUES PRODUITS

CONTRÔLE PAR MICROPROCESSEUR

La résistance en phase pendulaire et en phase d'appui est contrôlée par microprocesseur.



CONTRÔLE PAR MICROPROCESSEUR

VERROUILLAGE MANUEL

Le genou peut être verrouillé en position d'extension totale. L'utilisateur peut le déverrouiller à tout moment.



VERROUILLAGE MANUEL

VERROUILLAGE GÉOMÉTRIQUE

La sécurité à l'attaque du talon est assurée grâce au verrouillage géométrique du genou. Lorsque le genou est revenu en extension complète en fin de phase pendulaire, le verrouillage géométrique empêche le genou de se fléchir avant l'attaque du talon et la fin de la phase d'appui.



VERROUILLAGE GÉOMÉTRIQUE

CONNECTEUR D'EMBOÎTURE

Le genou offre différents adaptateurs proximaux au choix du prothésiste.



CONNECTEUR D'EMBOÎTURE

CONTRÔLE MÉCANIQUE

Contrôle mécanique de la phase pendulaire et/ou d'appui.



CONTRÔLE MÉCANIQUE

MULTI-VITESSE

Le genou s'adapte aux changements de vitesse de marche.



MULTI-VITESSE

VITESSE UNIQUE

Permet à l'utilisateur de marcher à une vitesse constante.



VITESSE UNIQUE

BPN20205

BALANCE™ KNEE OFM2



Balance Knee OFM2 est une articulation de genou monocentrique légère, équipée d'une fonction de freinage et d'une manette de verrouillage (avec attache distale). Sa fonction 2-en-1 s'adapte à la phase de rééducation et, grâce à sa capacité de verrouillage, elle convient particulièrement aux premiers exercices de marche et en position debout. À mesure que l'utilisateur gagne en mobilité, l'orthoprothésiste peut activer les fonctions de flexion et d'extension.

- Fonction de verrouillage lors des premiers exercices de marche et en position debout
- Possibilité de déverrouillage de la flexion et de l'extension en fonction des progrès du patient
- Niveau de sécurité variable dans le cadre d'une utilisation thérapeutique
- Possibilité de régler les degrés de flexion et d'extension en fonction de l'utilisateur



Informations utilisateur	
Niveau d'amputation :	Fémoral
Niveau d'activité :	Faible à normal
Limite de poids :	125 kg

Informations produit	
Hauteur de construction :	115 mm
Poids du genou :	0,495kg
Arrêt de la flexion à :	145°

Informations remboursement	
LPPR :	7777223 + 7710012 + 7710029

CARACTÉRISTIQUES



MONOAXIAL



VERROUILLAGE
MANUEL



VERROUILLAGE
ACTIVÉ PAR LE
POIDS



CONTRÔLE
MÉCANIQUE



VITESSE UNIQUE



ASSISTANCE À
L'EXTENSION



FLEXION EN
PHASE D'APPUI
RÉGLABLE

ENCOMBREMENT

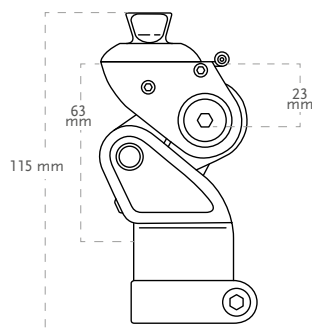

BALANCE™ KNEE OFM2

KITS

Réf.	Désignation
1721120	Balance Knee OFM2

COMPOSANTS

MANETTE DOUBLE FONCTION

Réf.	Désignation
M721223	Manette double fonction

BALANCE™ KNEE OFM1



Balance Knee OFM1 est une articulation de genou polycentrique adaptée aux utilisateurs nécessitant plus de sécurité. Le genou peut être verrouillé (par ex. en position debout). Il est donc particulièrement adapté aux nouveaux amputés et aux utilisateurs moins mobiles.

- Fonction de verrouillage idéale pour les premiers exercices de marche et en position debout
- Possibilité de verrouillage ou déverrouillage de la flexion et de l'extension en fonction des progrès du patient
- Possibilité de régler les degrés de flexion et d'extension en fonction de l'utilisateur. Amplitude de flexion allant jusqu'à 150 degrés.
- Réglage de rotation et translation intégrée dans le connecteur de l'emboîture



Informations utilisateur	
Niveau d'amputation :	Fémoral et désarticulation du genou
Niveau d'activité :	Faible à normal
Limite de poids :	136 kg

Informations produit			
	Balance Knee OFM1 avec Pyramid	Balance Knee OFM1 avec adaptateur IFK	Balance Knee OFM1 avec adaptateur à boucles
Hauteur de construction (1):	159mm	174 mm	151 mm
Hauteur de construction (2):	107 mm	122 mm	116 mm
Hauteur de construction (3):	18 mm	33 mm	27 mm
Poids du genou :	environ 640 g	environ 770 g	environ 650 g
Arrêt de la flexion à :	Arrêt à 150°	Arrêt à 150°	Arrêt à 150°

Informations remboursement	
LPPR :	7777200 + 7710012 + 7710029 - Balance Knee OFM1 avec pyramide, adaptateur à boucles ou adaptateur 3 branches
	7777217 + 7710012 + 7710029 - Balance Knee OFM1 avec adaptateur IFK

CARACTÉRISTIQUES



POLYCENTRIQUE



AUGMENTATION DU DÉGAGEMENT AU SOL



VERROUILLAGE MANUEL



CONTRÔLE MÉCANIQUE



VITESSE UNIQUE



ASSISTANCE À L'EXTENSION



FLEXION EN PHASE D'APPUI RÉGLABLE



CONNECTEUR D'EMBOÎTURE

BALANCE™ KNEE OFM1

ENCOMBREMENT

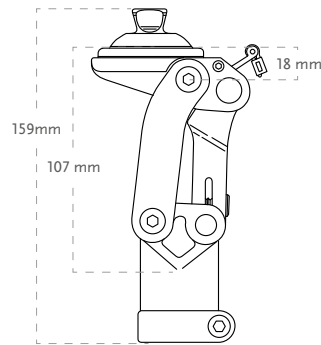

KIT

Réf.	Désignation
1721126	Balance Knee OFM1 avec adaptateur pyramidal
1721127	Balance Knee OFM1 avec adaptateur IKF
1721128	Balance Knee KFM1 avec adaptateur à boucles

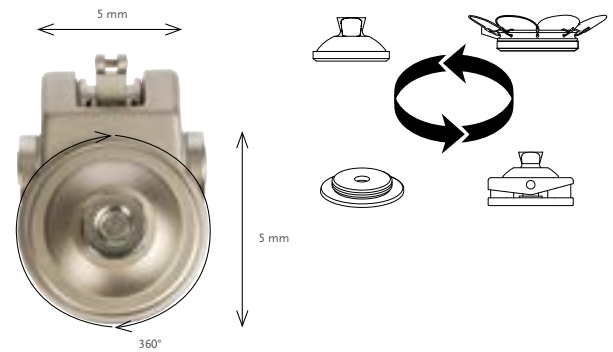

COMPOSANTS

Image	Réf	Désignation	Matériau	Poids Limite	Poids
	1633121	Adaptateur Fileté 36 mm	Aluminium	136kg	64g
	1970862	Adaptateur à boucles	Aluminium / Inox	136kg	99g
	1970863	Adaptateur pyramidal	Aluminium / Inox	136kg	86g
	M631100	Adaptateur IFK	Aluminium / Inox	136kg	220g

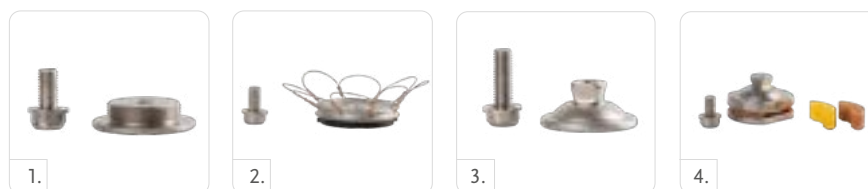

MANETTE DOUBLE FONCTION

Réf.	Désignation
M721222	Manette double fonction

PN20045

LOCKING KNEE



Le genou Locking Knee est simple, fiable et léger pour les utilisateurs avec une faible activité.

Ce genou à verrou est destiné à être utilisé pendant la phase de rééducation ou comme solution permanente pour l'utilisateur faiblement actif.



Informations utilisateur	
Niveau d'amputation :	Fémoral
Niveau d'activité :	Faible
Limite de poids :	125kg

Informations remboursement	
LPPR :	7710012 +7710029

Informations produit	
Hauteur axe du genou :	26 mm
Poids du genou :	248 g
Arrêt de la flexion à :	140°



MONOAXIAL



VERROUILLAGE
MANUEL



CONTRÔLE
MÉCANIQUE



VITESSE UNIQUE

ENCOMBREMENT

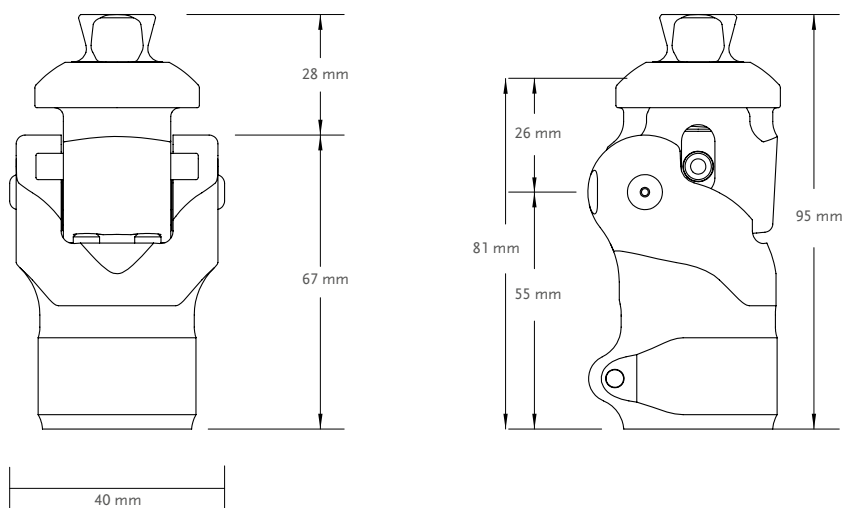

KITS

Réf.	Désignation
LKN12500	Genou Locking

Comprend :
• Kit Cordelette

Réf.	Désignation
LKN12590	Dispositif cordelette

PN20538

POWER KNEE™

UNITY
COMPATIBLE

Le Power Knee est le premier genou motorisé contrôlé par microprocesseur au monde. L'assistance active permet la flexion et l'extension pour imiter l'activité musculaire concentrique et excentrique. Des capteurs détectent avec précision les mouvements de l'utilisateur et informent le microprocesseur, puis l'intelligence artificielle permet au genou de répondre aux besoins de l'utilisateur.

Un moteur fournit une phase d'appui fiable et permet une phase pendulaire libre. Il offre une extension active en position debout, une résistance contrôlée en descente, une flexion et une extension actives pendant la marche, ainsi qu'un retour d'énergie en flexion en phase d'appui. Le Power Knee facilite la répartition symétrique du poids et la marche naturelle.

CARACTÉRISTIQUES PRINCIPALES

- Contrôle auto-adaptatif en temps réel de la phase d'appui
- Flexion en phase d'appui avec retour d'énergie
- Assistance active à la marche sur terrain plat, à la montée d'escaliers pas à pas et en position debout
- Verrouillage intuitif des genoux en position debout, favorisant une répartition égale du poids
- 25 heures d'utilisation avec une seule batterie
- Batterie remplaçable, peut être chargée sur le genou ou séparément
- L'application Össur Logic (iOS) permet d'optimiser la configuration du genou de manière simple



RECOMMANDÉ AVEC



Manchon Seal-In® X TF



Pro-Flex® Pivot



Pro-Flex® LP
Torsion



Pro-Flex® XC
Torsion

POWER KNEE™



Informations utilisateur	
Niveau d'amputation :	Fémoral et désarticulation de genou
Niveau d'activité :	Faible à normal
Limite de poids :	116kg

Informations produit	
WPoids (batterie incluse) :	2.6kg
Hauteur de construction :	276mm
Flexion maximale du genou :	120°

ENCOMBREMENT

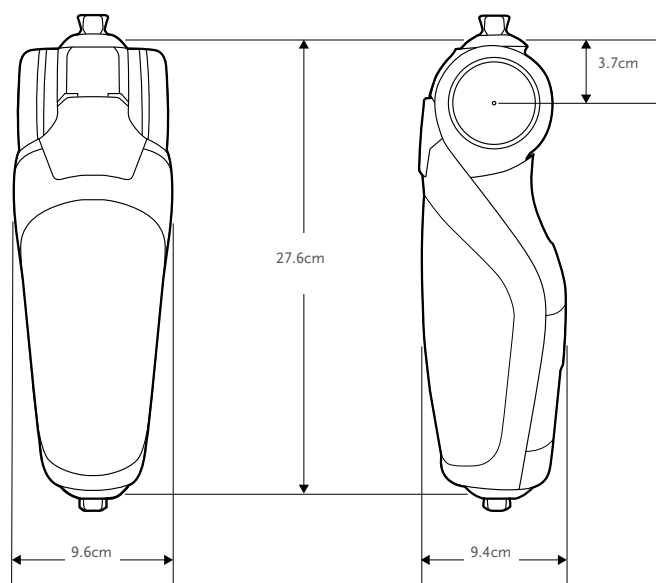

KITS

KIT POWER KNEE

Réf.	Désignation
PKA10001	Power Knee (Garantie 2 ans incluse)

Comprend :

- POWER KNEE
- Batterie
- Chargeur
- Manuel d'utilisation

POWER KNEE™

ACCESSOIRES

BATTERIE POWER KNEE

Réf.	Désignation
PKA10002	Batterie Power Knee

CHARGEUR

Réf.	Désignation
CME50110	Kit d'alimentation chargeur



EXTENSIONS DE GARANTIE

Réf.	Désignation
PKA01GE3Y	Garantie supplémentaire de 3 ans
PKA01GE4Y	Garantie supplémentaire de 4 ans

UNITY

KITS UNITY

Réf.	Désignation	Kits de pied disponibles
UTF0001	Kit de valve Unity TF	Tous

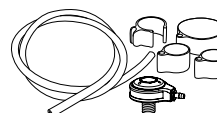

PN20224

RHEO KNEE®



INTRODUCTION

RHEO KNEE est un genou commandé par microprocesseur conçu pour favoriser la stabilité et la sécurité. Sa technologie permet à l'utilisateur d'avoir une démarche naturelle sans effort, même sur un terrain difficile. RHEO KNEE est facile à installer et garantit des résultats fiables à l'utilisateur.

CARACTÉRISTIQUES PRINCIPALES

- Appui auto-adaptatif en temps réel et contrôle pendulaire
- Initiation de la phase pendulaire fiable et simple
- Fonctionnalité dite de « récupération » en cas de trébuchement
- Mécanisme de verrouillage manuel en extension (avec attache distale)
- Conception résistante aux intempéries permettant l'exposition aux éclaboussures d'eau douce
- L'application Össur Logic pour appareils iOS comprend :
 - Réglages et ajustements simples pour le professionnel et rapports d'activité imprimables
 - Exercices d'entraînement fonctionnels
 - Choix des préférences de l'utilisateur et contrôle du nombre de pas et du niveau de charge de la batterie



RECOMMANDÉ AVEC



Manchon Seal-In® X TF



Pro-Flex® Pivot*



Pro-Flex® LP



Pro-Flex® XC



Pro-Flex® XC
Torsion

Remarque : Pro-Flex Pivot n'est pas recommandé pour des activités à fort impact.

RHEO KNEE®



Informations utilisateur	
Niveau d'amputation :	Fémoral et désarticulation de genou
Niveau d'activité :	Faible à normal
Limite de poids :	136kg
Informations produit	
Poids du genou :	1,6 kg
Hauteur de construction :	236 mm
Flexion maximale du genou :	120°
Châssis en aluminium	
Résistant aux intempéries	

Informations remboursement	
LPPR :	Genou - 2799958 Révisions 24 et 48 mois - 2779619

ENCOMBREMENT

RHEO KNEE

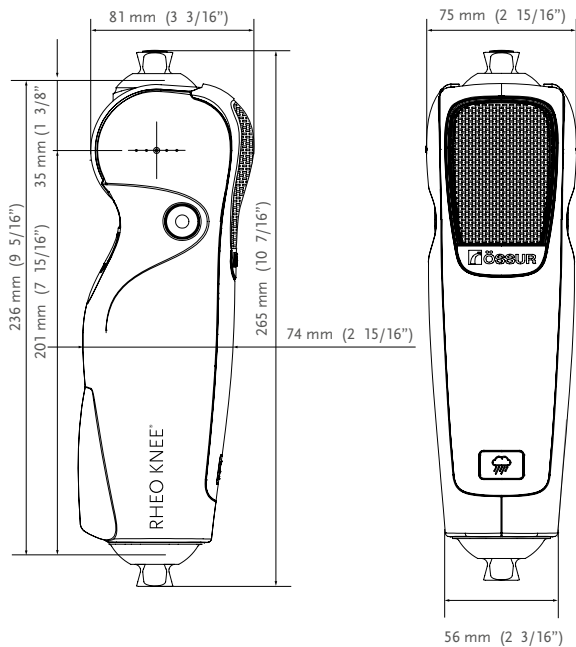

RHEO KNEE AVEC ADAPTATEUR FILETÉ (A - 145310)

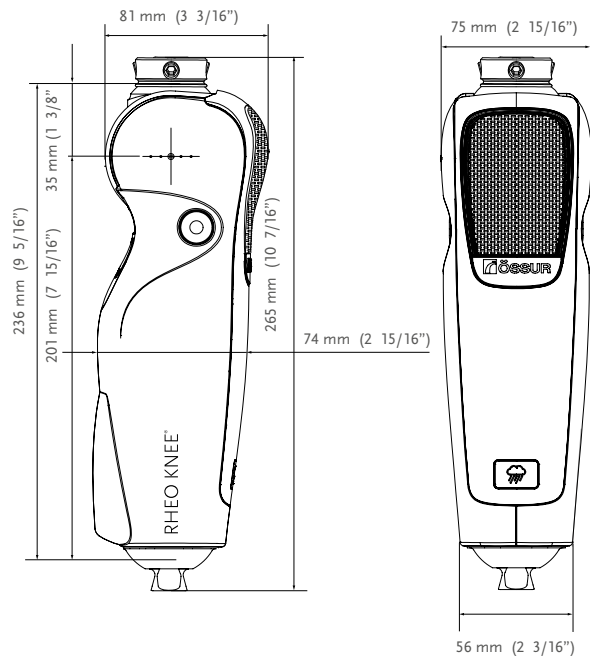

RHEO KNEE®

KITS

KIT RHEO KNEE

Réf.	Désignation
RKN120008	RHEO KNEE

Comprend :

- RHEO KNEE
- Chargeur
- Certificat de garantie
- Manuel d'utilisation

Le RHEO KNEE est garanti 6 ans sous réserve que les 2 révisions obligatoires à 24 et 48 mois aient bien été effectuées.



RÉVISIONS RHEO KNEE

Réf.	Désignation
RKN120SC1	RHEO KNEE Révision 1 - 24 mois
RKN120SC2	RHEO KNEE Révision 2 - 48 mois

KIT RHEO KNEE AVEC ADAPTATEUR FILETÉ

Le RHEO KNEE avec adaptateur fileté est la solution pour une amputation avec moignon long ou désarticulation de genou.

Pour commander un RHEO KNEE avec adaptateur fileté, commander le kit RHEO KNEE et ajouter la pyramide femelle pour désarticulation de genou.

Réf.	Désignation	Hauteur	Poids
A-145310	Pyramide femelle pour désarticulation de genou ou moignon long	9mm	33 g



ACCESSOIRES RHEO KNEE

Réf.	Désignation
N/A	Application ÖSSUR LOGIC disponible sur Apple Store pour appareils iOS

PROTECTION RHEO KNEE

Réf.	Désignation
BIC00110	Protection renforcée pour Rheo Knee



RHEO KNEE®

CHARGEURS

CHARGEUR SIMPLE

Réf.	Désignation
CME50110	Kit d'alimentation chargeur



CHARGEUR DOUBLE

Le Chargeur Double est un kit optionnel qui permet la charge simultanée du genou Rheo Knee et du pied Proprio Foot.

Réf.	Désignation
CME10110	Kit d'alimentation chargeur et câble



UNITY

KITS UNITY

Réf.	Désignation	Kits de pied disponibles
UTf0001	Kit de valve Unity TF	Tous

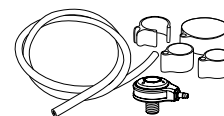

PN20223

RHEO KNEE® XC

UNITY
COMPATIBLE

INTRODUCTION

Le RHEO KNEE XC est un genou commandé par microprocesseur conçu pour aider l'utilisateur en phase de rééducation. Grâce à son fonctionnement simple, intuitif et stable, il permet au patient de passer d'une rééducation précoce à un rétablissement complet. Sa technologie fiable et cliniquement éprouvée offre des résultats tangibles à l'utilisateur.

CARACTÉRISTIQUES PRINCIPALES

- Favorise la rééducation et la mobilité : il permet de faire du vélo, marcher, courir et monter les escaliers
- Appui auto-adaptatif en temps réel et contrôle pendulaire
- Initiation de la phase pendulaire fiable et simple
- Fonctionnalité dite de « récupération » en cas de trébuchement
- Mécanisme de verrouillage manuel en extension
- Conception résistante aux intempéries*
- L'application Össur Logic pour appareils iOS comprend :
 - Réglages et ajustements simples pour le professionnel avec possibilité d'éditer des rapports d'activité. Sa résistance aux intempéries permet l'exposition aux éclaboussures d'eau douce.
 - Exercices d'entraînements fonctionnels
 - Mémorisation des préférences de l'utilisateur, contrôle du nombre de pas et indicateur de niveau de batterie.



RECOMMANDÉ AVEC



Manchon Seal-In® X TF



Pro-Flex® Pivot*



Re-Flex® Shock



Pro-Flex® XC
Torsion



Pro-Flex® XC

Remarque : le Pro-Flex Pivot n'est pas recommandé pour les activités à fort impact.



RHEO KNEE® XC



Informations utilisateur		
Niveau d'amputation :	Fémoral et désarticulation de genou	
Niveau d'activité :	Faible à normal	Élevé
Limite de poids :	136 kg	110 kg

Informations produit	
Poids du genou :	1,6 kg
Hauteur de construction :	236 mm
Flexion maximale du genou :	120°
Châssis en aluminium	
Résistant aux intempéries	

ENCOMBREMENT

RHEO KNEE XC

RHEO KNEE XC AVEC ADAPTATEUR FILETÉ (A - 145310)

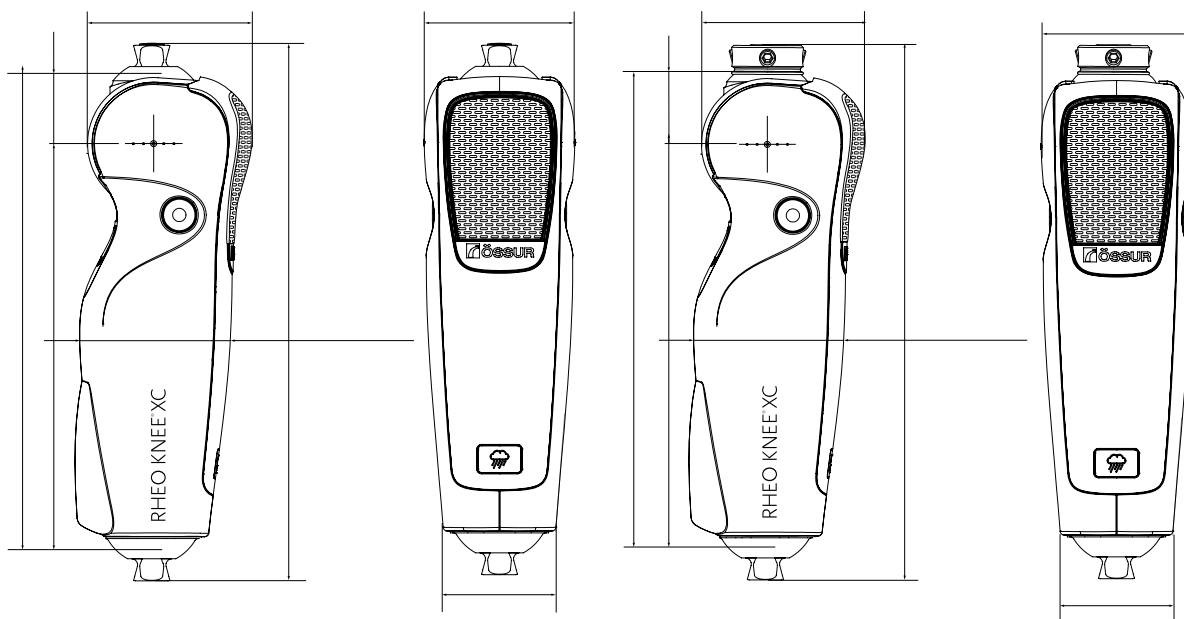

RHEO KNEE® XC

KITS

KIT RHEO KNEE XC

Réf.	Désignation
RKNXC0005	RHEO KNEE XC avec garantie 5 ans (incluant la révision à 40 mois)
RKNXC006A	RHEO KNEE XC avec garantie 6 ans (incluant la révision à 48 mois)
RKNXCSC20M	Révision intermédiaire obligatoire à 20/24 mois du genou RHEO KNEE XC



Comprend :

- RHEO KNEE XC
- Chargeur
- Certificat de garantie
- Manuel d'utilisation

Le RHEO KNEE XC est garanti 5 ou 6 ans sous réserve que les 2 révisions obligatoires à 20/24 et 40/48 mois aient bien été effectuées.

KIT RHEO KNEE XC AVEC ADAPTATEUR FILETÉ

Le RHEO KNEE XC avec adaptateur fileté est la solution pour une amputation avec moignon long ou désarticulation de genou.

Pour commander un RHEO KNEE XC avec adaptateur fileté, commander le kit RHEO KNEE XC et ajouter la pyramide femelle pour désarticulation de genou.

Réf.	Désignation	Hauteur	Poids
A-145310	Pyramide femelle / Adaptateur fileté	9mm	33 g



ACCESSOIRES RHEO KNEE XC

Réf.	Désignation
N/A	Application ÖSSUR LOGIC disponible sur Apple Store pour appareils iOS

PROTECTION RHEO KNEE

Réf.	Désignation
BIC00110	Protection bionique pour RHEO KNEE



RHEO KNEE® XC

ACCESSOIRES

CHARGEUR SIMPLE

Réf.	Désignation
CME50110	Kit d'alimentation chargeur



CHARGEUR DOUBLE

Le Chargeur Double est un kit optionnel qui permet la charge simultanée du genou Rheo Knee et du pied Proprio Foot.

Réf.	Désignation
CME10110	Kit d'alimentation chargeur et câble



UNITY

KITS UNITY

Réf.	Désignation	Kits de pied disponibles
UTF0001	Kit de valve Unity TF	Tous

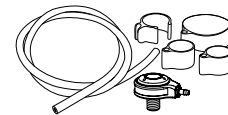

PN20103

TOTAL KNEE® 1900



Le genou TOTAL KNEE 1900 s'adapte aux exigences de la marche quotidienne. La phase pendulaire se fait de manière contrôlée et régulière grâce la résistance provoquée par le frottement de l'axe métallique sur le noyau en polymère élastique du genou. Celle-ci, combinée au système qui limite le décollement du talon grâce à l'extension complète du genou permet aux utilisateurs de tirer pleinement profit de tous les avantages du genou Total Knee.

- Utilisé pour des cadences à vitesse constante
- Genou polycentrique avec système de verrouillage géométrique
- Réglage de la phase pendulaire par friction sur un noyau polymère élastique
- Flexion d'appui réglable
- Promoteur d'extension réglable
- Faible hauteur de construction, utile pour les amputés transfémoraux avec un membre résiduel long ou les désarticulations de genou



GENOUX ÖSSUR

Informations utilisateur :	
Niveau d'amputation :	Fémoral et désarticulation du genou
Niveau d'activité :	Faible
Limite de poids :	100kg

Informations produit :	
Hauteur de construction :	173 mm
Poids du genou :	675 g
Arrêt de la flexion à :	150°



POLYCENTRIQUE



AUGMENTATION DU DÉGAGEMENT AU SOL



VERROUILLAGE GÉOMÉTRIQUE



CONTRÔLE MÉCANIQUE



VITESSE UNIQUE



ASSISTANCE À L'EXTENSION



FLEXION EN PHASE D'APPUI RÉGLABLE



CONNECTEUR D'EMBOÏTURE

ENCOMBREMENT

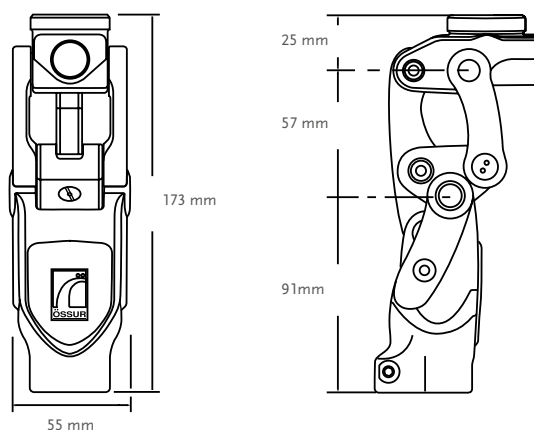

KITS

Réf.	Désignation
1900	Total Knee 1900**
1900-KE	Total Knee 1900 avec adaptateur d'emboîture à 4 branches
1900-OS	Total Knee 1900 avec pyramide mâle

Le genou est livré avec la butée rouge. Promoteur d'extension et rappel à l'extension inclus.

** Avec le Total Knee 1900/2000, une vidéo (TV0005) est incluse avec la livraison, contenant les informations de base pour l'utilisateur.

TOTAL KNEE® 1900

COMPOSANTS POUR FINITION

Image	Réf.	Désignation
1	2047	Support de mollet, Noir
2	2052	Petite coque de genou, noire
3	2053	Grande coque de genou, beige



ACCESSOIRES

KIT DE BUTÉES DE PHASE D'APPUI

Réf.	Désignation
2000-Kit	Un jeu complet de butées et de cales

Comprend :

- Une butée de chaque dureté
- Une cale de 0.38 mm
- Une cale de 0.76 mm



CAPOT DE BUTÉE

Réf.	Désignation
2059	Capot de butée pour Total Knee 1900 et 2000

PROMOTEUR D'EXTENSION

Réf.	Désignation
1905	Contribue à limiter l'élévation du talon et à passer le genou en extension complète

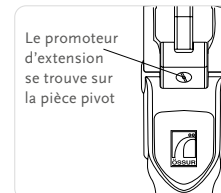

RAPPEL À L'EXTENSION

Réf.	Désignation
2070S	Système d'aide à l'extension livré monté avec le ressort jaune

Comprend :

- Ressort Bleu (Ferme)
- Ressort Rouge (Extra Ferme)

TOTAL KNEE® 1900

COMPOSANTS

BIELLETTE POSTÉRIEURE

Réf.	Désignation
1900SSB	Biellette postérieure renforcée pour Total Knee 1900

Note : Le tarif du genou ainsi renforcé est légèrement modifié.

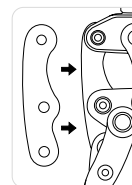

ADAPTATEURS POUR TOTAL KNEE

Image	Réf.	Désignation	Matériau	Poids maxi	Poids
1.	A-114040	Adaptateur d'emboîture à 4 branches	Inox	166kg	158 g
2.	A-122300	Adaptateurs 4 trous	Alliage	125kg	70 g
3.	A-834300	Adaptateur à pyramide mâle	Inox	100kg	111 g
3.	A-835300	Adaptateur à pyramide mâle	Titane	166kg	80 g
4.	A-845300	Adaptateur à pyramide femelle	Titane	166kg	85 g

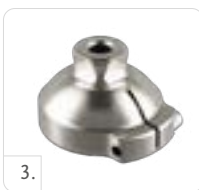
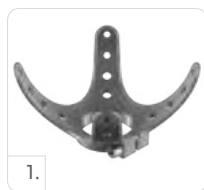

RECOUVREMENT POUR ESTHÉTIQUE EN DEUX PARTIES POUR TOTAL KNEE

MOUSSE COSMÉTIQUE DISCONTINUE

Réf.	Désignation
2075R	Mollet mousse, Normal - À utiliser avec les genoux Total Knee 1900 et 2000
2075L	Mollet mousse, Large - À utiliser avec les genoux Total Knee 1900 et 2000

- Ton chair
- Conçu pour convenir à la gamme Total Knee®
- Pour côté gauche et droit
- Intérieur moulé pour accueillir la coque de genou, le support de mollet et le tube de 30 mm

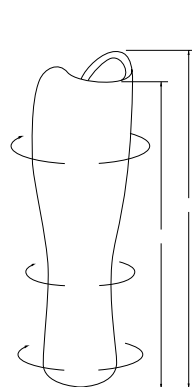

Réf. 2075R Normal

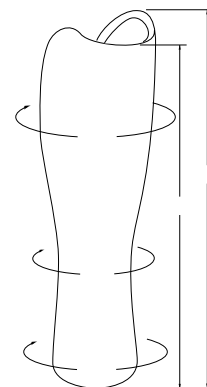

Réf. 2075L Large

PN20104

TOTAL KNEE® 2000

UNITY
COMPATIBLE



Total Knee 2000 offre absorption des chocs, confort et marche naturelle. Le dégagement au sol est assuré par un raccourcissement en milieu de phase pendulaire. Le contrôle de la phase pendulaire se fait via une commande triple qui s'adapte aux changements de vitesse de marche. La flexion en phase d'appui peut être ajustée, imitant la flexion du genou au début de la phase.

- Genou polycentrique avec système de verrouillage géométrique
- Réglages du contrôle de phase pendulaire via un système hydraulique à 3 phases et 3 valves
- Flexion d'appui réglable
- Promoteur d'extension réglable
- Faible hauteur de construction, adaptée aux membres résiduels fémoraux longs ou désarticulations de genou



Informations utilisateur	
Niveau d'amputation :	Fémoral et désarticulation du genou
Niveau d'activité :	Normal à élevé
Limite de poids :	100kg

Informations produit	
Hauteur de construction :	173 mm
Poids du genou :	0.69kg
Arrêt de la flexion à :	150°

Informations remboursement	
LPPR :	7782514



POLYCENTRIQUE



AUGMENTATION
DU DÉGAGEMENT
AU SOL



VERROUILLAGE
GÉOMÉTRIQUE



CONTRÔLE
HYDRAULIQUE



MULTI-VITESSE



ASSISTANCE À
L'EXTENSION



FLEXION EN
PHASE D'APPUI
RÉGLABLE



CONNECTEUR
D'EMBOÎTURE

ENCOMBREMENT

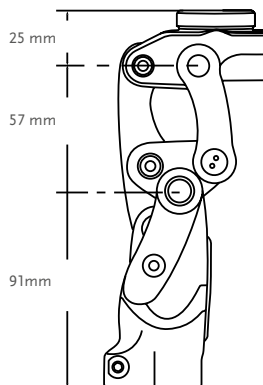
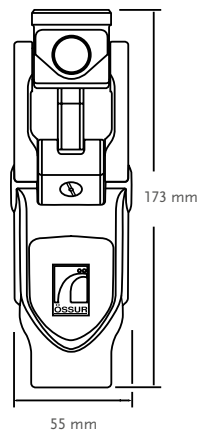

TOTAL KNEE® 2000

KITS

Réf.	Désignation
2000	Total Knee 2000**
2000-KE	Genou hydraulique avec adaptateur d'emboîture à 4 branches
2000-OS	Genou hydraulique avec pyramide mâle

Le genou est livré avec la butée rouge.

** Avec le Total Knee 1900/2000, une vidéo (TV0005) est incluse avec la livraison, contenant les informations de base pour l'utilisateur.

COMPOSANTS POUR FINITION

Image	Réf.	Désignation
1	2047	Support de mollet, Noir
2	2052	Petite coque de genou, noire
3	2053	Grande coque de genou, beige

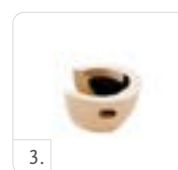
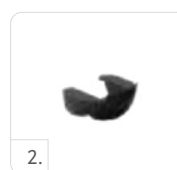

ACCESSOIRES

KIT DE BUTÉES DE PHASE D'APPUI IT

Réf.	Désignation
2000-Kit	Un jeu complet de butées et de cales

Comprend :

- Une butée de chaque dureté
- Une cale de 0.38 mm
- Une cale de 0.76 mm



CAPOT DE BUTÉE

Réf.	Désignation
2059	Capot de butée pour Total Knee 1900 et 2000

PROMOTEUR D'EXTENSION

Réf.	Désignation
1905	Contribue à limiter l'élévation du talon et à passer le genou en extension complète



RAPPEL À L'EXTENSION

Réf.	Désignation
2070S	Rappel à l'extension livré monté avec le ressort jaune

Comprend :

- Ressort Bleu (Ferme)
- Ressort Rouge (Extra Ferme)

TOTAL KNEE® 2000

ACCESSOIRES

BIELLETE POSTÉRIEURE

Réf.	Désignation
2000SSB	Biellette postérieure renforcée pour Total Knee 2000

Remarque : Le tarif du genou ainsi renforcé est légèrement modifié.

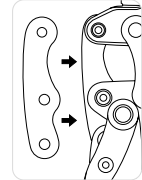

ADAPTATEURS POUR TOTAL KNEE

Image	Réf.	Désignation	Matériau	Poids maxi	Poids
1.	A-114040	Adaptateur d'emboîture à 4 branches	Inox	166kg	158 g
2.	A-122300	Adaptateurs 4 trous	Alliage	125kg	70 g
3.	A-834300	Adaptateur à pyramide mâle	Inox	100kg	111 g
3.	A-835300	Adaptateur à pyramide mâle	Titane	166kg	80 g
4.	A-845300	Adaptateur à pyramide femelle	Titane	166kg	85 g

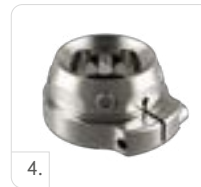

RECOUVREMENT POUR ESTHÉTIQUE EN DEUX PARTIES POUR TOTAL KNEE

RECOUVREMENT POUR ESTHÉTIQUE EN 2 PARTIES

Réf.	Désignation
2075R	Mollet mousse, Normal - À utiliser avec les genoux Total Knee 1900 et 2000
2075L	Mollet mousse, Large - À utiliser avec les genoux Total Knee 1900 et 2000

- Ton chair
- Conçu pour convenir à la gamme Total Knee®
- Pour côté gauche et droit
- Intérieur moulé pour accueillir la coque de genou, le support de mollet et le tube de 30 mm

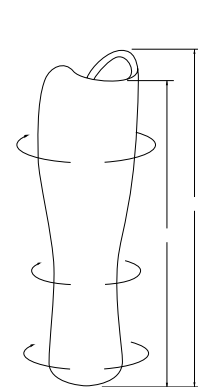

Réf. 2075R Normal

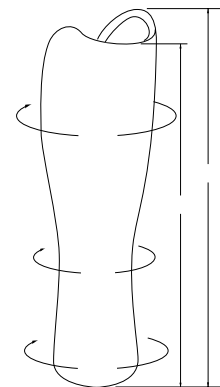

Réf. 2075L Large

PN20105

TOTAL KNEE® 2100



Le Total Knee 2100 est un genou polycentrique sophistiqué avec système hydraulique de contrôle de phase pendulaire à 3 phases, conçu pour satisfaire les exigences des utilisateurs les plus actifs. Fort de sa limite de poids de 125 kg et de sa capacité de liquide 25% supérieure à celle du modèle 2000, le Total Knee 2100 offre stabilité, contrôle, efficacité et solidité.

- Genou polycentrique conçu pour des marches à cadences variées, des niveaux d'impacts plus élevés et des charges plus lourdes.
- Adaptateur distal diamètre 30 mm
- Flexion d'appui réglable
- Promoteur d'extension réglable
- Faible hauteur de construction, adaptée aux membres résiduels fémoraux longs ou désarticulations de genou



GENOUX ÖSSUR

Informations utilisateur	
Niveau d'amputation :	Fémoral et désarticulation du genou
Niveau d'activité :	Normal à Sport
Limite de poids :	125kg

Informations produit	
Hauteur de construction :	175 mm
Poids du genou :	900 g
Arrêt de la flexion à :	150°

Informations remboursement	
LPPR :	7782520



POLYCENTRIQUE



AUGMENTATION DU DÉGAGEMENT AU SOL



VERROUILLAGE GÉOMÉTRIQUE



CONTRÔLE HYDRAULIQUE



MULTI-VITESSE



ASSISTANCE À L'EXTENSION



FLEXION EN PHASE D'APPUI RÉGLABLE



CONNECTEUR D'EMBOÏTURE

ENCOMBREMENT

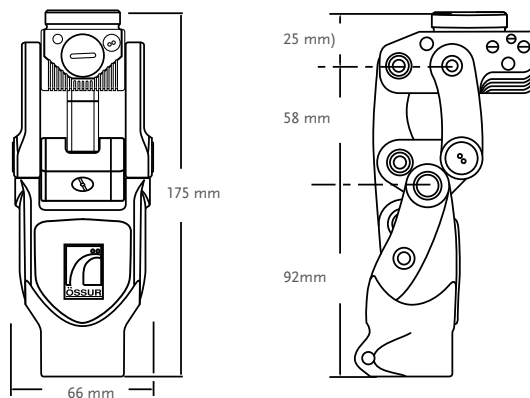

TOTAL KNEE® 2100

KITS

Réf.	Désignation
2100	Total Knee 2100*
2100-KE	Total Knee 2100 pour désarticulation avec adaptateur d'emboiture a 4 branches
2100-OS	Total Knee 2100 pour amputation fémorale avec pyramide mâle

*Le genou est livré avec la butée jaune.

REVÊTEMENT DE PIED

Image	Réf.	Désignation
1	2145	Support de mollet, Noir
2	2150	Petite coque de genou, noire
3	2151	Grande coque de genou, beige

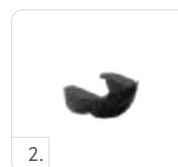

ACCESSOIRES

KIT DE BUTÉES DE PHASE D'APPUI

Réf.	Désignation
2100-Kit	Un jeu complet de butées et de cales

Comprend :

- Une butée de chaque dureté
- Une cale de 0.38 mm
- Une cale de 0.76 mm



CAPOT DE BUTÉE

Réf.	Désignation
2100-717	Capot de butée pour le Total Knee 2100

PROMOTEUR D'EXTENSION

Réf.	Désignation
1905	Contribue à limiter l'élévation du talon et à passer le genou en extension complète



RAPPEL Á L'EXTENSION

Réf.	Désignation
2070S	Système d'aide à l'extension livré monté avec le ressort jaune

Comprend :

- Ressort Bleu (Ferme)
- Ressort Rouge (Extra Ferme)

TOTAL KNEE® 2100

ACCESSOIRES

PISTOLET À GRAISSE

Réf.	Désignation
2105	Graisse pour Total Knee 2100

ADAPTATEURS POUR TOTAL KNEE

Image	Réf.	Désignation	Matériau	Poids maxi	Poids
1.	A-114040	Adaptateur d'emboîture à 4 branches	Inox	166kg	158 g
2.	A-122300	Adaptateurs 4 trous	Alliage	125kg	70 g
3.	A-834300	Adaptateur à pyramide mâle	Inox	100kg	111 g
3.	A-835300	Adaptateur à pyramide mâle	Titane	166kg	80 g
4.	A-845300	Adaptateur à pyramide femelle	Titane	166kg	85 g

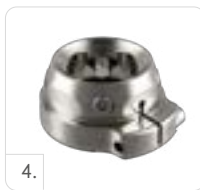
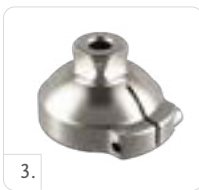

RECOUVREMENT POUR ESTHÉTIQUE EN DEUX PARTIES POUR TOTAL KNEE

RECOUVREMENT POUR ESTHÉTIQUE

Réf.	Désignation
2175L	Mollet mousse, Large, Haute activité - À utiliser avec les genoux Total Knee 2100

- Ton chair
- Conçu pour convenir à la gamme Total Knee®
- Pour côté gauche et droit
- Intérieur moulé pour accueillir la coque de genou, le support de mollet et le tube de 30 mm

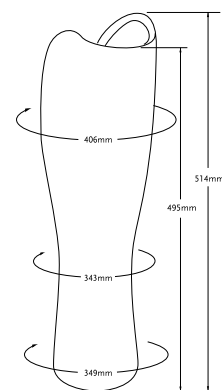

PN20106

MAUCH® KNEE

UNITY
COMPATIBLE



Le Mauch Knee a été conçu pour résister à des conditions imprévisibles. Avec son design élégant, sa butée d'extension et son châssis en aluminium léger, le Mauch Knee convient aux utilisateurs très actifs.

- Système de genou hydraulique monoaxial avec contrôle de la phase pendulaire et de la phase d'appui (SNS®). Conçu pour des vitesses de marche variées
- Mouvement linéaire et sûr
- Châssis en aluminium très résistant
- Roulement à billes à l'axe du genou et aux points d'attache du cylindre pour un mouvement fluide
- Contrôle de phase d'appui souple
- Sélecteur pour verrouillage manuel et fonctions pendulaires libres
- Profil lisse pour une finition esthétique facilitée



Informations utilisateur	
Niveau d'amputation :	Fémoral
Niveau d'activité :	Normal à élevé et Sport
Limite de poids :	136kg

Informations remboursement	
LPPR :	7782543

Informations produit	
Hauteur de construction :	248 mm
Poids du genou :	1.14kg
Arrêt de la flexion à :	115°



MONOAXIAL



VERROUILLAGE
MANUEL



CONTRÔLE
HYDRAULIQUE



MULTI-VITESSE



FLEXION EN
PHASE D'APPUI
RÉGLABLE



FLEXION D'APPUI
TOTALE

ENCOMBREMENT

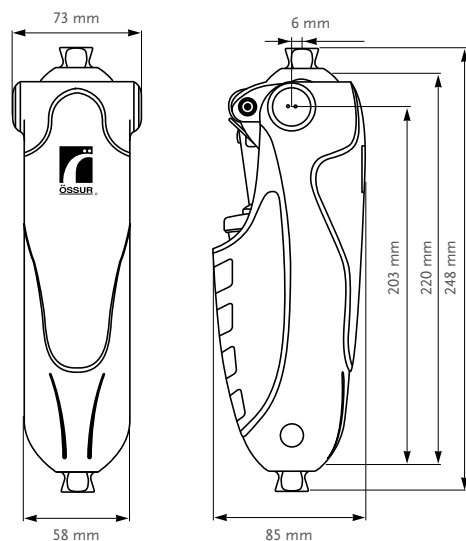

KITS

Réf.	Désignation
MKN01360	Kit Mauch Knee SNS

* Commande spéciale

ACCESSOIRES

Réf.	Désignation
MKA01361	Capot de genou
MKA01362	Capot avant
MKA01363	Capot arrière
MKA01364	Prise, côté

PN20107

MAUCH® KNEE PLUS



Le genou Mauch Knee Plus est une version encore plus solide du Mauch Knee. Basée sur la même technologie avancée, le genou Mauch Knee Plus est conçu pour répondre aux besoins des utilisateurs plus corpulents. Le cadre est légèrement différent et plus robuste que Mauch Knee mais offre les mêmes avantages aux utilisateurs, jusqu'à 166 kg.

- Système de genou hydraulique monoaxial avec contrôle de la phase pendulaire et de la phase d'appui (SNS®)
- Conçu pour des cadences de marche variées
- Châssis en aluminium très fiable.
- Solidité accrue et mouvement plus sûr
- Roulement à billes à l'axe du genou et aux points d'attache du cylindre pour une souplesse des mouvements
- Contrôle de phase d'appui souple
- Sélecteur pour verrouillage manuel et fonctions pendulaires libres
- Platines 4 trous permettant tous types de fixation



Informations utilisateur	
Niveau d'amputation :	Fémoral
Niveau d'activité :	Normal à Sport
Limite de poids :	166kg

Informations remboursement	
LPPR :	7782543

Informations produit	
Hauteur de construction :	210.5 mm
Poids du genou :	1.21kg
Arrêt de la flexion à :	125°



MONOAXIAL



VERROUILLAGE
MANUEL



CONTRÔLE
HYDRAULIQUE



MULTI-VITESSE



FLEXION EN
PHASE D'APPUI
RÉGLABLE



FLEXION D'APPUI
TOTALE



CONNECTEUR
D'EMBOÎTURE

ENCOMBREMENT

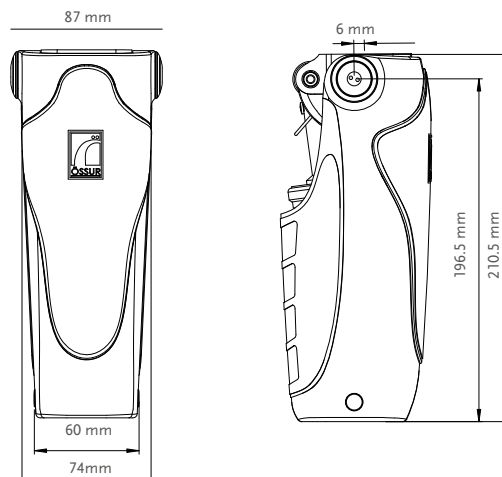

MAUCH[®] KNEE PLUS

KITS

Réf.	Désignation
MKN01660	Kit Mauch Knee Plus SNS
MKN01663*	Kit Mauch Knee Plus SNS, résistance normale, trous lisses

* Commande spéciale

OPTIONS ADAPTATEUR D'EMBOÎTURE

Recommandé pour permettre la flexion complète du genou avec fixation directe à l'emboîture.

Réf.	Désignation	Hauteur de construction	Poids
A-125100	Adaptateurs 4 trous	18.5 mm	12 g



ACCESSOIRES

Réf.	Désignation
MKA01661	Capot de genou
MKA01662	Capot avant
MKA01663	Capot arrière
MKA01664	Prise, côté

PN20211

OP4 KNEE™



OP4 Knee est une articulation de genou monocentrique pneumatique, équipée d'une fonction de freinage. Grâce au frein pouvant être réglé avec précision, l'articulation s'adapte aux besoins des utilisateurs.

- Comportement de freinage adaptable à chaque utilisateur
- Réglage individuel de la phase pendulaire
- Angle de flexion très aigu pour une plus grande liberté de mouvement
- Rotule apportant une protection supplémentaire pour le genou et les vêtements



Informations utilisateur	
Niveau d'amputation :	Fémoral
Niveau d'activité :	Normal à élevé
Limite de poids :	100 kg

Informations produit	
Hauteur de construction :	198 mm
Poids du genou :	0,68kg
Arrêt de la flexion à :	145°

Informations remboursement	
LPPR :	7782477



MONOAXIAL



AUGMENTATION
DU DÉGAGEMENT
AU SOL



CONTRÔLE
PNEUMATIQUE



MULTI-VITESSE



ASSISTANCE À
L'EXTENSION



FLEXION EN
PHASE D'APPUI
RÉGLABLE



CONNECTEUR
D'EMBOÎTURE

ENCOMBREMENT

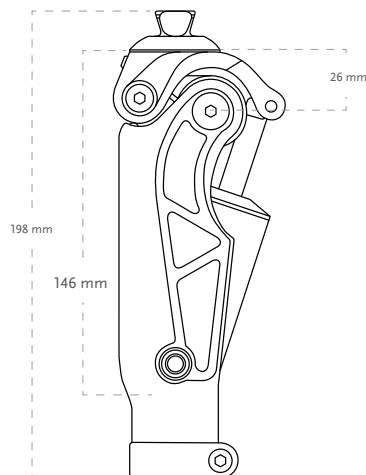

KIT

Réf.	Désignation
1720185	OP4 Knee

PN20212

OP5 KNEE™



OP5 Knee est un genou polycentrique pneumatique dont la phase pendulaire peut être réglée selon les besoins de l'utilisateur. Grâce à ses différentes possibilités de connexion à l'emboîture, elle peut être utilisée pour différents niveaux d'amputation.

- Réglage individuel de la phase pendulaire
- Flexion réglable de la position en phase d'appui avec adaptateur IKF
- Adaptable pour les moignons fémoraux longs et désarticulation du genou
- Pilon adaptable (30 mm)
- Angle de flexion du genou jusqu'à 145°



Informations utilisateur	
Niveau d'amputation :	Fémoral et désarticulation du genou
Niveau d'activité :	Normal à élevé
Limite de poids :	125 kg

Informations produit			
	OP5 Knee avec pyramide	OP5 Knee avec adaptateur IKF	KP5 Knee avec adaptateur à boucles
Hauteur de construction (1) :	195 mm	210 mm	200 mm
Hauteur de construction (2) :	160 mm	175 mm	165 mm
Hauteur de construction (3) :	18 mm	33 mm	23 mm
Poids du genou :	770 g	900 g	785 g
Flexion :	Environ 145°	Environ 145°	Environ 145°

Informations remboursement	
LPPR :	7782508



POLYCENTRIQUE



AUGMENTATION DU DÉGAGEMENT AU SOL



CONTRÔLE PNEUMATIQUE



MULTI-VITESSE



ASSISTANCE À L'EXTENSION



FLEXION EN PHASE D'APPUI RÉGLABLE



CONNECTEUR D'EMBOÎTURE

OP5 KNEE™

ENCOMBREMENT

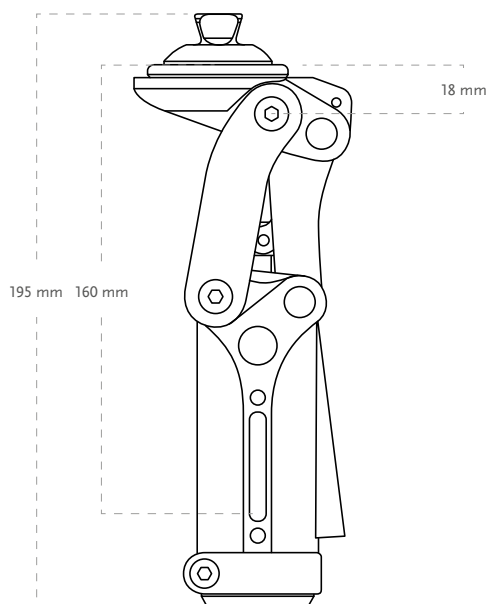

KIT

Réf.	Désignation
1720180	OP5 avec adaptateur pyramidal
1720182	OP5 avec adaptateur IKF
1720181	KP5 avec adaptateur à boucles

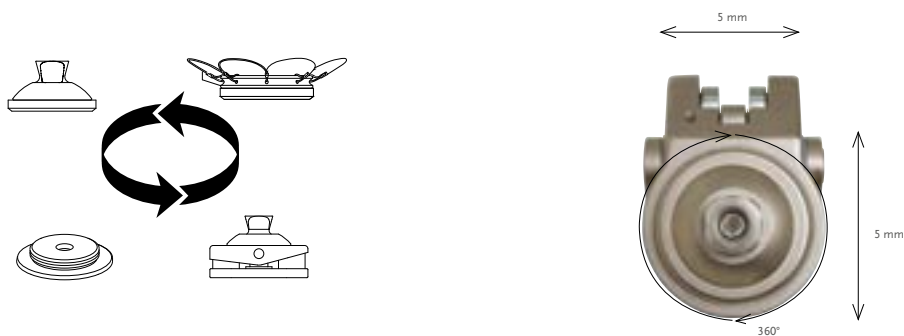

COMPOSANTS

Image	Réf	Désignation	Matériau	Poids Limite	Poids
	1633121	Adaptateur Fileté 36 mm	Aluminium	136kg	64g
	1970862	Adaptateur à boucles	Aluminium / Inox	136kg	99g
	1970863	Adaptateur pyramidal	Aluminium / Inox	136kg	86g
	M631100	Adaptateur IKF	Aluminium / Inox	136kg	220g

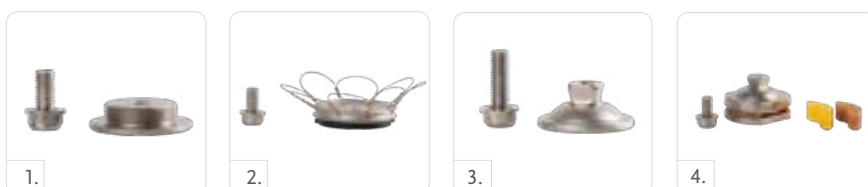

PN20213

PASO KNEE



Paso Knee est une articulation de genou polycentrique pneumatique. Le contrôle intelligent de la phase pendulaire s'adapte automatiquement à la vitesse de marche de l'utilisateur. Les quatre possibilités de connexion à l'emboîture permettent de l'utiliser pour différents niveaux d'amputation.

- Contrôle de la phase pendulaire avec système pneumatique auto-adaptatif
- Immédiatement prêt à l'emploi ; réglage rapide
- Construction extrêmement solide
- Le genou accepte des cadences de marche variées, jusqu'à 7 km/h
- Fonctionnement performant et harmonieux
- Angle de flexion élevé du genou allant jusqu'à 150°



Informations utilisateur	
Niveau d'amputation :	Fémoral et désarticulation du genou
Niveau d'activité :	Faible à élevé
Limite de poids :	136 kg

Informations produit			
	Paso Knee avec pyramide	Paso Knee avec adaptateur IKF	Paso Knee avec adaptateur à boucles
Hauteur de construction (1) :	215 mm	230 mm	207 mm
Hauteur de construction (2) :	158 mm	174mm	168 mm
Hauteur de construction (3) :	18 mm	33 mm	27 mm
Poids du genou :	1050 g	1180 g	1065 g
Flexion :	Environ 150°	Environ 150°	Environ 150°

Informations remboursement	
LPPR :	7782490



POLYCENTRIQUE



AUGMENTATION DU DÉGAGEMENT AU SOL



GÉOMÉTRIE AJUSTABLE



VERROUILLAGE GÉOMÉTRIQUE



CONTRÔLE PNEUMATIQUE



MULTI-VITESSE



RÉGLAGE AUTOMATIQUE DE LA VITESSE



ASSISTANCE À L'EXTENSION



FLEXION EN PHASE D'APPUI RÉGLABLE



CONNECTEUR D'EMBOÎTURE

PASO KNEE

ENCOMBREMENT

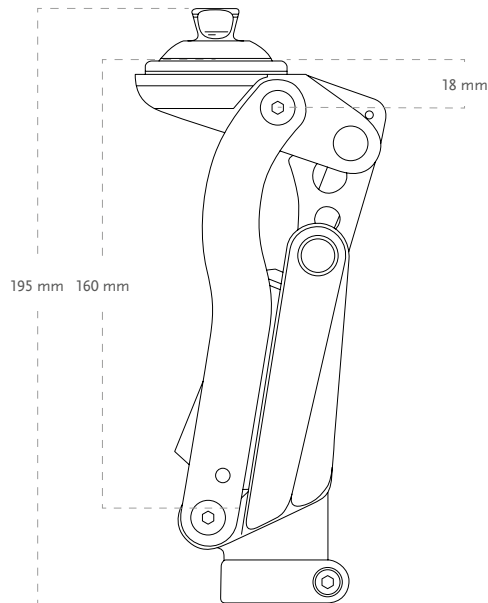

KIT

Réf.	Désignation
1728180	Paso Knee avec adaptateur pyramidal
1728181	Paso Knee avec adaptateur IKF
1728182	Paso Knee avec adaptateur à boucles

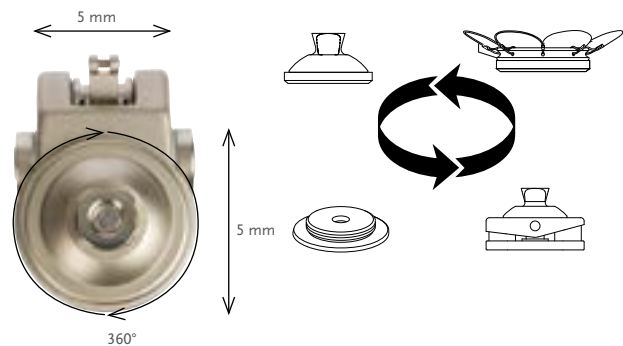

COMPOSANTS

Image	Réf	Désignation	Matériau	Poids Limite	Poids
	1633121	Adaptateur Fileté 36 mm	Aluminium	136kg	64g
	1970862	Adaptateur à boucles	Aluminium / Inox	136kg	99g
	1970863	Adaptateur pyramidal	Aluminium / Inox	136kg	86g
	M631100	Adaptateur IKF	Aluminium / Inox	136kg	220g



PIEDS ÖSSUR®

CARACTÉRISTIQUES PRODUITS

LAME PLANTAIRE DE LONGUEUR INTÉGRALE

La lame plantaire de longueur intégrale correspond à celle du pied sain et favorise une démarche plus souple et symétrique.



LAME PLANTAIRE DE LONGUEUR INTÉGRALE

PROGRESSION TIBIALE ACTIVE

Les forces verticales générées au contact du talon sur le sol sont stockées et transformées en un mouvement linéaire agissant comme étant une progression tibiale active.



PROGRESSION TIBIALE ACTIVE

AMORTISSEUR DE CHOCS VERTICAUX

Le module d'amortissement vertical réduit les chocs au niveau du moignon et des articulations, ainsi qu'au niveau lombaire, au cours des activités quotidiennes. Avantages : protection des articulations, de la colonne vertébrale et du moignon.



AMORTISSEUR DE CHOCS VERTICAUX

TORSION/ROTATION

La capacité du pied à absorber les forces de rotation permet à l'utilisateur de marcher plus naturellement sans augmenter les forces de cisaillement sur le membre résiduel.



TORSION/ROTATION

HAUTEUR DE TALON RÉGLABLE

La hauteur de talon réglable peut être adaptée à différents types de chaussures.



HAUTEUR DE TALON RÉGLABLE

ADHÉRENCE AU SOL MULTI-AXIALE

L'adaptabilité multi-axiale du pied améliore le contact au sol lors de la marche sur des surfaces inégales.



MULTI-AXIAL

CHEVILLE ACTIVE

En milieu de phase d'appui, la rigidité est faible afin de réduire le temps et la pression sur le membre résiduel. En fin de phase d'appui, la rigidité est élevée et génère une cheville active similaire à celle d'une cheville physiologique.



PUISSANCE DE CHEVILLE

TECHNOLOGIE PIVOT

La technologie Pivot reproduit le mouvement d'une cheville physiologique grâce à la connexion des lames autour du centre physiologique de rotation.



TECHNOLOGIE PIVOT

PIED ANATOMIQUE

La longueur effective totale du pied, combiné avec le gros orteil séparé, correspond à la longueur et à la forme du pied sain. Le revêtement de pied, léger et conçu de façon anatomique, présente une semelle antidérapante pour assurer la stabilité pieds-nus sur des surfaces mouillées ou glissantes, ainsi qu'une conception à orteil séparé pour pouvoir porter différents types de chaussures, notamment des sandales ou des tongs.



PIED ANATOMIQUE

SPLIT TOE (LAME FENDUE)

La lame fendue permet au pied de s'ajuster au terrain.



LAME FENDUE

ORTEIL SÉPARÉ

Certains pieds sont conçus avec le gros orteil séparé, conformément au pied anatomique. Avantages : plus esthétique et permet aux pieds de s'adapter aux chaussures de type sandale.



ORTEIL SÉPARÉ

PIEDS OSSUR®

CARACTÉRISTIQUES PRODUITS

RÉSISTANT AUX INTEMPÉRIES

Un dispositif résistant aux intempéries permet une utilisation dans un environnement humide et / ou mouillé mais ne permet pas l'immersion. Des éclaboussures d'eau douce sur la surface, venant de toutes les directions, n'endommageront pas le dispositif. Bien sécher après contact avec l'eau douce, y compris l'eau du robinet. Exclut l'eau salée et l'eau chlorée.



RÉSISTANT AUX
INTEMPÉRIES

WATERPROOF

Qu'il s'agisse d'eau douce, d'eau salée ou d'eau chlorée, les produits Waterproof Össur vous offrent la protection maximale dont vous avez besoin. Les dispositifs Waterproof assurent une protection permanente contre la pénétration de l'eau, même après immersion, tout en continuant à offrir la fonctionnalité que vous attendez.



WATERPROOF

DORSIFLEXION HYDRAULIQUE

La dorsiflexion hydraulique et la flexion plantaire permettent un dégagement au sol sécurisé en phase pendulaire.



DORSIFLEXION
HYDRAULIQUE

SYSTÈME DE DÉPRESSURISATION UNITY®

INTRODUCTION

S'appuyant sur la technologie Iceross Seal-In dont la renommée n'est plus à faire, les concepteurs et ingénieurs d'Össur ont développé une nouvelle forme de système de dépressurisation, compatible avec la technologie Flex-Foot.

L'objectif était d'appliquer un vide élevé avec un manchon Seal-In, en utilisant un mécanisme de pompe simple, ne perturbant pas la fonction du pied. En appliquant le vide là où il est nécessaire (autour de la partie distale du moignon), le dispositif Unity permet de stabiliser le volume tout en créant une suspension à succion très efficace, sans genouillère.

Ainsi, les mouvements sont libres et le vide peut être annulé rapidement en appuyant simplement sur un bouton. La conception d'Unity réduit également le risque de fuite d'air au niveau proximal ainsi que les problèmes de perforation que l'on peut rencontrer avec des méthodes de dépressurisation traditionnelles au-dessus du genou.

AVANTAGES

Unity offre la sécurité de la suspension à vide, sans les sensations et les restrictions d'une genouillère. Cette innovation Össur répond efficacement aux fluctuations de volume et est compatible avec la technologie Flex-Foot.

- Pas de genouillère : une meilleure mobilité et une meilleure tolérance par l'utilisateur
- Vide distal : Stabilisation efficace du volume
- Conception simple : vide facile et rapide à réaliser/annuler
- Pompe indépendante : la fonction d'amortissement n'est pas compromise

UTILISATION

Le système Unity s'adapte sur une majorité de pieds Flex-Foot®, pour répondre aux besoins d'un grand nombre d'utilisateurs. Les utilisateurs fémoraux comme tibiaux peuvent désormais bénéficier du système Unity, grâce aux options de fixation du tube définitif sur les pieds et les genoux Össur.

Les manchons Iceross Seal-In® X ont été conçus avec une collerette mobile pour permettre un meilleur positionnement et maintenir le vide créé par Unity.

PN20449

BALANCE™ FOOT S



Balance Foot S est un pied léger et Waterproof spécifiquement conçu pour répondre aux besoins des marcheurs plus lents. La mousse à amortissement progressif du talon et la largeur de la lame plantaire, permettent aux utilisateurs de bénéficier d'une stabilité accrue et d'un déroulé de pas fluide.

Le revêtement de pied anatomique est doté d'une semelle antidérapante et d'un orteil séparé, ce qui permet à l'utilisateur de porter différents types de chaussures.

Össur recommande d'utiliser le Balance Foot S avec le système de suspension à succion sans genouillère Unity. Celui-ci n'ajoute qu'un poids minimal, ne modifie pas la hauteur de construction et n'interfère pas avec la dynamique du Balance Foot S. Le système Unity est conçu pour fournir une suspension fiable avec la technologie de manchons Iceross Seal-In® tout en stabilisant les fluctuations de volume et en garantissant un maintien confortable dans l'emboîture tout au long de la journée.

UNITY
COMPATIBLE



Informations utilisateur	
Niveau d'amputation :	Fémoral et tibial
Niveau d'activité :	Faible
Limite de poids :	147 kg

Informations Système Unity	
Vide maximum :	24 inHg (609 mmHg)
Pression normale de fonctionnement :	de -15 inHg à -23 inHg
Poids du système :	130 g avec la pompe, la valve de l'emboîture et le tube



LAME PLANTAIRE DE LONGUEUR INTÉGRALE



CONFORMITÉ AU SOL MULTI-AXIALE



LAME FENDUE



ORTEIL SÉPARÉ



WATERPROOF



RÉSISTANT AUX INTEMPÉRIES*

* résistant aux intempéries lorsqu'il est associé au système Unity et Waterproof dans les autres cas

Informations produit	
Catégories :	1-8
Longueurs :	22-30
Poids du pied : (taille 27, cat5)	622 g avec revêtement de pied
Hauteur : (Longueur 27)	126 mm avec pyramide mâle et revêtement de pied
Talon :	10 mm
Options adaptateurs :	Pyramide mâle

Informations remboursement	
LPPR :	Pied classe I code 2790093

INFORMATIONS DE COMMANDE

POUR UN PIED COMPLET



BALANCE™ FOOT S

INFORMATIONS DE COMMANDE

Lors de votre commande, choisissez le pied Unity approprié et le système Unity comprenant le module de pompe adapté sera directement livré monté sur le pied.

Pour plus de confort et une meilleure compatibilité du système, nous recommandons le kit de valve Unity comme méthode de connexion à l'emboîture. Pour les guides de sélection de catégorie des manchons et les références des articles, se reporter aux pages Icross Seal-In® de ce catalogue.

POUR UN PIED COMPLET AVEC UNITY

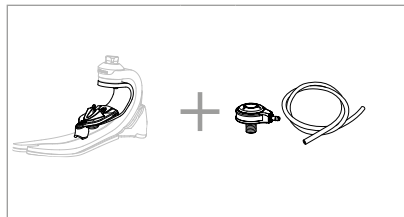

GUIDE DE SÉLECTION DE CATÉGORIE

Poids en kg	45-52	53-59	60-68	69-77	78-88	89-100	101-116	117-130	131-147
Niveau d'impact Faible									
Longueur 22-24	1	1	2	3	4	5	N/A	N/A	N/A
Longueur 25-27	1	1	2	3	4	5	6	7	8
Longueur 28-30	3	3	3	3	4	5	6	7	8

ENCOMBREMENT

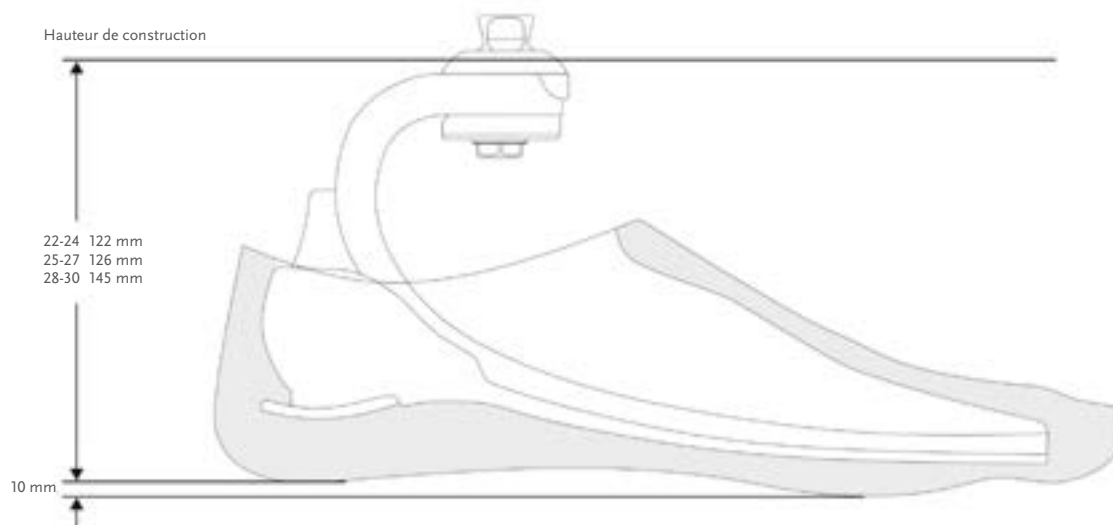

BALANCE™ FOOT S

KITS

KIT BALANCE FOOT S AVEC PYRAMIDE MÂLE

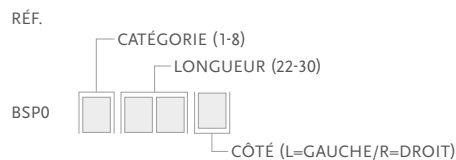

Comprend :

- Module de pied
- Revêtement de pied amovible avec chaussette noire "Spectra"

*Pour obtenir un revêtement marron, ajouter le suffixe "BR" à la référence

KIT BALANCE FOOT S AVEC PYRAMIDE MÂLE ET MODULE DE POMPE UNITY

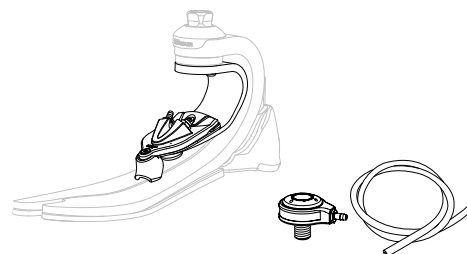
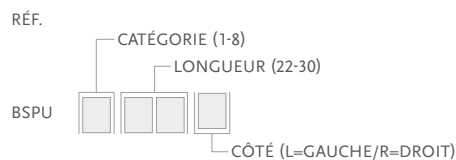

Comprend :

- Module de pied
- Revêtement de pied amovible avec chaussette noire "Spectra"
- Pompe Unity

Note : le module de pompe Unity sera directement livré monté sur le pied. Le kit de valve doit être commandé séparément.

UNITY

Image	Réf.	Désignation	Kits de pied disponibles
	UBS0024	Module de pompe Unity S22-24	Balance Foot S & Balance Foot S Torsion 22-24
	UBS0027	Module de pompe Unity S25-27	Balance Foot S & Balance Foot S Torsion 25-27
	UBS0030	Module de pompe Unity S28-30	Balance Foot S & Balance Foot S Torsion 28-30
	UTT0001	Kit de Valve Unity TT	Tous
	UTF0001	Kit de Valve Unity TF	Tous
	UTF0006	Kit de Tube Unity TF	Tous
	L-544611	Kit Unity Icelock 544	Tous
	UTT1103	Pack Filtre à air Valve Unity (10 pcs)	Tous

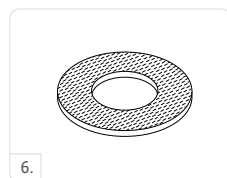
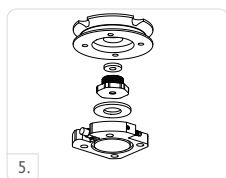

BALANCE™ FOOT S

ACCESSOIRES UNITY

Réf.	Désignation
UBS00021	Composants Unity BS 22-30

Comprend :

- Valve de sortie
- Valve d'entrée
- Valves anti-retour
- Tube
- Fixation tubulaire
- Loctite

FINITION ESTHÉTIQUE

REVÊTEMENT DE PIED, BEIGE ET MARRON*

RÉF.



Comprend :

- Revêtement de pied*
- Connecteur de revêtement
- Chaussette noire "Spectra"

*Remarque : Pour obtenir un revêtement marron, ajouter le suffixe « BR » à la référence.

CHAUSSETTE FLEX-FOOT

Utilisée pour recouvrir et protéger le module de pied et limiter le frottement entre le module de pied et le revêtement de pied.

Réf.	Désignation	Tailles	Couleur
FCX63022	Chaussette noire à l'unité S	22-25	Noir
FCX63025	Chaussette noire à l'unité L	26-30	Noir
FCX63022-15	Lot de 15 chaussettes noires S	22-25	Noir
FCX63026-15	Lot de 15 chaussettes noires L	26-30	Noir



PN20450

BALANCE™ FOOT S TORSION



Le Balance Foot S Torsion est un pied léger et Waterproof spécifiquement conçu pour répondre aux besoins des marcheurs plus lents. La mousse à amortissement progressif du talon et la largeur de la lame plantaire, permettent aux utilisateurs de bénéficier d'une stabilité accrue et d'un déroulé de pas fluide. L'unité d'absorption des chocs offre des absorptions de chocs verticaux précieux et aide à retrouver la capacité de rotation perdue.

Le revêtement de pied anatomique est doté d'une semelle antidérapante et d'un orteil séparé, ce qui permet à l'utilisateur de porter différents types de chaussures.

Össur recommande d'utiliser le Balance Foot S Torsion en association avec le système de dépressurisation Unity®. Celui-ci n'ajoute qu'un poids minimal, ne modifie pas la hauteur de construction et n'interfère pas avec la dynamique du Balance Foot S. Le système Unity est conçu pour fournir une suspension fiable avec la technologie de manchons Icross Seal-In® tout en stabilisant les fluctuations de volume et en garantissant un maintien confortable dans l'emboîture tout au long de la journée.

UNITY®
COMPATIBLE



Informations utilisateur	
Niveau d'amputation :	Fémoral et tibial
Niveau d'activité :	Faible
Limite de poids :	147 kg

Système Unity	
Vide maximum :	24 inHg (609 mmHg)
Pression normale de fonctionnement :	de -15 inHg à -23 inHg
Poids du système :	130 g avec la pompe, la valve de l'emboîture et le tube



LAME PLANTAIRE DE LONGUEUR INTÉGRALE



CONFORMITÉ AU SOL MULTI-AXIALE



LAME FENDUE



AMORTISSEUR DE CHOCS VERTICAUX



ORTEIL SÉPARÉ



WATERPROOF



RÉSISTANT AUX INTEMPÉRIES*



ROTATION

* résistant aux intempéries lorsqu'il est associé au système Unity

Information produit	
Catégories :	1-8
Longueurs :	22-30
Poids du pied : (taille 27, cat5)	996 g avec revêtement de pied et chaussette
Hauteur : (Longueur 27)	204 mm avec pyramide mâle et revêtement de pied
Talon :	10 mm
Options adaptateurs :	Pyramide mâle

Informations remboursement	
LPPR :	Pied classe I code 2790093 et amortisseur de chocs code 7777192

INFORMATIONS DE COMMANDE

POUR UN PIED COMPLET

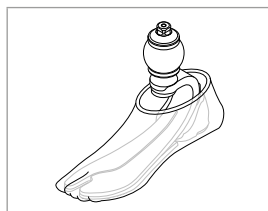

BALANCE™ FOOT S TORSION

INFORMATIONS DE COMMANDE

Choisir le kit de Module de Pompe Unity approprié selon la longueur lors de la commande et le système Unity sera directement livré monté sur le pied.

Pour plus de confort et une meilleure compatibilité du système, nous recommandons le kit de valve Unity comme méthode de connexion à l'emboîture. Pour les guides de sélection de catégorie des manchons et les références des articles, se reporter aux pages Iceross Seal-In® de ce catalogue.

POUR UN PIED COMPLET AVEC UNITY

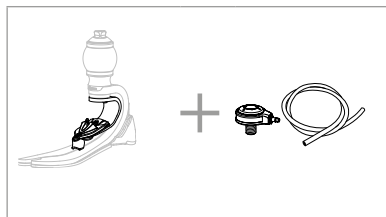

GUIDE DE SÉLECTION DE CATÉGORIE

Poids en kg	45-52	53-59	60-68	69-77	78-88	89-100	101-116	117-130	131-147
Niveau d'impact Faible									
Longueur 22-24	1	1	2	3	4	5	N/A	N/A	N/A
Longueur 25-27	1	1	2	3	4	5	6	7	8
Longueur 28-30	3	3	3	3	4	5	6	7	8

ENCOMBREMENT

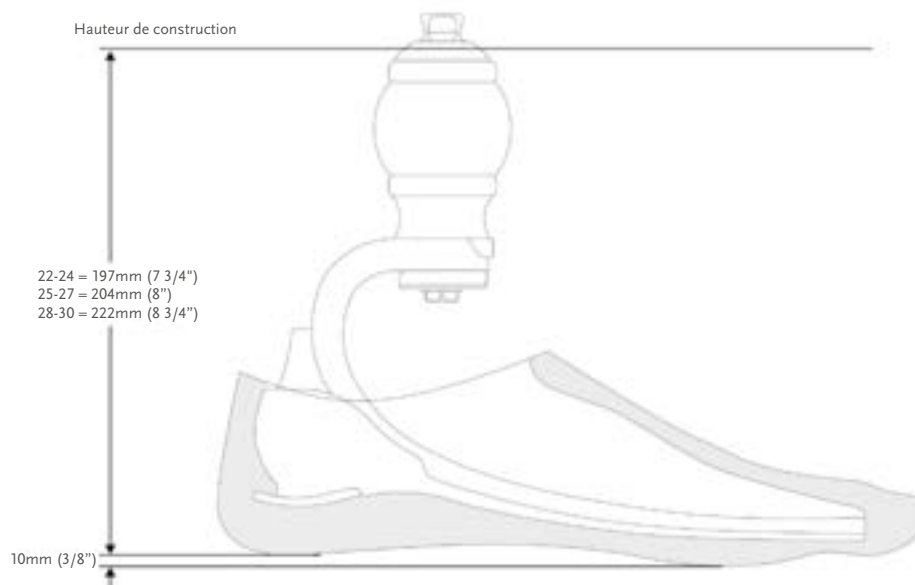

BALANCE™ FOOT S TORSION

KITS

KIT BALANCE FOOT S TORSION AVEC PYRAMIDE MÂLE

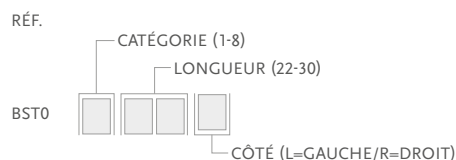

Comprend :

- Module de pied
- Revêtement de pied amovible avec chaussette noire "Spectra"

*Pour obtenir un revêtement marron, ajouter le suffixe "BR" à la référence

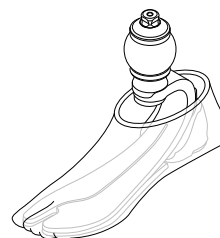

KIT BALANCE FOOT S TORSION AVEC PYRAMIDE MÂLE ET MODULE DE POMPE UNITY

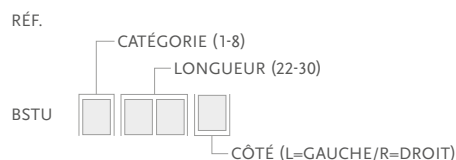

Comprend :

- Module de pied
- Revêtement de pied amovible avec chaussette noire "Spectra"
- Pompe Unity

Note : le module de pompe Unity sera directement livré monté sur le pied. Le kit de valve doit être commandé séparément.

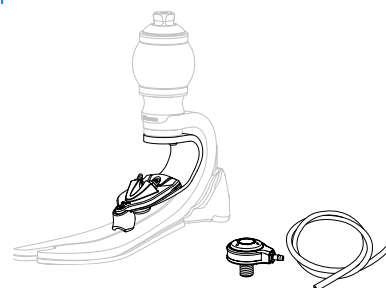

UNITY

Image	Réf.	Désignation	Kits de pied disponibles
	UBS0024	Module de pompe Unity S22-24	Balance Foot S & Balance Foot S Torsion 22-24
	UBS0027	Module de pompe Unity S25-27	Balance Foot S & Balance Foot S Torsion 25-27
	UBS0030	Module de pompe Unity S28-30	Balance Foot S & Balance Foot S Torsion 28-30
	UTT0001	Kit de Valve Unity TT	Tous
	UTF0001	Kit de Valve Unity TF	Tous
	UTF0006	Kit de Tube Unity TF	Tous
	L-544611	Kit Unity Icelock 544	Tous
	UTT1103	Pack Filtre à air Valve Unity (10 pcs)	Tous

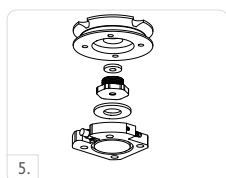

BALANCE™ FOOT S TORSION

ACCESSOIRES UNITY

Réf.	Désignation
UBS00021	Composants Unity BFS 22-30

Comprend :

- Valve de sortie
- Valve d'entrée
- Valves anti-retour
- Tube
- Fixation tubulaire
- Loctite

FINITION ESTHÉTIQUE

REVÊTEMENT DE PIED*, BEIGE ET MARRON*

RÉF.



FST0



Comprend :

- Revêtement de pied*
- Connecteur de revêtement
- Chaussette noire "Spectra"

*Remarque : Pour obtenir un revêtement marron, ajouter le suffixe « BR » à la référence.

CHAUSSETTE FLEX-FOOT

Utilisée pour recouvrir et protéger le module de pied et limiter le frottement entre le module de pied et le revêtement de pied.

Réf.	Désignation	Tailles	Couleur
FCX63022	Chaussette noire à l'unité S	22-25	Noir
FCX63025	Chaussette noire à l'unité L	26-30	Noir
FCX63022-15	Lot de 15 chaussettes noires S	22-25	Noir
FCX63026-15	Lot de 15 chaussettes noires L	26-30	Noir



PN20167

FLEX-FOOT BALANCE® AVEC D/P FLEXION™

UNITY
COMPATIBLE



Flex-Foot Balance est un pied multi-axial combinant, avec confort, une durabilité et une stabilité éprouvées afin de potentiellement améliorer l'observance du patient.

Flex-Foot Balance est également disponible avec le module de cheville long jumpers D/P Flexion™, offrant 8 degrés de flexion dorsale et plantaire pendant la phase d'appui. La dorsiflexion en phase pendulaire est conçue pour réduire le risque de trébuchements et de chutes, l'une des principales préoccupations des amputés peu actifs. De plus, les performances peuvent être personnalisées pour chaque utilisateur, grâce à un ajustement indépendant de la rigidité de la flexion dorsale et plantaire. D/P Flexion est destiné uniquement aux amputés faiblement actifs.

Ajoutez notre module de pompe Unity pour créer le seul système de suspension sous vide sans genouillère destiné aux utilisateurs moins actifs. Celui-ci ne modifie pas la hauteur de construction.



Informations utilisateur	
Niveau d'amputation :	Fémoral et tibial
Niveau d'activité :	Faible
Limite de poids :	136kg



LAME
PLANTAIRE DE
LONGUEUR
INTÉGRALE



MULTI-AXIAL



ORTEIL SÉPARÉ



FLEXION
HYDRAULIQUE

Informations produit	
Catégories :	0-5
Longueurs :	21-28
Poids du pied : (Longueur 27)	932 g avec pyramide et revêtement de pied
Hauteur de construction : (Longueur 27)	138 mm avec pyramide et revêtement de pied
Talon :	10 mm
Options adaptateurs :	Pyramide mâle

Informations Système Unity	
Longueurs :	23-28
Vide maximum :	24 inHg (609 mmHg)
Pression normale de fonctionnement :	de -15 inHg à -23 inHg
Poids du système :	100 g avec la pompe, la valve de l'emboîture et le tube

INFORMATIONS DE COMMANDE

POUR UN PIED COMPLET

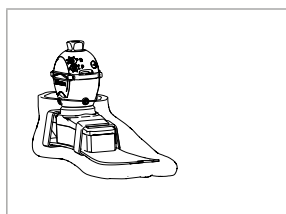

FLEX-FOOT BALANCE® AVEC D/P FLEXION™

INFORMATIONS DE COMMANDE

Lors de votre commande, choisissez le kit de pied Unity approprié lors de la commande et le système Unity comprenant le module de pompe adapté sera directement livré monté sur le pied. Pour plus de confort et une meilleure compatibilité du système, nous recommandons le kit de valve Unity comme méthode de connexion à l'emboîture.

Pour les guides de sélection de catégorie des manchons et les références des articles, se reporter aux pages Iceross Seal-In® de ce catalogue.

POUR UN PIED COMPLET AVEC UNITY

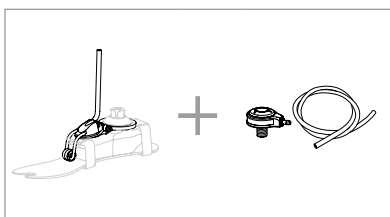

GUIDE DE SÉLECTION DE CATÉGORIE

Poids kg	36-44	45-61	62-80	81-97	98-114	115-136
21	0	1	N/A	N/A	N/A	N/A
22	0	1	N/A	N/A	N/A	N/A
23	0	1	2	N/A	N/A	N/A
24	0	1	2	N/A	N/A	N/A
25	N/A	1	2	3	4	5
26	N/A	1	2	3	4	5
27	N/A	N/A	2	3	4	5
28	N/A	N/A	2	3	4	5

Note : Les catégories ci-dessus s'appliquent uniquement aux Flex-Foot Balance avec ou sans D/P Flexion

ENCOMBREMENT

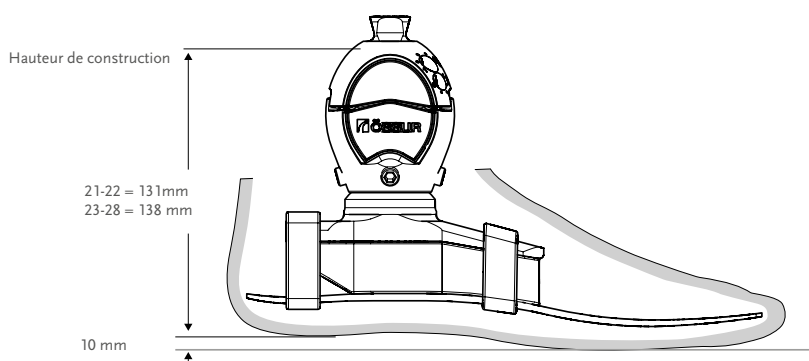

FLEX-FOOT BALANCE® AVEC D/P FLEXION™

KITS

FLEX-FOOT BALANCE AVEC D/P FLEXION

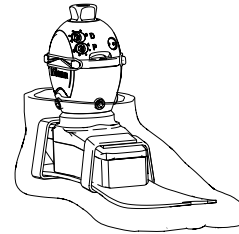

Comprend :

- Module de pied avec D/P Flexion
- Revêtement de pied amovible avec chaussette Flex-Foot

*Pour obtenir un revêtement marron, ajouter le suffixe "BR" à la référence.

UNITY

KIT FLEX-FOOT BALANCE UNITY AVEC MODULE DE POMPE, D/P FLEXION ET REVÊTEMENT DE PIED

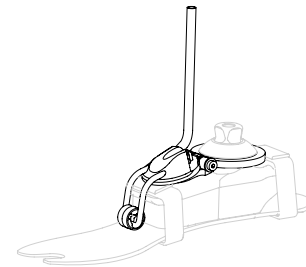

Comprend :

- Module de pied avec D/P Flexion
- Revêtement de pied amovible avec chaussette Flex-Foot
- Module de pompe Unity

*Pour obtenir un revêtement marron, ajouter le suffixe "BR" à la référence.

Remarque : Le module de pompe Unity sera livré directement monté sur le pied. Le kit de valve doit toujours être commandé à part.

UNITY KITS

Image	Réf.	Désignation	Kits de pied disponibles
	UKB0026	Module de Pompe Unity FBP 23-26	Flex-Foot Balance longueur 23-26
	UKB0028	Module de Pompe Unity FBP 27-28	Flex-Foot Balance longueur 27-28
	UTT0001	Kit de Valve Unity TT	Tous
	UTF0001	Kit de Valve Unity TF	Tous
	UTF0006	Kit de Tube Unity TF (sans valve)	Tous
	L-544611	Kit de Icelock 544	Tous
	UTT1103	Pack Filtre à air Valve Unity (10 pcs)	Tous

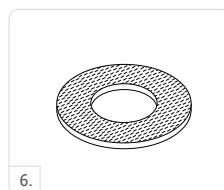
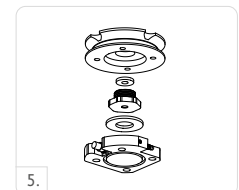
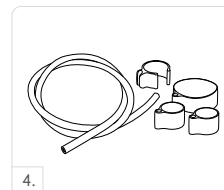
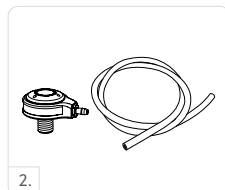
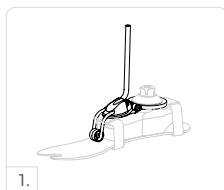

FLEX-FOOT BALANCE® AVEC D/P FLEXION™

COMPOSANTS UNITY

Réf.	Désignation
UKB00021	Composants Unity, 23-28

Comprend :

- Membrane
- Tube
- Valves de contrôle
- Fixation du tube
- Raccords cannelés

FINITION ESTHÉTIQUE

REVÊTEMENT DE PIED BEIGE ET MARRON*

RÉF.



*Pour obtenir un revêtement marron, ajouter le suffixe "BR" à la référence.

Comprend :

- Revêtement de pied
- Chaussette Flex-Foot
- Connecteur de revêtement



CHAUSSETTE FLEX-FOOT

Utilisée pour recouvrir et protéger le module de pied et limiter le frottement entre le module de pied et le revêtement de pied.

Réf.	Désignation	Tailles	Couleur
FCX63022	Chaussette noire à l'unité S	22-25	Noir
FCX63025	Chaussette noire à l'unité L	26-30	Noir
FCX63022-15	Lot de 15 chaussettes noires S	22-25	Noir
FCX63026-15	Lot de 15 chaussettes noires L	26-30	Noir



PN20001

FLEX-FOOT® BALANCE



Le nouveau Flex-Foot Balance d'Össur est un pied multiaxial confortable qui combine une durabilité et une stabilité éprouvées avec confort améliorant l'observance du patient.

Sa lame de longueur intégrale et son design multiaxial permettent un passage fluide du talon à la pointe de pied, ce qui n'est en général pas le cas dans de nombreux pieds à prix compétitifs.

Le système Unity pour Flex-Foot Balance est disponible soit monté directement sur le pied livré soit en option à adapter par la suite. Associé aux manchons Icross® Seal-In®, le système de suspension à succion Unity augmente le vide dans l'emboîture lors de la marche sans l'effet contraignant d'une genouillère d'étanchéité externe. Il ajoute un poids minimal à la prothèse et, grâce à sa conception mécanique simple, ne nécessite pas de batterie. Fiable, efficace et facile à utiliser, il est conçu pour améliorer la tolérance de l'utilisateur et sa mobilité.



PIEDS ÖSSUR

Informations utilisateur	
Niveau d'amputation :	Fémoral et tibial
Niveau d'activité :	Faible
Limite de poids :	136kg



LAME PLANTAIRE DE LONGUEUR INTÉGRALE



MULTI-AXIAL



ORTEIL SÉPARÉ

Informations remboursement	
LPPR :	Classe II Code 2794079

Informations produit	
Catégories :	0-5
Longueurs :	21-28
Poids du pied : (Longueur 27)	594 g avec pyramide, revêtement de pied
Hauteur : (Longueur 27)	62mm avec pyramide et revêtement de pied
Talon :	10 mm
Options adaptateurs :	Pyramide mâle

Informations système Unity	
Longueurs :	23-28
Vide maximum :	24 inHg (609 mmHg)
Pression normale de fonctionnement :	de -15 inHg à -23 inHg
Poids du système :	100 g avec la pompe, la valve de l'emboîture et le tube

FLEX-FOOT® BALANCE

INFORMATIONS DE COMMANDE

POUR UN PIED COMPLET

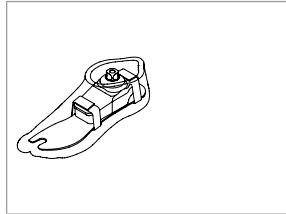

Lors de votre commande, choisissez le pied Unity approprié et le système Unity comprenant le module de pompe adapté sera directement livré monté sur le pied. Pour plus de confort et une meilleure compatibilité du système, nous recommandons le kit de valve Unity comme méthode de connexion à l'emboîture.

Pour les guides de sélection de catégorie des manchons et les références des articles, se reporter aux pages Iceross Seal-In de ce catalogue.

POUR UN PIED COMPLET AVEC UNITY

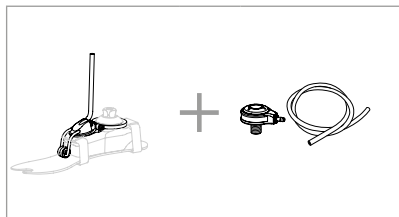

GUIDE DE SÉLECTION DE CATÉGORIE

Poids kg	36-44	45-61	62-80	81-97	98-114	115-136
21	0	1	N/A	N/A	N/A	N/A
22	0	1	N/A	N/A	N/A	N/A
23	0	1	2	N/A	N/A	N/A
24	0	1	2	N/A	N/A	N/A
25	N/A	1	2	3	4	5
26	N/A	1	2	3	4	5
27	N/A	N/A	2	3	4	5
28	N/A	N/A	2	3	4	5

Note : Les catégories ci-dessus s'appliquent uniquement aux Flex-Foot Balance

ENCOMBREMENT

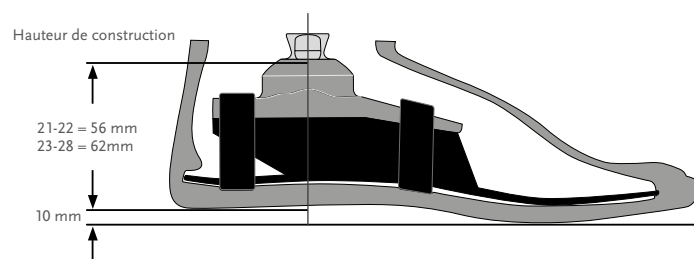

FLEX-FOOT® BALANCE

KITS DE PIED

FLEX-FOOT BALANCE KIT AVEC PYRAMIDE MÂLE ET REVÊTEMENT DE PIED

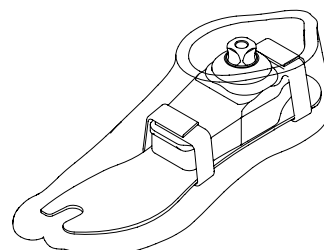

Comprend :

- Module de pied avec pyramide mâle
- Revêtement de pied amovible avec Chaussette noire "Spectra"

*Pour obtenir un revêtement marron, ajouter le suffixe "BR" à la référence.

UNITY

KIT FLEX-FOOT BALANCE UNITY AVEC MODULE DE POMPE ET REVÊTEMENT DE PIED

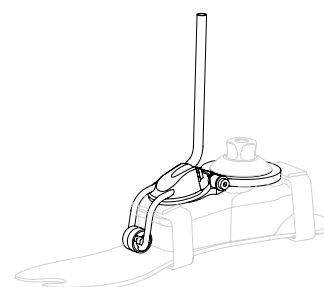

Comprend :

- Module de pied avec adaptateur pyramide mâle
- Revêtement de pied avec chaussette Flex-Foot
- Module de pompe Unity

*Pour obtenir un revêtement marron, ajouter le suffixe « BR » à la référence.

Remarque : Le module de pompe Unity sera livré directement monté sur le pied. Le kit de valve doit toujours être commandé à part.

UNITY KITS

Image	Réf.	Désignation	Kits de pied disponibles
	UKB0026	Module de Pompe Unity FBP 23-26	Flex-Foot Balance longueur 23-26
	UKB0028	Module de Pompe Unity FBP 27-28	Flex-Foot Balance longueur 27-28
	UTT0001	Kit de Valve Unity TT	Tous
	UTF0001	Kit de Valve Unity TF	Tous
	UTF0006	Kit de Tube Unity TF (sans valve)	Tous
	L-544611	Kit de Icelock 544	Tous
	UTT1103	Pack Filtre à air Valve Unity (10 pcs)	Tous

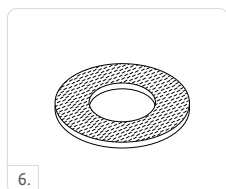
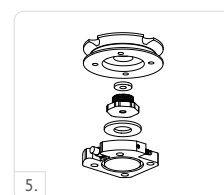
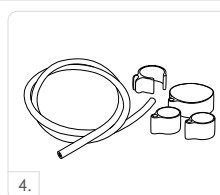
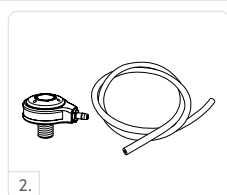
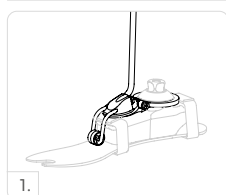

FLEX-FOOT® BALANCE

COMPOSANTS UNITY

Réf.	Désignation
UKB00021	Composants Unity, 23-28

Comprend :

- Membrane
- Tube
- Valves de contrôle
- Fixation du tube
- Raccords cannelés

GUIDE DE SÉLECTION DE CATÉGORIE UNITY

Poids (kg)	36-44	45-61	62-80	81-97	98-114	115-136
23	0	1	2	N/A	N/A	N/A
24	0	1	2	N/A	N/A	N/A
25	N/A	1	2	3	4	5
26	N/A	1	2	3	4	5
27	N/A	N/A	2	3	4	5
28	N/A	N/A	2	3	4	5

Note : Ces catégories s'appliquent uniquement au Flex-Foot Balance.

FINITION ESTHÉTIQUE

REVÊTEMENT DE PIED, BEIGE ET MARRON*

RÉF.



*Pour obtenir un revêtement marron, ajouter le suffixe « BR » à la référence.

Comprend :

- Revêtement de pied*
- Chaussette Flex-Foot
- Connecteur de revêtement

CHAUSSETTE FLEX-FOOT

Utilisée pour recouvrir et protéger le module de pied et limiter le frottement entre le module de pied et le revêtement de pied.

Réf.	Désignation	Tailles	Couleur
FCX63022	Chaussette noire à l'unité S	22-25	Noir
FCX63025	Chaussette noire à l'unité L	26-30	Noir
FCX63022-15	Lot de 15 chaussettes noires S	22-25	Noir
FCX63026-15	Lot de 15 chaussettes noires L	26-30	Noir



PN20154

BALANCE™ FOOT J

UNITY
COMPATIBLE



Le pied Balance Foot J est conçu pour répondre aux besoins des marcheurs plus lents. Léger, il intègre un talon amortissant qui assure stabilité et confort dès l'impact initial. Avec la lame de longueur intégrale, le Balance J apporte stabilité et soutien à l'utilisateur.

Le système Unity pour le pied Balance Foot J est un système de suspension à succion sans genouillère conçu pour stabiliser les volumes de fluctuation et garantir une adaptation d'emboîture confortable tout au long de la journée. Il a été spécifiquement conçu pour les utilisateurs peu actifs. En association avec les manchons Iceross Seal-In, ce pied léger offre une suspension sûre ainsi qu'une gestion de volume. Alors que le pied léger procure une stabilité et un amortissement de l'attaque du talon au passage de pas, la lame plantaire de longueur intégrale assure la stabilité et la dynamique sans l'effet contraignant d'une genouillère d'étanchéité externe. Unity ajoute un poids minimal à la prothèse, ne modifie pas la hauteur de construction et n'interfère pas avec la dynamique du pied.



Informations utilisateur	
Niveau d'amputation :	Fémoral et tibial
Niveau d'activité :	Faible
Limite de poids :	136kg



RÉPONSE
PROPORTIONNELLE



PROGRESSION
TIBIALE ACTIVE



RÉSISTANT AUX
INTEMPÉRIES

Informations remboursement	
LPPR :	Classe II Code 2756825

Informations produit	
Catégories :	1-5
Longueurs :	22-30
Poids du pied : (Longueur 27, Cat. 2)	502 g avec pyramide et revêtement de pied
Hauteur : (Longueur 27)	125 mm avec pyramide et revêtement de pied
Option adaptateur :	Pyramide mâle

Informations Système Unity	
Vide maximum :	24 inHg (609 mmHg)
Pression normale de fonctionnement :	de -15 inHg à -23 inHg
Poids du système :	104 g avec la pompe, la valve de l'emboîture et le tube



BALANCE™ FOOT J

INFORMATIONS DE COMMANDE

POUR UN PIED COMPLET

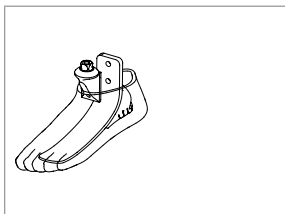

Lors de votre commande, choisissez le pied Unity approprié et le système Unity comprenant le module de pompe adapté sera directement livré monté sur le pied. Pour plus de confort et une meilleure compatibilité du système, nous recommandons le kit de valve Unity comme méthode de connexion à l'emboîture.

Pour les guides de sélection de catégorie des manchons et les références des articles, se reporter aux pages Icross Seal-In de ce catalogue.

POUR UN PIED COMPLET AVEC UNITY

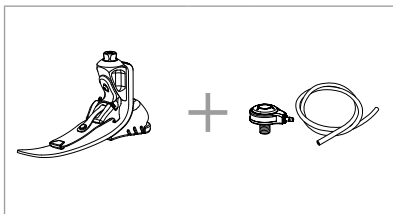

GUIDE DE SÉLECTION DE CATÉGORIE

Poids kg	45-61	62-80	81-97	98-114	115-136
22	1	2	N/A	N/A	N/A
23	1	2	3	4	N/A
24	1	2	3	4	N/A
25	1	2	3	4	5
26	1	2	3	4	5
27	1	2	3	4	5
28	N/A	2	3	4	5
29	N/A	N/A	3	4	5
30	N/A	N/A	N/A	4	5

BALANCE™ FOOT J

ENCOMBREMENT

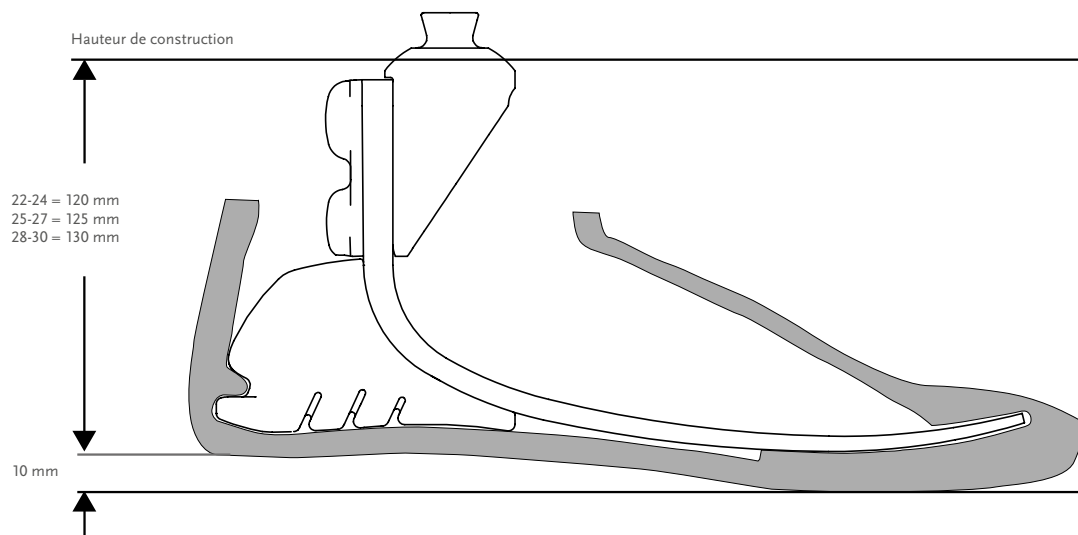

Remarque : Balance Foot J avec Unity a la même hauteur de construction que le Balance Foot J.

KITS

BALANCE FOOT J AVEC PYRAMIDE MÂLE ET REVÊTEMENT DE PIED

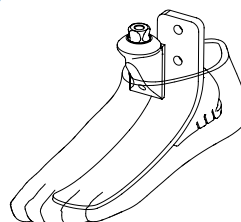

Comprend :

- Module de pied avec pyramide mâle
- Revêtement de pied*

*Pour obtenir un Flex-Foot Balance J avec revêtement marron, ajouter le suffixe "BR" à la référence.

ADAPTATEUR

ADAPTATEUR PYRAMIDE MÂLE AVEC BOULONS

Réf.	Cat.	Poids
SFX00165	1-5	158 g



BALANCE™ FOOT J

KIT DE PIEDS AVEC UNITY

KIT BALANCE FOOT J UNITY AVEC MODULE DE POMPE, PYRAMIDE MÂLE ET REVÊTEMENT DE PIED

RÉF.

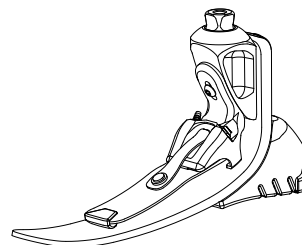

Comprend :

- Module de pied avec pyramide mâle
- Revêtement de pied
- Module de pompe Unity

*Pour obtenir un Flex-Foot Balance J avec revêtement marron, ajouter le suffixe "BR" à la référence.

Remarque : Le module de pompe Unity sera livré directement monté sur le pied. Le kit de valve doit toujours être commandé à part.

KITS UNITY

Image	Réf.	Désignation	Kits de pied disponibles
	UFA0024	Module de Pompe Unity FAP-JBP 22-24	Balance Foot J longueur 22-24
	UFA0027	Module de Pompe Unity FAP-JBP 25-27	Balance Foot J longueur 25-27
	UFA0030	Module de Pompe Unity FAP-JBP 28-30	Balance Foot J longueur 28-30
	UTT0001	Kit de Valve Unity TT	Tous
	UTF0001	Kit de Valve Unity TF	Tous
	UTF0006	Kit de Tube Unity TF (sans valve)	Tous
	L-544611	Kit de Icelock 544	Tous
	UTT1103	Pack Filtre à air Valve Unity (10 pcs)	Tous

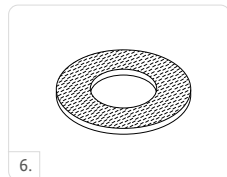
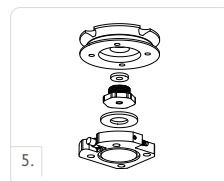

COMPOSANTS UNITY

Réf.	Désignation
UFA00021	Composants Unity FAP-JBP 22-24
UFA00022	Composants Unity FAP-JBP 25-27
UFA00023	Composants Unity FAP-JBP 28-30

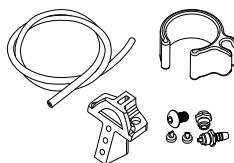

Comprend :

- lame support de pompe
- Membrane
- Valves de contrôle
- Raccords cannelés
- Tube
- Fixation du tube
- Loctite
- Vis de montage

BALANCE™ FOOT J

FINITION ESTHÉTIQUE

REVÊTEMENT DE PIED, BEIGE ET MARRON*

RÉF.



Comprend :

- Revêtement de pied*
- Chaussette Flex-Foot
- Connecteur de revêtement

*Pour obtenir un revêtement marron, ajouter le suffixe « BR » à la référence.

CHAUSSETTE FLEX-FOOT

Utilisée pour recouvrir et protéger le module de pied et limiter le frottement entre le module de pied et le revêtement de pied.



Réf.	Désignation	Tailles	Couleur
FCX63022	Chaussette noire à l'unité S	22-25	Noir
FCX63025	Chaussette noire à l'unité L	26-30	Noir
FCX63022-15	Lot de 15 chaussettes noires S	22-25	Noir
FCX63026-15	Lot de 15 chaussettes noires L	26-30	Noir

PN20155

FLEX-FOOT ASSURE®

UNITY®
COMPATIBLE



Flex-Foot Assure est idéal comme première prothèse ou comme prothèse permanente chez les utilisateurs moins actifs.

Spécifiquement conçu pour les marcheurs plus lents, Flex-Foot Assure intègre un talon actif combiné avec une lame plantaire de longueur intégrale qui interagissent pour protéger le membre sain vulnérable. La conception éprouvée et l'ajustement simple du pied Flex-Foot Assure permettent aux marcheurs les moins actifs de profiter d'une technologie de pointe qui leur est dédiée.

Le système Unity pour le pied Flex-Foot Assure est un système de suspension à succion sans genouillère conçu pour stabiliser les changements de volume et garantir une adaptation d'emboîture confortable tout au long de la journée. Il est spécifiquement conçu pour les utilisateurs ayant une activité faible à modérée. En association avec la technologie Seal-In, il procure une suspension sûre ainsi qu'une gestion de volume. Unity ajoute un poids minimal, ne modifie pas la hauteur de construction et n'interfère pas avec la dynamique du pied.



Informations utilisateur	
Niveau d'amputation :	Fémoral et tibial
Niveau d'activité :	Faible
Limite de poids :	136kg



LAME PLANTAIRE
DE LONGUEUR
INTÉGRALE



PROGRESSION
TIBIALE ACTIVE



WATERPROOF*



RÉSISTANT AUX
INTÉMPÉRIES**

* Flex-Foot Assure avec tube en fibre de verre
** Flex-Foot Assure avec pyramide

Informations remboursement	
LPPR :	Classe II Code 2769294

Informations produit	
Catégories :	1-5
Longueurs :	19-30
Poids du pied : (Longueur 27)	544 g avec pyramide et revêtement de pied
Hauteur : (Longueur 27)	125 mm avec pyramide et revêtement de pied
Talon :	10 mm
Options adaptateurs :	Pyramide mâle ou option tubulaire

Informations Système Unity	
Longueurs :	22-30
Vide maximum :	24 inHg (609 mmHg)
Pression normale de fonctionnement :	de -15 inHg à -23 inHg
Poids du système :	104 g avec la pompe, la valve d'emboîture et le tube

FLEX-FOOT ASSURE®

INFORMATIONS DE COMMANDE

POUR UN PIED COMPLET

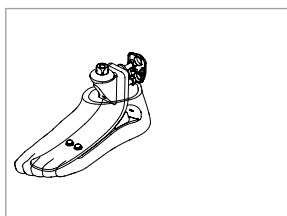

POUR UN PIED COMPLET AVEC TUBE

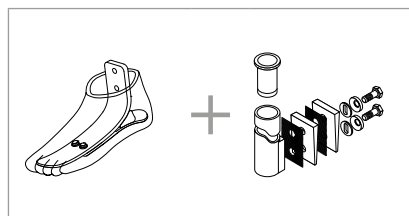

Lors de votre commande, choisissez le pied Unity approprié et le système Unity comprenant le module de pompe adapté sera directement livré monté sur le pied. Pour plus de confort et une meilleure compatibilité du système, nous recommandons le kit de valve Unity comme méthode de connexion à l'emboîture.

Pour les guides de sélection de catégorie des manchons et les références des articles, se reporter aux pages Icross Seal-In de ce catalogue.

POUR UN PIED COMPLET AVEC UNITY

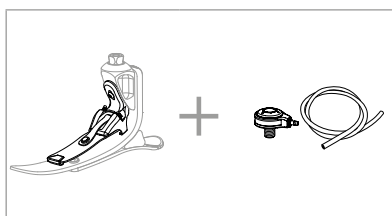

GUIDE DE SÉLECTION DE CATÉGORIE

Poids kg	45-61	62-80	81-97	98-114	115-136
19-20**	1	2	N/A	N/A	N/A
21-22**	1	2	N/A	N/A	N/A
23-24	1	2	3	4	N/A
25-26	1	2	3	4	5
27-28	1	2	3	4	5
29-30	N/A	2	3	4	5

Note : Ces catégories s'appliquent uniquement au Flex-Foot Assure.

* Toutes les longueurs ne sont pas disponibles dans chaque catégorie.

** Unity pour Flex-Foot Assure est disponible à partir de la longueur 22 et pour l'ensemble des catégories.

FLEX-FOOT ASSURE®

ENCOMBREMENT

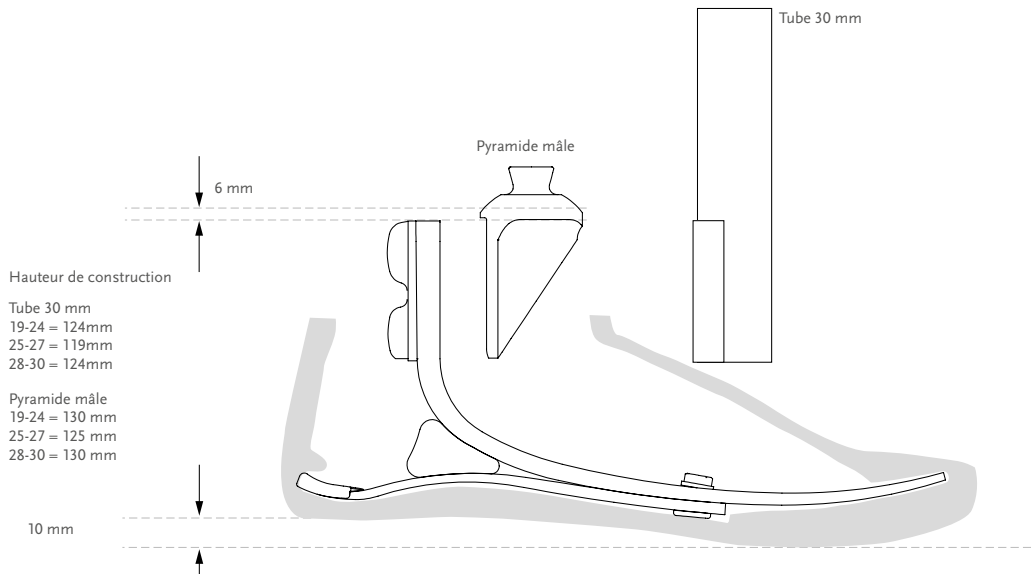

*Remarque : Flex-Foot Assure avec Unity a la même hauteur de construction que le Flex-Foot Assure avec pyramide.

KITS

FLEX-FOOT ASSURE KIT AVEC PYRAMIDE MÂLE ET REVÊTEMENT DE PIED



- Comprend :
- Module de pied avec pyramide mâle
 - Revêtement de pied*

*Pour obtenir un revêtement marron, ajouter le suffixe "BR" à la référence.

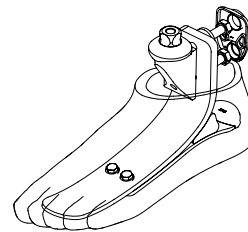

FLEX-FOOT ASSURE KIT SANS ADAPTATEUR



- Comprend :
- Module de pied
 - Revêtement de pied*

*Pour obtenir un revêtement marron, ajouter le suffixe "BR" à la référence.

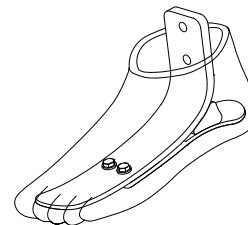

FLEX-FOOT ASSURE®

UNITY

FLEX-FOOT ASSURE UNITY AVEC MODULE DE POMPE, PYRAMIDE MÂLE ET REVÊTEMENT DE PIED

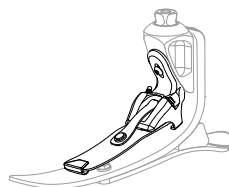
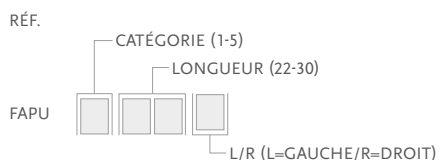

Comprend :

- Module de pied avec pyramide mâle
- Revêtement de pied*
- Module de pompe Unity

*Pour obtenir un revêtement marron, ajouter le suffixe "BR" à la référence.

Remarque : Le module de pompe Unity sera livré directement monté sur le pied. Le kit de valve doit toujours être commandé à part.

KITS UNITY

Image	Réf.	Désignation	Kits de pied disponibles
	UFA0024	Module de Pompe Unity FAP-JBP 22-24	Flex-Foot Assure longueur 22-24
	UFA0027	Module de Pompe Unity FAP-JBP 25-27	Flex-Foot Assure longueur 25-27
	UFA0030	Module de Pompe Unity FAP-JBP 28-30	Flex-Foot Assure longueur 28-30
	UTT0001	Kit de Valve Unity TT	Tous
	UTF0001	Kit de Valve Unity TF	Tous
	UTF0006	Kit de Tube Unity TF (sans valve)	Tous
	L-544611	Kit de Icelock 544	Tous
	UTT1103	Pack Filtre à air Valve Unity (10 pcs)	Tous

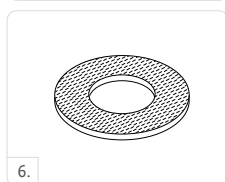
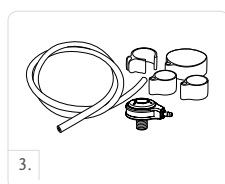

COMPOSANTS

Réf.	Désignation
UFA00021	Composants Unity FAP-JBP 22-24
UFA00022	Composants Unity FAP-JBP 25-27
UFA00023	Composants Unity FAP-JBP 28-30

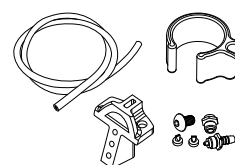

Comprend :

- lame support de pompe
- Membrane
- Valves de contrôle
- Raccords cannelés
- Vis de montage
- Tube
- Fixation du tube
- Loctite

FLEX-FOOT ASSURE®

ACCESSOIRES

ADAPTATEUR PYRAMIDE MÂLE AVEC BOULONS

Réf.	Cat.	Poids
SFX00165	Tous	158 g



KIT TUBE EN FIBRE DE VERRE 30 MM

Réf.	Couleur	Cat.	Épaisseur	Hauteur	Poids
SFX00001	Rouge	1-3	3 mm	279mm	292 g
SFX00002	Rouge	1-3	3 mm	381mm	333 g
SFX00003	Vert	4-5	4mm	279mm	331 g
SFX00004	Vert	4-5	4mm	381mm	401 g

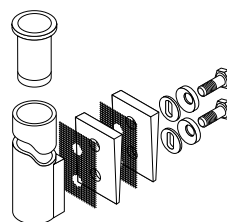

Comprend :

- Insert pour tube (cat. 4 à 5)
- Coussinet de friction
- Boulons 8 mm
- Loctite 410
- Rondelles sphériques
- Coins d'alignement

FINITION ESTHÉTIQUE

REVÊTEMENT DE PIED BEIGE ET MARRON*

RÉF.



Comprend :

- Revêtement de pied*
- Connecteur de revêtement

*Pour obtenir un revêtement marron, ajouter le suffixe "BR" à la référence.

CHAUSSETTE FLEX-FOOT

Utilisée pour recouvrir et protéger le module de pied et limiter le frottement entre le module de pied et le revêtement de pied.

Réf.	Désignation	Tailles	Couleur
FCX63022	Chaussette noire à l'unité S	22-25	Noir
FCX63025	Chaussette noire à l'unité L	26-30	Noir
FCX63022-15	Lot de 15 chaussettes noires S	22-25	Noir
FCX63026-15	Lot de 15 chaussettes noires L	26-30	Noir



FLEX-FOOT ASSURE®

SCHÉMA

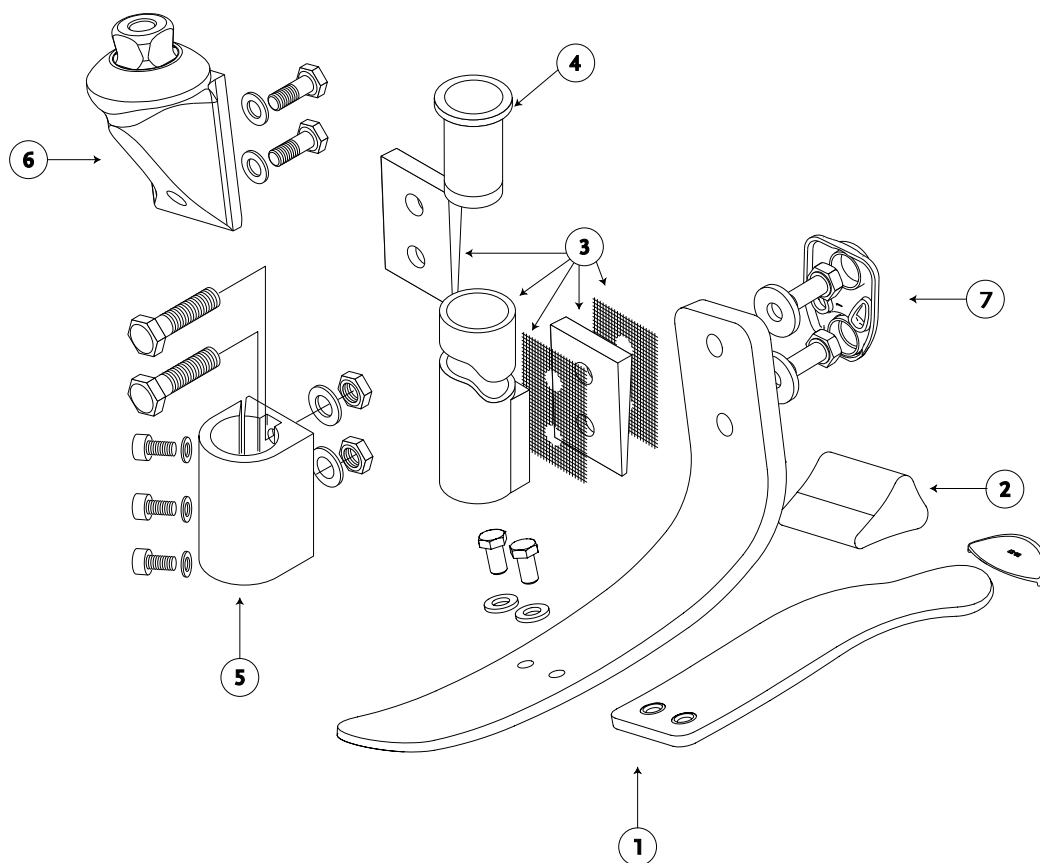

	Désignation
1.	Module de pied
2.	Coin talonnier
3.	Kit tube en fibre de verre 30 mm
4.	Insert pour tube for 5-6
5.	Outil d'alignement 30 mm (métrique)
6.	Adaptateur pyramide mâle
7.	Boulons de connexion

PN20307

PROPRIO FOOT®

UNITY
COMPATIBLE



Proprio Foot est une cheville adaptative contrôlée par microprocesseur pour les personnes amputées peu à modérément actives, conçue pour améliorer la sécurité en augmentant le dégagement des orteils en phase pendulaire et en s'adaptant aux changements de terrain. Proprio Foot est entièrement étanche à l'eau salée et à l'eau douce (mais pas à l'eau chlorée).

Proprio Foot redéfinit ce que l'on attend d'une cheville contrôlée par microprocesseur, en permettant véritablement de bouger librement et naturellement, avec stabilité et en toute sécurité. Offrez à vos patients un nouveau niveau de mobilité.

PRINCIPALES CARACTÉRISTIQUES

- Augmentation du dégagement des orteils en phase pendulaire
- Adaptation automatique au terrain, sur terrain plat, pentes et escaliers
- Lame de pied en carbone dynamique avec un déroulé du pas exceptionnel
- Mode détente pour une assise confortable et mode sortie de chaise pour plus de facilité lors de la transition depuis la position assise
- Batterie intégrée
- Étanche à l'eau salée et à l'eau douce (mais pas à l'eau chlorée)
- Avec l'application Össur Logic pour appareils iOS :
 - Configuration et réglages simples pour le praticien
 - Rapports d'activité de l'utilisateur imprimables
 - Alignement de la cheville réglable par l'utilisateur pour changer de chaussures
 - Sélection des préférences de l'utilisateur, compteur de pas et suivi du niveau de charge de la batterie



Informations utilisateur	
Niveau d'amputation :	Fémoral et tibial
Niveau d'impact :	Faible à normal
Limite de poids :	125kg

Informations produit	
Catégories :	1-8
Longueurs :	22-30
Poids du pied : (Longueur 27, Cat. 5)	1.5 kg incl. avec revêtement de pied
Ajustement Hauteur de Talon :	Jusqu'à 5 cm
Hauteur de construction : (Longueur 27, Cat. 5)	180 mm



ORTEIL SÉPARÉ



HAUTEUR DE TALON RÉGLABLE



LAME FENDUE



PIED ANATOMIQUE



WATERPROOF

Informations Système Unity	
Longueurs Unity :	25-30
Vide maximum :	24 inHg (609 mmHg)
Pression normale de fonctionnement :	de -15 inHg à -23 inHg
Poids du système :	Environ 88 g avec la pompe, la valve de l'emboîture et le tube

PROPRIO FOOT®

INFORMATIONS DE COMMANDE

GUIDE DE SÉLECTION DE CATÉGORIE

Poids kg	45-52	53-59	60-68	69-77	78-88	89-100	101-116	117-125
Niveau d'impact Faible	1	1	2	3	4	5	6	7
Niveau d'impact Normal	1	2	3	4	5	6	7	8

TABLEAU DE SÉLECTION DES DIFFÉRENTES VERSIONS

Catégorie	1	2	3	4	5	6	7	8
Longueur 22	Revêtement de pied FSF Unity non disponible					N/A		
Longueur 23								
Longueur 24								
Longueur 25	Revêtement de pied FST Unity disponible							
Longueur 26								
Longueur 27								
Longueur 28								
Longueur 29	N/A							
Longueur 30								

POUR UN PIED COMPLET

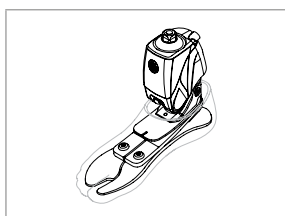

Unity peut être commandé à partir de la longueur 25. Lors de votre commande, choisissez le pied Unity approprié et le système Unity comprenant le module de pompe adapté sera directement livré monté sur le pied.

Pour plus de confort et une meilleure compatibilité du système, nous recommandons le kit de valve Unity comme méthode de connexion à l'emboîture.

POUR UN PIED COMPLET AVEC UNITY

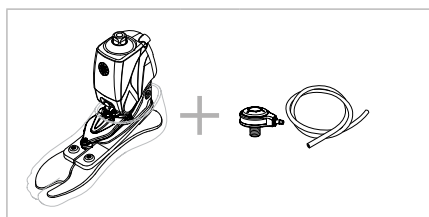

PROPRIO FOOT®

ENCOMBREMENT

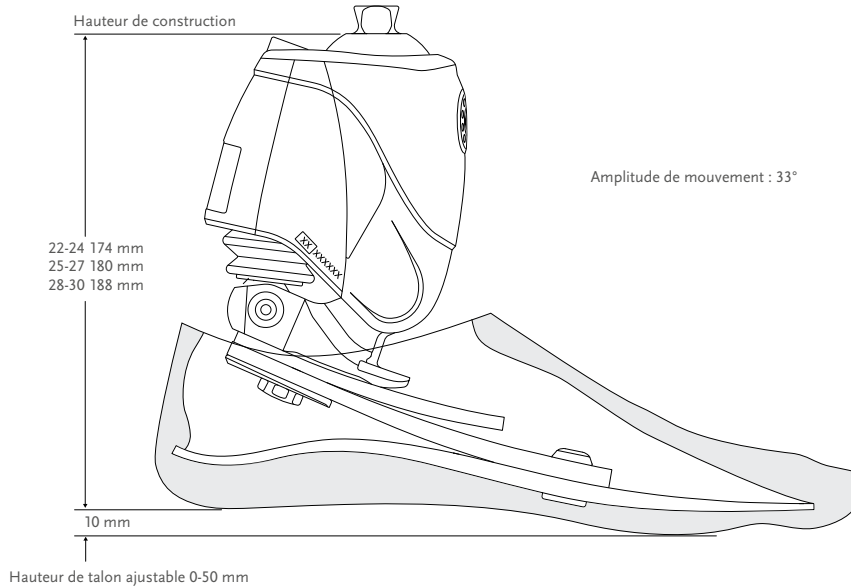

KITS

PROPRIO FOOT



Comprend :

- Revêtement de pied amovible avec chaussette noire Spectra*
- Chargeur

* Pour obtenir un revêtement marron, ajouter le suffixe "BR" à la référence.

CHARGEURS

CHARGEUR SIMPLE

Réf.	Désignation
CME50110	Kit chargeur



CHARGEUR DOUBLE

Le Chargeur Double est un kit optionnel qui permet la charge simultanée du genou Rheo Knee / Rheo Knee XC et du pied Proprio Foot.

Réf.	Désignation
CME10110	Kit d'alimentation chargeur et câble



PROPRIO FOOT®

UNITY

PROPRIO FOOT AVEC UNITY

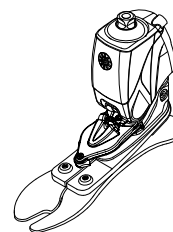
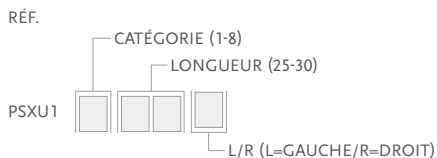

Comprend :

- Revêtement de pied amovible avec chaussette noire Spectra
- Module de pompe Unity
- Chargeur

*Pour obtenir un revêtement marron, ajouter le suffixe "BR" à la référence.

Remarque : La pompe Unity sera livrée directement montée sur le pied. Le kit de valve doit être commandé à part.

KITS UNITY

Image	Réf.	Désignation	Kits de pied disponibles
1	UPS0530	Unity pour PROPRIO FOOT Small	Longueurs 25-27 / Cat. 1-5
1	UPS0630	Unity pour PROPRIO FOOT Large	Longueurs 25-27 / Cat. 6-8 & Longueurs 28-30 / Cat. 1-8
2	UTT0001	Kit de Valve Unity TT	Tous
3	UTf0001	Kit de Valve Unity TF	Tous
4	L-544611	Kit Icelock 544	Tous
5	UTT1103	Pack Filtre à air Valve Unity (10 pcs)	Tous

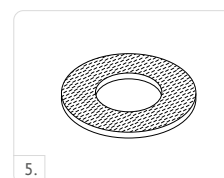
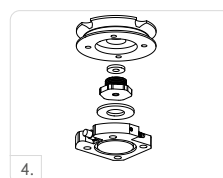

COMPOSANTS UNITY

Réf.	Désignation
UPS00024	Composants Unity PSX, toutes tailles

Comprend :

- Valve de sortie
- Valve d'entrée
- Valves anti-retour
- Tube
- Fixation tubulaire
- Loctite 243

PROPRIO FOOT®

EXTENSION DE GARANTIE

EXTENSION DE GARANTIE DU PROPRIO FOOT *

Réf.	Désignation
PSXGE3Y	3 ans de garantie supplémentaire, incluant une révision entre 30 et 40 mois avec changement de la lame

* Période de garantie initiale PROPRIO FOOT : 36 mois. Une extension de garantie est disponible à l'achat. La période de garantie totale maximale est de 6 ans, l'extension de garantie doit être achetée pendant la période de garantie initiale.

FINITION ESTHETIQUE

Se référer au "Tableau de sélection des différentes versions" pour choisir le revêtement de pied approprié.

FSF - REVÊTEMENT DE PIED BEIGE ET MARRON*



Comprend :

- Revêtement de pied*
- Chaussette noire "Spectra"

*Pour obtenir un revêtement marron, ajouter le suffixe "BR" à la référence.

FST - REVÊTEMENT DE PIED BEIGE ET MARRON*



Comprend :

- Revêtement de pied*
- Connecteur de revêtement
- Chaussette noire "Spectra"

*Pour obtenir un revêtement marron, ajouter le suffixe "BR" à la référence.

CHAUSSETTE SPECTRA

Utilisée pour recouvrir et protéger le module de pied et limiter le frottement entre le module de pied et le revêtement de pied.

Réf.	Désignation	Tailles	Coloris
FCX64022	Chaussette noire à l'unité S	22-25	Noir
FCX64026	Chaussette noire à l'unité L	26-30	Noir



PN20158

PRO-FLEX® PIVOT

UNITY
COMPATIBLE



Pro-Flex Pivot associe une amplitude de mouvement de cheville de 27° et une cheville activement supérieure à celle d'un pied en fibre de carbone traditionnel. Il a été spécifiquement conçu pour améliorer la protection du côté sain. Il reproduit quasiment le mouvement d'une cheville physiologique et permet à chaque pas de réduire de 13% la charge appliquée sur le côté controlatéral.*

- 27° d'amplitude de mouvement de la cheville
- Charge appliquée sur le côté sain réduite de 13%
- Plateforme technologique innovante "Pivot"
- Conception esthétique, revêtement anatomique

Össur recommande d'utiliser le pied Pro-Flex en association avec le système de dépressurisation Unity®. Celui-ci ajoute un poids minimal, ne modifie pas la hauteur de construction et n'interfère pas avec la dynamique du pied. En association avec la technologie Seal-In®, Unity procure une suspension sûre ainsi qu'une gestion de volume, en maintenant une emboîture confortable tout au long de la journée.



Informations utilisateur	
Niveau d'amputation :	Fémoral et tibial
Niveau d'activité :	Faible à normal
Limite de poids :	125 kg

Informations système Unity	
Vide maximum :	24 inHg (609 mmHg)
Pression normale de fonctionnement :	de -15 inHg à -23 inHg
Poids du système :	75 g avec la pompe, la valve d'emboîture et le tube

Informations produit	
Catégories :	1-7
Longueurs :	22-30
Poids du pied : (Longueur 27, Cat. 5)	920 g avec revêtement de pied
Hauteur : (Longueur 27)	155 mm
Hauteur de talon :	10 mm
Options adaptateurs :	Pyramide mâle



RÉSISTANT AUX
INTEMPÉRIES



PIED
ANATOMIQUE



ORTEIL SÉPARÉ



TECHNOLOGIE
PIVOT



LAME FENDUE



PUISSANCE DE
CHEVILLE

* Heitzmann DW, Salami F, De Asha AR, Block J, Putz C, Wolf SI, Alimusaj M. Avantages d'une augmentation de l'amplitude de mouvement de la cheville prothétique pour les personnes ayant subi une amputation transtibiale et qui marchent avec une nouvelle prothèse de pied. Démarche et posture. 2018 Jul 1;64:174-80.



PRO-FLEX® PIVOT

INFORMATIONS DE COMMANDE

POUR UN PIED COMPLET

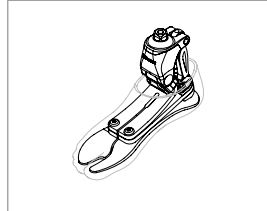

Lors de votre commande, choisissez le pied Unity approprié et le système Unity comprenant le module de pompe adapté sera directement livré monté sur le pied. Pour plus de confort et une meilleure compatibilité du système, nous recommandons le kit de valve Unity comme méthode de connexion à l'emboîture.

Pour les guides de sélection de catégorie des manchons et les références des articles, se reporter aux pages Icross Seal-In® de ce catalogue.

POUR UN PIED COMPLET AVEC UNITY

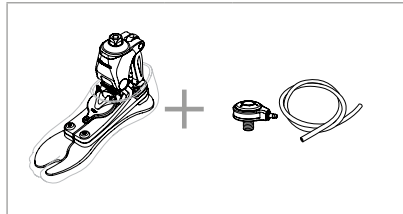

GUIDE DE SÉLECTION DE CATÉGORIE

Poids kg	45-52	53-59	60-68	69-77	78-88	89-100	101-116	117-125
Impact Faible								
Longueur 22	1	1	2	3	4	N/A	N/A	N/A
Longueurs 23-24	1	1	2	3	4	5	N/A	N/A
Longueurs 25-26	2	2	2	3	4	5	6	7
Longueurs 27-28	N/A	N/A	N/A	3	4	5	6	7
Longueurs 29-30	N/A	N/A	N/A	N/A	4	5	6	7
Impact Normal								
Longueur 22	1	2	3	4	N/A	N/A	N/A	N/A
Longueurs 23-24	1	2	3	4	5	N/A	N/A	N/A
Longueurs 25-26	2	2	3	4	5	6	7	N/A
Longueurs 27-28	N/A	N/A	3	4	5	6	7	N/A
Longueurs 29-30	N/A	N/A	N/A	4	5	6	7	N/A

PRO-FLEX® PIVOT

ENCOMBREMENT

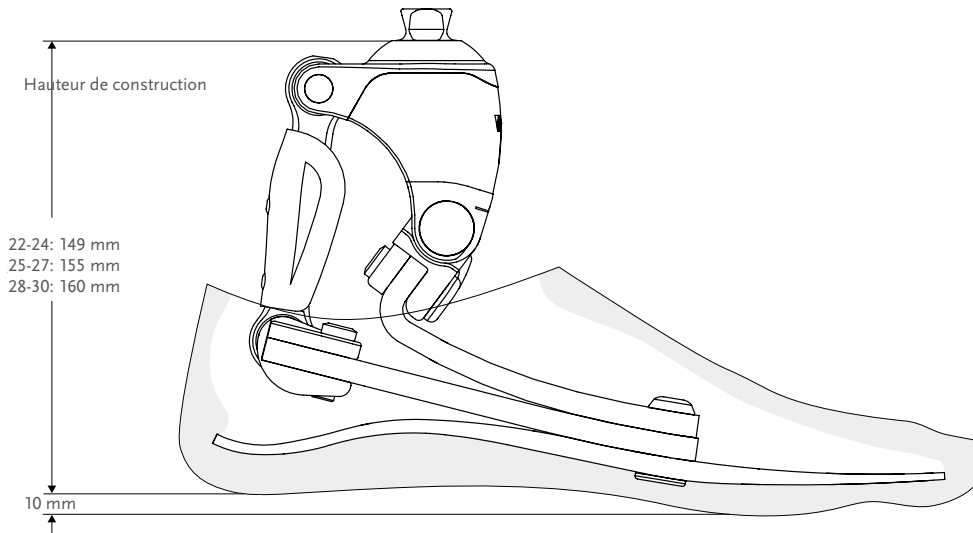

*Remarque : Pro-Flex Pivot avec Unity a la même hauteur de construction.

KITS

PRO-FLEX PIVOT AVEC PYRAMIDE MÂLE ET REVÊTEMENT DE PIED

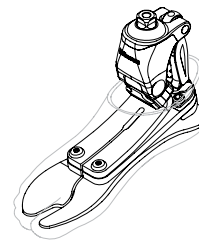
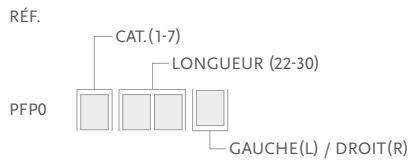

Comprend :

- Module de pied
- Revêtement de pied*
- Chaussette noire "Spectra"

*Pour obtenir un revêtement marron, ajouter le suffixe "BR" à la référence. .

UNITY

KIT PRO-FLEX PIVOT UNITY AVEC MODULE DE POMPE, PYRAMIDE MÂLE ET REVÊTEMENT DE PIED

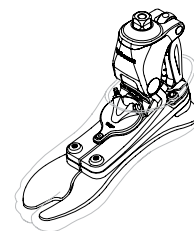

Comprend :

- Module de pied avec pyramide mâle
- Revêtement de pied*
- Chaussette noire "Spectra"
- Module de pompe Unity

**Pour obtenir un revêtement marron, ajouter le suffixe "BR" à la référence. En commandant avec la référence PFPU, le système Unity sera livré directement monté sur le pied. Le kit de valve doit être commandé à part.

PRO-FLEX® PIVOT

UNITY

UNITY KITS

Image	Réf.	Désignation	Kits de pied disponibles
1	UPF0001	Module de Pompe Unity PFP 22-30	Pro-Flex Pivot Longueur 22-30
2	UTT0001	Kit de Valve Unity TT	Tous
3	UTF0001	Kit de Valve Unity TF	Tous
4	UTF0006	Kit de Tube Unity TF (sans valve)	Tous
5	L-544611	Kit Icelock 544	Tous
6	UTT1103	Pack Filtre à air Valve Unity (10 pcs)	Tous

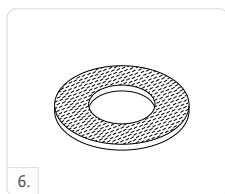
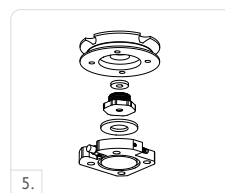
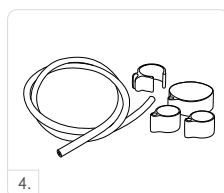
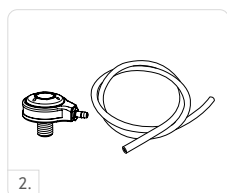

COMPOSANTS UNITY

Réf.	Désignation
UPF00011	Composants Unity PFP 22-30

Comprend :

- Valve de sortie
- Valve d'entrée
- Valves anti-retour
- Tube
- Fixation tubulaire
- Loctite 243

PRO-FLEX® PIVOT

FINITION ESTHETIQUE

REVÊTEMENT DE PIED BEIGE ET MARRON*

RÉF.

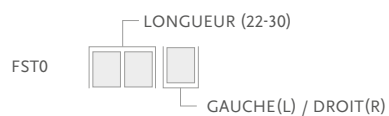

Comprend :

- Revêtement de pied*
- Connecteur de revêtement
- Chaussette noire Spectra

*Pour obtenir un revêtement marron, ajouter le suffixe "BR" à la référence.

CHAUSSETTE FLEX-FOOT SPECTRA NOIRE

Utilisée pour recouvrir et protéger le module de pied et limiter le frottement entre le module de pied et le revêtement de pied.

Réf.	Désignation	Tailles
FCX63022	Chaussette noire à l'unité S	22-25
FCX63025	Chaussette noire à l'unité L	26-30
FCX63022-15	Lot de 15 chaussettes noires S	22-25
FCX63026-15	Lot de 15 chaussettes noires L	26-30



PN20160

PRO-FLEX® XC

UNITY®
COMPATIBLE



Pro-Flex XC a été conçu pour les utilisateurs relativement actifs qui, outre la marche sur terrain plat, aiment aussi pratiquer des activités comme la randonnée ou le jogging. Le pied est livré avec un revêtement de pied anatomique et une pyramide mâle intégrée.

Le pied Pro-Flex XC est classé Waterproof, ce qui signifie qu'il est entièrement résistant à l'immersion dans le chlore et l'eau salée.

Compatible avec le système à dépressurisation Unity®, qui peut être livré sur un nouveau pied ou rajouté sur un pied existant. En association avec les manchons Seal-In®, le système Unity offre une suspension à vide élevé sûre pendant la marche, sans les contraintes d'une genouillère externe. Il ajoute un poids minimal à la prothèse existante et grâce à sa conception mécanique simple, l'utilisateur n'a pas à s'inquiéter du niveau de batterie. Fiable, efficace et facile d'utilisation, il a été conçu pour améliorer l'équilibre et prévenir les problèmes cutanés.



Informations utilisateur	
Niveau d'amputation :	Fémoral et tibial
Niveau d'activité :	Normal à élevé
Limite de poids :	166kg



PROGRESSION
TIBIALE ACTIVE



LAME FENDUE



ORTEIL SÉPARÉ



PIED
ANATOMIQUE



WATERPROOF

Informations remboursement	
LPPR :	Classe III code 2729521

Informations produit	
Catégories :	1-9
Longueurs :	22-30
Poids du pied : (Longueur 27)	772 g avec revêtement de pied et chaussette
Hauteur : (Longueur 27)	155 mm avec pyramide mâle et revêtement de pied
Hauteur de talon :	10 mm
Options adaptateurs :	Pyramide mâle

Informations système Unity	
Vide maximum :	24 inHg (609 mmHg)
Pression normale de fonctionnement :	de -15 inHg à -23 inHg
Poids du système :	97 g avec la pompe, la valve d'emboîture et le tube

PRO-FLEX® XC

INFORMATIONS DE COMMANDE

POUR UN PIED COMPLET



Lors de votre commande, choisissez le pied Unity approprié et le système Unity comprenant le module de pompe adapté sera directement livré monté sur le pied. Pour plus de confort et une meilleure compatibilité du système, nous recommandons le kit de valve Unity comme méthode de connexion à l'emboîture.

Pour les guides de sélection de catégorie des manchons et les références des articles, se reporter aux pages Iceross Seal-In® de ce catalogue.

POUR UN PIED COMPLET AVEC UNITY

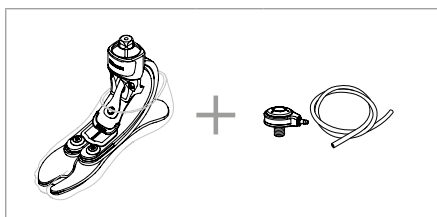

GUIDE DE SÉLECTION DE CATÉGORIE

Poids en kg	45-52	53-59	60-68	69-77	78-88	89-100	101-116	117-130	131-147	148-166
Niveau d'impact Faible										
Longueur 22-24	1	1	2	3	4	5	6	N/A	N/A	N/A
Longueur 25-27	1	1	2	3	4	5	6	7	8	9
Longueur 28-30	3	3	3	3	4	5	6	7	8	9
Niveau d'impact Normal										
Longueur 22-24	1	2	3	4	5	6	N/A	N/A	N/A	N/A
Longueur 25-27	1	2	3	4	5	6	7	8	9	N/A
Longueur 28-30	3	3	3	4	5	6	7	8	9	N/A
Niveau d'impact Élevé										
Longueur 22-24	2	3	4	5	6	N/A	N/A	N/A	N/A	N/A
Longueur 25-27	2	3	4	5	6	7	8	9	N/A	N/A
Longueur 28-30	3	3	4	5	6	7	8	9	N/A	N/A

PRO-FLEX® XC

ENCOMBREMENT

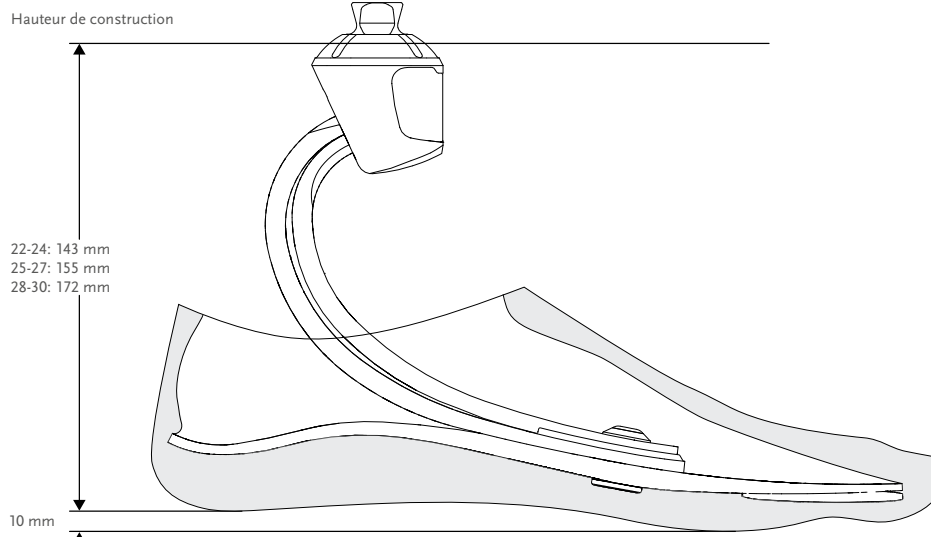

*Remarque : Pro-Flex XC avec Unity a la même hauteur de construction que Pro-Flex XC.

KITS

PRO-FLEX XC AVEC PYRAMIDE MÂLE



Comprend :

- Module de pied avec pyramide mâle
- Revêtement de pied*
- Chaussette noire "Spectra"

*Pour obtenir un revêtement marron, ajouter le suffixe "BR" à la référence.

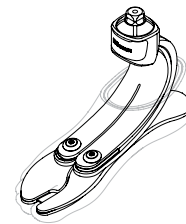

PRO-FLEX® XC

UNITY

KIT PRO-FLEX XC UNITY AVEC MODULE DE POMPE ET PYRAMIDE MÂLE

RÉF.



Comprend :

- Module de pied avec pyramide mâle
- Revêtement de pied*
- Chaussette noire "Spectra"
- Module de pompe Unity

* Pour obtenir un revêtement marron, ajouter le suffixe "BR" à la référence.

Note : en commandant la référence PXC, le système Unity sera livré directement monté sur le pied. Le kit de valve doit être commandé à part.

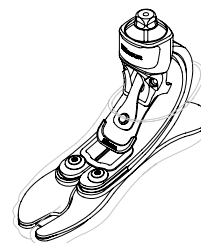

KITS UNITY

Image	Réf.	Désignation	Kits de pied disponibles
	UPC0024	Module de Pompe Unity PXC 22-24	Pro-Flex XC longueur 22-24
	UPC0027	Module de Pompe Unity PXC 25-27	Pro-Flex XC longueur 25-27
	UPC0030	Module de Pompe Unity PXC 28-30	Pro-Flex XC longueur 28-30
	UTT0001	Kit de valve Unity TT	Tous
	UTF0001	Kit de Valve Unity TF	Tous
	UTF0006	Kit de Tube Unity TF (sans valve)	Tous
	L-544611	Kit Icelock 544	Tous
	UTT1103	Pack Filtre à air Valve Unity (10 pcs)	Tous

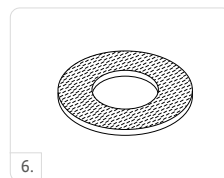
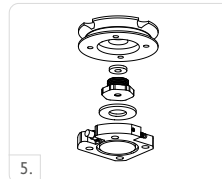

COMPOSANTS UNITY

Réf.	Désignation
UPC00021	Composants Unity PXC, toutes tailles

Comprend :

- Valve de sortie
- Valve d'entrée
- Valves anti-retour
- Tube
- Fixation tubulaire
- Loctite 243

PRO-FLEX® XC

FINITION ESTHETIQUE

REVÊTEMENT DE PIED BEIGE ET MARRON*

RÉF.



Comprend :

- Revêtement de pied*
- Connecteur de revêtement
- Chaussette noire "Spectra"

* Pour obtenir un revêtement marron, ajouter le suffixe "BR" à la référence.

CHAUSSETTE FLEX-FOOT SPECTRA NOIRE

Utilisée pour recouvrir et protéger le module de pied et limiter le frottement entre le module de pied et le revêtement de pied.

Réf.	Désignation	Tailles
FCX63022	Chaussette noire à l'unité S	22-25
FCX63025	Chaussette noire à l'unité L	26-30
FCX63022-15	Lot de 15 chaussettes noires S	22-25
FCX63026-15	Lot de 15 chaussettes noires L	26-30



PRO-FLEX® XC TORSION



Pro-Flex XC Torsion a été conçu pour assister confortablement l'utilisateur actif qui aime faire des balades, de la randonnée, du jogging, ou simplement marcher sur terrain plat.

Pro-Flex XC Torsion associe les caractéristiques de Pro-Flex XC en matière de restitution d'énergie et de déroulé de pas fluide à de précieuses capacités de rotation et d'absorption des chocs. La lame plantaire offre une lame plantaire de longueur intégrale efficace et une largeur plus importante que celle d'un pied traditionnel.

Ce pied est conçu pour les utilisateurs actifs qui veulent un pied léger pour leurs activités quotidiennes et pour leurs activités à impact plus élevé.

Plus de dynamique, moins de contraintes signifie que les utilisateurs bénéficient de plus de confort pour pratiquer un large éventail d'activités. Le revêtement de pied léger et conçu de façon anatomique présente une semelle antidérapante pour assurer la stabilité pieds-nus sur des surfaces mouillées ou glissantes, ainsi qu'une conception à orteil séparé pour pouvoir porter différents types de chaussures, notamment des sandales ou des tongs.

Össur recommande d'utiliser Pro-Flex XC Torsion avec le système de suspension sous vide sans genouillère Unity. Celui-ci n'ajoute qu'un poids minimal, ne modifie pas la hauteur de construction et n'interfère pas avec la dynamique du Pro-Flex XC Torsion. Le système Unity est conçu pour fournir une suspension fiable avec la technologie de manchons Iceross Seal-In® tout en stabilisant les fluctuations de volume et en garantissant une adaptation d'emboîture confortable tout au long de la journée.

UNITY
COMPATIBLE



Informations utilisateur	
Niveau d'amputation :	Fémoral et tibial
Niveau d'activité :	Normal à élevé
Limite de poids :	147 kg



PROGRESSION
TIBIALE ACTIVE



AMORTISSEUR
DE CHOCS
VERTICAUX



ROTATION



LAME FENDUE



ORTEIL SÉPARÉ



RÉSISTANT AUX
INTEMPÉRIES



PIED
ANATOMIQUE

Informations remboursement	
LPPR :	Classe III code 2729521 et code 7777192 (amortisseur de chocs et torsion)

Informations produit	
Catégories :	1-8
Longueurs :	22-30
Poids du pied : (taille 27, cat5)	1 035 g avec revêtement de pied et chaussette
Hauteur : (Longueur 27)	222 mm avec pyramide mâle et revêtement de pied
Hauteur du talon :	10 mm
Options adaptateurs :	Pyramide mâle

Informations système Unity	
Vide maximum :	24 inHg (609 mmHg)
Pression normale de fonctionnement :	de -15 inHg à -23 inHg
Poids du système :	91 g avec la pompe, la valve de l'emboîture et le tube

PRO-FLEX® XC TORSION

INFORMATIONS DE COMMANDE

POUR UN PIED COMPLET

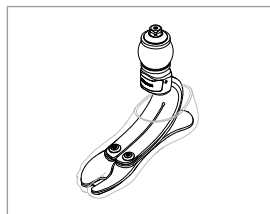

Lors de votre commande, choisissez le pied Unity approprié et le système Unity comprenant le module de pompe adapté sera directement livré monté sur le pied. Pour plus de confort et une meilleure compatibilité du système, nous recommandons le kit de valve Unity comme méthode de connexion à l'emboîture.

Pour les guides de sélection de catégorie des manchons et les références des articles, se reporter aux pages Iceross Seal-In® de ce catalogue.

POUR UN PIED COMPLET AVEC UNITY

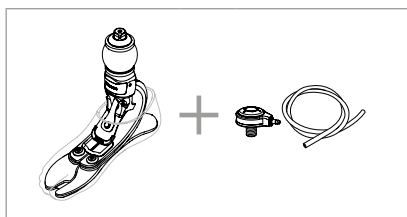

GUIDE DE SÉLECTION DE CATÉGORIE

Poids en kg	45-52	53-59	60-68	69-77	78-88	89-100	101-116	117-130	131-147
Niveau d'impact Faible									
Longueur 22-24	1	1	2	3	4	5	6	N/A	N/A
Longueur 25-27	1	1	2	3	4	5	6	7	8
Longueur 28-30	3	3	3	3	4	5	6	7	8
Niveau d'impact Normal									
Longueur 22-24	1	2	3	4	5	6	N/A	N/A	N/A
Longueur 25-27	1	2	3	4	5	6	7	8	N/A
Longueur 28-30	3	3	3	4	5	6	7	8	N/A
Niveau d'impact Élevé									
Longueur 22-24	2	3	4	5	6	N/A	N/A	N/A	N/A
Longueur 25-27	2	3	4	5	6	7	8	N/A	N/A
Longueur 28-30	3	3	4	5	6	7	8	N/A	N/A

PRO-FLEX® XC TORSION

ENCOMBREMENT

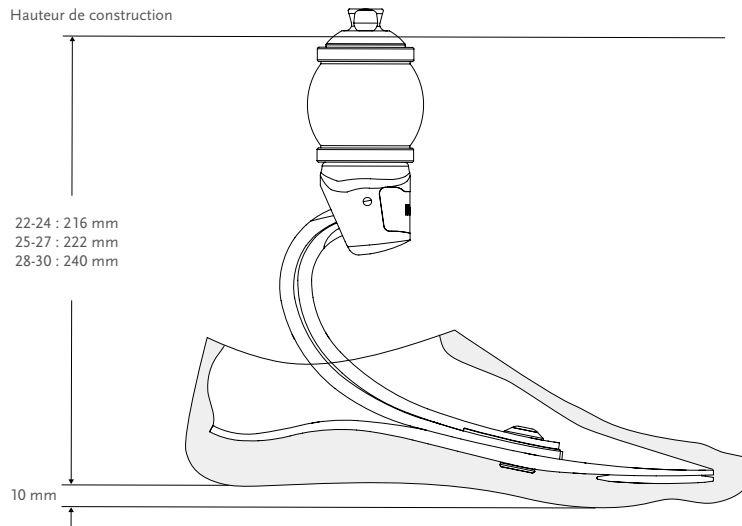

*Remarque : Pro-Flex XC Torsion avec Unity a la même hauteur de construction.

KITS

PRO-FLEX XC TORSION AVEC PYRAMIDE MÂLE ET REVÊTEMENT DE PIED

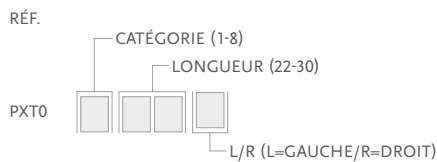

Comprend :

- Module de pied
- Revêtement de pied*
- Chaussette noire "Spectra"

*Pour obtenir un revêtement marron, ajouter le suffixe "BR" à la référence.

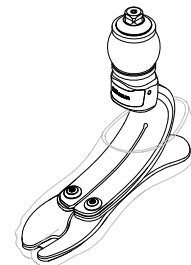

UNITY

KIT PRO-FLEX XC TORSION UNITY AVEC MODULE DE POMPE, PYRAMIDE MÂLE ET REVÊTEMENT DE PIED

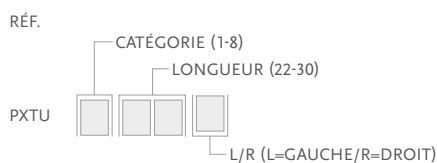

Comprend :

- Module de pied avec pyramide mâle
- Revêtement de pied*
- Chaussette noire "Spectra"
- Module de pompe Unity

* Pour obtenir un revêtement marron, ajouter le suffixe "BR" à la référence.



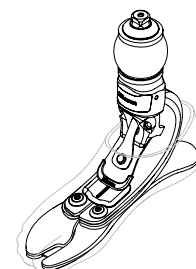



Note : en commandant la référence PXTU, le système Unity sera livré directement monté sur le pied. Le kit de valve doit être commandé à part.



PRO-FLEX® XC TORSION

UNITY

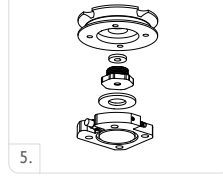
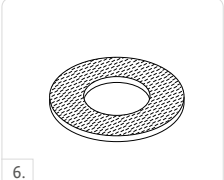
KITS UNITY

Image	Réf.	Désignation	Kits de pied disponibles
	UPC0024	Module de pompe Unity PXC 22-24	Pro-Flex XC/ XC Torsion 22-24
	UPC0027	Module de pompe Unity PXC 25-27	Pro-Flex XC/ XC Torsion 25-27
	UPC0030	Module de pompe Unity PXC 28-30	Pro-Flex XC/ XC Torsion 28-30
	UTT0001	Kit de Valve Unity TT	Tous
	UTF0001	Kit de Valve Unity TF	Tous
	UTF0006	Kit de Tube Unity TF	Tous
	L-544611	Kit Icelock 544	Tous
	UTT1103	Pack Filtre à air Valve Unity (10 pcs)	Tous

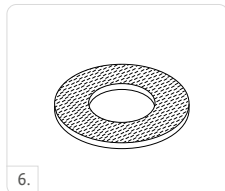
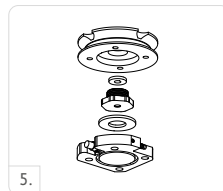
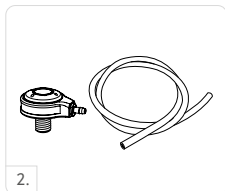

COMPOSANTS UNITY

Réf.	Désignation
UPC00021	Composants Unity PXC 22-24

Comprend :

- Valve de sortie
- Valve d'entrée
- Valves anti-retour
- Tube
- Fixation tubulaire
- Loctite 243

PRO-FLEX® XC TORSION

FINITION ESTHÉTIQUE

REVÊTEMENT DE PIED, BEIGE ET MARRON*

RÉF.



Comprend :

- Revêtement de pied*
- Connecteur de revêtement
- Chaussette noire "Spectra"

*Remarque : Pour obtenir un revêtement marron, ajouter le suffixe « BR » à la référence.

CHAUSSETTE FLEX-FOOT SPECTRA NOIRE

Utilisée pour recouvrir et protéger le module de pied et limiter le frottement entre le module de pied et le revêtement de pied.

Réf.	Désignation	Tailles
FCX63022	Chaussette noire à l'unité S	22-25
FCX63025	Chaussette noire à l'unité L	26-30
FCX63022-15	Lot de 15 chaussettes noires S	22-25
FCX63026-15	Lot de 15 chaussettes noires L	26-30



PN20629

PRO-FLEX® ST

UNITY
COMPATIBLE



Pro-Flex ST est conçu pour les utilisateurs qui recherchent le meilleur compromis entre souplesse et fiabilité pour faire face aux activités de la vie quotidienne. Ce pied prothétique polyvalent offre un déroulé tout en douceur et un décollement des orteils contrôlé.

Pro-Flex ST facilite la réalisation de foulées complètes sur différents terrains grâce à sa conception multifonctionnelle, alliant dynamique et adaptation au terrain. Comme les autres dispositifs Pro-Flex, il est doté de notre conception exclusive à trois lames avec une semelle de longueur intégrale et un orteil séparé.

Pro-Flex ST a été conçu pour permettre une transition plus fluide et naturelle de l'attaque au sol au passage du pas par rapport à un pied traditionnel à restitution d'énergie. Il présente un profil élégant, est livré avec un revêtement de pied anatomique esthétique et une pyramide mâle intégrée. Pro-Flex ST est classé Waterproof, ce qui signifie qu'il est entièrement résistant à l'immersion dans l'eau chlorée et l'eau salée.



Informations utilisateur	
Niveau d'amputation :	Fémoral ou tibial
Niveau d'activité :	Faible à élevé
Limite de poids :	166 kg



PROGRESSION
TIBIALE ACTIVE



LAME FENDUE



ORTEIL SÉPARÉ



PIED
ANATOMIQUE



WATERPROOF

Informations produit	
Catégories :	1-9
Longueurs :	22-30
Poids du pied : (Longueur 27)	756 g avec pyramide et revêtement de pied
Hauteur : (Longueur 27)	160 mm avec pyramide et revêtement de pied
Hauteur de talon :	10mm
Options adaptateurs:	Pyramide Mâle

Informations remboursement	
LPPR :	Classe III Code 2747944

Informations système Unity	
Vide maximum :	24 inHg (610 mmHg)
Pression normale de fonctionnement :	de -15 inHg à -23 inHg
Poids du système :	145 g avec la pompe, la valve de l'emboîture et le tube

PRO-FLEX® ST

INFORMATIONS DE COMMANDE

POUR UN PIED COMPLET

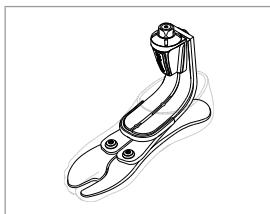

Lors de votre commande, choisissez le pied Unity approprié et le système Unity comprenant le module de pompe adapté sera directement livré monté sur le pied. Pour plus de confort et une meilleure compatibilité du système, nous recommandons le kit de valve Unity comme méthode de connexion à l'emboîture.

Pour les guides de sélection de catégorie des manchons et les références des articles, se reporter aux pages Iceross Seal-In de ce catalogue.

POUR UN PIED COMPLET AVEC UNITY

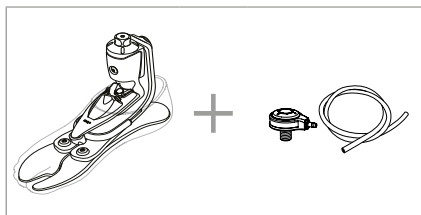

GUIDE DE SÉLECTION DE CATÉGORIE

Poids en kg	45-52	53-59	60-68	69-77	78-88	89-100	101-116	117-130	131-147	148-166
Niveau d'impact Faible										
Adaptateur pyramide mâle										
Longueur 22-24	1	1	2	3	4	5	6	N/A	N/A	N/A
Longueur 25-27	1	1	2	3	4	5	6	7	8	9
Longueur 28-30	3	3	3	3	4	5	6	7	8	9
Niveau d'impact Normal										
Longueur 22-24	1	2	3	4	5	6	N/A	N/A	N/A	N/A
Longueur 25-27	1	2	3	4	5	6	7	8	9	N/A
Longueur 28-30	3	3	3	4	5	6	7	8	9	N/A
Niveau d'impact Élevé										
Longueur 22-24	2	3	4	5	6	N/A	N/A	N/A	N/A	N/A
Longueur 25-27	2	3	4	5	6	7	8	9	N/A	N/A
Longueur 28-30	3	3	4	5	6	7	8	9	N/A	N/A

PRO-FLEX® ST

ENCOMBREMENT

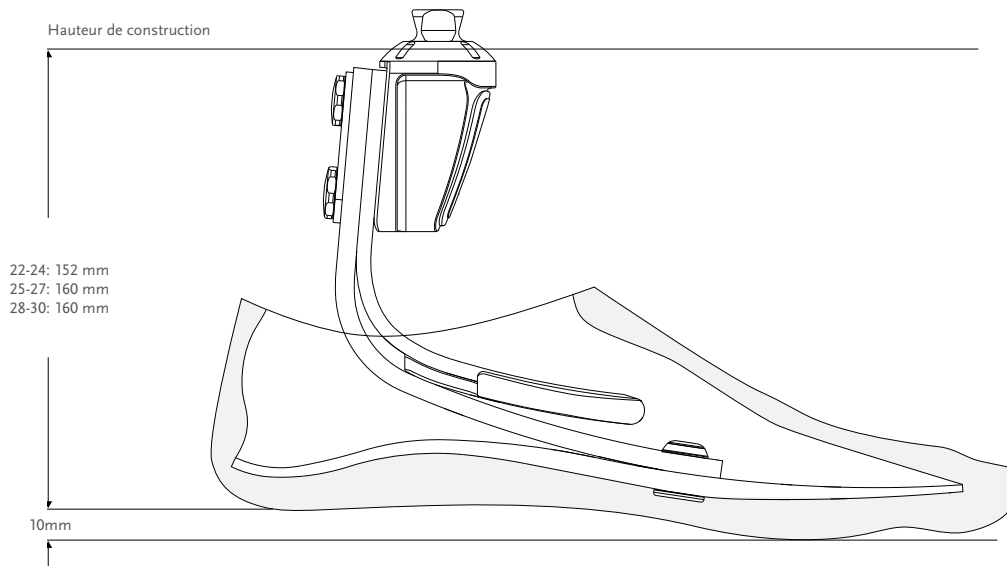

KITS

PRO-FLEX ST AVEC PYRAMIDE MÂLE



Comprend :

- Module de pied avec pyramide mâle
- Revêtement de pied* avec chaussette noire Spectra

*Pour obtenir un revêtement marron, ajouter le suffixe "BR" à la référence.

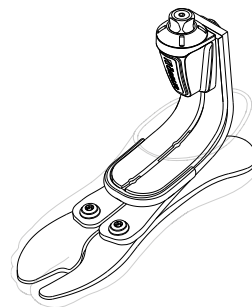

UNITY

KIT PRO-FLEX ST UNITY AVEC MODULE DE POMPE ET PYRAMIDE MÂLE



Comprend :

- Module de pied avec pyramide mâle
- Revêtement de pied* avec chaussette noire Spectra
- Module de pompe Unity

* Pour obtenir un revêtement marron, ajouter le suffixe "BR" à la référence.

Note : en commandant la référence PSTU, le système Unity sera livré directement monté sur le pied. Le kit de valve doit être commandé à part.

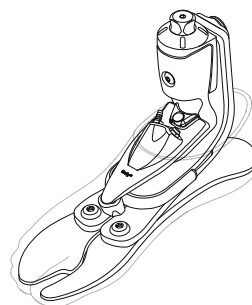

PRO-FLEX® ST

UNITY

KITS UNITY

Picture	Réf.	Désignation	Kits de pied disponibles
1	UPT0124	Module de Pompe Unity PST 22-24 / Cat 1	Pro-Flex ST longueur 22-24, Cat 1
1	UPT0024	Module de Pompe Unity PST 22-24 / Cat 2-6	Pro-Flex ST longueur 22-24, Cat 2-6
1	UPT0427	Module de Pompe Unity PST 25-27 / Cat 1-4	Pro-Flex ST longueur 25-27, Cat 1-4
1	UPT0027	Module de Pompe Unity PST 25-27 / Cat 5-9	Pro-Flex ST longueur 25-27, Cat 5-9
1	UPT0030	Module de Pompe Unity PST 28-30	Pro-Flex ST longueur 28-30
2	UTT0001	Kit de valve Unity TT	Tous
3	UTF0001	Kit de Valve Unity TF	Tous
4	UTF0006	Kit de Tube Unity TF (sans valve)	Tous
5	L-5446XX	Kit Icelock 544	Tous
6	UTT1103	Pack Filtre à air Valve Unity (10 pcs)	Tous

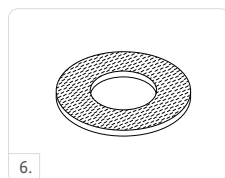
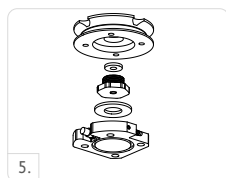

COMPOSANTS UNITY

Réf.	Désignation
UPT00021	Composants Unity PST, toutes tailles

Comprend :

- Valve de sortie
- Valve d'entrée
- Valves anti-retour
- Tube
- Fixation tubulaire
- Loctite 243

PRO-FLEX® ST

FINITION ESTHETIQUE

REVÊTEMENT DE PIED BEIGE ET MARRON*

RÉF.



Comprend :

- Revêtement de pied*
- Connecteur de revêtement
- Chaussette noire Spectra

* Pour obtenir un revêtement marron, ajouter le suffixe "BR" à la référence.

CHAUSSETTE FLEX-FOOT SPECTRA NOIRE

Utilisée pour recouvrir et protéger le module de pied et limiter le frottement entre le module de pied et le revêtement de pied.

Réf.	Désignation	Tailles	Couleur
FCX63022	Chaussette noire à l'unité S	22-25	Noire
FCX63025	Chaussette noire à l'unité L	26-30	Noire
FCX63022-15	Lot de 15 chaussettes noires S	22-25	Noire
FCX63026-15	Lot de 15 chaussettes noires L	26-30	Noire



PN20542

PRO-FLEX® MODULAR



Pro-Flex Modular est un pied prothétique léger réglable en hauteur, réduisant ainsi au minimum le besoin de composants supplémentaires entre l'emboîture et le pied. Il est conçu pour les utilisateurs peu à très actifs recherchant la souplesse et la fiabilité nécessaires pour faire face aux activités de la vie quotidienne.

Ce pied prothétique polyvalent en forme de J offre un déroulé en douceur et un décollement des orteils contrôlé. Pro-Flex Modular est conçu pour faciliter la réalisation de foulées complètes sur différents terrains grâce à sa conception multifonctionnelle.



Informations utilisateur	
Niveau d'amputation :	Fémoral ou tibial
Niveau d'activité :	Faible à élevé
Limite de poids :	166kg

Informations produit	
Catégories :	1-9
Longueurs :	22-30
Poids du pied : (Longueur 27)	910 g avec pyramide et revêtement de pied
Hauteur : (Longueur 27)	168 mm à 327 mm avec pyramide et revêtement de pied
Hauteur de talon :	10mm
Options adaptateurs	Pyramide Mâle



PROGRESSION TIBIALE ACTIVE



LAME FENDUE



ORTEIL SÉPARÉ



PIED ANATOMIQUE



WATERPROOF

Informations remboursement	
LPPR :	Classe III Code 2788498

INFORMATIONS DE COMMANDE

POUR UN PIED COMPLET



PRO-FLEX® MODULAR

GUIDE DE SÉLECTION DE CATÉGORIE

Poids kg	45-52	53-59	60-68	69-77	78-88	89-100	101-116	117-130	131-147	148-166
Niveau d'impact Faible										
Longueur 22-24	1	1	2	3	4	5	6	N/A	N/A	N/A
Longueur 25-27	1	1	2	3	4	5	6	7	8	9
Longueur 28-30	3	3	3	3	4	5	6	7	8	9
Niveau d'impact Normal										
Longueur 22-24	1	2	3	4	5	6	N/A	N/A	N/A	N/A
Longueur 25-27	1	2	3	4	5	6	7	8	9	N/A
Longueur 28-30	3	3	3	4	5	6	7	8	9	N/A
Niveau d'impact Élevé										
Longueur 22-24	2	3	4	5	6	N/A	N/A	N/A	N/A	N/A
Longueur 25-27	2	3	4	5	6	7	8	9	N/A	N/A
Longueur 28-30	3	3	4	5	6	7	8	9	N/A	N/A

ENCOMBREMENT

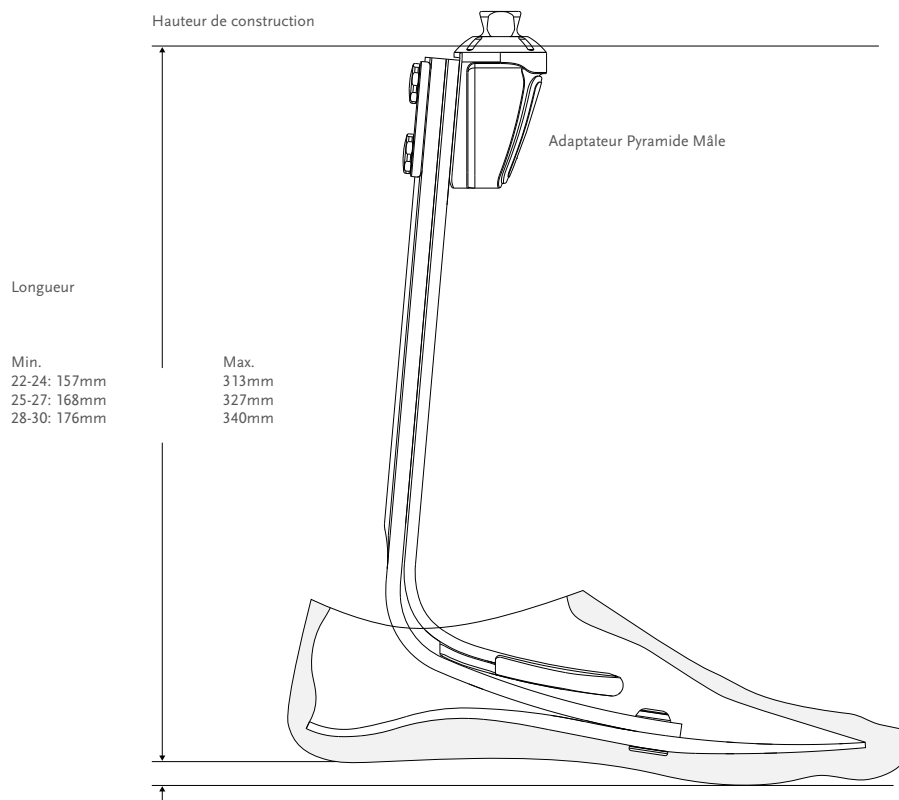

PRO-FLEX® MODULAR

KITS

PRO-FLEX MODULAR AVEC PYRAMIDE MÂLE



Comprend :

- Module de pied avec pyramide mâle
- Revêtement de pied*
- Chaussette noire "Spectra"

* Pour obtenir un revêtement marron, ajouter le suffixe "BR" à la référence.

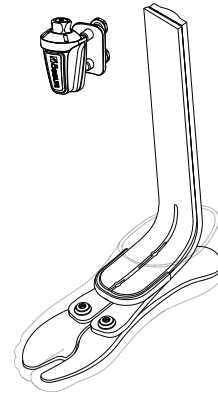

ADAPTATEURS

ADAPTATEUR D'ALIGNEMENT PRO-FLEX MODULAR

Pour un ajustement et un alignement rapide et facile.

Réf.	Poids
PMD50002	396g

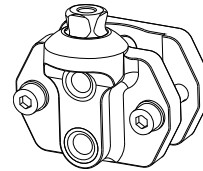

REVÊTEMENT DE PIED

REVÊTEMENT DE PIED BEIGE ET MARRON*



Comprend :

- Revêtement de pied*
- Connecteur de revêtement
- Chaussette noire "Spectra"

* Pour obtenir un revêtement marron, ajouter le suffixe "BR" à la référence.



CHAUSSETTE FLEX-FOOT SPECTRA NOIRE

Utilisée pour recouvrir et protéger le module de pied et limiter le frottement entre le module de pied et le revêtement de pied.

Réf.	Désignation	Tailles	Couleur
FCX63022	Chaussette noire à l'unité S	22-25	Noire
FCX63025	Chaussette noire à l'unité L	26-30	Noire
FCX63022-15	Lot de 15 chaussettes noires S	22-25	Noire
FCX63026-15	Lot de 15 chaussettes noires L	26-30	Noire



PN20166

PRO-FLEX® LP

UNITY
COMPATIBLE



Puissance au niveau de la cheville, restitution d'énergie et dynamique globale manquent souvent aux personnes au membre résiduel plus long. Le pied Pro-Flex LP a été spécialement conçu pour résoudre ces problèmes et pour offrir un déroulé de pas fluide.

Pro-Flex LP offre une grande amplitude de mouvement de la cheville et une amélioration significative par rapport aux pieds traditionnels en fibre de carbone de profil bas. Le pied inclut une lame plantaire fendue de longueur intégrale et la nouvelle technologie à lame inversée permettant une meilleure flexion antérieure.

Le revêtement de pied léger et conçu à l'image d'un pied anatomique, présente une semelle antidérapante pour assurer la stabilité pieds-nus sur des surfaces mouillées ou glissantes, ainsi qu'une conception à orteil séparé pour pouvoir porter différents types de chaussures, notamment des sandales ou des tongs.

Compatible avec le système à dépressurisation Unity pour un excellent contrôle du volume et une suspension optimale. Le système Unity ne modifie pas la hauteur de construction et n'ajoute qu'un poids minimal à la prothèse. Il a été conçu pour fournir une suspension sûre en association avec la technologie Iceross Seal-In®, tout en stabilisant les fluctuations de volume et en assurant un maintien confortable dans l'emboîture tout au long de la journée.



Informations utilisateur	
Niveau d'amputation :	Fémoral et tibial
Niveau d'activité :	Normal à élevé
Limite de poids :	166kg



PIED ANATOMIQUE



LAME FENDUE



ORTEIL SÉPARÉ



WATERPROOF

Informations remboursement	
LPPR :	Classe III code 2732724

Informations produit	
Catégories :	1-9
Longueurs :	22-30
Poids du pied : (Longueur 27)	690 g avec revêtement de pied et chaussette
Hauteur : (Longueur 27)	73 mm avec pyramide mâle et revêtement de pied
Hauteur de talon :	10 mm
Options adaptateurs :	Pyramide mâle

Informations système Unity	
Vide maximum :	24 inHg (609 mmHg)
Pression normale de fonctionnement :	de -15 inHg à -23 inHg
Poids du système :	82 g avec la pompe, la valve d'emboîture et le tube

PRO-FLEX® LP

INFORMATIONS DE COMMANDE

POUR UN PIED COMPLET

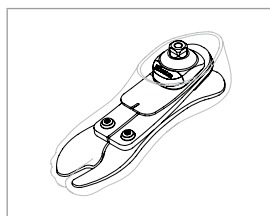

Lors de votre commande, choisissez le pied Unity approprié et le système Unity comprenant le module de pompe adapté sera directement livré monté sur le pied. Pour plus de confort et une meilleure compatibilité du système, nous recommandons le kit de valve Unity comme méthode de connexion à l'emboîture.

Pour les guides de sélection de catégorie des manchons et les références des articles, se reporter aux pages Iceross Seal-In® de ce catalogue.

POUR UN PIED COMPLET AVEC UNITY

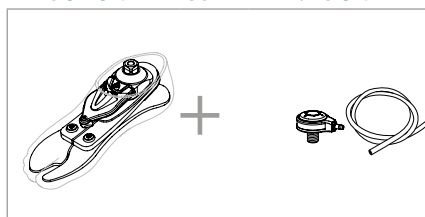

GUIDE DE SÉLECTION DE CATÉGORIE

Poids kg	45-52	53-59	60-68	69-77	78-88	89-100	101-116	117-130	131-147	148-166
Niveau d'impact Faible										
Longueur 22-24	1	1	2	3	4	5	N/A	N/A	N/A	N/A
Longueur 25-27	1	1	2	3	4	5	6	7	8	9
Longueur 28-30	3	3	3	3	4	5	6	7	8	9
Niveau d'impact Normal										
Longueur 22-24	1	2	3	4	5	N/A	N/A	N/A	N/A	N/A
Longueur 25-27	1	2	3	4	5	6	7	8	9	N/A
Longueur 28-30	3	3	3	4	5	6	7	8	9	N/A
Niveau d'impact Élevé										
Longueur 22-24	2	3	4	5	N/A	N/A	N/A	N/A	N/A	N/A
Longueur 25-27	2	3	4	5	6	7	8	9	N/A	N/A
Longueur 28-30	3	3	4	5	6	7	8	9	N/A	N/A

PRO-FLEX® LP

ENCOMBREMENT

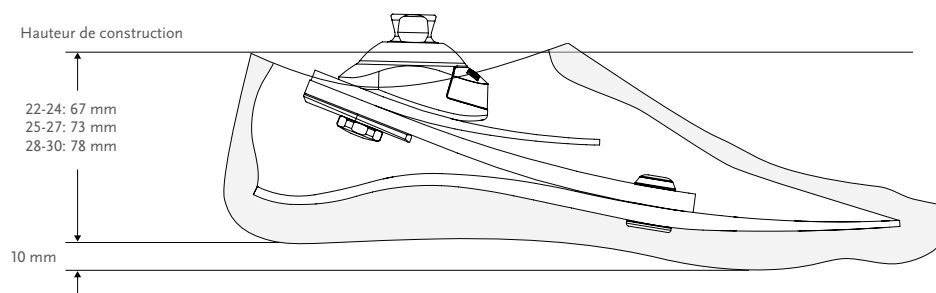

*Remarque : Pro-Flex LP avec Unity a la même hauteur de construction.

KITS

PRO-FLEX LP AVEC PYRAMIDE MÂLE ET REVÊTEMENT DE PIED

RÉF.

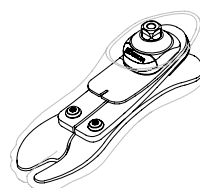

Comprend :

- Module de pied avec pyramide mâle
- Revêtement de pied*
- Chaussette noire "Spectra"

*Pour obtenir un revêtement marron, ajouter le suffixe "BR" à la référence.

PRO-FLEX® LP

UNITY

KIT PRO-FLEX LP UNITY AVEC MODULE DE POMPE , PYRAMIDE MÂLE ET REVÊTEMENT DE PIED

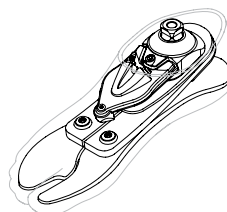

Comprend :

- Module de pied avec pyramide mâle
- Revêtement de pied
- Chaussette noire "Spectra"
- Module de pompe Unity

* Pour obtenir un revêtement marron, ajouter le suffixe "BR" à la référence.

Note : en commandant la référence PLPU, le système Unity sera livré directement monté sur le pied.

UNITY KITS

Image	Réf.	Désignation	Kits de pied disponibles
	UPL0024	Module de Pompe Unity PLP 22-24	Pro-Flex LP longueur 22-24
	UPL0030	Module de Pompe Unity PLP 25-27	Pro-Flex LP longueur 25-27, Cat 1-5
	UPL0930	Module de pompe Unity PLP 25-27 Cat 6-9 & 28-30 (Toutes les catégories)	Pro-Flex LP 25-27, Cat 6-9 & 28-30 (Toutes les catégories)
	UTT0001	Kit de Valve Unity TT	Tous
	UTF0001	Kit de Valve Unity TF	Tous
	UTF0006	Kit de Tube Unity TF (sans valve)	Tous
	L-544611	Kit Icelock 544	Tous
	UTT1103	Pack Filtre à air Valve Unity (10 pcs)	Tous

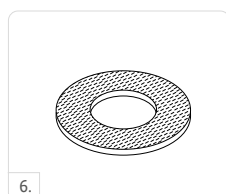
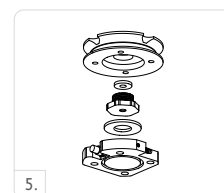
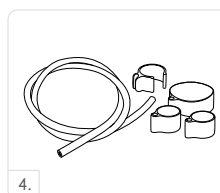

COMPOSANTS UNITY

Réf.	Désignation
UPL00021	Composants Unity PLP, toutes tailles

Comprend :

- Valve de sortie
- Valve d'entrée
- Valves anti-retour
- Tube
- Fixation tubulaire
- Loctite 243

PRO-FLEX® LP

REVÊTEMENT DE PIED

REVÊTEMENT DE PIED BEIGE ET MARRON*

RÉF.



Comprend :

- Revêtement de pied*
- Connecteur de revêtement
- Chaussette noire "Spectra"

* Pour obtenir un revêtement marron, ajouter le suffixe "BR" à la référence.

CHAUSSETTE FLEX-FOOT SPECTRA NOIRE

Utilisée pour recouvrir et protéger le module de pied et limiter le frottement entre le module de pied et le revêtement de pied.



Réf.	Désignation	Tailles
FCX63022	Chaussette noire à l'unité S	22-25
FCX63025	Chaussette noire à l'unité L	26-30
FCX63022-15	Lot de 15 chaussettes noires S	22-25
FCX63026-15	Lot de 15 chaussettes noires L	26-30

PN20222

PRO-FLEX® LP TORSION



Ce pied compact à restitution d'énergie permet une absorption des chocs de rotation pour réduire les forces de cisaillement exercées sur le membre résiduel. Le module de torsion est associé au module de pied Pro-Flex LP, offrant une puissance de cheville, de restitution d'énergie et de dynamique, ce qui manque souvent aux personnes avec des membres résiduels plus longs. Pro-Flex LP Torsion est spécialement conçu pour offrir ces avantages ainsi qu'une démarche souple. L'unité d'absorption des chocs et de torsion compense la rotation physiologique et l'absorption des chocs verticaux au niveau des articulations perdues, d'où un meilleur confort pour l'utilisateur et une contrainte moins importante sur le membre résiduel.

Comparé aux pieds traditionnels en fibre de carbone, le Pro-Flex LP Torsion offre une plus grande amplitude de mouvement de la cheville. Il intègre une lame plantaire de longueur intégrale efficace, ainsi qu'une nouvelle technologie dite du « cône inversé » garantissant une meilleure dorsiflexion.

Plus de dynamique, moins de contraintes signifie que les utilisateurs ayant un membre plus long bénéficient de plus de confort pour pratiquer un large éventail d'activités. Le revêtement de pied léger et à l'image d'un pied anatomique est équipé d'une semelle antidérapante pour assurer la stabilité pieds-nus sur des surfaces mouillées ou glissantes, ainsi qu'une conception à orteil séparé pour pouvoir porter différents types de chaussures, notamment des sandales ou des tongs.

Össur recommande d'utiliser Pro-Flex LP Torsion avec le système de suspension sous vide sans genouillère Unity. Celui-ci n'ajoute qu'un poids minimal, ne modifie pas la hauteur de construction et n'interfère pas avec la dynamique du Pro-Flex LP Torsion. Le système Unity est conçu pour fournir une suspension fiable avec la technologie de manchons Icross Seal-In® tout en stabilisant les fluctuations de volume et en garantissant une adaptation d'emboîture confortable tout au long de la journée.

Informations utilisateur	
Niveau d'amputation :	Fémoral et tibial
Niveau d'impact :	Normal à élevé
Limite de poids :	147 kg



PROGRESSION TIBIALE ACTIVE



AMORTISSEUR DE CHOCS VERTICAUX



ROTATION



LAME FENDUE



PIED ANATOMIQUE



ORTEIL SÉPARÉ



RÉSISTANT AUX INTEMPÉRIES

UNITY
COMPATIBLE



Informations produit

Catégories :	1-8
Longueurs :	22-30
Poids du pied : (Longueur 27)	960 g avec revêtement de pied et chaussette
Hauteur : (Longueur 27)	147 mm avec pyramide mâle et revêtement de pied
Hauteur du talon :	10 mm
Options adaptateurs :	Pyramide mâle

Informations système Unity

Vide maximum :	24 inHg (609 mmHg)
Pression normale de fonctionnement :	de -15 inHg à -23 inHg
Poids du système :	75 g avec la pompe, la valve de l'emboîture et le tube

Informations remboursement

LPPR :	Pied : Classe III code 2732724 Amortisseur de chocs et torsion : 7777192
--------	---

PRO-FLEX® LP TORSION

INFORMATIONS DE COMMANDE

POUR UN PIED COMPLET

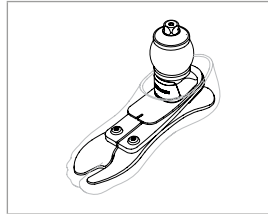

Lors de votre commande, choisissez le pied Unity approprié et le système Unity comprenant le module de pompe adapté sera directement livré monté sur le pied. Pour plus de confort et une meilleure compatibilité du système, nous recommandons le kit de valve Unity comme méthode de connexion à l'emboîture.

Pour les guides de sélection de catégorie des manchons et les références des articles, se reporter aux pages Iceross Seal-In® de ce catalogue.

POUR UN PIED COMPLET AVEC UNITY

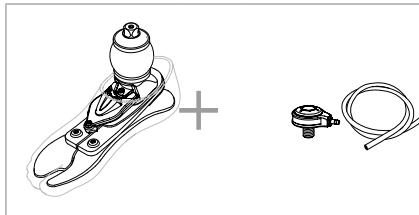

GUIDE DE SÉLECTION DE CATÉGORIE

Poids en kg	45-52	53-59	60-68	69-77	78-88	89-100	101-116	117-130	131-147
Niveau d'impact Faible									
Longueur 22-24	1	1	2	3	4	5	N/A	N/A	N/A
Longueur 25-27	1	1	2	3	4	5	6	7	8
Longueur 28-30	3	3	3	3	4	5	6	7	8
Niveau d'impact Normal									
Longueur 22-24	1	2	3	4	5	N/A	N/A	N/A	N/A
Longueur 25-27	1	2	3	4	5	6	7	8	N/A
Longueur 28-30	3	3	3	4	5	6	7	8	N/A
Niveau d'impact Élevé									
Longueur 22-24	2	3	4	5	N/A	N/A	N/A	N/A	N/A
Longueur 25-27	2	3	4	5	6	7	8	N/A	N/A
Longueur 28-30	3	3	4	5	6	7	8	N/A	N/A

PRO-FLEX® LP TORSION

ENCOMBREMENT

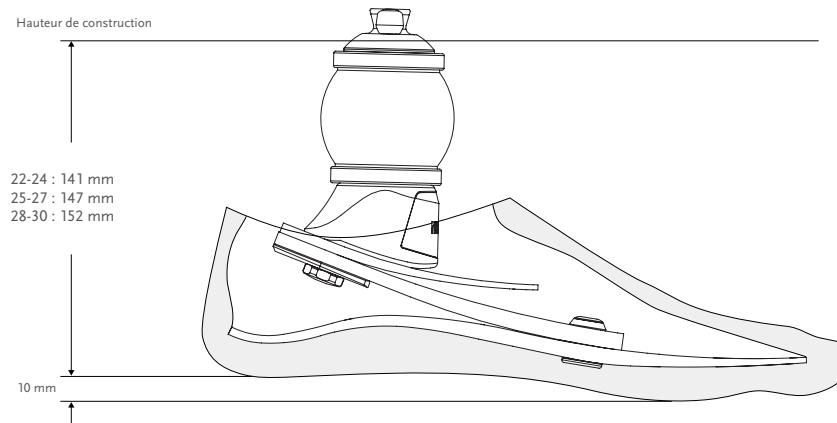

*Remarque : Pro-Flex LP Torsion avec Unity a la même hauteur de construction.

KITS

PRO-FLEX LP TORSION AVEC PYRAMIDE MÂLE ET REVÊTEMENT DE PIED

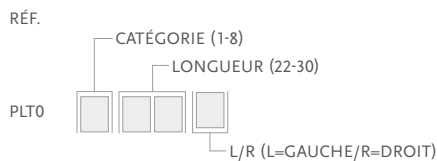

Comprend :

- Module de pied avec pyramide mâle
- Chaussette noire "Spectra"

*Pour obtenir un revêtement marron, ajouter le suffixe "BR" à la référence.

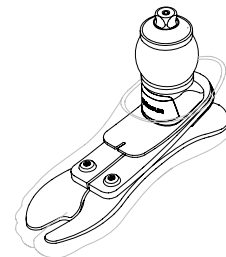

UNITY

KIT PRO-FLEX LP TORSION UNITY AVEC MODULE DE POMPE, PYRAMIDE MÂLE ET REVÊTEMENT DE PIED

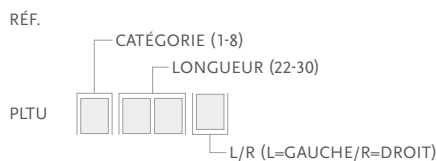

Comprend :

- Module de pied avec pyramide mâle
- Revêtement de pied*
- Chaussette noire "Spectra"
- Module de pompe Unity'

* Pour obtenir un revêtement marron, ajouter le suffixe "BR" à la référence.

Note : en commandant la référence PLTU, le système Unity sera livré directement monté sur le pied. Le kit de valve doit être commandé à part.

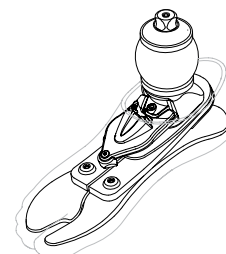

PRO-FLEX® LP TORSION

UNITY

KITS UNITY

Image	Réf.	Désignation	Kits de pied disponibles
	UPL0024	Module de pompe Unity PLP 22-24	Pro-Flex LP Torsion 22-24
	UPL0030	Module de pompe Unity PLP 25-30 cat. 1-5	Pro-Flex LP Torsion 25-37 cat. 1-5
	UPL0930	Module de pompe Unity PLP 25-27 Cat 6-9 et 28-30 (toutes les catégories)	Pro-Flex LP Torsion 25-27 Cat 6-9 et 28-30 (toutes les catégories)
	UTT0001	Kit de Valve Unity TT	Tous
	UTF0001	Kit de valve Unity TF	Tous
	UTF0006	Kit de Tube Unity TF	Tous
	L-5446XX	Kit Icelock 544	Tous
	UTT1103	Pack Filtre à air Valve Unity (10 pcs)	Tous

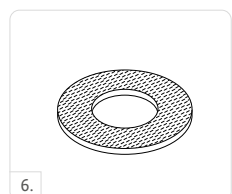
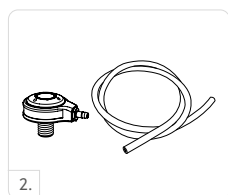

COMPOSANTS UNITY

Réf.	Désignation
UPL00021	Composants Unity PLP toutes tailles

Comprend :

- Valve de sortie
- Valve d'entrée
- Valves anti-retour
- Tube
- Fixation tubulaire
- Loctite 243

PRO-FLEX® LP TORSION

FINITION ESTHÉTIQUE

REVÊTEMENT DE PIED, BEIGE ET MARRON*

RÉF.



Contenu :

- Revêtement de pied*
- Connecteur de revêtement
- Chaussette noire "Spectra"

*Remarque : Pour obtenir un revêtement marron, ajouter le suffixe « BR » à la référence.

CHAUSSETTE FLEX-FOOT SPECTRA NOIRE

Utilisée pour recouvrir et protéger le module de pied et limiter le frottement entre le module de pied et le revêtement de pied.



Réf.	Désignation	Longueur
FCX63022	Chaussette noire à l'unité S	22-25
FCX63025	Chaussette noire à l'unité L	26-30
FCX63022-15	Lot de 15 chaussettes noires S	22-25
FCX63026-15	Lot de 15 chaussettes noires L	26-30

PN20225

PRO-FLEX® LP ALIGN



Pro-Flex LP Align allie fonctionnalité, confort et esthétique. Il permet aux utilisateurs de choisir en toute liberté les chaussures qui conviennent le mieux à leurs activités, sans devoir faire de compromis entre l'alignement, la posture, la dynamique ou la fonctionnalité. La fonction pour régler la hauteur du talon est rapide et simple à utiliser. Le revêtement de pied anatomique et léger est doté d'une semelle antidérapante pour la stabilité pieds nus, sur les surfaces humides ou lisses. L'orteil séparé permet de choisir de nombreux modèles de sandales et de tongs.



Informations utilisateur	
Niveau d'amputation :	Fémoral et tibial
Niveau d'activité :	Faible à normal
Limite de poids :	116 kg (Niveau d'impact Faible) 100 kg (Niveau d'impact Normal)



ORTEIL
SÉPARÉ



HAUTEUR DE
TALON RÉGLABLE



PIED
ANATOMIQUE



LAME FENDUE



RÉSISTANT AUX
INTEMPÉRIES

Informations produit	
Catégories :	1-6
Longueurs :	22-28
Poids du pied : (Longueur 24/27)	703 g/866 g avec revêtement de pied et chaussette
Hauteur : (Longueur 24/27)	116 mm/121 mm avec revêtement de pied et chaussette
Hauteur de talon :	Jusqu'à 7 cm
Options adaptateurs :	Pyramide mâle

INFORMATIONS DE COMMANDE POUR UN PIED COMPLET TABLEAU DE SÉLECTION DES ACCESSOIRES

Catégorie	1	2	3	4	5	6
Longueur 22						N/A
Longueur 23						N/A
Longueur 24						N/A
Longueur 25						
Longueur 26						
Longueur 27						
Longueur 28	N/A	N/A				

Revêtement de pied FSF*
Cosmétique de mollet disponible

Revêtement de pied FST*
Pas de cosmétique de mollet

PRO-FLEX® LP ALIGN

GUIDE DE SÉLECTION DE CATÉGORIE

Poids kg	45-52	53-59	60-68	69-77	78-88	89-100	101-116
Niveau d'impact Faible							
Longueur 22-24	1	1	2	3	4	5	N/A
Longueur 25-27	1	1	2	3	4	5	6
Longueur 28	3	3	3	3	4	5	6
Niveau d'impact Normal							
Longueur 22-24	1	2	3	4	5	N/A	N/A
Longueur 25-27	1	2	3	4	5	6	N/A
Longueur 28	3	3	3	4	5	6	N/A

ENCOMBREMENT

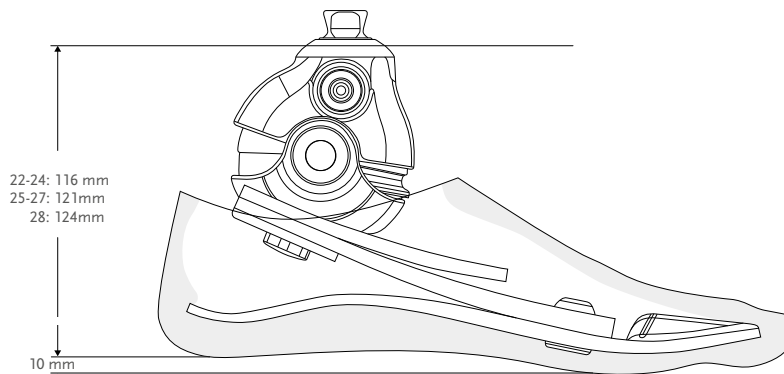

KITS

PRO-FLEX LP ALIGN AVEC PYRAMIDE MÂLE

RÉF.



Comprend :

- Module de pied avec pyramide mâle
- Revêtement de pied*
- Chaussette noire "Spectra"

*Pour obtenir un revêtement marron, ajouter le suffixe "BR" à la référence.

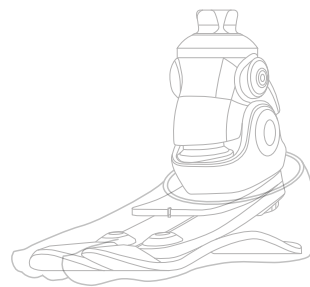

PRO-FLEX® LP ALIGN

ACCESSOIRES DE RECHANGE

Se reporter au "Tableau de sélection des accessoires" pour le choix des revêtements de pied

FSF - REVÊTEMENT DE PIED BEIGE ET MARRON



Comprend :

- Revêtement de pied*
- Chaussette noire "Spectra"
- Connecteur de revêtement

FST - REVÊTEMENT DE PIED BEIGE ET MARRON



Comprend :

- Revêtement de pied*
- Connecteur de revêtement
- Chaussette noire "Spectra"

*Le revêtement FST peut convenir pour les longueurs 22-26. Toutefois, pour les longueurs 22-26 (cat 1-5), c'est le revêtement FSF qui est inclus dans le kit.
Note : Pour obtenir un revêtement marron, ajouter le suffixe "BR" à la référence.

CHAUSSETTE FLEX-FOOT SPECTRA

Utilisée pour recouvrir et protéger le module de pied et limiter le frottement entre le module de pied et le revêtement de pied.



Réf.	Désignation	Tailles	Coloris
FCX63022	Chaussette noire à l'unité S	22-25	Noir
FCX63025	Chaussette noire à l'unité L	26-30	Noir
FCX63022-15	Lot de 15 chaussettes noires S	22-25	Noir
FCX63026-15	Lot de 15 chaussettes noires L	26-30	Noir

KIT DE BUTÉES

Réf.	Longueur	Catégorie
PLA50005	22-24	1-5
PLA50007	25-27	1-6
	28	3-6

Comprend :

- Butée antérieure
- Cale de butée antérieure
- Butée postérieure
- Cale spéciale - outil pour aider au remplacement des butées



TABLEAU DE SÉLECTION COSMÉTIQUE DE MOLLET

Catégorie	1	2	3	4	5	6
Longueur 22	Cosmétique de mollet					N/A
Longueur 23						N/A
Longueur 24						N/A
Longueur 25						N/A
Longueur 26						N/A
Longueur 27	N/A	N/A	N/A	N/A	N/A	N/A
Longueur 28	N/A	N/A	N/A	N/A	N/A	N/A

COSMÉTIQUE DE MOLLET

Réf.	Longueur
LSF024Nz	22-24 z=L/R
LSF026Nz	25-26 z=L/R

Note : Pour obtenir un revêtement marron, ajouter le suffixe "BR" à la référence.



PN20177

VARI-FLEX®

UNITY
COMPATIBLE



Le pied Vari-Flex offre une combinaison exclusive de confort et de dynamisme. Il est léger, se monte facilement et a un profil élancé qui peut être recouvert aisément et de façon esthétique.

Unity avec le Vari-Flex est un pied ultra léger et un système de dépressurisation efficace pour stabiliser les fluctuations de volume et améliorer l'adaptation à l'emboîture. Pour les utilisateurs normalement à fortement actifs qui privilégient un pied simple, solide et léger. Unity, associé au Vari-Flex et aux manchons Icross Seal-In®, offre une suspension sécurisée, une gestion des fluctuations de volume et une dynamique, sans subir l'effet contraignant d'une genouillère d'étanchéité externe.



Informations utilisateur	
Niveau d'amputation :	Fémoral et tibial
Niveau d'activité :	Faible à élevé
Limite de poids :	166kg

Informations remboursement	
LPPR :	Classe III Code 2734700



LAME PLANTAIRE
DE LONGUEUR
INTÉGRALE



PROGRESSION
TIBIALE ACTIVE



LAME FENDUE



RÉSISTANT AUX
INTEMPÉRIES**



WATERPROOF*

Informations produit	
Catégories :	Tailles 22-24; Cat. 1-6 Tailles 25-30; Cat. 1-9
Longueurs :	22-30
Poids du pied : (Longueur 27)	594 g avec pyramide et revêtement de pied
Hauteur : (Longueur 27)	170 mm avec pyramide et revêtement de pied
Talon :	10 mm ou 19mm
Options adaptateurs :	Pyramide mâle, tube de carbone

Informations système Unity	
Vide maximal :	24 inHg (609 mmHg)
Pression normale de fonctionnement :	de -15 inHg à -23 inHg
Poids du système :	130 g avec la pompe, la valve de l'emboîture et le tube

* Vari-Flex avec tube carbone

** Vari-Flex avec pyramide

VARI-FLEX®

INFORMATIONS DE COMMANDE

POUR UN PIED COMPLET AVEC PYRAMIDE MÂLE

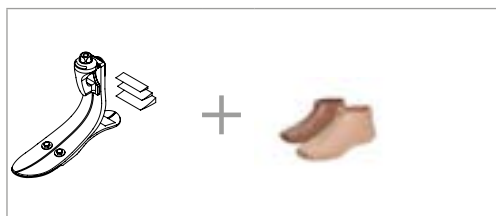

POUR UN PIED COMPLET AVEC TUBE DE CARBONE

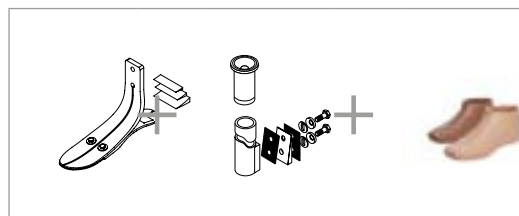

Lors de votre commande, choisissez le pied Unity approprié et le système Unity comprenant le module de pompe adapté sera directement livré monté sur le pied. Pour plus de confort et une meilleure compatibilité du système, nous recommandons le kit de valve Unity comme méthode de connexion à l'emboîture.

Pour les guides de sélection de catégorie des manchons et les références des articles, se reporter aux pages Icross Seal-In® de ce catalogue.

POUR UN PIED COMPLET AVEC UNITY

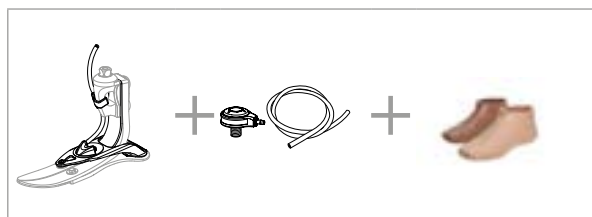

GUIDE DE SÉLECTION DE CATÉGORIE

Poids kg	45-52	53-59	60-68	69-77	78-88	89-100	101-116	117-130	131-147	148-166
Niveau d'impact Faible	1	1	2	3	4	5	6	7	8	9
Niveau d'impact Normal	1	2	3	4	5	6	7	8	9	N.A.
Niveau d'impact Élevé	2	3	4	5	6	7	8	9	N.A.	N.A.

VARI-FLEX®

ENCOMBREMENT

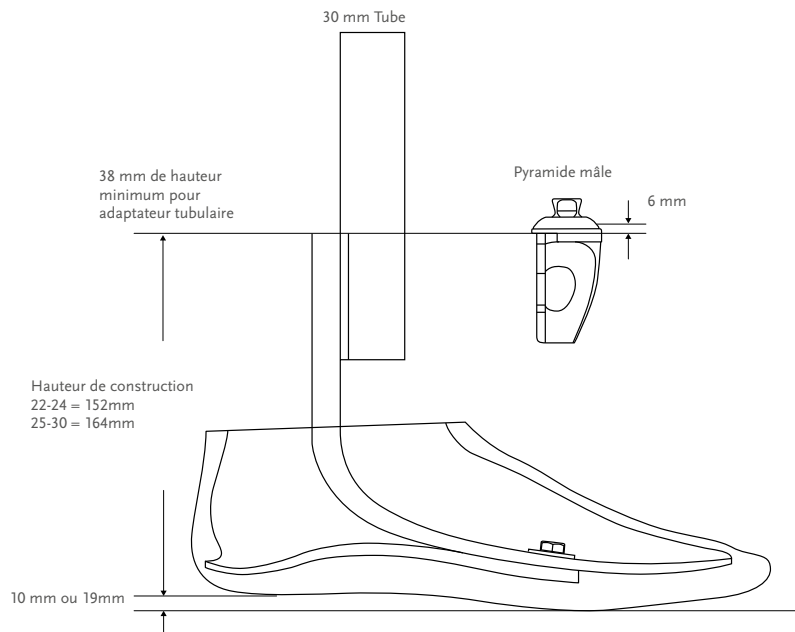

ENCOMBREMENT AVEC UNITY

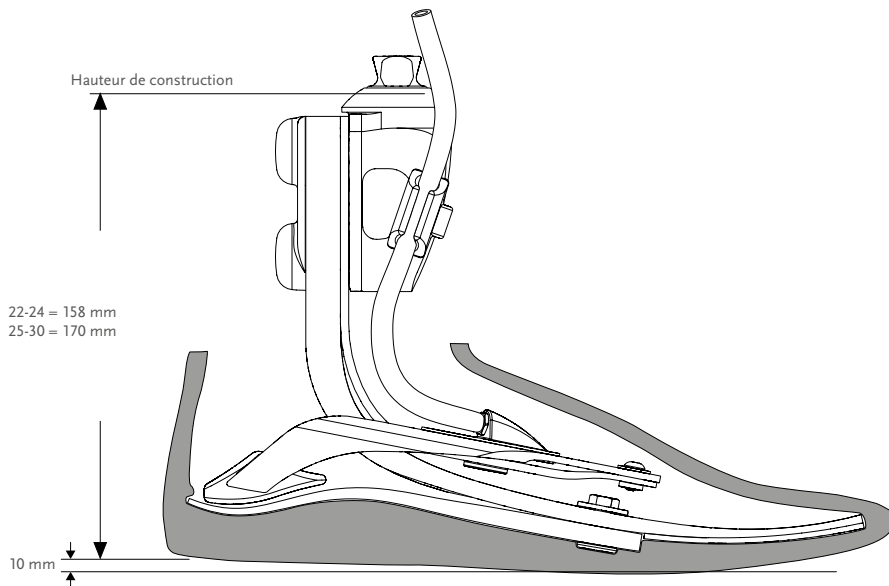

VARI-FLEX®

KITS

VARI-FLEX KIT AVEC PYRAMIDE MÂLE

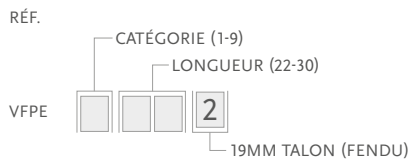
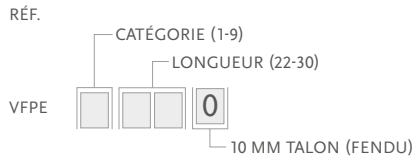

Remarque : La lame pleine et les talons 19 mm font l'objet d'une commande spéciale.

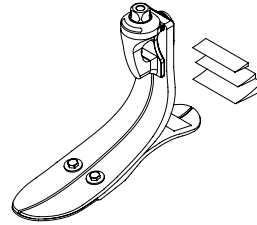

VARI-FLEX SANS ADAPTATEUR

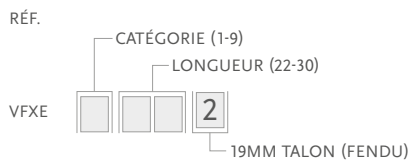
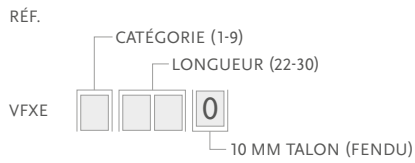

Remarque : La lame pleine et les talons 19 mm font l'objet d'une commande spéciale.

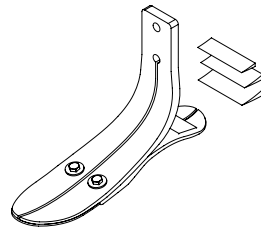

VARI-FLEX®

PYRAMIDE MÂLE

PYRAMIDE MÂLE (MÉTRIQUE)

Choisir selon la catégorie du module de pied utilisé.

Réf.	Cat.	Poids
FFC2210001	1-6	175 g
FFC2210002	7-9	205 g

Comprend :

- Pyramide mâle
- Visserie (boulons M8 et M10)
- Loctite
- Capuchon vis

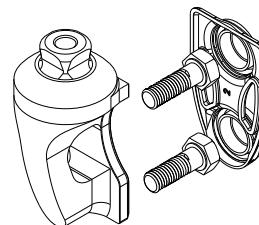

BOULONS POUR PYRAMIDE MÂLE

Réf.	Cat.	Tailles	Hauteur
CM130234	1-6	M8	35 mm
CM130223	7-8	M10	35 mm

VARI-FLEX®

KIT TUBE

KIT TUBE CARBONE 30 MM

Choisir selon la longueur et la catégorie du module de pied utilisé.

Réf.	Cat.	Longueur	Hauteur	Entre Axes	Poids
vfx00003	1-6	22-30	229mm	38 mm	216 g
VFX00004	7-9	22-30	229mm	38 mm	275 g
VFX00006	1-6	22-30	381mm	38 mm	293 g
VFX00007	7-9	22-30	381mm	38 mm	369 g

Comprend :

- Coins d'alignement
- Tube avec méplat
- Rondelles sphériques
- Visserie
- Coussinet de friction
- Insert pour tube (cat. 7 à 9)

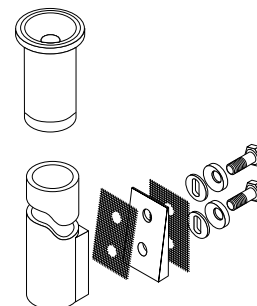

INSERT POUR TUBE POUR CATÉGORIE 7-9; 30 MM

Les inserts de tube procurent la solidité nécessaire à la structure pour les tubes de catégories plus élevés.

Réf.	Diamètre	Poids
A-718009	30 mm	18 g



COINS D'ALIGNEMENT POUR KIT TUBE (2 ET 4 DEGRÉS)

Positionnés entre le tube et le module de pied, les coins d'alignement permettent la flexion plantaire et la dorsiflexion du pied sans avoir recours aux composants modulaires.

Réf.	Cat.
CM150041	1-6
CM150042	7-9

Comprend :

- 2 coins
- Coussinet de friction
- Loctite

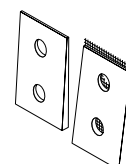

BOULONS POUR TUBE DIAMÈTRE 30 MM

Réf.	Cat.	Tailles	Hauteur
CM130219	1-6	M8	44mm
CM130213	7-9	M10	44mm

VARI-FLEX®

COMPOSANTS

KIT COINS TALONNIERS

Pour ajuster la raideur du talon et les caractéristiques du déroulé.

Réf.	Longueur
CM150006	22-27
CM150009	28-30

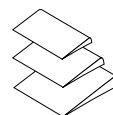

Comprend :

- 3 coins
- Colle

SÉPARATEUR TALON

Les séparateurs de talon agissent pour séparer les lames talonnières et réduire l'usure et le bruit entre les éléments composites.

Réf.	Désignation
CM140003	Séparateur talon

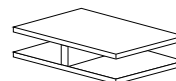

LOCTITE 410 NOIR

Réf.	Désignation
CM160016	Loctite 410 noir

VARI-FLEX®

UNITY

VARI-FLEX AVEC PYRAMIDE MÂLE

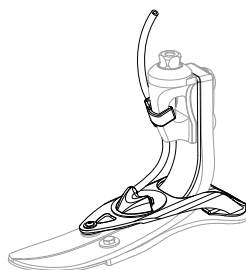
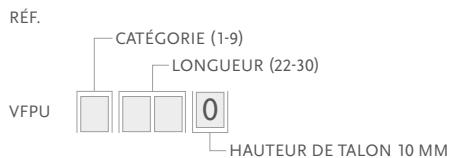

- Comprend :
- Module de pied
 - Pompe Unity

Remarque : La pompe Unity sera livrée directement montée sur le pied. Le kit de valve doit être commandé à part.

UNITY KITS

Image	Réf.	Désignation	Kits de pied disponibles
1	UTT0001	Kit de Valve Unity TT	Tous
2	UTF0001	Kit de Valve Unity TF	Tous
3	UTF0006	Kit de Tube Unity TF (sans valve)	Tous
4	L-5446XX	Kit Icelock 544	Tous
5	UTT1103	Pack Filtre à air Valve Unity (10 pcs)	Tous

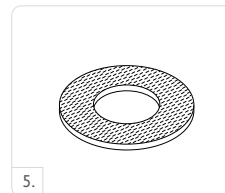
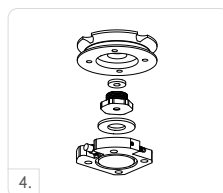
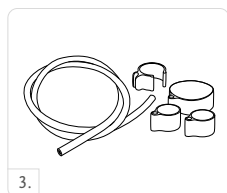
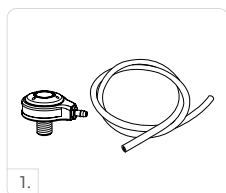

COMPOSANTS UNITY

Réf.	Désignation
UVF00021	Unity VF Composants, 22-24
UVF00022	Unity VF Composants, 25-30

- Comprend :
- Membrane
 - Valves de contrôles
 - Raccords cannelés
 - Tube
 - Fixation du tube
 - Cale de talon

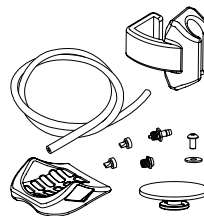

VARI-FLEX®

REVÊTEMENT DE PIED

REVÊTEMENT DE PIED, BEIGE ET MARRON*

RÉF.



FSE0



Comprend :

- Revêtement de pied*
- Chaussette Flex-Foot
- Connecteur de revêtement

*Pour obtenir un revêtement marron, ajouter le suffixe « BR » à la référence..

CHAUSSETTE FLEX-FOOT

Utilisée pour recouvrir et protéger le module de pied et limiter le frottement entre le module de pied et le revêtement de pied.

Réf.	Désignation	Longueur	Couleur
FSEL60001	Chaussette noire à l'unité S	22-25	Noir
FSEL60002	Chaussette noire à l'unité L	26-30	Noir
FSEL60001-15	Lot de 15 chaussettes noires S	22-25	Noir
FSEL60002-15	Lot de 15 chaussettes noires L	26-30	Noir



VARI-FLEX®

SCHÉMA

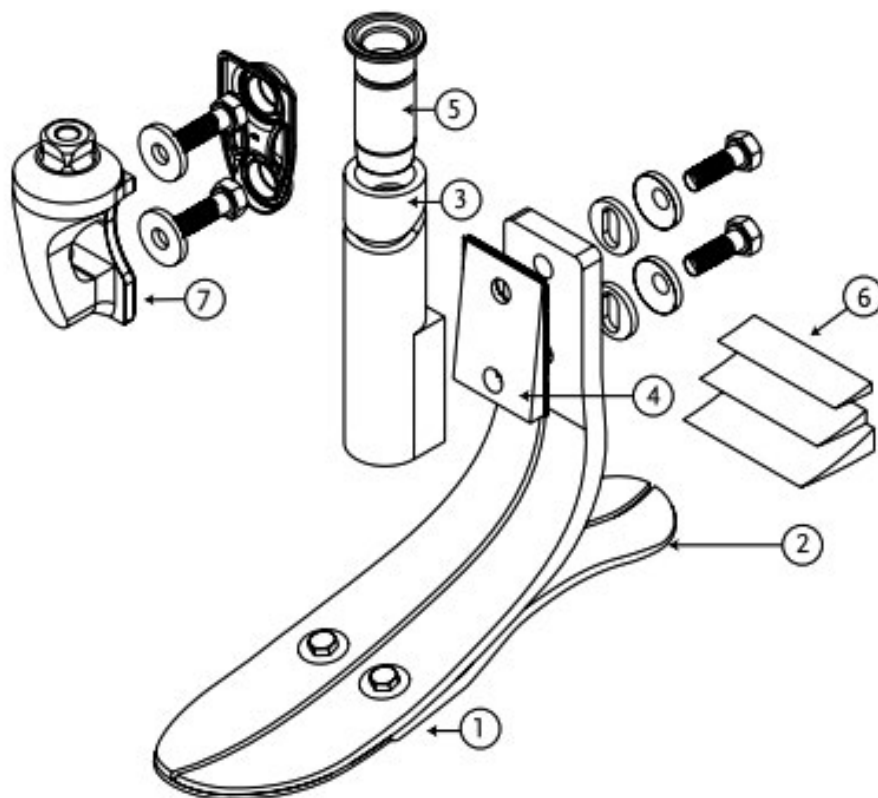

	Désignation
1.	Module de pied
2.	Talon
3.	Kit tube carbone 30 mm
4.	Coins d'angulation pour kit tube
5.	Insert pour tube
6.	Coins talonniers
7.	Pyramide mâle

PN20159

RE-FLEX ROTATE™

UNITY
COMPATIBLE



Le Re-Flex Rotate est un pied robuste, à hautes performances qui permet aux utilisateurs de profiter de la vie quotidienne, au travail et dans leurs loisirs, avec confort et confiance. Capable de satisfaire les exigences des utilisateurs actifs en combinant une absorption des chocs optimale, restitution d'énergie et confort. Le Re-Flex Rotate a un profil élégant qui ne nécessite pas d'entretien. Il est conçu pour les utilisateurs actifs exigeant un pied haute performance et confortable pour un usage quotidien.

La cellule de torsion intégrée réduit à la fois les forces de rotation et de cisaillement, protégeant ainsi le membre résiduel. L'absorption des chocs, assurée par un ressort hélicoïdal en titane, réduit l'impact sur le corps tout en améliorant le contrôle et le confort pendant la marche ou d'autres activités.

Le système Unity est disponible avec le pied Re-Flex Rotate™. Unity, associé aux manchons Iceross Seal-In®, augmente le vide dans l'emboîture lors de la marche sans subir l'effet contraignant d'une genouillère d'étanchéité externe. Unity ajoute un poids minimal à la prothèse existante et n'interfère pas avec le fonctionnement du pied Re-Flex et du module shock.



Informations utilisateur	
Niveau d'amputation :	Fémoral et tibial
Niveau d'activité :	Faible à élevé
Limite de poids :	147kg



PROGRESSION
TIBIALE ACTIVE



LAME PLANTAIRE
DE LONGUEUR
INTÉGRALE



AMORTISSEUR
DE CHOCS
VERTICAUX



ROTATION



LAME FENDUE



RÉSISTANT AUX
INTEMPÉRIES

Informations remboursement	
LPPR :	Pied classe III code 2712325 et amortisseur de chocs code 7777192

Informations produit	
Catégories :	1 - 8
Longueurs :	22 - 30
Poids du pied (Longueur 27) :	1105 g avec pyramide et revêtement de pied
Module standard :	216 - 265 mm avec pyramide et revêtement de pied
Module haut :	267 - 319mm avec pyramide et revêtement de pied
Talon :	10 mm (19mm disponible sur commande spéciale)
Options adaptateurs :	Pyramide mâle et femelle

Informations système Unity	
Vide maximum :	24 inHg (609 mmHg)
Pression normale de fonctionnement :	de -15 inHg à -23 inHg
Poids du système :	130 g avec la pompe, la valve de l'emboîture et le tube

RE-FLEX ROTATE™

INFORMATIONS DE COMMANDE

POUR UN PIED COMPLET AVEC PYRAMIDE MÂLE*



POUR UN PIED COMPLET AVEC PYRAMIDE FEMELLE*



Unity peut être commandé avec le Re-Flex Rotate, dans la hauteur du module de pied standard. Lors de votre commande, choisissez le pied Unity approprié et le système Unity comprenant le module de pompe adapté sera directement livré monté sur le pied. Pour plus de confort et une meilleure compatibilité du système, nous recommandons le kit de valve Unity comme méthode de connexion à l'emboîture.

Pour les guides de sélection de catégorie des manchons et les références des articles, se reporter aux pages Iceross Seal-In de ce catalogue.

POUR UN PIED COMPLET AVEC UNITY

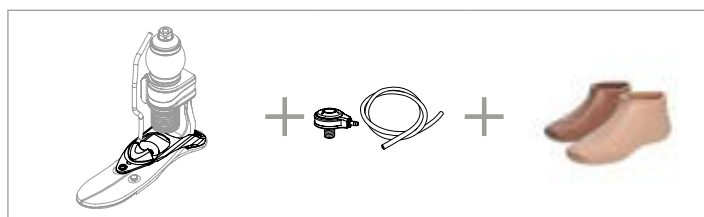

*Module de pied également disponible en profil haut

GUIDE DE SÉLECTION DE CATÉGORIE

Poids kg	45-52	53-59	60-68	69-77	78-88	89-100	101-116	117-130	131-147
Niveau d'impact Faible									
Longueur 22-24	1	1	2	3	4	5	N/A	N/A	N/A
Longueur 25-27	1	1	2	3	4	5	6	7	8
Longueur 28-30	3	3	3	3	4	5	6	7	8
Niveau d'impact Normal									
Longueur 22-24	1	2	3	4	6	N/A	N/A	N/A	N/A
Longueur 25-27	1	2	3	4	5	6	7	8	N/A
Longueur 28-30	3	3	3	4	5	6	7	8	N/A
Niveau d'impact Élevé									
Longueur 22-24	2	3	4	5	N/A	N/A	N/A	N/A	N/A
Longueur 25-27	2	3	4	5	6	7	8	N/A	N/A
Longueur 28-30	3	3	4	5	6	7	8	N/A	N/A

RE-FLEX ROTATE™

ENCOMBREMENT

RE-FLEX ROTATE MODULE DE PIED STANDARD

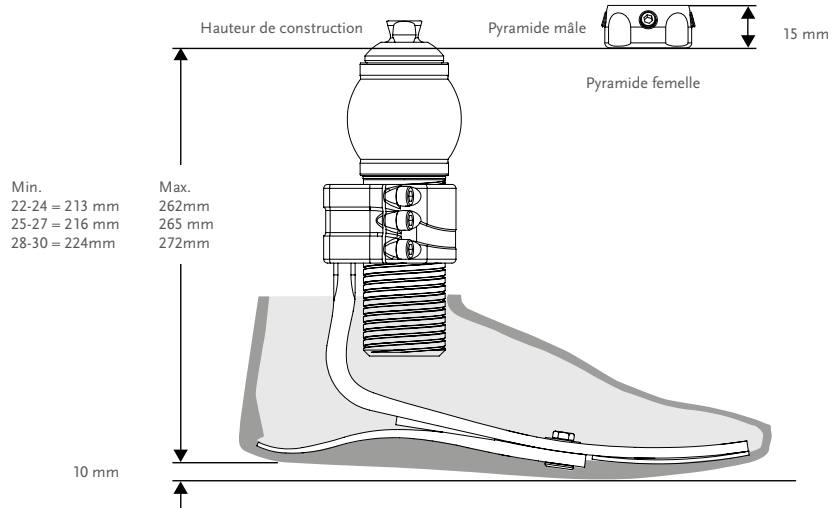

RE-FLEX ROTATE MODULE DE PIED HAUT

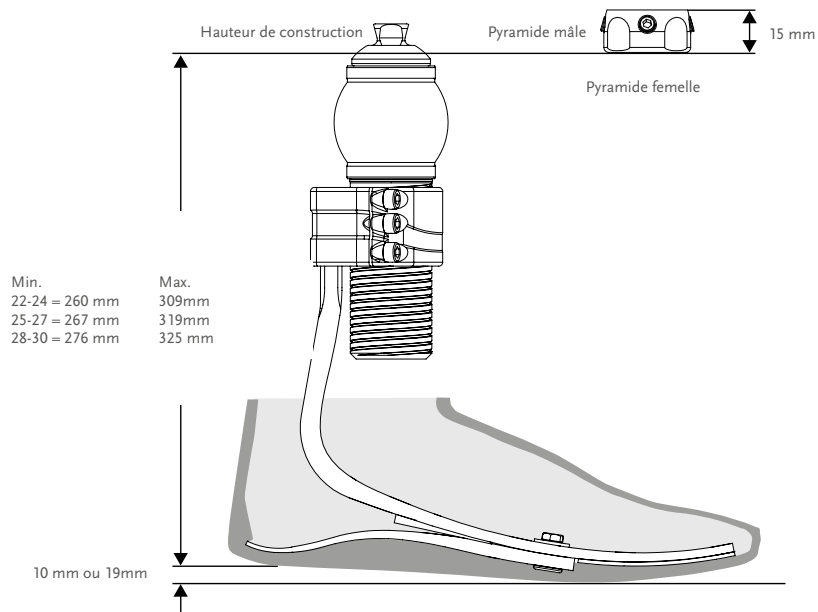

*Remarque : Re-Flex Rotate avec Unity a la même hauteur de construction.

RE-FLEX ROTATE™

KITS

MODULE DE PIED STANDARD

AVEC AMORTISSEUR DE CHOCS ET PYRAMIDE MÂLE

RÉF.

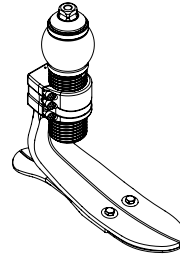
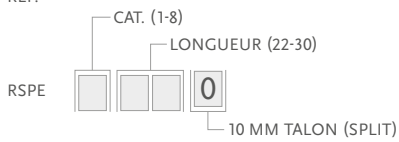

AVEC AMORTISSEUR DE CHOCS ET PYRAMIDE FEMELLE

RÉF.

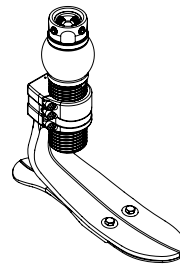
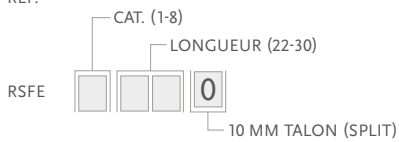

MODULE DE PIED HAUT

AVEC AMORTISSEUR DE CHOCS ET PYRAMIDE MÂLE

RÉF.

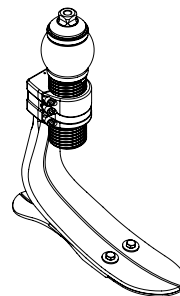
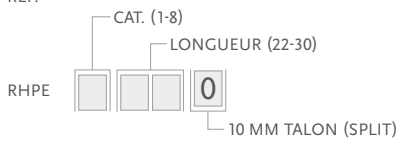

RÉF.

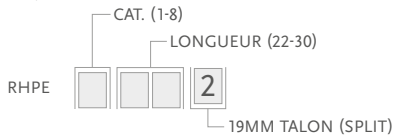

Remarque : Les talons 19 mm font l'objet d'une commande spéciale.

AVEC AMORTISSEUR DE CHOCS ET PYRAMIDE FEMELLE

RÉF.

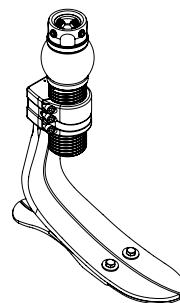
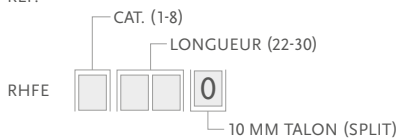

RÉF.

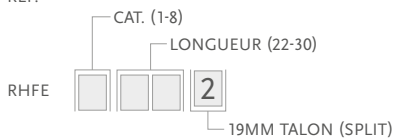

- Comprend:
- Module de pied
 - Amortisseur de chocs
 - Coins talonniers
 - L'amortisseur de chocs comprend :
 - Pyramide mâle / Pyramide femelle
 - Loctite 243

Remarque : La lame pleine et les talons 19 mm font l'objet d'une commande spéciale.

RE-FLEX ROTATE™

KITS

MODULE DE PIED STANDARD SANS AMORTISSEUR DE CHOCS

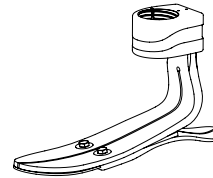
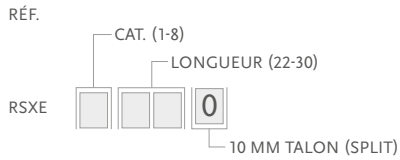

Remarque : Le talon de 19mm pour le module de pied standard (longueurs 25-30) est disponible sur commande spéciale.

MODULE DE PIED HAUT SANS AMORTISSEUR DE CHOCS

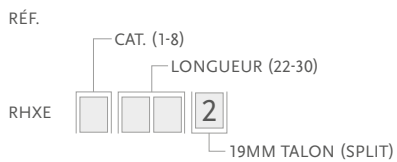
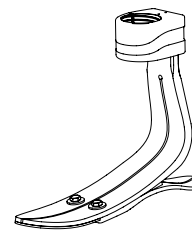
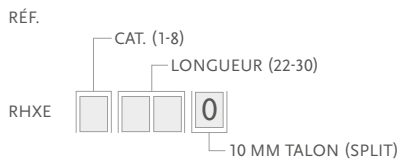

Comprend:

- Module de pied

Remarque : La lame pleine et les talons 19 mm font l'objet d'une commande spéciale.

KITS AMORTISSEURS DE CHOCS

AMORTISSEUR DE CHOCS AVEC PYRAMIDE MÂLE

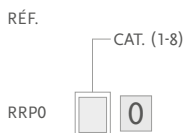

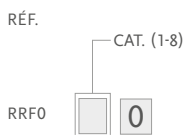

AMORTISSEUR DE CHOCS AVEC PYRAMIDE FEMELLE



RE-FLEX ROTATE™

UNITY

UNITY KITS

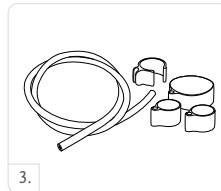
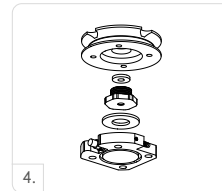
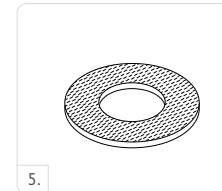
Image	Réf.	Désignation	Kits de pied disponibles
	UTT0001	Kit de Valve Unity TT	Tous
	UTF0001	Kit de Valve Unity TF	Tous
	UTF0006	Kit de Tube Unity TF (sans valve)	Tous
	L-544611	Kit Icelock 544	Tous
	UTT1103	Pack Filtre à air Valve Unity (10 pcs)	Tous

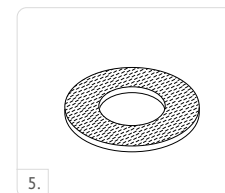
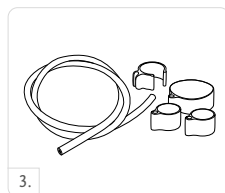

COMPOSANTS UNITY

Réf.	Désignation
URS00021	Composants Unity RS, 22-24
URS00022	Composants Unity RS, 25-30

Comprend :

- Membrane
- Raccords cannelés
- Fixation du tube
- Valves de contrôles
- Tube
- Cale de talon

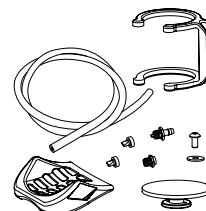

REVÊTEMENT DE PIED

REVÊTEMENT DE PIED BEIGE ET MARRON*

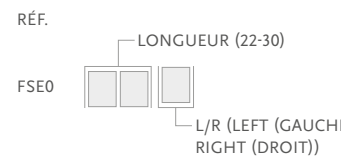

Comprend :

- Revêtement de pied*
- Chaussette Flex-Foot
- Connecteur de revêtement

*Pour obtenir un revêtement marron, ajouter le suffixe "BR" à la référence.

CHAUSSETTE FLEX-FOOT

Utilisée pour recouvrir et protéger le module de pied et limiter le frottement entre le module de pied et le revêtement de pied.



Réf.	Désignation	Longueur	Couleur
FSEL60001	Chaussette noire à l'unité S	22-25	Noir
FSEL60002	Chaussette noire à l'unité L	26-30	Noir
FSEL60001-15	Lot de 15 chaussettes noires S	22-25	Noir
FSEL60002-15	Lot de 15 chaussettes noires L	26-30	Noir

RE-FLEX ROTATE™

SCHÉMA

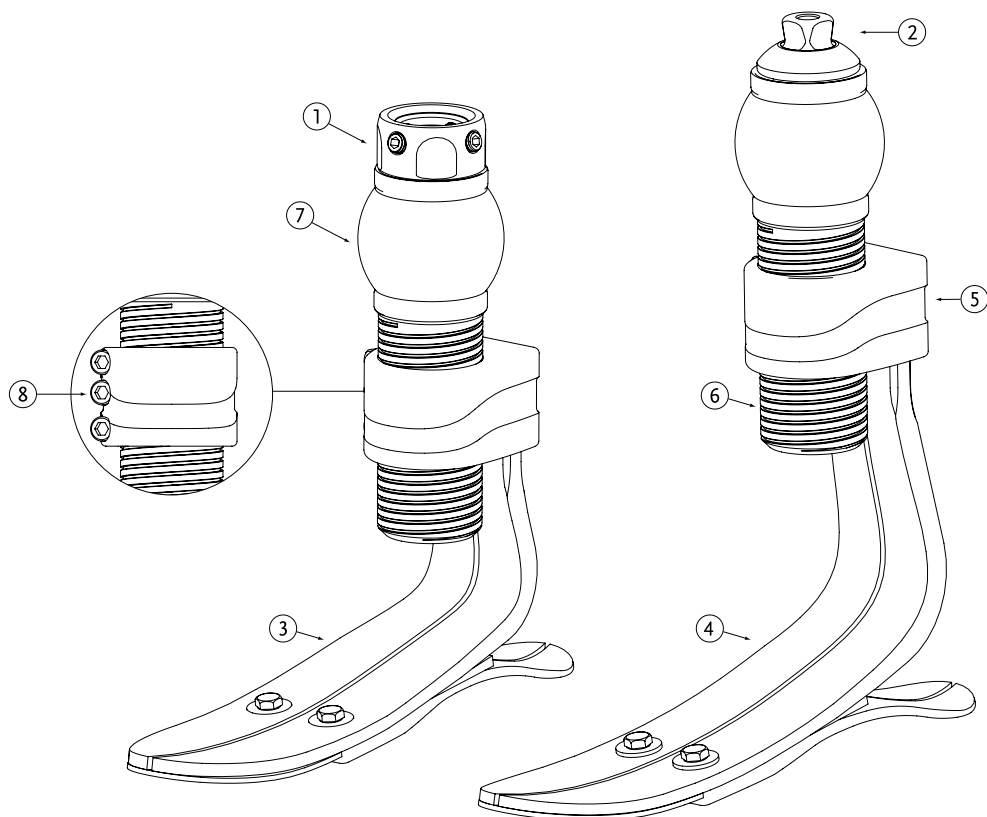

	Désignation
1.	Pyramide femelle
2.	Pyramide mâle
3.	Module de pied profil standard
4.	Module de pied profil haut
5.	Attache fixe
6.	Tube extérieur fileté
7.	Cellule de torsion en polyuréthane
8.	Vis du collier de serrage

PN20161

RE-FLEX SHOCK™

UNITY
COMPATIBLE



Re-Flex Shock est le pied qui offre la plus puissante absorption des impacts verticaux de l'ensemble de la gamme des pieds Össur. Avec une restitution d'énergie dynamique associée à une réactivité proportionnelle, ce pied convient aux utilisateurs actifs.

La lame composite disposée à l'avant procure une absorption des chocs qui diminue les impacts exercés sur l'ensemble du corps. Cela permet à la fois le contrôle et le confort au cours de la marche et autres activités.

Le système Unity est disponible avec le pied Re-Flex Sock™. Unity, associé aux manchons Iceross Seal-In®, augmente le vide dans l'emboîture lors de la marche sans subir l'effet contraignant d'une genouillère d'étanchéité externe. Unity ajoute un poids minimal à la prothèse existante et n'interfère pas avec le fonctionnement du pied Re-Flex et du module shock.



Informations utilisateur	
Niveau d'amputation :	Fémoral et tibial
Niveau d'activité :	Normal à élevé
Limite de poids :	166kg



RÉSISTANT AUX
INTEMPÉRIES



PROGRESSION
TIBIALE ACTIVE



AMORTISSEUR
DE CHOCS
VERTICAUX



LAME FENDUE

Informations produit	
Catégories :	1-9
Longueurs :	22-30
Poids du pied : (longueur 27)	1076 g avec pyramide et revêtement de pied
Hauteur de construction module standard : (longueur 27)	210-238 mm avec pyramide et revêtement de pied
Hauteur de construction module haut : (longueur 27)	255-288 mm avec pyramide et revêtement de pied
Talon :	10 mm pour module standard (19mm sur commande spéciale)
Options adaptateurs :	Pyramide mâle

Informations système Unity	
Vide maximum :	24 inHg (609 mmHg)
Pression normale de fonctionnement :	de -15 inHg à -23 inHg
Poids du système :	130 g avec la pompe, la valve de l'emboîture et le tube

RE-FLEX SHOCK™

INFORMATIONS DE COMMANDE

POUR UN PIED COMPLET*

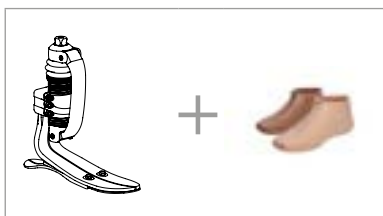

Unity peut être commandé avec le Re-Flex Shock, dans la hauteur du module de pied standard. Lors de votre commande, choisissez le pied Unity approprié et le système Unity comprenant le module de pompe adapté sera directement livré monté sur le pied. Pour plus de confort et une meilleure compatibilité du système, nous recommandons le kit de valve Unity comme méthode de connexion à l'emboîture.

Pour les guides de sélection de catégorie des manchons et les références des articles, se reporter aux pages Iceross Seal-In de ce catalogue.

POUR UN PIED COMPLET AVEC UNITY

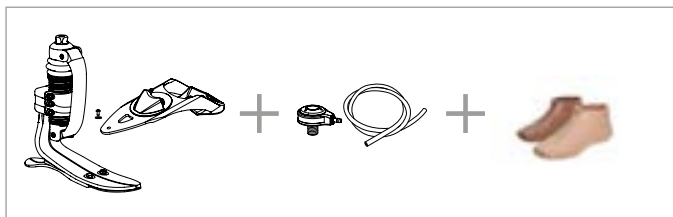

* Module de pied également disponible en profil haut

GUIDE DE SÉLECTION DE CATÉGORIE

Poids kg	45-52	53-59	60-68	69-77	78-88	89-100	101-116	117-130	131-147	148 - 166
----------	-------	-------	-------	-------	-------	--------	---------	---------	---------	-----------

Niveau d'impact Faible

Longueur 22-24	1	1	2	3	4	5	6	N/A	N/A	N/A
Longueur 25-27	1	1	2	3	4	5	6	7	8	9
Longueur 28-30	3	3	3	3	4	5	6	7	8	9

Niveau d'impact Normal

Longueur 22-24	1	2	3	4	6	6	N/A	N/A	N/A	N/A
Longueur 25-27	1	2	3	4	5	6	7	8	9	N/A
Longueur 28-30	3	3	3	4	5	6	7	8	9	N/A

Niveau d'impact Élevé

Longueur 22-24	2	3	4	5	6	N/A	N/A	N/A	N/A	N/A
Longueur 25-27	2	3	4	5	6	7	8	9	N/A	N/A
Longueur 28-30	3	3	4	5	6	7	8	9	N/A	N/A

RE-FLEX SHOCK™

ENCOMBREMENT

RE-FLEX SHOCK MODULE DE PIED STANDARD

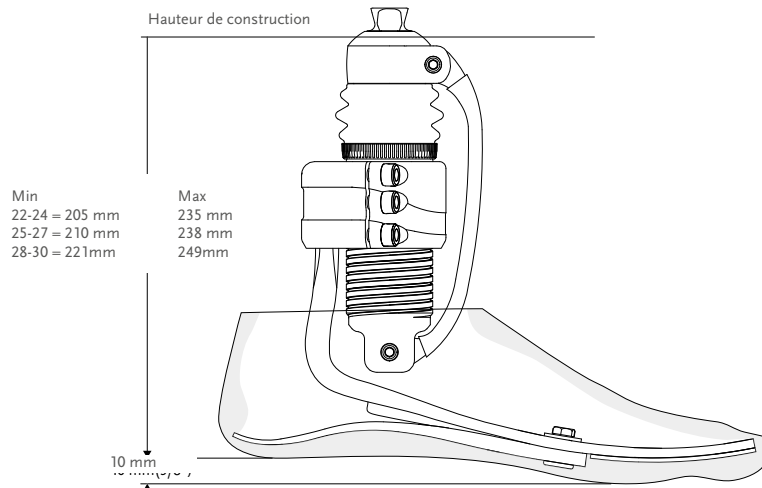

RE-FLEX SHOCK MODULE DE PIED HAUT

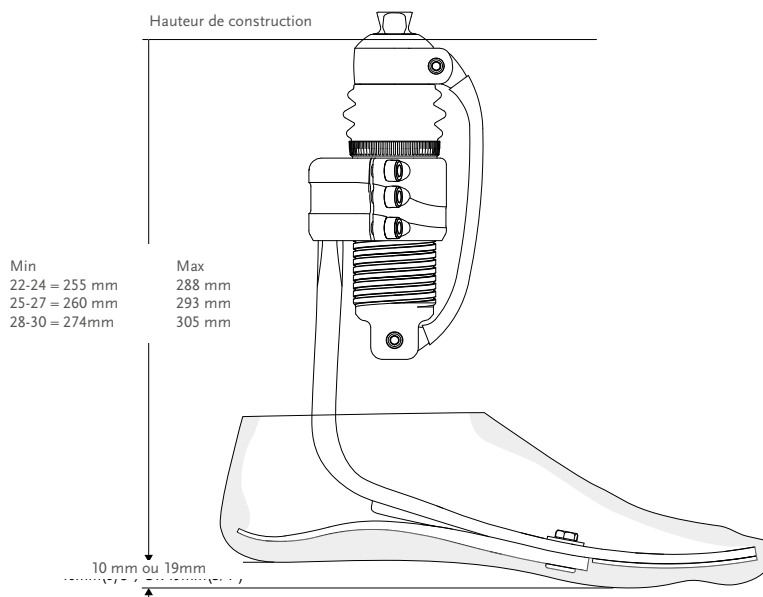

*Remarque : Re-Flex Shock avec Unity a la même hauteur de construction.

RE-FLEX SHOCK™

KITS

MODULE DE PIED STANDARD AVEC AMORTISSEUR DE CHOCS

PYRAMIDE MÂLE

RÉF.

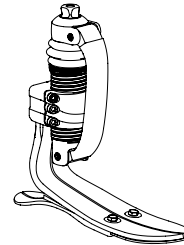
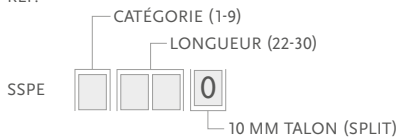

MODULE DE PIED HAUT AVEC AMORTISSEUR DE CHOCS

PYRAMIDE MÂLE

RÉF.

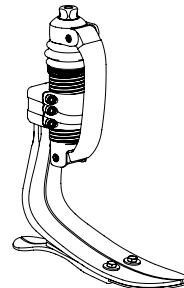

RÉF.

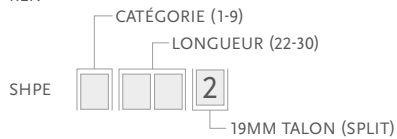

Comprend :

- Module de pied
- Amortisseur de chocs
- Coins talonniers

L'amortisseur de chocs comprend :

- Amortisseur de chocs avec pyramide mâle et ressort frontal
- Loctite 243

Remarque : La lame pleine et les talons 19 mm font l'objet d'une commande spéciale.

MODULE DE PIED STANDARD SANS AMORTISSEUR DE CHOCS

RÉF.

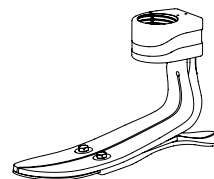
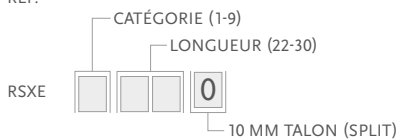

Remarque : le talon de 19mm pour le module de pied standard (longueurs 25-30) fait l'objet d'une commande spéciale.

RE-FLEX SHOCK™

KITS

MODULE DE PIED HAUT SANS AMORTISSEUR DE CHOCS

RÉF.

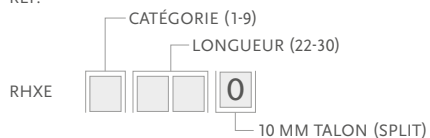

RÉF.

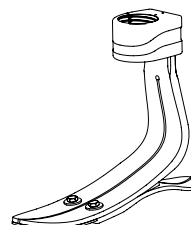
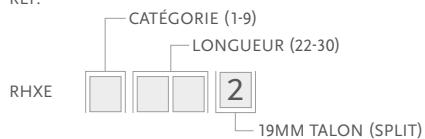

Comprend :

- Module de pied

Remarque : La lame pleine et les talons 19 mm font l'objet d'une commande spéciale.

KIT AMORTISSEUR DE CHOCS

KIT AMORTISSEUR DE CHOCS MÂLE

RÉF.

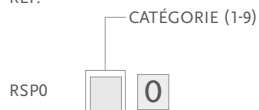

COMPOSANTS

KIT COINS TALONNIERS

Pour les pieds profils standard et haut	Longueur	Cat.
CM150011	22-30	1-9

Comprend :

- 3 coins
- Colle



Réf.	Désignation
CM160025	Loctite 243

RE-FLEX SHOCK™

COMPOSANTS

KITS RESSORT FRONTAL

Réf.	Cat.
RSS44001	1
RSS44002	2
RSS44003	3
RSS44004	4
RSS44005	5
RSS44006	6
RSS44007	7
RSS44008	8

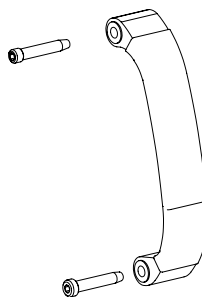

Comprend :

- Ressort frontal
- 2 Axes

KIT AXES ET BAGUES

Réf.	Désignation
RSS00001	Kit axes et bagues

Comprend :

- 4 Bagues
- 2 Axes
- 4 ressorts à disque

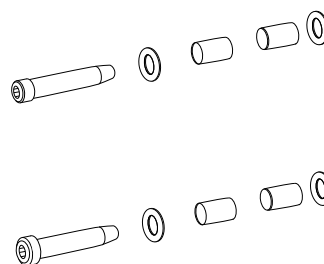

BAGUE INFÉRIEURE

Réf.	Désignation
RSS40011	Shock Soufflet
RSS40012	Shock Collier

OUTILS

CLÉ DYNAMOMÉTRIQUE

Réf.	Désignation
FFC7980001	Clé dynamométrique 3Nm

RE-FLEX SHOCK™

UNITY

RE-FLEX SHOCK™ PROFIL STANDARD AVEC MODULE DE POMPE UNITY

PYRAMIDE MÂLE

RÉF.

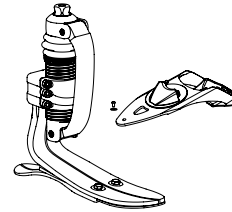
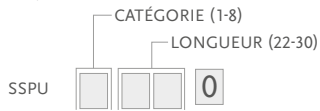

Attention: en raison de l'espace réduit avec le module shock du Re-Flex Shock et Unity, les kits SSPE* permettent d'effectuer seulement 2 tours complets pour ajuster à la baisse depuis le plus haut réglage. Les modules Re-Flex Rotate peuvent être réglés à n'importe quelle hauteur, dans la limite de leur conception..

Remarque : Le module de pompe Unity sera livré directement monté sur le pied. Le kit de valve doit toujours être commandé séparément.

KITS UNITY

Image	Réf.	Désignation	Kits de pied disponibles
	UTT0001	Kit de Valve Unity TT	Tous
	UTF0001	Kit de Valve Unity TF	Tous
	UTF0006	Kit de Tube Unity TF (sans valve)	Tous
	L-544611	Kit Icelock 544	Tous
	UTT1103	Pack Filtre à air Valve Unity (10 pcs)	Tous

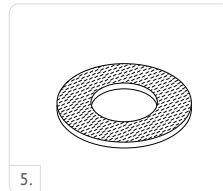
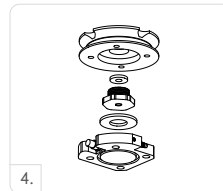
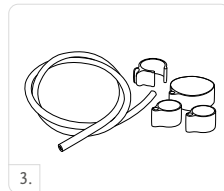

COMPOSANTS UNITY

Réf.	Désignation
URS00021	Composants Unity RS, 22-24
URS00022	Composants Unity RS, 25-30

Comprend :

- Membrane
- Valves de contrôles
- Raccords cannelés
- Tube
- Fixation du tube
- Cale de talon

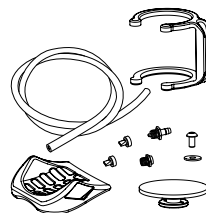

RE-FLEX SHOCK™

FINITION ESTHÉTIQUE

REVÊTEMENT DE PIED BEIGE ET MARRON*

RÉF.

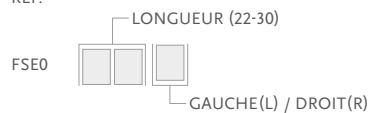

Comprend :

- Revêtement de pied*
- Chaussette Flex-Foot
- Connecteur de revêtement

*Pour obtenir un revêtement marron, ajouter le suffixe "BR" à la référence.

CHAUSSETTE FLEX-FOOT

Utilisée pour recouvrir et protéger le module de pied et limiter le frottement entre le module de pied et le revêtement de pied.

Réf.	Désignation	Longueur	Couleur
FSEL60001	Chaussette noire à l'unité S	22-25	Noir
FSEL60002	Chaussette noire à l'unité L	26-30	Noir
FSEL60001-15	Lot de 15 chaussettes noires S	22-25	Noir
FSEL60002-15	Lot de 15 chaussettes noires L	26-30	Noir



RE-FLEX SHOCK™

SCHÉMA

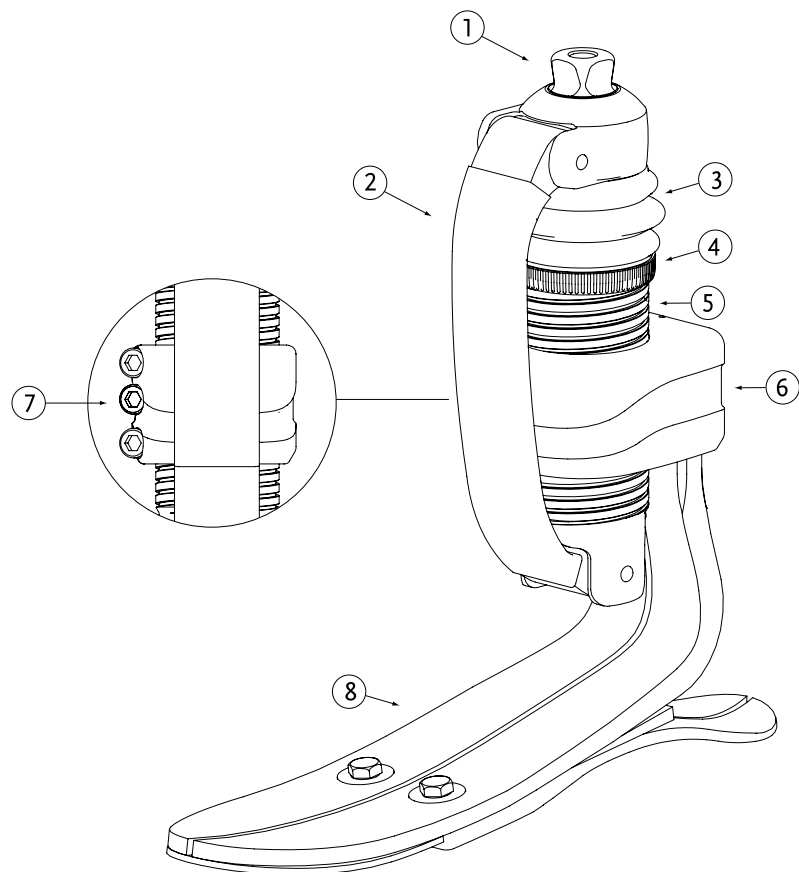

	Description
1.	Pyramide mâle
2.	Ressort frontal
3.	Soufflet
4.	Collier
5.	Tube extérieur fileté
6.	Attache fixe
7.	Vis du collier de serrage
8.	Module de pied

PN20163

CHEETAH® XPLORE

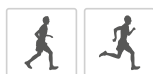

Cheetah Xplore est une prothèse de pied polyvalente inspirée du design original de la Cheetah. Conçue pour une utilisation quotidienne, la prothèse Cheetah Xplore permet également à l'utilisateur de se livrer à divers sports et activités. Le pied combine une restitution d'énergie importante et une poussée dynamique, offrant ainsi davantage d'équilibre et de stabilité qu'un pied standard à restitution d'énergie traditionnel. Cheetah Xplore convient aux utilisateurs ayant un mode de vie actif.



Informations utilisateur	
Niveau d'amputation :	Fémoral et tibial
Niveau d'activité :	Normal à sport
Limite de poids :	147kg



LAME PLANTAIRE DE LONGUEUR INTÉGRALE



PROGRESSION TIBIALE ACTIVE



WATERPROOF



LAME FENDUE

Informations produit	
Catégories :	1-9
Longueurs :	Une taille par catégorie
Poids du pied : (Cat. 5)	646 g (sans revêtement de pied)
Hauteur :	Hauteur max. du bord postérieur : 521mm
	Hauteur min. du bord postérieur : 348 mm
	Espace minimum de la partie distale de l'emboîture au pied : 32mm
Options adaptateurs :	Adaptateur de lamination

Informations remboursement	
LPPR :	Pied classe III code 2770311

GUIDE DE SÉLECTION DE CATÉGORIE

Poids kg	45-52	53-59	60-68	69-77	78-88	89-100	101-116	117-130	131-147
Niveau d'impact Normal	1	2	3	4	5	6	7	8	9
Niveau d'impact Élevé	2	3	4	5	6	7	8	9	N/A

CHEETAH® XPLORE

ENCOMBREMENT AVEC LAMINATION DIRECTE

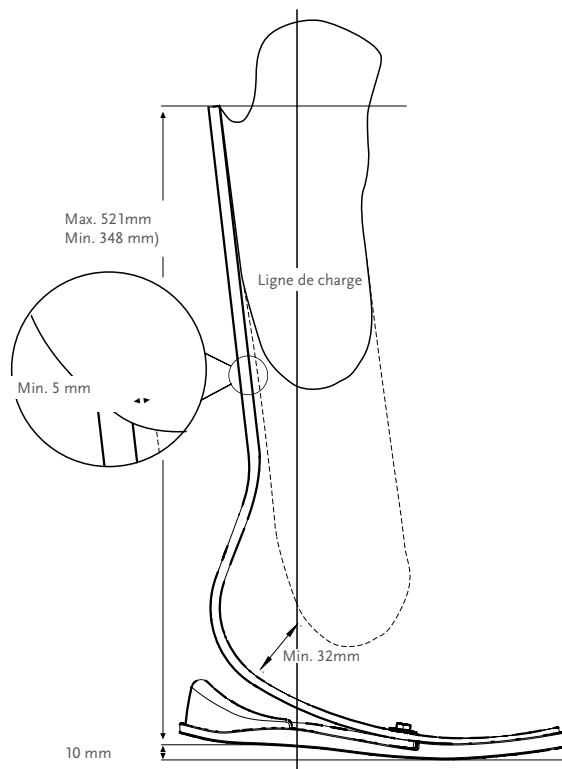

PIEDS ÖSSUR

KITS

KIT CHEETAH XPLORE*

RÉFÉRENCE	CATÉGORIE (1-9)
FSX009	



Comprend :

- Module de pied
- Mousse de coin talonnier
- Semelle mousse
- Colle bi-composite PLUSeries 215 ml 60 secondes

*Cheetah Xplore est livré avec la colle bi-composite PLUSeries 215 ml - 60 secondes. Le pistolet à colle doit être commandé séparément. L'adaptateur de lamination doit également être commandé séparément.

CHEETAH® XPLORE

KITS

ADAPTATEUR DE LAMINATION

Réf.	Désignation	Cat.
FSX50009	Kit adaptateur de lamination	1-9

Comprend :

- Adaptateur de lamination
- Coins d'alignement (2°, 4°, 6°, 8°)
- Visserie
- Kit de lamination

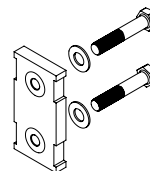

VISSERIE POUR ADAPTATEUR DE LAMINATION

Réf.	Désignation	Taille	Cat.
CM130218	Boulon de montage pour adaptateur de lamination	5/16"-24 x 1 1/2"	1-6
CM130213	Boulon de montage pour adaptateur de lamination	3/8"-24 x 1 3/4"	7-9



VISSERIE POUR CONNECTEUR EN T

Réf.	Longueur	Poids	Taille	Cat.
CM100054	8 mm	108 g	x 2-1/2"	1-6
CM100055	10 mm	144 g	x 2-1/2"	7-9

Comprend :

- Boulon
- Écrou
- Rondelle sphérique
- Rondelle plate

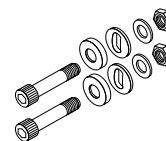

CALES D'ALIGNEMENT

Réf.	Désignation	Cat.
CM140502	Cales d'alignement 2°	Toutes
CM140505	Cales d'alignement 4°	Toutes
CM140508	Cales d'alignement 6°	Toutes
CM140511	Cales d'alignement 8°	Toutes

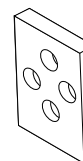

KIT COINS TALONNIERSS

Pour les pieds profils standard et haut	Longueur	Cat.
CM150011	22-30	1-9

Comprend :

- 3 coins
- Colle



CHEETAH® XPLORE

COMPONANTS

MOUSSE DE COIN TALONNIER ET KIT SEMELLE

Réf.
FSX60001

Comprend :

- Mousse de coin talonnier
- Semelle mousse

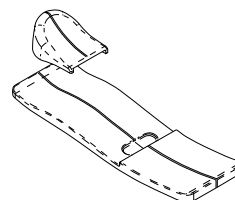

OUTILS

PISTOLET À COLLE +PLUSERIES

Réf.	Désignation
FSX80016	Pistolet à colle +Pluseries 215 ml



COLLE +PLUSERIES

Réf.	Désignation
FSX80015	Colle bi-composite +Pluseries 215 ml - 60 secondes
FSX80017	+Pluseries buse de mélange - inclut 6 buses de mélange



FINITION ESTHÉTIQUE

REVÊTEMENT DE PIED BEIGE ET MARRON*

RÉF.



Comprend :

- Revêtement de pied*
- Chaussette Flex-Foot
- Connecteur de revêtement

*Pour obtenir un revêtement marron, ajouter le suffixe "BR" à la référence.

CHAUSSETTES FLEX-FOOT

Utilisée pour recouvrir et protéger le module de pied et limiter le frottement entre le module de pied et le revêtement de pied.

Réf.	Désignation	Longueur	Couleur
FSEL60002	Chaussette noire à l'unité L	26-30	Noir
FSEL60002-15	Lot de 15 chaussettes noires L	26-30	Noir



PN20172

FLEX-SYMES™



Hauteur de construction très basse.

Le pied Flex-Symes se compose d'un module de pied en carbone raccordé à un talon en carbone à déviation active. L'adaptateur d'alignement amélioré permet désormais d'ajuster l'angulation et d'effectuer des réglages au niveau des plans médio-latéral et antéro-postérieur.

Le pied Flex-Symes est spécifiquement conçu pour les utilisateurs ayant subi des amputations de type Symes et de Pyrogoff ou pour les utilisateurs tibiaux au moignon résiduel long.



Informations utilisateur	
Niveau d'amputation :	Désarticulation de la cheville
Niveau d'activité :	Faible à normal
Limite de poids :	166kg



LAME PLANTAIRE DE LONGUEUR INTÉGRALE



LAME FENDUE



RÉSISTANT AUX INTEMPÉRIES

Informations produit	
Catégories :	Longueurs 22-24; Cat. 1-6 Longueurs 25-30; Cat. 1-9
Longueurs :	22-30
Poids du pied : (longueur 27)	528 g avec revêtement de pied
Hauteur : (longueur 27)	60 mm avec revêtement de pied
Talon :	10 mm
Options adaptateurs :	Coupelle à stratifier

INFORMATIONS DE COMMANDE

POUR UN PIED COMPLET À ALIGNEMENT CIRCULAIRE AVEC COUPELLE À STRATIFIER



POUR UN PIED COMPLET SANS ADAPTATEUR

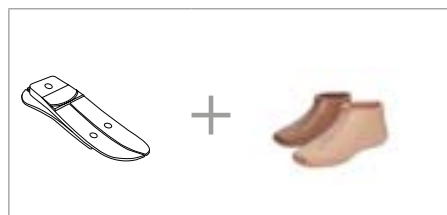

GUIDE DE SÉLECTION DE CATÉGORIE

Poids kg	45-52	53-59	60-68	69-77	78-88	89-100	101-116	117-130	131-147	148-166
Niveau d'impact Faible	1	1	2	3	4	5	6	7	8	9
Niveau d'impact Normal	1	2	3	4	5	6	7	8	9	N/A
Niveau d'impact Élevé	2	3	4	5	6	7	8	9	N/A	N/A

FLEX-SYMES™

ENCOMBREMENT

Hauteur de construction

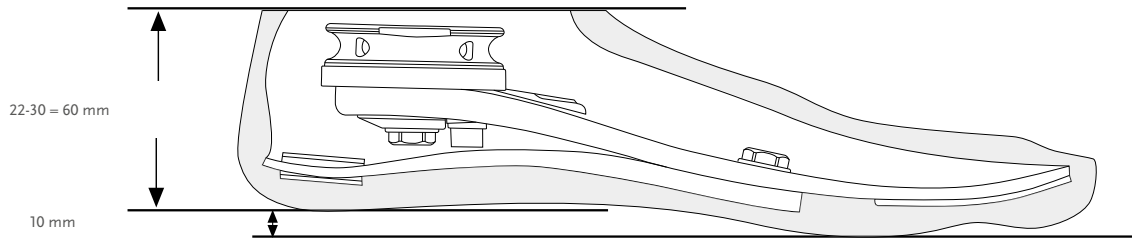

KITS

FLEX-SYMES À ALIGNEMENT CIRCULAIRE AVEC COUPELLE À STRATIFIER

RÉF.

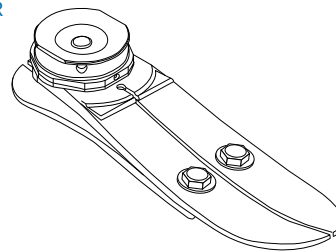
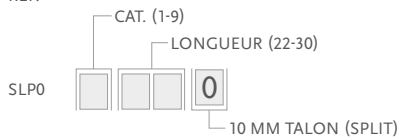

Comprend :

- Module de pied avec talon
- 2 Coins talonniers à alignement circulaire
- 2 Goupilles d'alignement
- 1 Boulon antirotation
- Rondelles
- Loctite 410
- Résine Epoxy
- Coupelle à stratifier

FLEX-SYMES SANS ADAPTATEUR

RÉF.

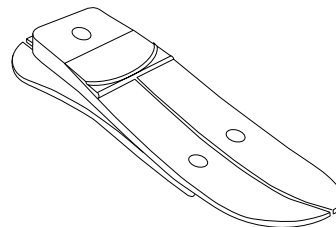
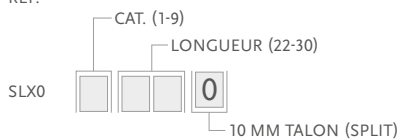

Comprend :

- Module de pied avec talon

COMPOSANTS

MODULE DE TALON

RÉF.

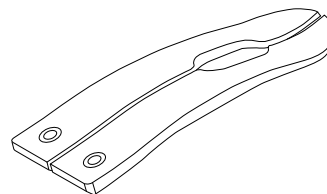
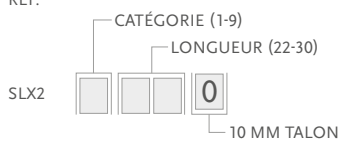

FLEX-SYMES™

COMPOSANTS

KIT D'ALIGNEMENT

Réf.	Longueur	Cat.
SLP30001	22-24	1-6
SLP30002	25-27	1-6
SLP30003	28-30	1-6
SLP30004	25-27	7-9
SLP30005	28-30	7-9

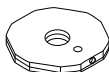

- Comprend :
- 2 Coins d'alignement circulaires
 - 2 Goupilles d'alignement
 - 1 Boulon anti-rotation
 - Rondelle
 - Loctite 410

ADAPTATEUR D'EMBOÎTURE

Réf.	Cat.	Longueur
SLX50001	1-6	22-24
SLX50002	1-6	25-27
SLX50003	1-6	28-30
SLX50004	7-9	25-27
SLX50005	7-9	28-30

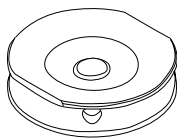

BOULON CENTRAL

Réf.	Longueur	Vis	Cat.
SLX30021	22-27	M12	1-6
SLX30022	25-27	M14	7-9
SLX30022	28-30	M14	1-6
SLX30023	28-30	M16	7-9

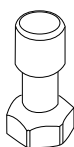

KIT COINS TALONNIERS

Réf.	Longueur	Cat.
CM150011	22-30	1-9



- Comprend :
- 3 Coins
 - Colle

KIT DE STRATIFICATION

Réf.	Longueur	Cat.
SLP30011	22-24	1-6
SLP30012	25-27	1-6
SLP30013	28-30	1-6
SLP30014	25-27	7-9
SLP30015	28-30	7-9

- Comprend :
- Adaptateur d'emboîture
 - Résine epoxy

KIT VISSERIE DE TALON

Réf.	Hauteur	Tailles	Cat.
CM150004	18 mm	6 mm	1-6
CM150005	18 mm	8 mm	7-9

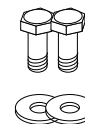

- Comprend :
- Boulon
 - Rondelle

KIT VISSERIE ANTIROTATION

Réf.	Longueur	Vis
SLX30005	22-27	M6
SLX30007	28-30	M8

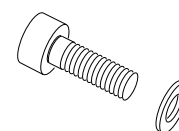

- Comprend :
- Boulon
 - Rondelle

Image	Réf.	Désignation
	SLX30006	Goupille d'alignement
	CM140003	Séparateur talon
	CM160009	Résine Epoxy

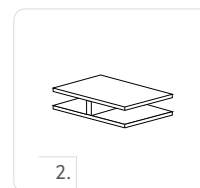
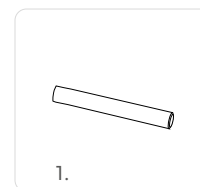

FLEX-SYMES™

FINITION ESTHÉTIQUE

REVÊTEMENT DE PIED BEIGE ET MARRON*

RÉF.



Comprend :

- Revêtement de pied
- Connecteur de revêtement
- Chaussette Flex-Foot

*Pour obtenir un revêtement marron, ajouter le suffixe "BR" à la référence.

Réf	Désignation	Tailles	Couleur
FSEL60001	Chaussette noire à l'unité S	22-25	Noir
FSEL60002	Chaussette noire à l'unité L	26-30	Noir
FSEL60001-15	Lot de 15 chaussettes noires S	22-25	Noir
FSEL60002-15	Lot de 15 chaussettes noires L	26-30	Noir



SCHÉMA

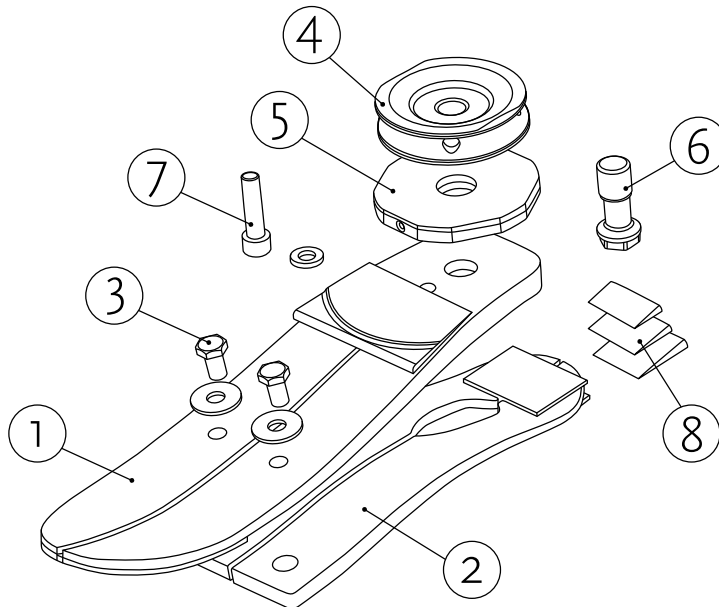

	Désignation		Désignation
1.	Module de pied	5.	Kit d'alignement
2.	Talon	6.	Boulon central
3.	Kit vis de talon	7.	Kit vis antirotation
4.	Adaptateur d'emboîture	8.	Kit coins talonniers

PN20173

CHOPART



Cette semelle 100% carbone est une solution flexible et durable, adaptée aux niveaux d'amputation les plus longs et aux prothèses partielles du pied.

Elle présente une hauteur de talon de 10 mm qui garantit sa compatibilité avec les revêtements de pied Flex-Foot standards et les chaussures à talon plat. Le pied Chopart est conçu spécialement pour les utilisateurs ayant subi des amputations de type Chopart, ainsi que des amputations de type Lisfranc, Pirogoff et Boyd et pour les prothèses partielles du pied..



Informations utilisateur	
Niveau d'amputation :	Amputation tibiale de type Lisfranc, Pirogoff et Boyd et pour les prothèses partielles du pied.
Niveau d'activité :	Faible à normal
Limite de poids :	147kg

Informations produit	
Catégories :	1-8
Longueurs :	22-30
Poids du pied : (longueur 27)	94 g
Hauteur : (longueur 27)	6 mm



LAME
PLANTAIRE DE
LONGUEUR
INTÉGRALE



WATERPROOF

INFORMATIONS DE COMMANDE

POUR UN PIED COMPLET



GUIDE DE SÉLECTION DE CATÉGORIE

Poids kg	45-52	53-59	60-68	69-77	78-88	89-100	101-116	117-130	131-147
Niveau d'impact Faible	1	1	2	3	4	5	6	7	8
Niveau d'impact Normal	1	2	3	4	5	6	7	8	Commande spéciale
Niveau d'impact Élevé	2	3	4	5	6	7	8	Commande spéciale	Commande spéciale

Les lames de pied Chopart représentent une offre standard et peuvent être commandées dans les longueurs et catégories suivantes :

- Longueurs 22-24 en catégories 1-5
- Longueurs 25-26 en catégories 2-6
- Longueurs 27-28 en catégories 3-7
- Longueurs 29-30 en catégories 4-8

Pour des informations sur les commandes spéciales, veuillez contacter notre Service Clients.e.

CHOPART

ENCOMBREMENT



KIT

CHOPART KIT COMPLET

RÉF.



Comprend :

- Lame de pied carbone
- Tresse carbone
- Epoxy
- Semelle crêpe

FINITION ESTHÉTIQUE

REVÊTEMENT DE PIED BEIGE ET MARRON*

RÉF.



Comprend :

- Revêtement de pied*
- Connecteur de revêtement
- Chaussette Flex-Foot

*Pour obtenir un revêtement marron, ajouter le suffixe "BR" à la référence .

CHAUSSETTE FLEX-FOOT SPECTRA NOIRE

Utilisée pour recouvrir et protéger le module de pied et limiter le frottement entre le module de pied et le revêtement de pied.

Réf.	Désignation	Tailles
FCX63022	Chaussette noire à l'unité S	22-25
FCX63025	Chaussette noire à l'unité L	26-30
FCX63022-15	Lot de 15 chaussettes noires S	22-25
FCX63026-15	Lot de 15 chaussettes noires L	26-30



ACCESSOIRES FLEX-FOOT®

CHAUSSE-PIED FLEX-FOOT

Spécialement conçu pour les pieds Flex-Foot, ce chausse-pied permet de mettre en place et de retirer les revêtements de pieds Flex-Foot plus facilement.

Réf.	Désignation
CM100068	Chausse-pied



MOLLET MOUSSE DOUBLE DENSITÉ

Le mollet mousse double densité permet la flexion de cheville sans limitation d'angulation et sans compromettre ni son apparence, ni sa liaison avec le revêtement de pied.

Réf.	Tailles
FCX0002	Taille unique



Comprend :

- Partie de cheville flexible
- Traitement anti-feu

BLOC MOUSSE SIMPLE DENSITÉ

Réf.	Tailles
C-860977	Taille unique



Comprend :

- Mousse polyéthylène à cellules fermées (25 g)
- Traitement anti-feu

MOUSSE ESTHÉTIQUE CONTINUE

Réf.	Taille de l'évidement
C-880877	50-25
C-880878	60-25
C-880879	80-25

- Pour côté droit et gauche indifféremment
- Mousse polyéthylène à cellules fermées (60 g)
- Traitement anti-feu

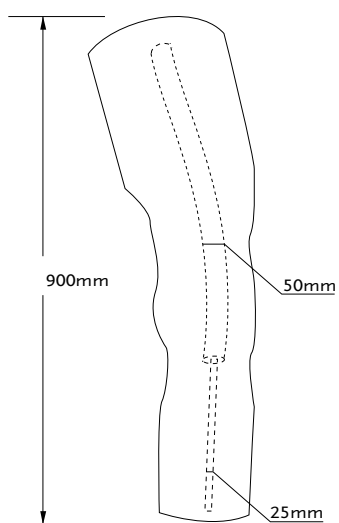

Réf. C-880877

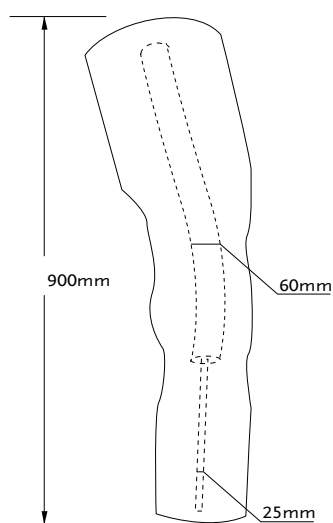

Réf. C-880878

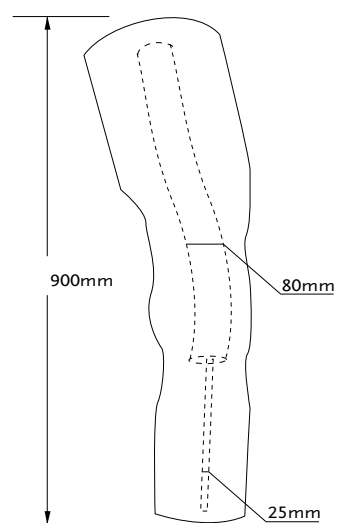

Réf. C-880879

UNITY® PIÈCES DÉTACHÉES

Image	Réf.	Désignation
1	UTT0005	Noyau de Valve Unity TT
2	UTF0006	Kit de Tube Unity TF (sans valve)
3	UTT0001	Kit de Valve Unity TT
4	UTF0001	UKit de Valve Unity TF
5	UTT1103	Pack Filtre à air Valve Unity (10 pcs)

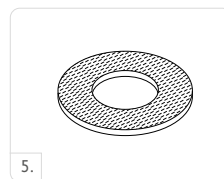

ÖSSUR SPORT SOLUTIONS



CHEETAH KNEE



CHEETAH XCEED



FLEX-RUN



CHEETAH XCEL



CHEETAH XTREME



CHEETAH XTEND



CHEETAH XPANSE

ÖSSUR SPORT SOLUTIONS

PN20168

CHEETAH® KNEE

UNITY
COMPATIBLE



Le genou Cheetah Knee est un genou polycentrique léger muni d'un système hydraulique de contrôle de phase pendulaire à 3 phases qui permet une flexion et extension rapides pour la course et le sprint. Sa conception polycentrique offre une bonne stabilité en phase d'appui et sécurité en phase pendulaire grâce au raccourcissement du segment jambier, permettant aux utilisateurs de pratiquer de nombreuses activités sportives. Bien qu'il ne soit pas initialement conçu pour la marche, la géométrie à 4 axes du Cheetah Knee permet la marche puis la transition facile vers le jogging ou la course.

- Genou polycentrique, conçu pour des activités à fort impact comme le jogging, la course et le sprint
- Géométrie à 4 axes pour une meilleure stabilité en phase d'appui
- Contrôle hydraulique de la phase pendulaire pour une flexion et une extension rapides
- Butée d'extension souple
- Encombrement réduit, permet une utilisation avec des moignons longs ou des désarticulations de genou
- Connexion distale par pyramide mâle pour un alignement facile



Informations utilisateur

Niveau d'amputation :	Fémoral et désarticulation du genou
Niveau d'activité :	Normal à extrême
Limite de poids :	100 kg

Information produit :

Limite de poids :	108 mm
Poids du genou :	0.62kg
Arrêt de la flexion à :	110°



POLYCENTRIQUE



CONTRÔLE
HYDRAULIQUE



MULTI-VITESSE



CONNECTEUR
D'EMBOÏTURE

ENCOMBREMENT

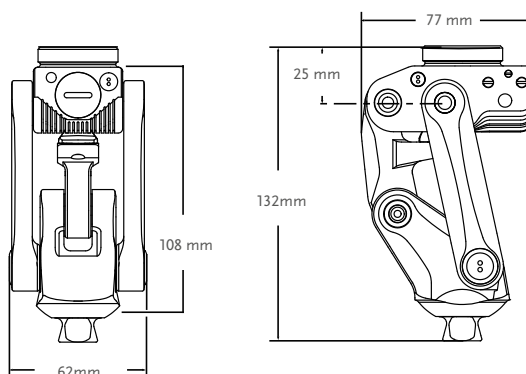

KITS

Réf.	Désignation
CKN10000	Cheetah Knee

CHEETAH® KNEE

COMPOSANTS

ADAPTATEURS POUR CHEETAH KNEE

Image	Réf.	Désignation	Matériau	Poids maxi	Poids
1.	A-114040	Adaptateur d'emboîture à 4 branches	Inox	166kg	158 g
2.	A-122300	Adaptateurs 4 trous	Alliage	125kg	70 g
3.	A-834300	Adaptateur à pyramide mâle	Inox	100kg	111 g
3.	A-835300	Adaptateur à pyramide mâle	Titane	166kg	80 g
4.	A-845300	Adaptateur à pyramide femelle	Titane	166kg	85 g

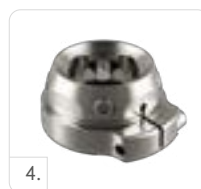
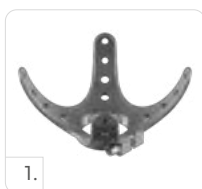

PN20498

CHEETAH® XPANSE



La nouvelle lame de sport Cheetah Xpanse d'Össur est l'une des dernières lames de sport innovantes de l'entreprise. La lame Cheetah Xpanse a été spécialement conçue pour les athlètes de saut en longueur et autres athlètes qui soumettent leur prothèse à une charge exceptionnellement lourde.

La coupe profilée et la forme géométrique prononcée de la lame Cheetah Xpanse étaient destinées à aider à résister à l'action et au retour d'énergie qui se produisent généralement lors de l'impact au moment de sauter.

La semelle Nike Spike Pad a été conçue exclusivement pour la gamme Cheetah d'Össur et a été améliorée afin que la lame fournisse une meilleure traction.



Informations utilisateur	
Niveau d'amputation :	Fémoral et tibial
Niveau d'activité :	Sport
Limite de poids :	116kg



WATERPROOF

Informations produit	
Catégories :	1-7
Longueur :	Deux tailles par catégorie
Poids :	Taille Large - 1250 g Taille Small - 830 g
Hauteur max :	Taille Large - 576 mm Taille Small - 466 mm
Hauteur min :	Taille Large - 481 mm Taille Small - 379 mm
Options adaptateurs :	Connecteur de lamination

Note : la hauteur va du bas du pied au haut de la plaque de lamination.

INFORMATIONS DE COMMANDE

POUR UN KIT COMPLET CHEETAH XPANSE

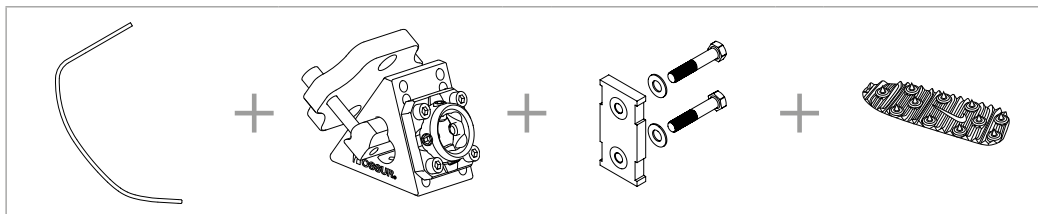

GUIDE DE SÉLECTION DE CATÉGORIE

Poids kg	45-52	53-59	60-68	69-77	78-88	89-100	101-116
Niveau d'activité Sport	1	2	3	4	5	6	7

CHEETAH® XPANSE

ENCOMBREMENT

AVEC CONNECTEUR DE LAMINATION

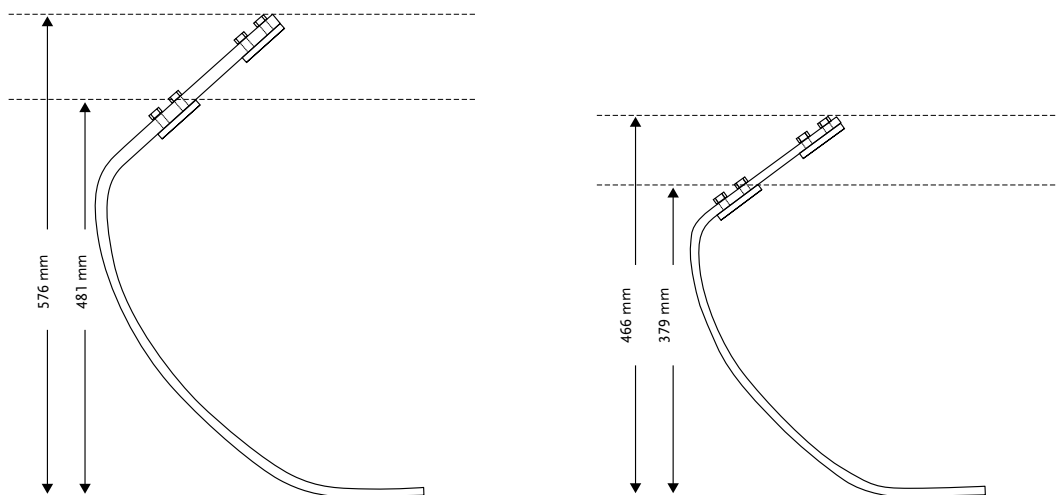

KITS

466 mm

KIT CHEETAH XPANSE

RÉF.

LARGE:
CXE004

SMALL:
CXE002

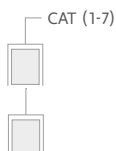

Comprend :

- Lame Cheetah Xpanse

Note :

- Semelles à commander séparément
- La lame Cheetah Xpanse est conçue sur commande pour répondre au mieux au besoin du patient.



KIT SEMELLE À POINTES NIKE SPIKE PAD

Réf.	Désignation	Cat.
NSS50021	Nike Spike Pad 2.0*	1-9

*Comprend :

- Pointes pyramidales de 7 mm
- Clé

Note : La semelle à pointes Nike Spike Pad a les mêmes pointes que les chaussures d'athlétisme Nike, des pointes supplémentaires peuvent être achetées chez Nike.

CHEETAH® XPANSE

KITS

KIT ADAPTATEUR DE LAMINATION

Réf.	Désignation	Cat.
FSX50009	Adaptateur de lamination	1-9

Comprend :

- Adaptateur de lamination
- Coins d'alignement (2°, 4°, 6°, 8°)
- Visserie
- Kit de lamination

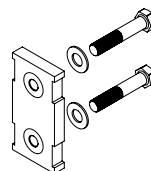

KIT ADAPTATEURS D'ALIGNEMENT XPANSE

Réf.	Désignation	Cat.
CXE50001	Kit Adaptateur d'alignement Xpanse	1-6

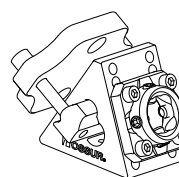

CALES D'ALIGNEMENT

Réf.	Désignation	Cat.
CM140515	Cales d'alignement 2°	1-9
CM140516	Cales d'alignement 4°	1-9
CM140517	Cales d'alignement 6°	1-9
CM140518	Cales d'alignement 8°	1-9

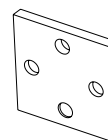

VISSERIE POUR ADAPTATEUR DE LAMINATION

Réf.	Désignation	Vis	Cat.
CM130211	Visserie pour adaptateur de lamination	3/8"-24 x 1 1/2"	1-9
CM130213	Visserie pour adaptateur de lamination	3/8"-24 x 1 3/4"	1-9
CM130214	Visserie pour adaptateur de lamination	3/8"-24 x 1 3/8"	1-9



PN20497

CHEETAH® XCEL



Cheetah Xcel est la lame de sprint nouvelle génération d'Össur spécialement conçue pour les sprints explosifs sur courte distance. La courbe de cette lame en carbone Cheetah se comprime à l'impact, stockant l'énergie et absorbant des niveaux d'impact élevés qui seraient autrement absorbés par le genou, la hanche et le bas du dos de l'athlète.

La lame en carbone présente une courbe plus prononcée et la forme dynamique permet au pied de fléchir pour un retour d'énergie puissant. La longue lame plantaire offre un meilleur contact avec le sol, tandis que le pilon plantaire incurvé gère la progression vers l'avant. La lame Cheetah Xcel a une puissance estimée équivalente à un tiers de celle d'une vraie cheville, restituant environ 90 à 95 % de son énergie lorsque l'athlète court.

Les semelles Nike ont été conçues exclusivement pour la gamme Cheetah d'Össur et ont été améliorées afin que la lame fournisse une meilleure traction.



Informations utilisateur	
Niveau d'amputation :	Fémoral et tibial
Niveau d'activité :	Élevé à Sport
Limite de poids :	45kg - 147kg



WATERPROOF

Informations produit	
Catégories :	1-9
Longueur :	Deux tailles par catégorie
Poids :	Taille Large - 980 g Taille Small - 820 g
Hauteur max :	Taille Large - 569 mm Taille Small - 538 mm
Hauteur min :	Taille Large - 513 mm Taille Small - 443 mm
Options adaptateurs :	Connecteur de lamination

Note : la hauteur va du bas du pied au haut de la plaque de lamination.

INFORMATIONS DE COMMANDE

POUR UN KIT COMPLET CHEETAH XCEL DYNAMIC 10

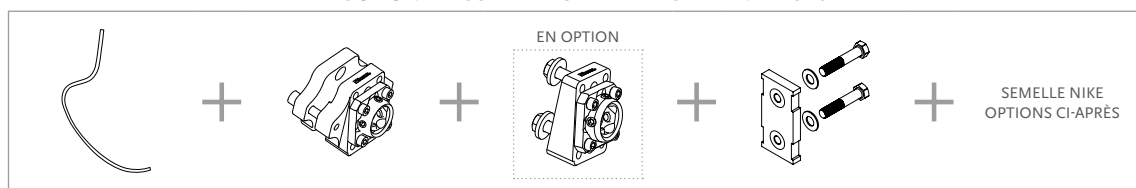

POUR UN KIT COMPLET CHEETAH XCEL ADAPTATEUR L

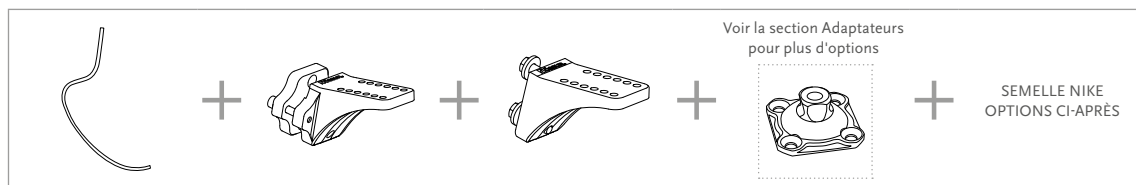

OPTIONS SEMELLE NIKE

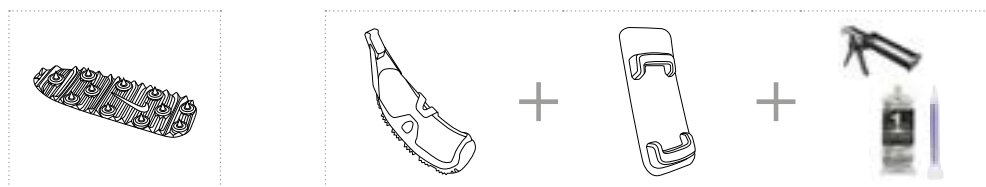

CHEETAH® XCEL

GUIDE DE SÉLECTION DE CATÉGORIE

Poids kg	45-52	53-59	60-68	69-77	78-88	89-100	101-116	117-130	131-147
Niveau d'activité Sport	1	2	3	4	5	6	7	8	9

ENCOMBREMENT

AVEC CONNECTEUR DE LAMINATION

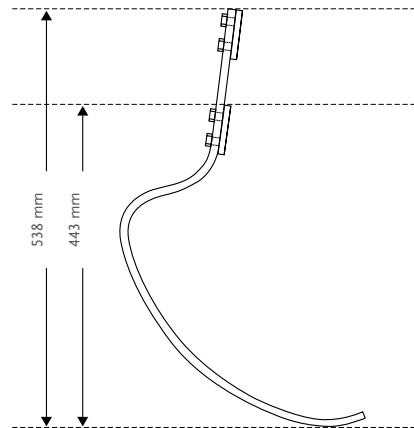
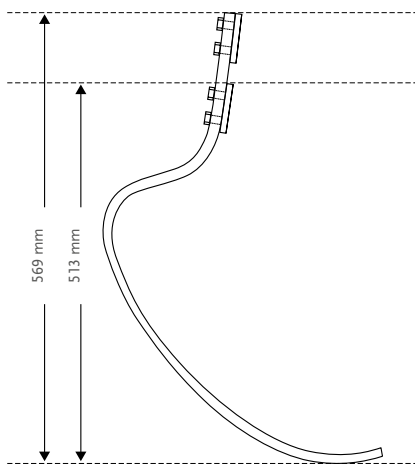

KITS

KIT CHEETAH XCEL

RÉF.

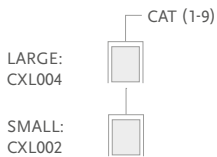

Comprend :

- Module de pied

Note :

- La semelle, la colle bi-composite +PLUSeries et le kit d'attache doivent être commandés séparément.
- La lame Cheetah Xcel est conçue sur commande pour répondre au mieux au besoin du patient.



CHEETAH® XCEL

KITS

SEMELLES NIKE

Image	Réf.	Désignation	Cat.
1.	NSS50041	Nike Traction SoleX	1-9
1.	NSS50012	Nike Spike SoleX*	1-9
2.	NSS50021	Nike Spike Pad 2.0*	1-9
3.	NSS50031	Kit d'attache Nike SoleX**	1-9

*Comprend :

- Pointes pyramidales de 7 mm
- Clé

**La colle bi-composite +PLUSeries doit être commandée séparément

Note : La semelle à pointes Nike Spike Pad a les mêmes pointes que les chaussures d'athlétisme Nike, des pointes supplémentaires peuvent être achetées chez Nike.



KIT ADAPTATEURS D'ALIGNEMENT CHEETAH

Image	Réf.	Désignation	Cat.
1.	CXL50002	Adaptateur Dynamic - Kit 10°	1-6
2.	CXL50001	Adaptateur à visser - Kit 10°	1-6
3.	CXL50004	Adaptateur Dynamic L - Kit 13°	1-6
4.	CXL50003	Adaptateur à visser L - Kit 13°	1-6

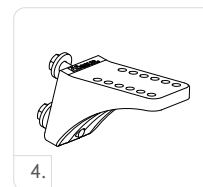
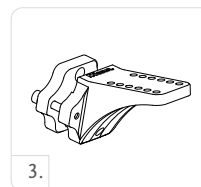
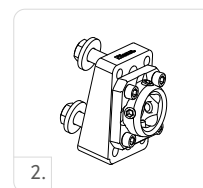

KITS DE CONNEXION EN L

Image	Réf.	Désignation	Cat.
5.	FSX50005	Kit de connexion en L 5°	1-6
6.	FSX50006	Kit de connexion en L 20°	1-6

Comprend :

- Connecteur en L sans insert
- Outils de connexion pyramidale
- Cales d'alignement
- Outils d'alignement



KIT ADAPTATEUR DE LAMINATION

Réf.	Désignation	Cat.
FSX50009	Adaptateur de lamination	1-9

Comprend :

- Adaptateur de lamination
- Coins d'alignement (2°, 4°, 6°, 8°)
- Visserie
- Kit de lamination

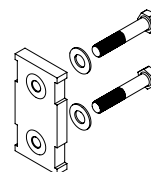

CHEETAH® XCEL

KITS

VISSERIE POUR CONNECTEURS

Réf.	Longueur	Poids	Vis	Cat.
CM100055	10mm	144g	x 2-1/2"	1-9

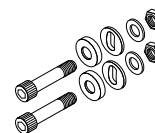

Comprend :

- Boulons
- Rondelles sphériques
- Écrous
- Rondelles plates

VISSERIE POUR ADAPTATEUR DE LAMINATION

Réf.	Désignation	Vis	Cat.
CM130211	Visserie pour adaptateur de lamination	3/8"-24 x 1 1/2"	1-9
CM130213	Visserie pour adaptateur de lamination	3/8"-24 x 1 3/4"	1-9
CM130214	Visserie pour adaptateur de lamination	3/8"-24 x 1 3/8"	1-9

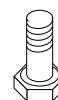

CALES D'ALIGNEMENT

Réf.	Désignation	Cat.
CM140515	Cales d'alignement 2°	1-9
CM140516	Cales d'alignement 4°	1-9
CM140517	Cales d'alignement 6°	1-9
CM140518	Cales d'alignement 8°	1-9

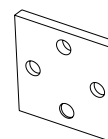

ADAPTATEURS

PYRAMIDE MÂLE À 4 TROUS AVEC VIS

Réf.	Matériau	Hauteur	Hauteur de construction	Poids
A-235100	Titanium	23mm	8.5mm	54g



PYRAMIDE MÂLE À 4 TROUS, EN TITANE, AVEC ROTATION

Réf.	Matériau	Hauteur	Hauteur de construction	Poids
A-235300	Titanium	25mm	10.5mm	72g



PYRAMIDE MÂLE À 4 TROUS AVEC DÉPORT FIXE DE 8 MM

Réf.	Matériau	Hauteur	Hauteur de construction	Poids
A-235400	Titanium	23mm	8.5mm	65g



PYRAMIDE FEMELLE À 4 TROUS EN TITANE

Réf.	Matériau	Hauteur	Hauteur de construction	Poids
A-245100	Titanium	15.5mm	15.5mm	64g



PYRAMIDE FEMELLE À 4 TROUS, EN TITANE, AVEC VIS ET ROTATION

Réf.	Matériau	Hauteur	Hauteur de construction	Poids
A-245300	Titanium	17.5mm	17.5mm	76g



CHEETAH® XCEL

OUTILS

PISTOLET À COLLE +PLUSERIES

Réf.	Désignation
FSX80016	Pistolet à colle +Pluseries 215 ml



+PLUSERIES ADHESIVE

Réf.	Désignation
FSX80015	Colle bi-composite +Pluseries 215 ml - 60 secondes
FSX80017	+Pluseries buse de mélange - inclut 6 buses de mélange



PN20496

CHEETAH® XCEED

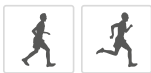

La lame de sport Cheetah Xceed est conçue pour transposer la fonctionnalité des lames haute performance d'Össur aux besoins des sportifs de tous les jours. Elle convient aux amputés fémoraux et tibiaux participant à des activités à impact élevé, telles que le jogging récréatif, le trail, la course de fond et le triathlon. Elle est dotée d'une lame plantaire plus longue pour un stockage et une restitution d'énergie améliorés.

Lorsque la lame touche le sol, la lame Cheetah se comprime, stockant et restituant jusqu'à 90-95 % de l'énergie potentielle pour la foulée suivante, tout comme les muscles du mollet d'une jambe et les tendons d'Achille se contractent et se tendent.

Les semelles Nike ont été conçues exclusivement pour la gamme Cheetah d'Össur et ont été améliorées afin que la lame fournisse une meilleure traction. La lame Cheetah Xceed est disponible dans diverses configurations de rigidité afin de prendre en compte des facteurs tels que le poids, la longueur du moignon et l'alignement du pied en fonction du sport de l'athlète.



Informations utilisateur	
Niveau d'amputation :	Transfémoral et transtibial
Niveau d'activité :	Élevé à Sport
Limite de poids :	147kg



WATERPROOF

Informations produit	
Catégories :	1-9
Longueur :	Une taille par catégorie
Poids (Cat. 5) :	1000g
Hauteur :	345 mm Traction SoleX sans pointes pyramidales
Options adaptateurs :	Pyramide mâle ou femelle à 4 trous. Voir la section Adaptateurs pour plus d'options.

INFORMATIONS DE COMMANDE

POUR UN KIT COMPLET CHEETAH XCEED



*Comprend Nike Traction SoleX

OPTIONS SEMELLE NIKE



CHEETAH® XCEED

GUIDE DE SÉLECTION DE CATÉGORIE

Poids kg	45-52	53-59	60-68	69-77	78-88	89-100	101-116	117-130	131-147
Niveau d'activité Élevé à Sport	1	2	3	4	5	6	7	8	9

ENCOMBREMENT

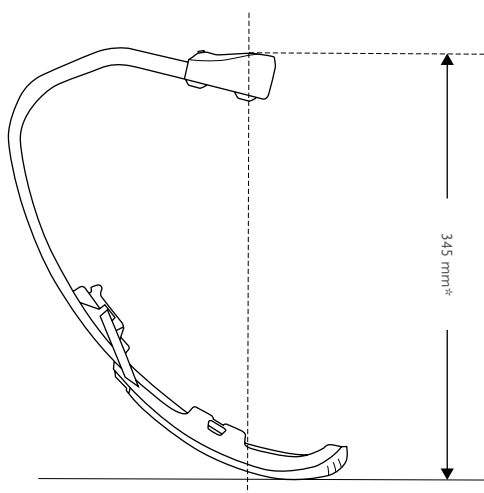

*Note : la hauteur des adaptateurs à 4 trous doit être ajoutée à cette valeur pour obtenir la hauteur totale.

KITS

KIT CHEETAH XCEED

RÉF.	CAT. (1-9)
CXD002	

Comprend :

- Nike Traction SoleX et attache

Note : La lame Cheetah Xceed est conçue sur commande pour répondre au mieux au besoin du patient.



SEMELLES NIKE

Image	Réf.	Désignation	Cat.
	NSS50041	Nike Traction SoleX	1-9
	NSS50012	Nike Spike SoleX*	1-9
	NSS50021	Nike Spike Pad 2.0*	1-9
	NSS50031	Kit d'attache Nike SoleX**	1-9

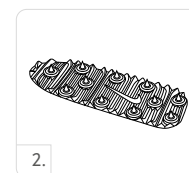

*Comprend :

- Pointes pyramidales de 7 mm
- Clé

**La colle bi-composite +PLUSeries doit être commandée séparément

CHEETAH® XCEED

ADAPTATEURS

PYRAMIDE MÂLE À 4 TROUS AVEC VIS

Réf.	Matériau	Hauteur	Hauteur de construction	Poids
A-235100	Titanium	23mm	8.5mm	54g



PYRAMIDE MÂLE À 4 TROUS, EN TITANE, AVEC ROTATION

Réf.	Matériau	Hauteur	Hauteur de construction	Poids
A-235300	Titanium	25mm	10.5mm	72g



PYRAMIDE MÂLE À 4 TROUS AVEC DÉPORT FIXE DE 8 MM

Réf.	Matériau	Hauteur	Hauteur de construction	Poids
A-235400	Titanium	23mm	8.5mm	65g



PYRAMIDE FEMELLE À 4 TROUS EN TITANE

Réf.	Matériau	Hauteur	Hauteur de construction	Poids
A-245100	Titanium	15.5mm	15.5mm	64g



PYRAMIDE FEMELLE À 4 TROUS, EN TITANE, AVEC VIS ET ROTATION

Réf.	Matériau	Hauteur	Hauteur de construction	Poids
A-245300	Titanium	17.5mm	17.5mm	76g



OUTILS

PISTOLET À COLLE +PLUSERIES

Réf.	Désignation
FSX80016	Pistolet à colle +Pluseries 215 ml



+PLUSERIES ADHESIVE

Réf.	Désignation
FSX80015	Colle bi-composite +Pluseries 215 ml - 60 secondes
FSX80017	+Pluseries buse de mélange - inclut 6 buses de mélange



PN20169

FLEX-RUN™

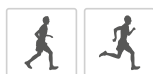

Le Flex-Run avec la semelle Nike Sole offre des performances et une efficacité inégalées pour les amputés et les prothésistes. Össur et Nike se sont associés pour concevoir le pied de course idéal profitant de la synergie entre l'expertise inégalée d'Össur dans les prothèses et les technologies de semelles Nike de renommée mondiale.

Ce Flex-Run amélioré présente une lame carbone plus longue et un retour d'énergie efficace.

La semelle Nike apporte une solution optimale pour aider à améliorer les performances du coureur.

Flex-Run Sole convient aux amputés fémoraux et tibiaux participant à des activités à fort impact, telles que le jogging récréatif, le trail, la course de fond et le triathlon. Il est disponible en versions Standard et Junior (LP).



Informations utilisateur	
Niveau d'amputation :	Fémoral et tibial
Niveau d'activité :	Sport
Limite de poids :	130kg



WATERPROOF

Informations produit	
Catégories :	1-9
Longueur :	Une taille par catégorie
Poids du pied : (Cat. 5)	400 g/694 g avec semelle et pyramide mâle
Hauteur :	261 / 277 mm et platine de liaison
Options adaptateurs :	Pyramide mâle ou femelle

INFORMATIONS DE COMMANDE

POUR UN KIT COMPLET FLEX-RUN AVEC PYRAMIDE MÂLE

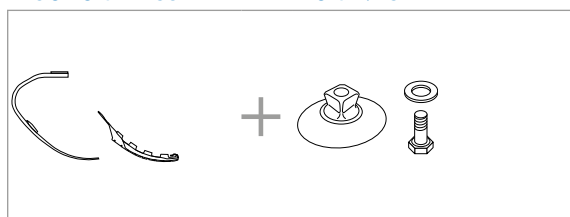

POUR UN KIT COMPLET FLEX-RUN AVEC PYRAMIDE FEMELLE

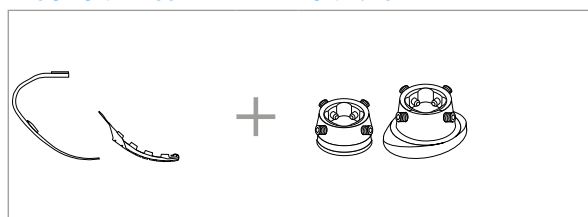

FLEX-RUN™

GUIDE DE SÉLECTION DE CATÉGORIE

Poids kg	37-44	45-52	53-59	60-68	69-77	78-88	89-100	101-116	117-130
Niveau d'impact Élevé, Sport	1	2	3	4	5	6	7	8	9

ENCOMBREMENT

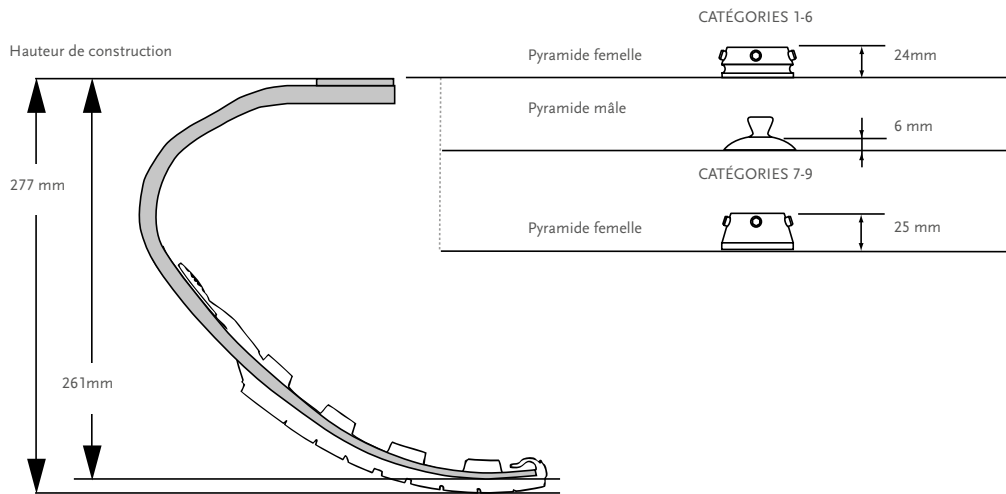

Note: Sole adds 10 mm to build height

KITS

FLEX-RUN KIT

RÉF.

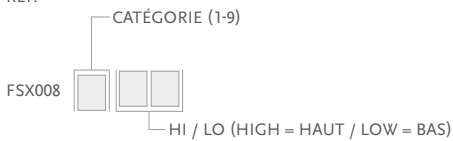

Pour LP Flex-Run, voir Flex-Run Junior

Note : Ce pied est une commande spéciale sans possibilité de retour en dehors de la garantie.

Comprend :

- Module de pied
- Platine de liaison (peut être montée sur le module de pied sur demande)
- Semelle Nike
- Pochette pour la semelle

KIT SEMELLE NIKE

Réf.	Longueur	Cat.
CM150163	Taille unique	1-9

Comprend :

- Semelle Nike
- Médaille
- Loctite
- Pochette pour semelle Nike

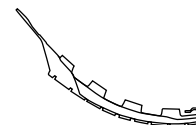
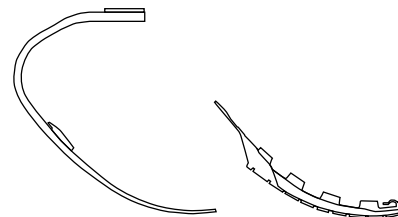

FLEX-RUN™

KITS

ADAPTATEURS

Image	Réf.	Désignation	Poids	Boulon	Cat.
1.	FWX00030	Adaptateur pyramide mâle	75 g	M10 x 40 mm	1-6
2.	CM150161	Adaptateur pyramide femelle	100 g	M10 x 35 mm	1-6
2.	CM150162	Adaptateur pyramide femelle	186 g	M12 x 50 mm	7-9

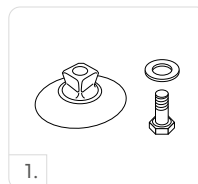

VISSERIE DE RECHANGE

Réf.	Boulon	Cat.
CM130221	M10 x 40	1-6

COMPOSANTS

Réf.	Désignation	Cat.
FWX40001	Platine de liaison	1-6
FWX40002	Platine de liaison	7-9

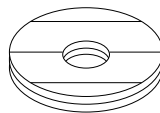

PN20174

CHEETAH® XTREME



La lame des champions - inspirée par les plus rapides du monde et détentrice de plusieurs records mondiaux.

Conçue spécialement pour les courses rapides sur courtes distances, cette lame en carbone présente une courbe plus extrême que les autres Cheetah. Cette forme dynamique permet à la lame de fléchir davantage, offrant ainsi un retour d'énergie plus puissant. Plus longue et plus plane, la pointe améliore la poussée tandis que le mât en flexion plantaire favorise une meilleure progression en avant.

La semelle à pointes "Nike Spike Pad" a été exclusivement conçue et optimisée pour la lame Cheetah afin d'assurer une meilleure stabilité sur piste.

Un nouvel adaptateur d'alignement pour le Cheetah est désormais disponible pour un réglage plus rapide et un alignement plus facile de la lame.



Informations utilisateur	
Niveau d'amputation :	Fémoral et tibial
Niveau d'activité :	Sport
Limite de poids :	147kg



WATERPROOF

Informations produit	
Catégories :	1-9
Longueur :	Une taille par catégorie
Poids du pied :	918 g
Hauteur max :	530 mm
Hauteur min :	375 mm
Options adaptateurs :	Adaptateur de lamination

Remarque : la hauteur va du bas du pied au centre du trou du boulon inférieur du connecteur de lamination.

INFORMATIONS DE COMMANDE

POUR UN KIT COMPLET CHEETAH XTREME DYNAMIC 10

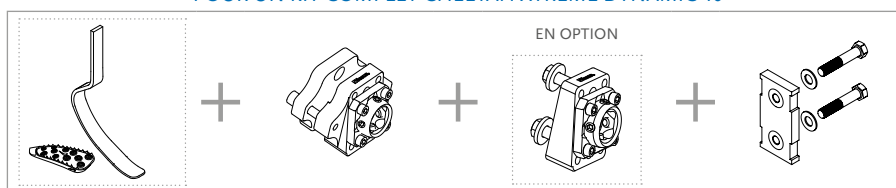

POUR UN KIT COMPLET CHEETAH XTREME ADAPTATEUR L

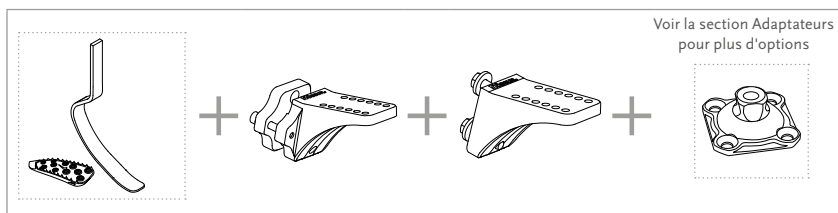

GUIDE DE SÉLECTION DE CATÉGORIE

Poids kg	45-52	53-59	60-68	69-77	78-88	89-100	101-116	117-130	131-147
Niveau d'impact Élevé, Sport	1	2	3	4	5	6	7	8	9

CHEETAH® XTREME

ENCOMBREMENT

AVEC ADAPTATEUR DE LAMINATION

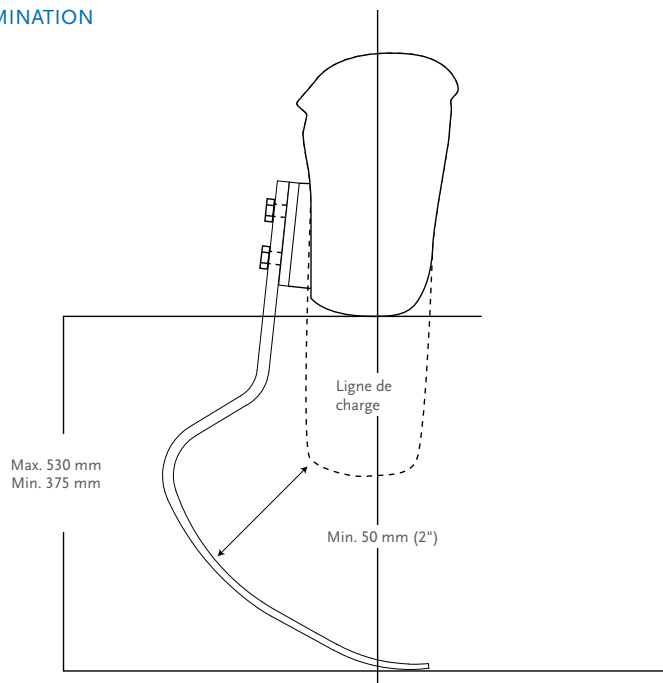

KITS

CHEETAH XTREME KIT

RÉF.

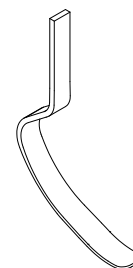
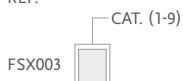

Comprend :

- Cheetah Xtreme Module de pied
- Nike Spike Pad Kit

Remarque : Cheetah Xtreme fait l'objet d'une commande spéciale sans possibilité d'essai de 30 jours.

NIKE SPIKE PAD KIT

Réf.	Désignation	Cat.
FSX50008	Nike Spike Pad	1-9

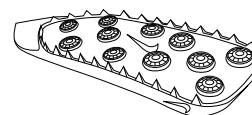

Comprend :

- Nike Spike Pad
- Crampons pyramidaux 7 mm
- Clé

Remarque : Le Nike Spike Pad possède les mêmes crampons que les chaussures d'athlétisme et tout-terrain Nike. Des crampons additionnels peuvent être achetés chez Nike..

CHEETAH® XTREME

KITS

ADAPTATEUR DE LAMINATION

Réf.	Désignation	Cat.
FSX50009	Kit adaptateur de lamination	1-9

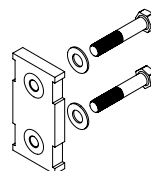

Comprend :

- Adaptateur de lamination
- Coins d'alignement (2°, 4°, 6°, 8°)
- Visserie
- Kit de lamination

KIT ADAPTATEURS D'ALIGNEMENT CHEETAH XTREME

Image	Réf.	Désignation	Cat.
1.	CXL50004	Adaptateur Dynamic L - Kit 13°	1-6
2.	CXL50003	Adaptateur à visser L - Kit 13°	1-6
3.	CXL50002	Adaptateur Dynamic - Kit 10°	1-6
4.	CXL50001	Adaptateur à visser - Kit 10°	1-6

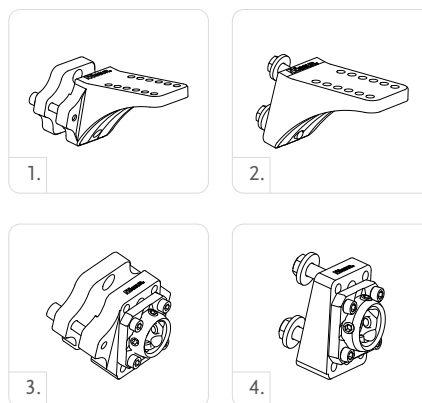

KITS DE CONNEXION EN L

Image	Réf.	Désignation	Cat.
5.	FSX50005	Kit de connexion en L 5°	1-6
6.	FSX50006	Kit de connexion en L 20°	1-6

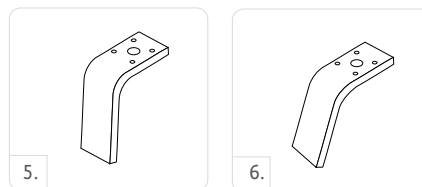

Comprend :

- Connecteur en L sans insert
- Outils de connexion pyramidale
- Cales d'alignement
- Outils d'alignement

ADAPTATEURS

ADAPTATEUR 4 TROUS PYRAMIDE MÂLE

Réf.	Matériau	Hauteur	Hauteur de construction	Poids
A-233100	Alliage/Inox	23.5 mm	9mm	62 g



ADAPTATEUR 4 TROUS PYRAMIDE FEMELLE

Réf.	Matériau	Hauteur	Hauteur de construction	Poids
A-242100	Alliage	16 mm	16 mm	46 g



CHEETAH® XTREME

VISSERIE POUR CONNECTEURS

Réf.	Longueur	Poids	Vis	Cat.
CM100055	10 mm	144 g	x 2-1/2"	1-9

Comprend :

- Boulons
- Rondelles sphériques
- Écrous
- Rondelles plates

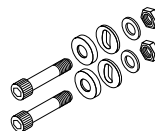

KIT ADAPTATEUR D'ALIGNEMENT

Réf.	Désignation	Cat.
FSX50007	Adaptateur d'alignement	1-9

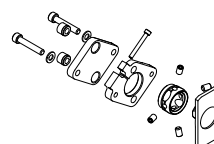

KITS

CALES D'ALIGNEMENT

Réf.	Désignation	Cat.
CM140515	Cales d'alignement 2°	1-9
CM140516	Cales d'alignement 4°	1-9
CM140517	Cales d'alignement 6°	1-9
CM140518	Cales d'alignement 8°	1-9

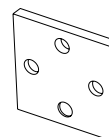

VISSERIE POUR ADAPTATEUR DE LAMINATION

Réf.	Désignation	Vis	Cat.
CM130211	Visserie pour adaptateur de lamination	3/8"-24 x 1 1/2"	1-9
CM130213	Visserie pour adaptateur de lamination	3/8"-24 x 1 3/4"	1-9
CM130214	Visserie pour adaptateur de lamination	3/8"-24 x 1 3/8"	1-9

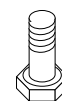

PN20176

CHEETAH® XTEND



Montez en puissance et faites une course réactive et confortable du départ jusqu'à l'arrivée.

Le Cheetah Xtend est le dispositif idéal pour les courses de fond et de demi-fond (400-5000m). Cette lame performante en fibre de carbone présente une courbe continue vers la pointe, offrant un déroulement de la phase d'appui tout en douceur. Plus longue et plus plate, la pointe améliore la poussée tandis que le mât en flexion plantaire favorise une meilleure progression en avant.

La semelle à pointes "Nike Spike Pad" a été exclusivement conçue et optimisée pour la lame Cheetah afin d'assurer une meilleure stabilité sur piste.

Un nouvel adaptateur d'alignement pour le Cheetah est désormais disponible pour la lame Cheetah.



Informations utilisateur	
Niveau d'amputation :	Fémoral et tibial
Niveau d'activité :	Sport
Limite de poids :	147kg



WATERPROOF

Informations produit	
Catégories :	1-9
Longueur :	Une taille par catégorie
Poids du pied :	750 g
Hauteur max :	451mm
Hauteur min :	330 mm
Options adaptateurs :	Adaptateur de lamination

Remarque : La hauteur de la structure s'entend entre le bas du pied et le centre du trou du boulon inférieur de l'adaptateur de lamination

INFORMATIONS DE COMMANDE

POUR UN KIT COMPLET CHEETAH XTEND DYNAMIC 10

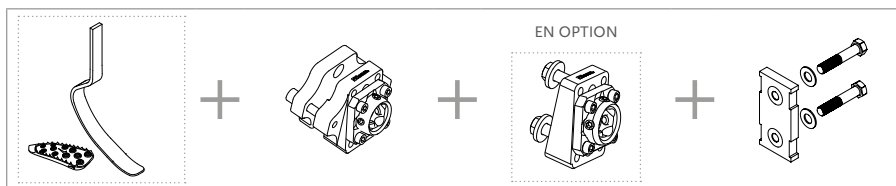

POUR UN KIT COMPLET CHEETAH XTEND ADAPTATEUR L

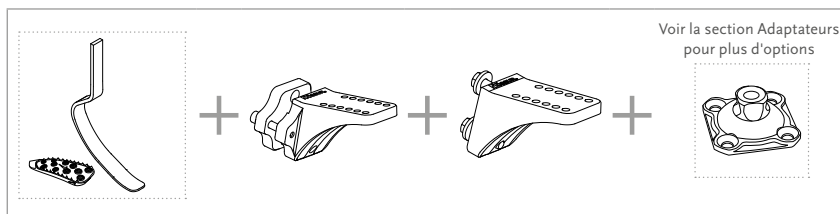

Voir la section Adaptateurs pour plus d'options

GUIDE DE SÉLECTION DE CATÉGORIE

Poids kg	45-52	53-59	60-68	69-77	78-88	89-100	101-116	117-130	131-147
Niveau d'impact Élevé, Sport	1	2	3	4	5	6	7	8	9

CHEETAH® XTEND

ENCOMBREMENT

AVEC ADAPTATEUR DE LAMINATION

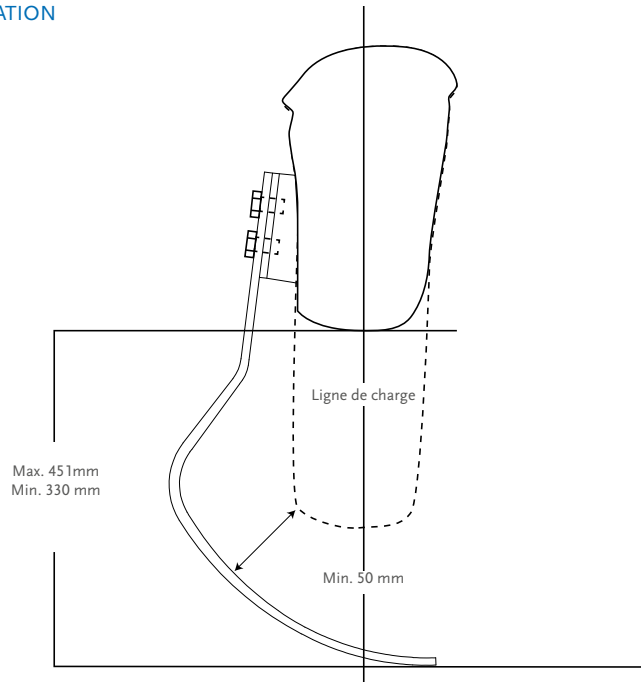

KITS

CHEETAH XTEND KIT

RÉF.

FSX006 CAT. (1-9)

FSX006

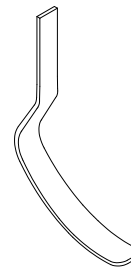

Comprend :

- Cheetah Xtend Module de pied
- Nike Spike Pad Kit

Remarque : Cheetah Xtend fait l'objet d'une commande spéciale sans possibilité d'essai de 30 jours.

NIKE SPIKE PAD KIT

Réf.	Désignation	Cat.
FSX50008	Nike Spike Pad	1-9



Comprend :

- Nike Spike Pad
- Crampons pyramidaux 7 mm
- Clé

Remarque : Le Nike Spike Pad possède les mêmes crampons que les chaussures d'athlétisme et tout-terrain Nike. Des crampons additionnels peuvent être achetés chez Nike..

CHEETAH® XTEND

KITS

ADAPTATEUR DE LAMINATION

Réf.	Désignation	Cat.
FSX50009	Kit adaptateur de lamination	1-9

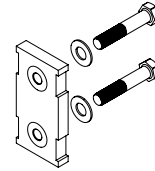

Comprend :

- Adaptateur de lamination
- Coins d'alignement
- Visserie
- Kit de lamination

KIT ADAPTATEURS D'ALIGNEMENT CHEETAH XTEND

Image	Réf.	Désignation	Cat.
1.	CXL50004	Adaptateur Dynamic L - Kit 13°	1-6
2.	CXL50003	Adaptateur à visser L - Kit 13°	1-6
3.	CXL50002	Adaptateur Dynamic - Kit 10°	1-6
4.	CXL50001	Adaptateur à visser - Kit 10°	1-6

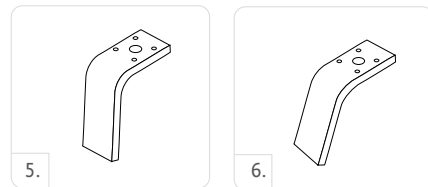
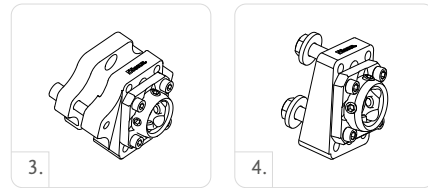
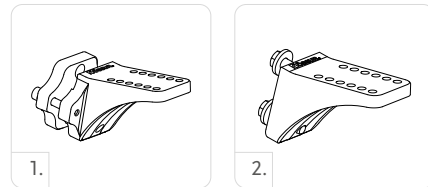

KITS DE CONNEXION EN L

Image	Réf.	Désignation	Cat.
5.	FSX50005	Kit de connexion en L 5°	1-6
6.	FSX50006	Kit de connexion en L 20°	1-6

Comprend :

- Connecteur en L sans insert
- Outils de connexion pyramidale
- Cales d'alignement
- Outils d'alignement

VISSERIE POUR CONNECTEURS

Réf.	Longueur	Poids	Vis	Cat.
CM100055	10 mm	144 g	x 2-1/2"	1-9

Comprend :

- Vis
- Rondelles sphériques
- Écrous
- Rondelles plates

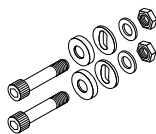

KIT ADAPTATEUR D'ALIGNEMENT

Réf.	Désignation	Cat.
FSX50007	Adaptateur d'alignement	1-9

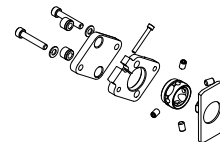

CHEETAH® XTEND

CALES D'ALIGNEMENT

Réf.	Désignation	Cat.
CM140515	Cales d'alignement 2°	1-9
CM140516	Cales d'alignement 4°	1-9
CM140517	Cales d'alignement 6°	1-9
CM140518	Cales d'alignement 8°	1-9

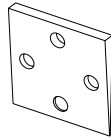

VISSERIE POUR ADAPTATEUR DE LAMINATION

Réf.	Désignation	Vis	Cat.
CM130211	Visserie pour adaptateur de lamination	3/8"-24 x 1 1/2"	1-9
CM130213	Visserie pour adaptateur de lamination	3/8"-24 x 1 3/4"	1-9
CM130214	Visserie pour adaptateur de lamination	3/8"-24 x 1 3/8"	1-9

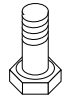

ÖSSUR JUNIOR SOLUTIONS



ICEROSS JUNIOR



TOTAL KNEE JUNIOR



VARI-FLEX JUNIOR



FLEX-FOOT JUNIOR



CHEETAH JUNIOR



CHEETAH
XPLORE JUNIOR



FLEX-RUN JUNIOR



ADAPTATEURS ÖSSUR JUNIOR

SOLUTIONS
ÖSSUR JUNIOR

SOLUTIONS ÖSSUR JUNIOR

PRÉSENTATION

La sécurité et le bien-être des enfants sont notre priorité absolue. Tous les produits de la gamme Solutions Junior ont été conçus pour faciliter la motricité des enfants en fonction de leur anatomie spécifique.

Les Solutions Junior Össur sont, pour les jeunes actifs, les plus complètes et les plus avancées technologiquement.

La première ligne de produits spécialement conçue pour les enfants de 5 à 12 ans, allie silicone, matériau hypoallergénique aux qualités éprouvées, et fibres de carbone, dont Össur maîtrise parfaitement la technologie.

PN20041

MANCHON ICEROSS STABILO® JUNIOR LOCKING AVEC WAVE

Iceross Stabilo Junior Locking est spécialement conçu pour les enfants, leur apportant confort et stabilité.

Le manchon aide les enfants à s'engager dans des activités quotidiennes à fort impact.

Össur recommande d'utiliser le manchon Iceross Stabilo Junior Locking avec Wave en association avec la série Icelock® 700.

Informations utilisateur	
Niveau d'amputation :	Application transtibiale pour les enfants
Informations produit	
Tailles :	12, 14, 16, 18
Profil :	3 mm
Matrice :	10 cm

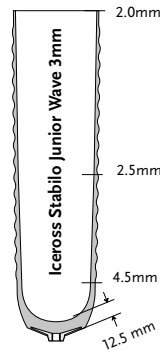

MÉTHODE DE SUSPENSION



LOCKING

CARACTÉRISTIQUES



MATRICE DE STABILISATION



REVÊTEMENT TEXTILE



SOIN ACTIF DE LA PEAU



SURFACE INTERNE SOYEUSE



WAVE

DÉTAIL DES RÉFÉRENCES - ICEROSS STABILO JUNIOR WAVE

Réf.	Profil	Méthode de suspension	Matrice
I-8301XX	3 mm	Locking	10 cm

PN20042

MANCHON ICEROSS DERMO® JUNIOR LOCKING AVEC WAVE

Le manchon Iceross Dermo Junior Locking avec Wave offre un confort et une protection contre les chocs, pour les enfants ayant une peau sensible et participant quotidiennement à des activités à impact moyen.

Des ingrédients de soin actif de la peau sont intégrés dans le matériau silicone.

Össur recommande d'utiliser le manchon Iceross Dermo Junior Locking avec Wave en association avec la série Icelock® 700.

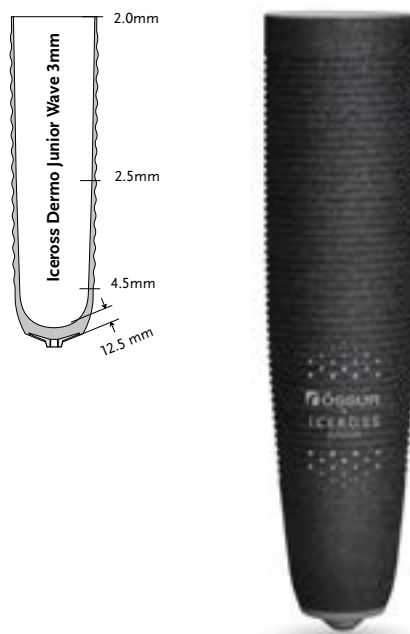

Informations utilisateur	
Niveau d'amputation :	Tibial
Informations produit	
Tailles :	12, 14, 16, 18.
Profil :	3 mm
Matrice :	10 cm
Informations remboursement	
LPPR :	7782550

MÉTHODE DE SUSPENSION



LOCKING

CARACTÉRISTIQUES



MATRICE DE STABILISATION



REVÊTEMENT TEXTILE



SOIN ACTIF DE LA PEAU



SURFACE INTERNE SOYEUSE



WAVE

DÉTAIL DES RÉFÉRENCES- ICEROSS DERMO JUNIOR WAVE

Réf.	Profil	Méthode de suspension	Matrice
I-8302XX	3 mm	Locking	10 cm

PN20183

VARI-FLEX® JUNIOR



Le pied Vari-Flex Junior combine à la fois confort et dynamisme. Il a été spécialement conçu pour les enfants ayant besoin d'une restitution d'énergie importante.



Informations utilisateur	
Niveau d'amputation :	Fémoral et tibial
Niveau d'activité :	Faible à élevé
Limite de poids :	55kg

Informations produit	
Catégories :	1-4
Longueurs :	16-24
Poids du pied (Taille 18) :	350 g avec chaussette Spectra et cosmétique
Hauteur de construction (Taille 18) :	120 mm
Hauteur de talon :	10 mm
Options adaptateurs :	Pyramide mâle intégrée. Cat 1-3 montées avec pyramide junior Cat 4 montée avec pyramide adulte



LAME PLANTAIRE DE LONGUEUR INTÉGRALE



ORTEIL SÉPARÉ



RÉSISTANT AUX INTEMPÉRIES

GUIDE DE SÉLECTION DE CATÉGORIE

Poids kg	15-24	25-34	35-45	46-55
16	1	N/A	N/A	N/A
17	1	N/A	N/A	N/A
18	1	2	N/A	N/A
19	1	2	3	N/A
20	N/A	2	3	4
21	N/A	2	3	4
22	N/A	2	3	4
23	N/A	2	3	4
24	N/A	N/A	3	4

NOTE : Les catégories ci-dessus s'appliquent uniquement au Vari-Flex Junior. Pour des activités sportives à plus fort impact, des solutions dédiées existent telles que le pied Cheetah Xplore Junior, la lame Flex-Run Junior et le Cheetah Junior.

VARI-FLEX® JUNIOR

ENCOMBREMENT

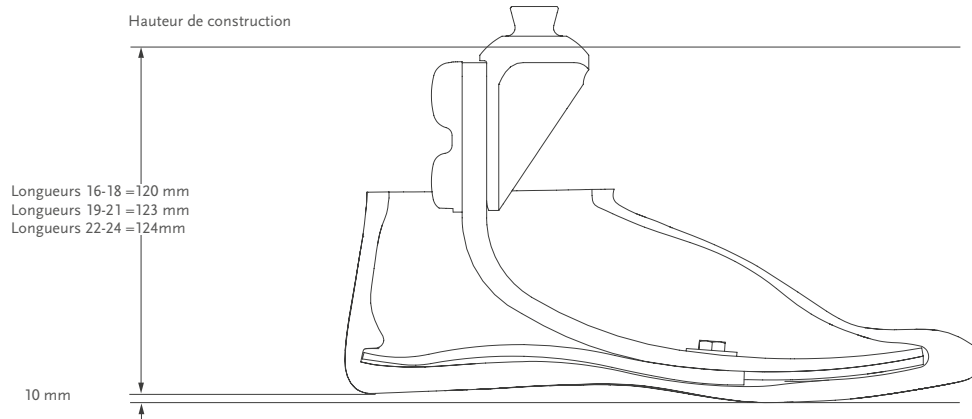

KITS

KIT VARI-FLEX JUNIOR AVEC PYRAMIDE MÂLE

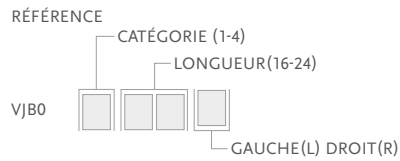

- Comprend :
- Module de pied
 - Coin talonnier
 - Pyramide mâle

COMPOSANTS

KIT COINS TALONNIERS

Réf.	Longueur	Cat.
CM150017	16-24	Toutes

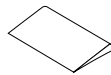

- Comprend :
- 1 Coin talonnier
 - Colle

VARI-FLEX® JUNIOR

FINITION ESTHÉTIQUE

RÉFÉRENCE

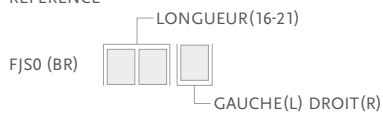

RÉFÉRENCE

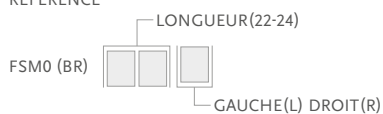

Comprend :

- Revêtement de pied*
- Chaussette Flex-Foot

*Pour obtenir un revêtement marron, ajouter le suffixe "BR" à la référence.

Réf.	Désignation	Longueur
FCX63008	Chaussette Junior	16-24



PN20184

FLEX-FOOT® JUNIOR

Flex-Foot Junior offre une importante restitution d'énergie indispensable pour les enfants.

Le talon actif Carbon X® accumule de l'énergie et absorbe les chocs tandis que la lame plantaire de longueur intégrale offre stabilité et symétrie des pas.

Ce pied à profil bas, permettant le stockage d'énergie, présente une lame avec un orteil séparé et une pyramide mâle intégrée. La forme de l'adaptateur pyramidal contribue à la rigidification progressive du pied. L'utilisation de couches de fibres de carbone offre le soutien et la flexibilité nécessaire pour accompagner tous les mouvements des enfants.



Informations utilisateur	
Niveau d'amputation :	Fémoral et tibial
Limite de poids :	45kg



LAME PLANTAIRE DE LONGUEUR INTÉGRALE



ORTEIL SÉPARÉ



RÉSISTANT AUX INTEMPÉRIES

Informations produit	
Catégories :	1-3
Longueurs :	16-17 (Cat. 1) 18-19 (Cat. 1-2) 20-21 (Cat. 2-3)
Poids du pied : (longueur 19)	288 g
Hauteur de construction : (longueur 19)	46 mm
Hauteur de talon :	10 mm
Options adaptateurs :	Pyramide mâle

GUIDE DE SÉLECTION DE CATÉGORIE

Poids kg	15-24	25-34	35-45
16	1	N/A	N/A
17	1	N/A	N/A
18	1	2	N/A
19	1	2	N/A
20	N/A	2	3
21	N/A	2	3

Note : Les catégories ci-dessus s'appliquent uniquement au Flex-Foot Junior.

*Toutes les longueurs ne sont pas disponibles dans chaque catégorie.

ENCOMBREMENT

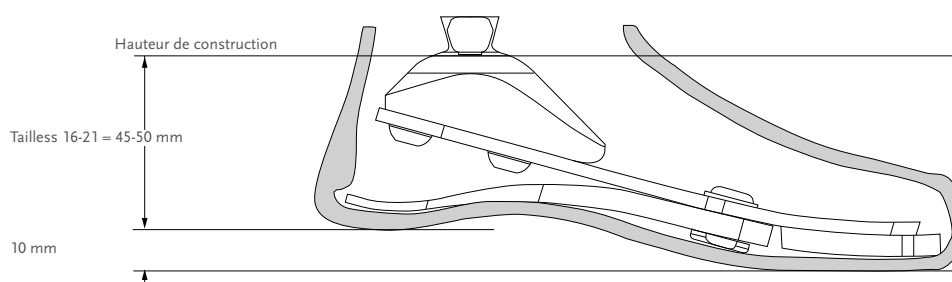

FLEX-FOOT® JUNIOR

KITS

FLEX-FOOT JUNIOR KIT AVEC PYRAMIDE MÂLE

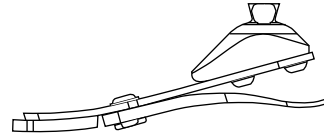
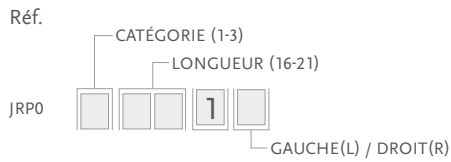

Comprend :

- Module de pied
- Talon
- Visserie talon
- Semelle pour orteils
- Coins talonniers
- Pyramide mâle

COMPOSANTS

KIT COINS TALONNIERS JUNIOR

Réf.	Longueur	Cat.
CM150017	16-21	1 - 3

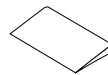

Comprend :

- 3 Coins talonniers
- Colle

FINITION ESTHETIQUE

REVÊTEMENT DE PIED BEIGE ET MARRON*

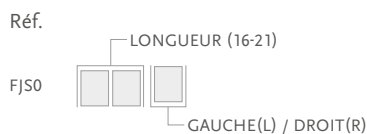

Comprend :

- Revêtement de pied*
- Chaussette Flex-Foot

*Pour obtenir un revêtement marron, ajouter le suffixe "BR" à la référence.

CHAUSSETTE FLEX-FOOT

Réf.	Désignation	Longueur
FCX63008	Chaussette Flex-Foot	16-21



PN20185

CHEETAH® JUNIOR

Pied en fibre de carbone de haute performance, réalisé sur mesure, principalement pour les activités sportives. Il convient aux amputés tibiaux et fémoraux. Ce pied, qui a fait ses preuves, s'attache à l'arrière de l'emboîture, ce qui lui donne souplesse et solidité, qualités indispensables pour les enfants désireux de pratiquer un sport.

La semelle Nike Sole a été spécialement conçue pour une meilleure stabilité et un déroulé souple et naturel.



Informations utilisateur	
Niveau d'amputation :	Fémoral et tibial
Limite de poids :	55kg



WATERPROOF

Informations produit	
Catégories :	1-4
Longueurs :	Taille unique
Poids du pied :	232 g
Poids de la semelle Nike :	114 g
Hauteur de construction :	Min:182 mm Max: 307 mm
Options adaptateurs :	Connecteur de lamination

GUIDE DE SÉLECTION DE CATÉGORIE

Poids kg	15-24	25-34	35-45	46-55
Catégorie	1	2	3	4

CHEETAH® JUNIOR

ENCOMBREMENT

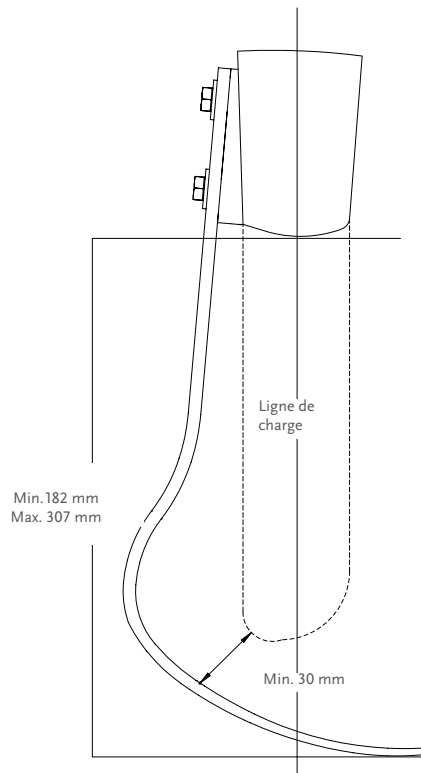

KITS

KIT CHEETAH JUNIOR KIT

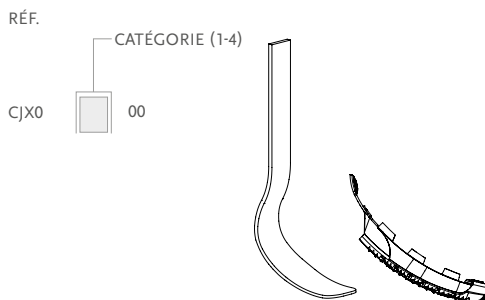

KIT JUNIOR SEMELLE NIKE

Réf.	Longueur	Cat.	Poids
CM150164	Taille unique	1-4	114 g

- Comprend :
- Semelle Nike Junior
 - Fixation
 - Loctite
 - Semelle
 - Sac pour Nike Sole

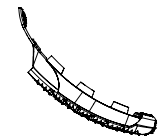

COMPOSANTS

Réf.	Désignation
CHX50001	Kit de connexion

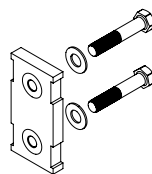

PN20186

CHEETAH® XPLORE JUNIOR

Ce pied hybride en fibre de carbone fabriqué sur mesure est conçu à la fois pour un port quotidien et pour la pratique sportive. Cheetah Xplore Junior convient aux enfants qui ont besoin de la souplesse d'un pied de marche et d'un pied de course en une seule prothèse. Ce pied associe la lame de sprint Cheetah aux performances éprouvées, à un talon adapté pour la phase d'appui et la marche au quotidien.

Cheetah Xplore Junior est la solution idéale pour les enfants ayant besoin d'une même prothèse pour la marche et pour la course.



Informations utilisateur	
Niveau d'amputation :	Fémoral et tibial
Limite de poids :	55kg



LAME
PLANTAIRE DE
LONGUEUR
INTÉGRALE



PROGRESSION
TIBIALE ACTIVE



WATERPROOF

Informations produit :	
Catégories :	1-4
Longueurs :	Longueur unique
Poids du pied :	312 g
Hauteur de construction :	Min: 185 mm Max: 311 mm
Options adaptateurs :	Connecteur de lamination

GUIDE DE SÉLECTION DE CATÉGORIE

Poids kg	15-24	25-34	35-45	46-55
Catégorie	1	2	3	4



CHEETAH® XPLORE JUNIOR

ENCOMBREMENT

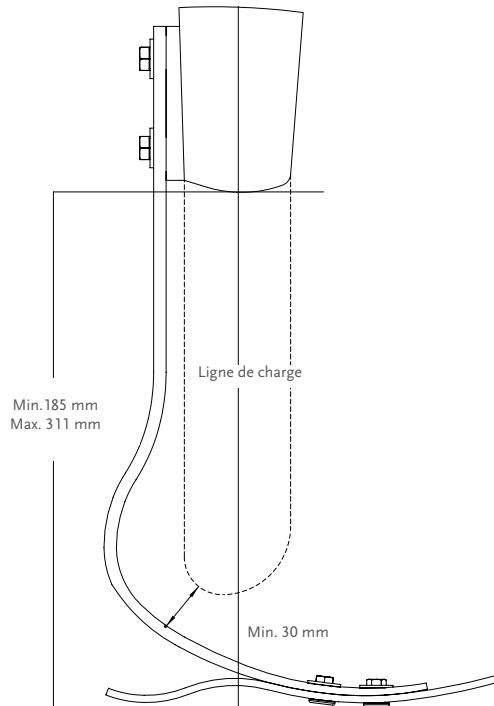

KITS

KIT CHEETAH XPLORE JUNIOR

RÉF.

CATÉGORIE (1-4)

CHX0



24

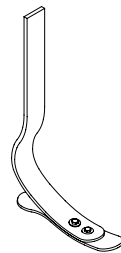

COMPOSANTS

Réf.	Désignation
CHX50001	Kit de connexion

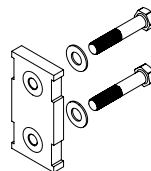

Réf.	Désignation
CHX50002	Lame semelle pour Cat 1 & 2
CHX50003	Lame semelle pour Cat 3 & 4

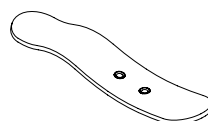

CHEETAH® XPLORE JUNIOR

FINITION ESTHÉTIQUE

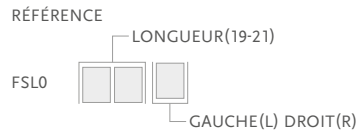

Comprend :

- Revêtement de pied*
- Chaussette Flex-Foot

*Pour obtenir un revêtement marron, ajouter le suffixe "BR" à la référence.

Réf.	Désignation	Longueur
FCX63008	Chaussette Junior	16-21



PN20187

FLEX-RUN™ JUNIOR®

Le Flex-Run Junior est une solution personnalisée pour les enfants. Son adaptabilité verticale et sa restitution d'énergie efficace sont indispensables pour les enfants qui sont très actifs.

Le Flex-Run Junior offre un amortissement accru et une dynamique basse fréquence pour les utilisateurs transfémoraux et transtibiaux.

La semelle Nike Sole a été conçue pour procurer de la stabilité et offrir un déroulé souple et naturel.



Informations utilisateur	
Niveau d'amputation :	Fémoral et tibial
Limite de poids :	84Kg



WATERPROOF

Informations produit	
Catégories :	1-6
Longueurs :	Taille unique
Poids du pied :	336 g + Semelle Nike 114 g
Hauteur de construction :	Min : 200 mm
Options adaptateurs :	Pyramide mâle ou femelle

GUIDE DE SÉLECTION DE CATÉGORIE

Poids kg	15-24	25-34	35-45	46-55	57-67	68-84
Catégorie	1	2	3	4	5	6

FLEX-RUN™ JUNIOR®

ENCOMBREMENT

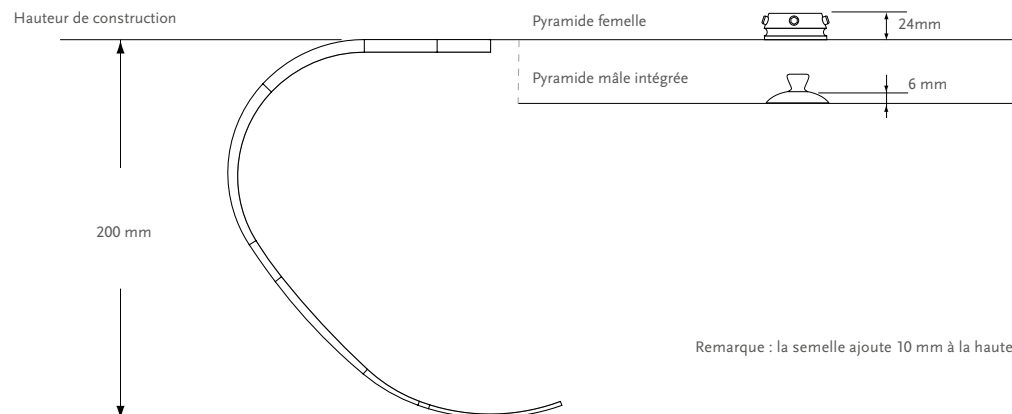

KITS

FLEX-RUN JUNIOR MODULE DE PIED

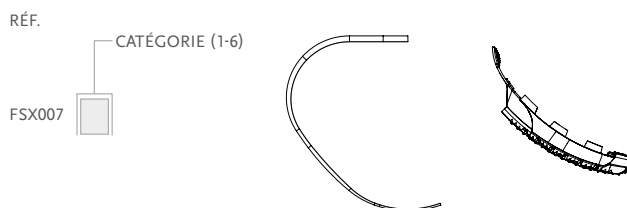

KIT JUNIOR SEMELLE NIKE

Réf.	Longueur	Cat.
CM150164	Taille unique	1-6

- Comprend :
- Semelle Nike
 - Fixation
 - Loctite
 - Pochette de protection pour semelle Nike

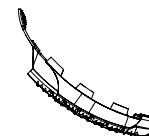

COMPOSANTS

Réf.	Désignation	Cat.
FWX40001	Platine de liaison	1-6

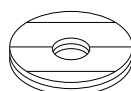

ADAPTATEURS

Image	Réf.	Désignation	Poids	Taille Boulons	Cat.
1.	FWX00031	Adaptateur pyramide mâle Junior	30 g	M 8 x 30 mm	1-3
2.	FWX00030	Kit adaptateur pyramide mâle*	80 g	M10 x 40 mm	1-6
3.	CM150161	Adaptateur pyramide femelle*	100 g	M10 x 35 mm	1-6

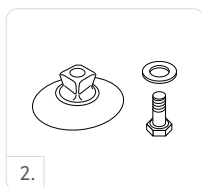
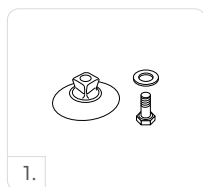

*Des composants adultes sont utilisés pour le Flex-Run Junior

VISSERIE DE RECHANGE

Réf.	Taille	Cat.
CM130221	M10 x 40	1-6
CM130103	M10x35 mm	1-6
CM130237	M8 x 30 mm	1-3

PN20188

TOTAL KNEE® JUNIOR

Total Knee Junior confère aux jeunes utilisateurs une sensation de sécurité, un mouvement naturel et une facilité de marche. Facile à couvrir, Total Knee Junior offre jusqu'à 160 degrés de flexion du genou. Total Knee Junior imite le mouvement naturel des enfants qui apprécient un large éventail d'activités polyvalentes de haut niveau, telles que la marche, la course, la position assise, accroupie et agenouillée.

- Genou polycentrique avec système de verrouillage (avec attache distale) géométrique
- Flexion pendulaire réglable
- Promoteur d'extension
- Faible hauteur de construction et profil élancé



Informations utilisateur	
Niveau d'amputation :	Fémoral et désarticulation du genou
Limite de poids :	45kg

Informations produit	
Hauteur de construction :	156 mm
Poids du genou :	395 g
Flexion du genou :	Arrêt à 160°



POLYCENTRIQUE



AUGMENTATION DU DÉGAGEMENT AU SOL



VERROUILLAGE GÉOMÉTRIQUE



CONTRÔLE MÉCANIQUE



VITESSE UNIQUE



ASSISTANCE À L'EXTENSION



FLEXION EN PHASE D'APPUI RÉGLABLE



CONNECTEUR D'EMBOÎTURE

ENCOMBREMENT

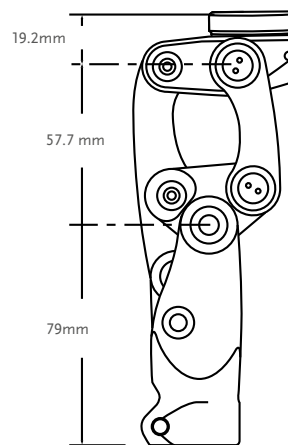
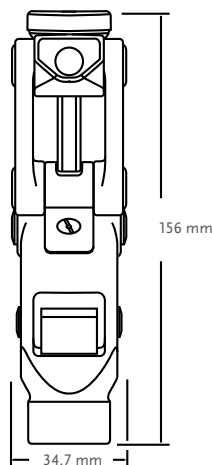

TOTAL KNEE® JUNIOR

KITS

Réf.	Désignation
1100	Total Knee Junior
1100-OS	Total Knee Junior pour amputation fémorale avec pyramide mâle
1100-KE	Total Knee Junior pour désarticulation avec adaptateur d'emboîture à 4 branches

COMPOSANTS

ADAPTATEURS À 4 TROUS JUNIOR

Une option additionnelle pour les désarticulations de genou

Réf.	Désignation	Hauteur de construction	Poids
AJ-122300	Alliage	8.5 mm	36 g



ADAPTATEUR PYRAMIDE MÂLE (POIDS MAXI 45KG)

Particulièrement recommandé pour les utilisateurs nécessitant des ajustements d'alignement particuliers.

Réf.	Désignation	Hauteur de construction	Poids
AJ-831300	Insert Titane/Alliage	17.5 mm	41 g



ADAPTATEUR À 4 BRANCHES

Réf.	Désignation	Hauteur de construction	Poids
AJ-114040	Inox	9.5mm	79g



KIT DE BUTÉES ET CALES PÉDIATRIQUES

Réf.	Désignation
1100-Kit	Un jeu complet de butées et de cales

Comprend :

- Une butée de chaque dureté
- Une cale de 0,38 mm
- Une cale de 0,76 mm

TOTAL KNEE® JUNIOR

COMPOSANTS

PROMOTEUR D'EXTENSION

Le promoteur à l'extension contribue à réduire l'élévation excessive du talon pendant les périodes de marche plus rapide ou d'activité accrue.



Réf.	Désignation
1105-A	Contribue à limiter l'élévation du talon et à placer le genou en extension complète.

RAPPEL À L'EXTENSION

Réf.	Désignation	Couleur	Dureté
1170	Rappel à l'extension livré monté avec le ressort jaune. Ressort bleu fourni.	Jaune	Normale
		Bleu	Ferme

COMPOSANTS POUR FINITION

Photo	Réf.	Désignation
1	1145	Support de mollet Junior, Noir
2	1150	Capot de genou Junior, Small, Noir
3	1151	Calotte de genou Junior, Large, Beige



ADAPTATEURS JUNIOR

ADAPTATEURS D'EMBOÎTURE

(POIDS MAXIMUM UTILISATEUR DE 45 KG POUR TOUS LES ADAPTATEURS JUNIOR)

ADAPTATEUR À 4 BRANCHES

Réf.	Matériau	Hauteur	Poids
AJ-114040	Inox	9.5 mm	79 g



INSERT À PYRAMIDE FEMELLE

Réf.	Matériau	Hauteur	Poids
AJ-142300	Alliage	12mm	36 g



Note : Peut être utilisé avec les modèles AJ-831300, AJ-122300 ou AJ-114040.

INSERT À PYRAMIDE MÂLE

Réf.	Matériau	Hauteur	Poids
AJ-133300	Alliage / Inox	5.5 mm	36 g



Note : Peut être utilisé avec les modèles AJ-831300, AJ-122300 ou AJ-114040.

ADAPTATEUR D'EMBOÎTURE 4 TROUS

Réf.	Matériau	Hauteur	Poids
AJ-122100	Alliage	14mm	46 g



ADAPTATEURS 4 TROUS, AVEC VISSERIE

4 TROUS À PYRAMIDE MÂLE

Réf.	Matériau	Hauteur	Poids
AJ-233100	Alliage / Inox	6 mm	39 g



4 TROUS À PYRAMIDE FEMELLE

Réf.	Matériau	Hauteur	Poids
AJ-242100	Alliage	14mm	34 g



ADAPTATEUR À SERRAGE AVEC PYRAMIDE FEMELLE

Réf.	Matériau	Hauteur	Poids
AJ-342100	Alliage	14mm	48 g



TUBE JUNIOR, 22MM

Réf.	Matériau	Longueur	Poids
AJ-712010	Alliage	250 mm	104 g



PILON À HAUTEUR AJUSTABLE - JUNIOR

Réf.	Matériau	Hauteur minimum	Hauteur de construction minimum	Plage d'ajustement	Poids
AJ-542350	Aluminium	76 mm	76 mm	76-102mm	145 g



ADAPTATEURS POUR PIED

ADAPTATEUR 8 MM PIED SACH

Réf.	Matériau	Hauteur	Poids
AJ-833100	Alliage / Inox	6 mm	54 g



ÖSSUR POST-OP SOLUTIONS



PANSEMENT RIGIDE ÖSSUR



MANCHON ICEROSS POST-OP TT



MANCHON ICEROSS POST-OP TF



MANCHON FIRST

PROGRAMME ÖSSUR POST-OPÉRATOIRE

PRÉSENTATION

Au cours des dix dernières années, les manchons en silicone Iceross ont été utilisés dans les hôpitaux pour la thérapie de compression à la suite d'une amputation tibiale avec de bons résultats. Il est important pour les spécialistes de la santé qui prévoient d'utiliser cette méthode d'adapter le protocole à leur propre environnement.

Pour obtenir les meilleurs résultats avec la manchon Iceross Post Op, il est nécessaire d'appliquer un pansement rigide (ORD) sur le moignon immédiatement après l'amputation et utilisé pendant 5 à 7 jours.

La thérapie de compression avec le manchon Iceross Post-Op doit commencer 5 à 7 jours après l'opération d'amputation. L'utilisation du manchon silicone Iceross à ce stade précoce est essentielle, étant donné que la modification la plus importante du volume du moignon intervient pendant la première semaine après l'amputation.

Le manchon est introduit graduellement en s'assurant que l'utilisateur et son moignon s'habituent à la compression et au nouvel environnement. C'est pendant cette période que la thérapie de compression est la plus efficace.

CARACTÉRISTIQUES

THÉRAPIE POST-OP ÖSSUR

La thérapie post-opératoire avec le pansement rigide (Össur Rigid Dressing - ORD) et le manchon Iceross Post-Op assurent un traitement de compression de haute qualité. Elle donne sa forme au moignon et lui permet une maturation plus rapide.



ÖSSUR PANSEMENT RIGIDE (ORD)

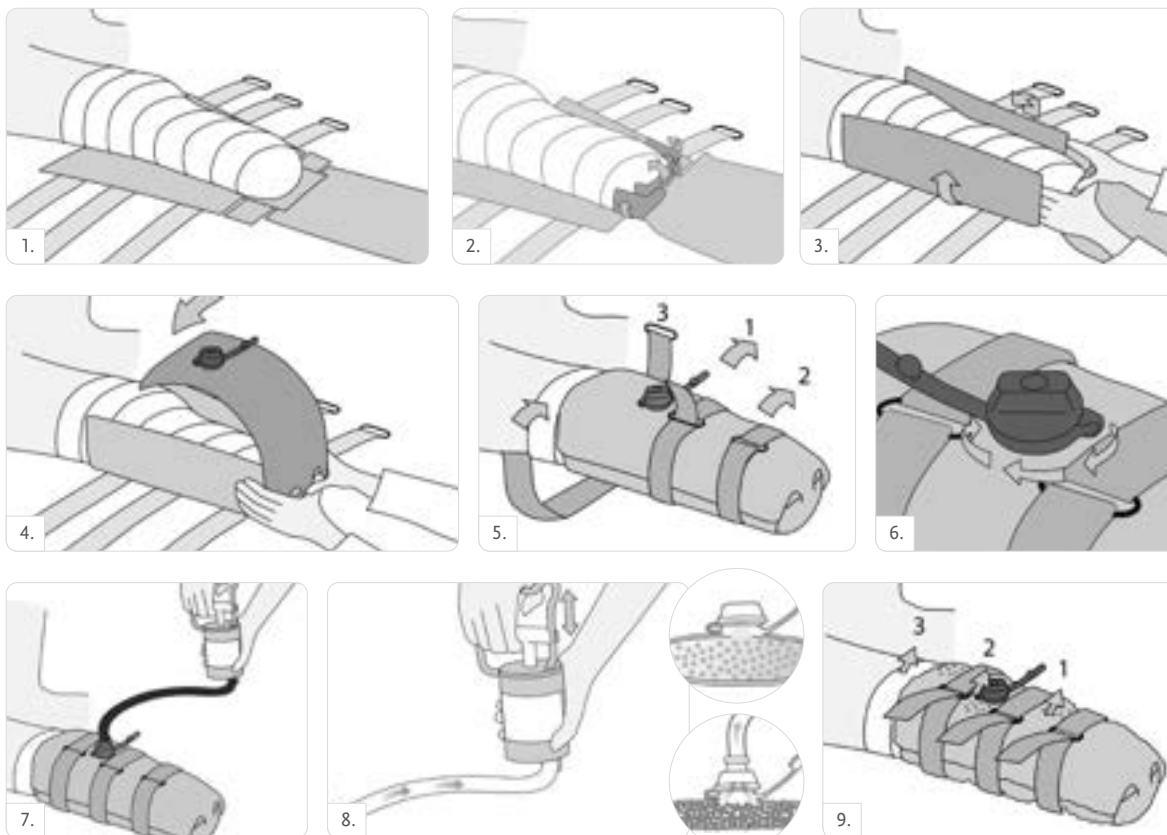

PROGRAMME ÖSSUR POST-OPÉRATOIRE

PRÉSENTATION

MANCHON ICEROSS POST-OP

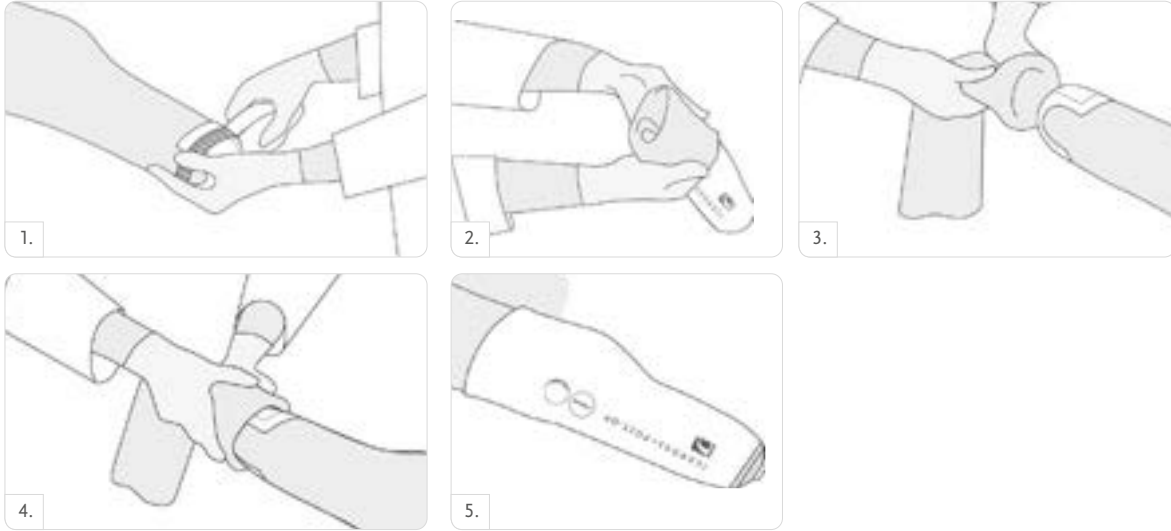

PN20115

PANSEMENT RIGIDE ÖSSUR (ORD)



Le pansement rigide d'Össur (Össur Rigid Dressing - ORD) immobilise, protège et contrôle l'œdème post-opératoire du moignon résiduel immédiatement après l'amputation tibiale.

L'immobilisation et le contrôle de l'œdème sont obtenus grâce à un pansement ferme s'adaptant au volume et à la forme du moignon.

L'immobilisation contribue à éviter les contractures en restreignant la flexion du genou. Une contrainte efficace et l'adaptation au volume du moignon évitera que l'œdème n'augmente après la chirurgie. La contrainte du moignon protège de l'inconfort provoqué par les traumatismes dus à l'alitement et les éventuelles chutes en début de la rééducation.

L'ORD est fabriqué dans un matériau souple et pliable et peut ainsi être formé sur le moignon. Le pansement ORD est rendu rigide par vide d'air dans les chambres intérieures du produit.



SÉLECTION DE LA TAILLE

Taille	Circonférence de taille 4 cm depuis l'extrémité distale du moignon	Circonférence de taille 50 cm depuis l'extrémité distale du moignon
Small	Jusqu'à 42 cm	Jusqu'à 58 cm
Large	42-65 cm	58-70 cm

Remarque : Toutes les mesures de circonférence sont prises sur les pansements et le bandage

DÉTAIL DES RÉFÉRENCES - PANSEMENT RIGIDE ÖSSUR (ORD)

Réf.	Désignation	Taille
K-239100	Pansement rigide Össur	S
K-239101	Pansement rigide Össur	L
K-239105	Pompe à vide pansement rigide Össur (ORD)	



PN20452

MANCHON ICEROSS® POST-OP TT



Le manchon Iceross POST-OP est utilisé pour la thérapie de compression. Les meilleurs résultats sont obtenus avec ce manchon lorsqu'un pansement rigide (Össur Rigid Dressing ORD) est appliqué sur le moignon immédiatement après l'amputation et utilisé pendant 5 à 7 jours. Le manchon Iceross POST-OP intègre un revêtement Easy Glide qui permet une mise en place et un retrait faciles.

Un traitement précoce avec le manchon Iceross POST-OP favorise une mobilisation rapide et accélère le processus de cicatrisation du membre résiduel. La personne amputée peut ainsi bénéficier d'une prothèse plus rapidement, gagnant ainsi en indépendance, notamment vis à vis du personnel médical.

La thérapie de compression avec le manchon Iceross POST-OP donne au membre résiduel une forme optimale pour l'adaptation de l'emboîture prothétique, réduisant ainsi le risque de complications. Le manchon est autoclave et peut-être utilisé avec une emboîture temporaire.

Les principaux objectifs du manchon Iceross POST-OP sont de :

- Réduire le délai de cicatrisation
- Contribuer à limiter les oedèmes
- Participer à la réduction du volume du membre résiduel
- Permettre la mise en place d'une prothèse définitive plus rapidement

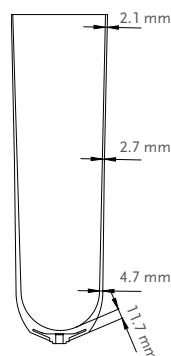

Informations utilisateur	
Niveau d'amputation :	Tibial
Niveau d'activité :	Personne récemment amputée
Informations produit	
Tailles :	22,23.5,25,26.5,28,30,32,34,36,38,40,42,45.
Profil :	2mm
Matrice :	10 cm
Informations remboursement	
LPPR :	7782595

CARACTÉRISTIQUES



MATRICE DE STABILISATION



REVÊTEMENT EASY GLIDE

DÉTAIL DES RÉFÉRENCES - ICEROSS POST-OP

Réf.	Profil	Méthode de suspension	Matrice
I-PO12XX	2mm	Locking	10 cm

PN20453

MANCHON ICEROSS® POST-OP TF



Le manchon Iceross POST-OP est utilisé pour la thérapie de compression. Le manchon Iceross POST-OP intègre un revêtement Easy Glide qui permet une mise en place et un retrait faciles.

Un traitement précoce avec le manchon Iceross POST-OP favorise une mobilisation rapide et accélère le processus de cicatrisation du membre résiduel. La personne amputée peut ainsi bénéficier d'une prothèse plus rapidement, gagnant ainsi en indépendance, notamment vis à vis du personnel médical.

La thérapie de compression avec le manchon Iceross POST-OP donne au membre résiduel une forme optimale pour l'adaptation de l'emboîture prothétique, réduisant ainsi le risque de complications. Le manchon est autoclave.

Les principaux objectifs du manchon Iceross POST-OP sont de :

- Réduire le délai de cicatrisation
- Contribuer à limiter les oedèmes
- Participer à la réduction du volume du membre résiduel
- Permettre la mise en place d'une prothèse définitive plus rapidement

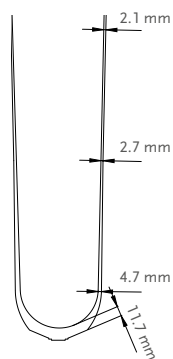

Informations utilisateur	
Niveau d'amputation :	Fémoral
Niveau d'activité :	Personne récemment amputée
Informations produit	
Tailles :	30, 32, 34, 36, 38, 40, 42, 45, 50, 55
Profil :	2mm
Informations remboursement	
LPPR :	7782460

CARACTÉRISTIQUES



REVÊTEMENT
EASY GLIDE

DÉTAIL DES RÉFÉRENCES - ICEROSS POST-OP

Réf.	Profil	Méthode de suspension
I-PO22XX	2mm	N/A

ÖSSUR POST-OP

PN20218

MANCHON FIRST™



Le manchon FIRST assure une suspension fiable entre le membre résiduel et la prothèse. Il a été spécialement conçu pour servir de matériel initial (matériel provisoire) aux utilisateurs. Le silicone utilisé est respirant, pour que la vapeur d'eau puisse être évacuée et présente une surface lisse à l'échelle microscopique. La transparence du manchon permet de contrôler régulièrement le membre résiduel.

- Mise en place et retrait et rapides grâce au revêtement Easy Glide facilitant le chaussage
- Facile à nettoyer
- Transparence du manchon permettant un contrôle régulier du membre résiduel
- Résistant à l'eau : peut-être porté dans le bain, la piscine et la douche
- Possibilité de moulage direct (sans nécessiter de feuille isolante)

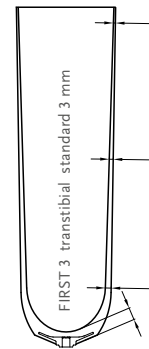
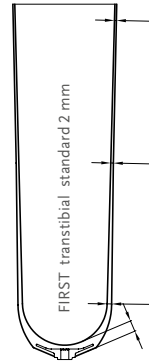

Informations utilisateur	
Niveau d'amputation :	Tibial
Niveau d'activité :	Faible à normal
Informations produit	
Tailles standard :	18, 20, 22, 23.5, 25, 26.5, 28, 30, 32, 34, 36, 38, 40, 42, 45
Profil :	2 mm, 3 mm
Matrice :	Interne, 10 cm
Informations remboursement	
LPPR :	7782595

MÉTHODE DE SUSPENSION



LOCKING

CARACTÉRISTIQUES



MATRICE DE STABILISATION



REVÊTEMENT EASY GLIDE

DÉTAIL DES RÉFÉRENCES

Réf.	Profil	Méthode de suspension	Matrice
MF921XX	Standard 2mm	Locking (attache distale)	Matrice à 2 zones proprioceptives, interne, 10 cm + 3 cm
MF941XX	Standard 3 mm	Locking (attache distale)	Matrice à 2 zones proprioceptives, interne, 10 cm + 3 cm

ÖSSUR GAMME ICELOCK®



GAMME ICELOCK 100



GAMME ICELOCK 200



GAMME ICELOCK 300



GAMME ICELOCK 400



GAMME ICELOCK 500

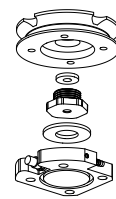

GAMME ICELOCK 544



ICELOCK 562 HYBRID



GAMME ICELOCK 600



GAMME ICELOCK 700

ÖSSUR GAMME ICELOCK®

CARACTÉRISTIQUES ICELOCK

PLONGEUR CRANTÉ

À utiliser avec les manchons Iceross Locking pour les utilisateurs normalement à très actifs ayant des moignons osseux. Il convient aux amputés qui recherchent une sécurité pour la mise en place de l'emboîture. Le plongeur cranté émet un cliquetis audible lorsqu'il est engagé qui rassure de nombreux utilisateurs.



PLONGEUR POUR CRÉMAILLÈRE

À Utiliser avec les manchons Iceross Locking pour les utilisateurs de tous niveaux d'activité qui ont des membres résiduels charnus. Le patient chausse la prothèse en l'enroulant dans l'emboîture plutôt qu'en la poussant ou en en la rentrant.



PLONGEUR LISSE

À Utiliser avec les manchons Iceross Locking pour les utilisateurs normalement à très actifs ayant des membres résiduels osseux et qui préfèrent la sécurité d'entrer dans la prothèse pour la mise en place de l'emboîture. Le verrouillage est silencieux lorsqu'il s'enclenche, mais il assure une suspension sûre sur toute la longueur de l'attache.



CORDELETTE (LANYARD)

À utiliser avec les manchons Iceross Locking pour les nouveaux amputés ou les amputés peu ou moyennement actifs ayant des membres résiduels charnus qui préfèrent être poussés dans l'emboîture pour la mise en place de la prothèse. Ce système de suspension permet à l'utilisateur de mettre en place sa prothèse en position assise.



VALVE DISTALE

Conçue pour être utilisée avec les manchons Iceross Cushion pour les amputés de tous niveaux d'activité ne tolérant pas une traction distale ou préférant la suspension par dépressurisation à une méthode mécanique. À Utiliser en association avec une genouillère de suspension : ce système de suspension permet à l'utilisateur de mettre en place sa prothèse en position assise.



VALVE LATÉRALE

Pour les manchons Iceross Seal-In et Iceross Cushion (sans attache distale) en combinaison avec la genouillère Iceross Sleeve.



RÉSISTANT AUX INTEMPÉRIES

Un dispositif résistant aux intempéries permet une utilisation dans un environnement humide et / ou mouillé mais ne permet pas l'immersion. Des éclaboussures d'eau douce sur la surface, venant de toutes les directions, n'endommageront pas le dispositif. Bien sécher après contact avec l'eau douce, y compris l'eau du robinet. Exclut l'eau salée et l'eau chlorée.



RÉSISTANT AUX
INTEMPÉRIES

WATERPROOF

Qu'il s'agisse d'eau douce, d'eau salée ou d'eau chlorée, les produits Waterproof Össur vous offrent la protection maximale dont vous avez besoin. Les dispositifs Waterproof assurent une protection permanente contre la pénétration de l'eau, même après immersion, tout en continuant à offrir la fonctionnalité que vous attendez.



WATERPROOF

ICELOCK® 100



VERROU À PLONGEUR CRANTÉ ET PYRAMIDE

- Interchangeable
- Facile à utiliser - stratification unique
- Poids jusqu'à 120kg
- Tous niveaux d'activité



Réf.	Désignation	Poids maxi	Encombrement	Poids
L-125000	Icelock 125 plongeur cranté avec pyramide inox	120kg	22mm	115 g
Réf.	Désignation	Poids maxi	Encombrement	Poids
L-180001	Icelock 100 Kit de fabrication sans tresse	N/A	22mm	99 g



PIÈCES DÉTACHÉES

Réf.	Désignation
L-192000	Plongeur standard avec capuchon, longueur 52mm, 13 crans
L-192003	Plongeur court avec capuchon, longueur 34mm, 7 crans
L-192005	Plongeur long avec capuchon, longueur 65 mm, 17 crans

ICELOCK® 200



La gamme Icelock 200 comprend des verrous solides et durables à crémaillères amovibles.

Les produits de la gamme Icelock 200 conviennent parfaitement aux utilisateurs transfémoraux et peuvent donc être utilisés avec le manchon Icross® Transfémoral.



VERROUS À CRÉMAILLÈRE

- Faible hauteur de construction et léger
- Guide attache en acier inoxydable résistant à l'usure
- Mécanisme sûr et testé jusqu'à 300kg de traction
- Possibilité de changer d'un système de cordelette à un système verrou
- Tous niveaux d'activité

SCHÉMA

ICELOCK CRÉMAILLÈRE 211

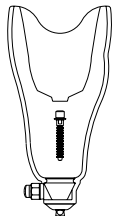

Avec pyramide*

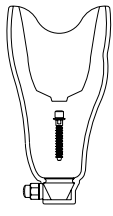

Sans adaptateur*

ICELOCK CRÉMAILLÈRE 214

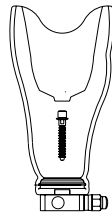

Avec adaptateur
4 trous



Avec adaptateur
de compensation
de déviation

ICELOCK CRÉMAILLÈRE 234

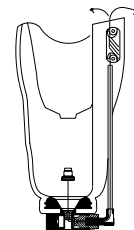

Avec adaptateur
4 trous et
cordelette

* Remarque : la pyramide doit être commandée séparément

ICELOCK 211 APERÇU



Plongeur à crémaillère



Icelock à
crémaillère 211



Icelock pyramide acier 273
Icelock pyramide titane 272

ICELOCK® 200

DIAGRAMME

ICELOCK 214 APERÇU



DÉTAIL DES RÉFÉRENCES - LOCKS

Réf.	Désignation	Poids maxi	Encombrement	Poids
L-211000	Icelock à crémaillère 211 (sans adaptateur)	N/A	21mm	78 g
L-214000	Icelock à crémaillère 214 4 trous	120kg	25 mm	186 g

Pour changer du système verrou à crémaillère au système cordelette, commander L-292050 Kit d'adaptation pour cordelette.

Réf.	Désignation	Poids maxi	Encombrement	Poids
L-234000	Icelock Cordelette 234	120kg	25 mm	168 g

Pour changer du système cordelette au système verrou à crémaillère commander L-292020 Mécanisme à crémaillère et tournevis en T



ICELOCK À CRÉMAILLÈRE 214 COMPENSATION DE DÉVIATION

Limite de poids (capacité)	Hauteur de construction	Poids
136kg	18 mm	314 g

Image	Réf.	Désignation
1.	L-214311	Pour jambe gauche avec bouton de déverrouillage (avec attache distale) interne
2.	L-214312	Pour jambe gauche avec bouton de déverrouillage (avec attache distale) externe
3.	L-214322	Pour jambe droite avec bouton de déverrouillage (avec attache distale) externe
4.	L-214321	Pour jambe droite avec bouton de déverrouillage (avec attache distale) interne



*Compensation postérieure 30 mm et latérale 20 mm

ICELOCK® 200

PYRAMIDES SPÉCIFIQUES POUR ICELOCK À CRÉMAILLÈRE 211

Réf.	Désignation	Poids maxi	Encombrement	Poids
L-272000	Icelock pyramide titane 272	166kg	9mm	76 g
L-273000	Icelock pyramide inox 273	100kg	8 mm	64 g



ADAPTATEURS

Réf.	Désignation	Poids limit
A-233100	Adaptateur 4 trous à pyramide mâle, AL	100kg
A-242100	Adaptateur 4 trous à pyramide femelle, AL	100kg
A-235100	Adaptateur 4 trous à pyramide mâle, TI	166kg
A-245100	Adaptateur 4 trous à pyramide femelle, TI	166kg

Pour les adaptateurs d'emboîture voir Sommaire

PIÈCES DÉTACHÉES POUR ICELOCK 211

Réf.	Désignation
L-292015	Corps de verrou avec guide (sans vis d'épargne)
L-292122	Vis d'épargne
L-292126	Guide Delrin
L-293045	Joint silicone
L-292121	Tunnel pour plongeur
L-292032	Boulon de pyramide long avec joint torique

PIÈCES DÉTACHÉES POUR ICELOCK 211 ET 214

Réf.	Désignation
L-292000	Plongeur standard avec capuchon, longueur 40 mm, 12 crans
L-292003	Plongeur court avec capuchon, longueur 22mm, 7 crans
L-292005	Plongeur long avec capuchon, longueur 52mm, 17 crans
L-292020	Mécanisme à crémaillère et tournevis en T
L-293060	Tournevis en T
L-292131	Bouton poussoir, Delrin

COMPOSANTS POUR ICELOCK 214 À CRÉMAILLÈRE COMPENSATION DE DÉVIATION

Réf.	Désignation
L-292007	Plongeur à déviation, longueur 39 mm, 12 crans

ICELOCK® 200

PIÈCES DÉTACHÉES POUR ICELOCK 272 ET 273

Réf.	Désignation
L-292032	Boulon pour pyramide avec joint torique (pour pyramide 272)
L-293048	Cache silicone pour pyramide 272
L-293049	Cache silicone pour pyramide 273

PIÈCES DÉTACHÉES POUR ICELOCK 214

Réf.	Désignation
L-292011	Corps de verrou 4 trous avec guide (sans mécanisme à crémaillère)
L-292040	Kit de fabrication (comprend les 5 sous-pièces ci-après)
L-292125	Bague de stratification/thermoformage
L-292118	Epargne de verrou en Delrin
L-292129	Epargne de vis en Delrin
L-293042	Vis M6 x 35

PIÈCES DÉTACHÉES POUR ICELOCK 234

Réf.	Désignation
L-292127	Pivot Cordelette
L-292130	Bague Cordelette
L-392117	Coude
L-392016	Poignée de traction Cordelette
L-392018	Cordelette avec vis de connexion
L-393012	Enveloppe en plastique pour cordelette 40 cm
L-292050	Kit d'adaptation de cordelette pour changement d'un système à crémaillère Icelock 214 en un système à cordelette Icelock 234

ICELOCK® 300



- Faible encombrement
- Ultra-léger
- Guide en acier inoxydable résistant à l'usure
- Idéal pour la prothèse de douche ou de bain
- Niveau d'activité faible à normal



SCHÉMA

ICELOCK CORDELETTE 331-L

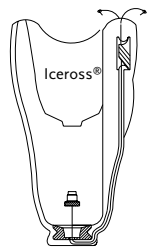

Pour emboîtures stratifiées

ICELOCK CORDELETTE 331-T

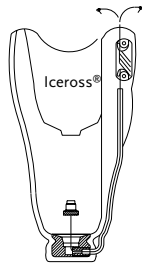

Pour emboîtures thermoplastiques

Réf.	Désignation	Encombrement	Poids
L-33 1001	Icelock cordelette 331-L	12mm	22 g
Réf.	Désignation	Encombrement	Poids
L-33 1002	Icelock cordelette 331-T	14mm	42 g



ICELOCK® 300

PIÈCES DÉTACHÉES POUR L-331001

Réf.	Désignation
L-392016	Poignée de traction
L-392018	Cordelette avec vis de connexion



PIÈCES DÉTACHÉES POUR L-331002

Réf.	Désignation
L-393012	Enveloppe en plastique pour cordelette, 40 cm
L-392016	Poignée de traction
L-392112	Base, thermoformage
L-393018	Vis 3.5 x 30 mm



ICELOCK® 400



SYSTÈME PLONGEUR LISSE

- Aucun mouvement, donc pas de bruit et moins d'usure
- Amovible de l'intérieur de l'emboîture
- Très léger
- Tous niveaux d'activité



SCHÉMA

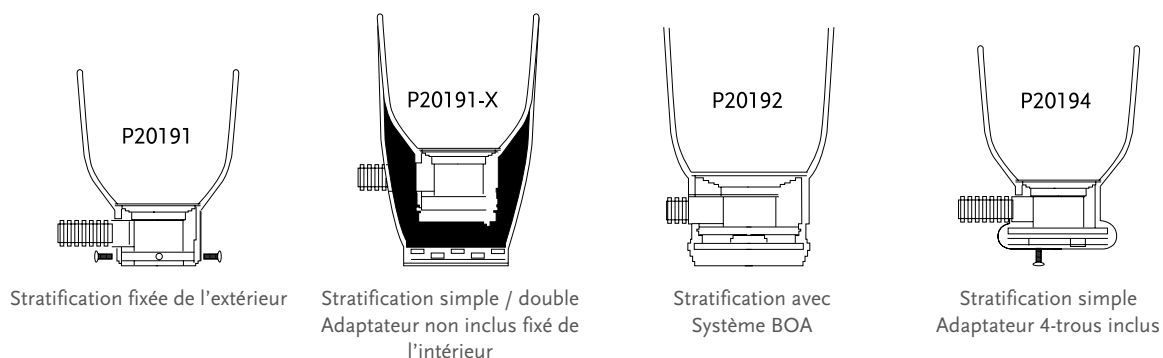

Réf.	Désignation	Limite de poids	Hauteur	Poids produit	
P20191*	Plongeur Icelock 400 Stratification simple	N/A	35 mm	97 g	
P20191-X*	Plongeur Icelock 400 Simple/Double stratification	N/A	37 mm	95 g	
P20192*	Plongeur Icelock 400 pour système BOA et stratification	N/A	47 mm	110 g	
P20194*	Plongeur Icelock 400 avec insert 4 trous - stratification simple	120kg	34mm	180 g	

* Note : les fixations et les gabarits de lamination doivent être commandés séparément.

ICELOCK® 400

FIXATIONS (RÉUTILISABLES)

Réf.	Désignation
P20109	Fixations pour tous les kits

FORMES POUR THERMOFORMAGE (RÉUTILISABLES)

Réf.	Désignation
P20151	Gabarit pour P20191 & P20191-X
P20152	Gabarit pour P20190 & P20192
P20154	Gabarit pour P20194

PIÈCES DÉTACHÉES ET OUTILS DE THERMOFORMAGES (RÉUTILISABLES)

Réf.	Désignation
P20141	Plaque de couplage pour P20191
P20141-X	Plaque de couplage pour P20191-X
P20142	Plaque de couplage pour P20192
P20144	Adaptateur 4 trous pour P20194
P20151	Forme de thermoformage pour 191/191-X
P20161	Plaque de guidage (entonnoir) pour P20191 & P20191-X
P20162	Plaque de guidage (entonnoir) pour P20192
L-693506	Plongeur lisse Standard 43 mm
L-693507	Plongeur lisse 53 mm
L-693508	Plongeur lisse 63 mm
L-693509	Plongeur lisse 75 mm
P20177	Verrou de remplacement du plongeur
L-693504	Tube pour bouton poussoir
L-693502	Bouton poussoir (de couplage)
P20251	Insert pour P20151

ICELOCK® 500



Les valves d'expulsion Icelock 551 et 552 ont été pensées pour les différents systèmes de suspension à succion. Les valves sont placées dans un compartiment hermétique situé sur la surface interne de l'emboîture, à proximité de l'extrémité distale. Les valves expulsent l'air sous la pression positive exercée lors de la pose de l'emboîture. Pour enlever les prothèses, il faut appuyer sur le bouton-poussoir de sorte que l'air puisse pénétrer dans l'emboîture. Les produits de la gamme Icelock 500 sont adaptés à tous les niveaux d'activité.

Réf.	Désignation
L-551002	Icelock Valve d'expulsion 551



La valve Icelock 551 est une valve d'expulsion à succion compacte et facile à installer (M10). Elle convient aux utilisateurs amputés tibiaux et fémoraux. Le kit contient un support d'emboîture flexible.



Réf.	Désignation
L-552000	Icelock Valve d'expulsion 552



La valve Icelock 552 est une valve d'expulsion à succion compacte et facile à installer. Elle convient aux utilisateurs amputés fémoraux. Le capuchon de la valve se dévisse afin de pouvoir enlever une chaussette par le trou de la valve. La valve peut être utilisée avec une interface flexible.



ICELOCK® 544



La gamme Icelock 544 offre une solution fiable et une finition esthétique parfaite pour relier à l'emboîture des systèmes à expulsion ou à dépressurisation. Modulaire, elle repose sur une méthode unique de fabrication, compatible avec l'ensemble des composants et permettant différentes configurations. La gamme Icelock 544 est compatible avec le système Unity® et peut être utilisée avec des emboîtures tibiales ou fémorales, d'essai ou définitives (en résine laminée).

CARACTÉRISTIQUES

- Une seule emboîture, plusieurs solutions pour la même emboîture
- Compatible avec différents systèmes : dépressurisation, expulsion, Seal-In

KITS ICELOCK 544 - SYSTÈMES DE VALVES PNEUMATIQUES AVEC ADAPTATEURS D'EMBOÎTURE

Ces kits comprennent les composants nécessaires pour créer les configurations Icelock 544 adaptées. À droite, une vue éclatée des composants (configuration finale) avec l'adaptateur L-544400.

EXEMPLE DE COMPOSANTS INCLUS DANS LE KIT ICELOCK 544

- L-544400 Adaptateur d'emboîture
- Épargne de lamination pour la valve
- Joint de petite taille
- Joint de grande taille
- Support
- Épargne de lamination pour le support
- I-544XXX support de valve
- Clé
- Vis M6 x 25 mm
- Tube Unity, 80 cm

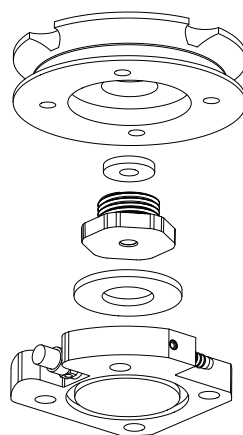

Adaptateur
L-544400

Joint de
petite taille

Support

Joint de
grande taille

L-5445xx
(ici L-544511)

ICELOCK® 544

KITS ICELOCK 544

Réf.	Désignation	Bouton de déverrouillage (avec attache distale)	Raccord cranté	Recommandé pour	Coloris	Poids	Hauteur de construction	Limite de poids
L-544611	Kit Unity Icelock 544 avec adaptateur d'emboîture	Oui	Oui	Système à dépressurisation Unity avec manchon Iceross Seal-In	Gris, Noir	216 g	25.5 mm	136kg
L-544621	Kit expulsion simple Icelock 544 avec adaptateur d'emboîture	Oui		Système à expulsion avec manchon Iceross Seal-In	Orange, Noir	216 g	25.5 mm	136kg
L-544620	Kit valve d'expulsion seule Icelock 544 avec adaptateur d'emboîture			Système à expulsion avec genouillère	Noir, Noir	104 g	16 mm	136kg



ADAPTATEUR D'EMBOÎTURE ICELOCK L-544400

L-544400 s'utilise avec une stratification simple et améliore le procédé de fabrication. Après installation, tous les supports de valves pourront être mis en place en utilisant une clé BTR 4mm ou une clé Icelock 544.

L'ADAPTATEUR D'EMBOÎTURE L-544400 INCLUT :

- Adaptateur d'emboîture en aluminium
- Épargne de stratification pour valve et support

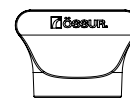

Clé

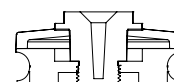

Adaptateur avec composants de fabrication

Réf.	Désignation	Poids	Hauteur de construction	Limite de poids
L-544400	Adaptateur d'emboîture Icelock 544	98 g	16 mm	136 kg

SYSTÈMES DE VALVES PNEUMATIQUES ICELOCK 544

Les systèmes de valves sont disponibles seuls, sans adaptateur d'emboîture. À droite, une vue éclatée des composants inclus. Tous les joints, supports et vis nécessaires sont fournis avec la référence.

PIÈCES INCLUSES :

- Joint de petite taille
- Joint de grande taille
- Support

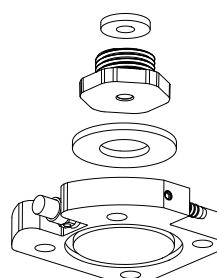

Joint de petite taille

Support

Joint de grande taille

L-5445xx
(ici L-544511)

ICELOCK® 544

SYSTÈMES DE VALVES PNEUMATIQUES ICELOCK 544 SERIES

Réf.	Désignation	Bouton de déverrouillage (avec attache distale)	Raccord cranté	Recommandé pour	Coloris	Poids	Hauteur de construction
L-544511	Kit Unity Icelock 544 sans adaptateur d'emboîture	Oui	Oui	Système à dépressurisation Unity avec manchon Iceross Seal-In	Gris	118 g	9.5 mm
L-544521	Kit Expulsion simple Icelock 544 sans adaptateur d'emboîture	Oui		Système à expulsion avec manchon Iceross Seal-In	Orange	118 g	9.5 mm
L-544520	Kit valve d'Expulsion Icelock 544 seule sans adaptateur d'emboîture			Système à expulsion avec genouillère (nécessite L-544400)	Noir	6 g	0

ACCESSOIRES ET PIÈCES DÉTACHÉES POUR ICELOCK 544

Le kit pièces détachées contient tous les composants nécessaires au remplacement, en cas d'usure ou de perte.

PIÈCES INCLUSES DANS LA KIT PIÈCES DÉTACHÉES :

- 4 petites valves en bec de canard
- 2 grandes valves en bec de canard
- 2 petits joints
- 2 grands joints
- Tube Unity
- Joint torique
- Vis M6x25 mm

Réf.	Désignation
L-544010	Kit pièces détachées Icelock 544
UTF0006	Kit de Tube Unity TF (sans valve)

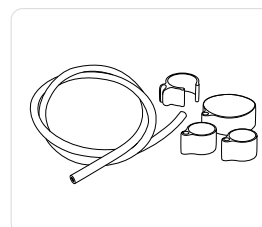

OUTILS

PISTOLET À COLLE PLUSeries

Réf.	Désignation
FSX80016	Pistolet à colle +Pluseries 215 ml



COLLE PLUSERIES

Réf.	Désignation
FSX80015	Colle bi-composite +Pluseries 215 ml - 60 secondes



ICELOCK® 562 HYBRID



Le système Icelock 562 Hybrid offre aux utilisateurs transtibiaux de tous niveaux d'activité, une fonctionnalité supérieure en combinant les avantages d'une suspension à attache distale Locking et d'une suspension à vide élevé.

Les utilisateurs peuvent bénéficier de la réduction de l'effet piston et du meilleur contrôle en rotation apportés par la technologie Seal-In, tout en gardant la connexion mécanique et la perception auxquelles ils sont accoutumés.

CARACTÉRISTIQUES DU VERROU :

- Possibilité de passer facilement d'une suspension à attache distale Locking seule à une suspension Seal-in, ou de combiner ces systèmes de suspension en même temps
- Faible hauteur de construction (pyramide mâle intégrée)
- Résistant aux intempéries
- Compatible avec le système Unity
- Compatible avec le système Direct Socket

Il est conseillé d'utiliser le verrou Icelock 562 Hybrid en association avec le manchon Seal-In X Locking, des collerettes mobiles Seal-In et une emboîture étanche à l'air.

Combiner la technologie Seal-In avec le système de dépressurisation Unity. Celui-ci permet de stabiliser les fluctuations de volume et d'obtenir une adaptation dans l'emboîture confortable tout au long de la journée.



Réf.	Désignation	Limite de poids	Hauteur de construction	Poids
L-562000	Icelock 562 Hybrid pour Unity	166 kg	12 mm	164 g
L-562500	Icelock 562 Hybrid	166 kg	12 mm	164 g
L-562400	Icelock 562 pour Direct Socket pour Unity	166 kg	12 mm	164 g
L-562410	Icelock 562 pour Direct Socket	166 kg	12 mm	164 g



PIÈCES DÉTACHÉES POUR ICELOCK 562 HYBRID

Réf.	Désignation
L-562100	Kit de fabrication (1 connecteur distal, 1 épargne de fixation, 1 épargne de fabrication 1 & 2, 1 vis centrale, 4 vis, 4 cales d'espacement, 4 clous, 1 épargne en aluminium, 1 bague carrée (L), 1 joint torique (L), 1 bague carrée (S))
L-562200	Kit de verrouillage Unity (1 corps de verrou avec bouton de déverrouillage et connecteur Unity 90°, 1 plongeur, 1 valve de sortie, 4 vis)
L-562210	Kit de verrouillage pour vide passif (1 corps de verrou avec bouton de déverrouillage, 1 plongeur, 2 valves de sortie, 4 vis)
L-562300	Kit pièces détachées (4 valves d'expulsion, 4 filtres en bronze, 2 joints toriques Large, 2 joints toriques Small, 2 joints circulaires Large, 2 joints circulaires Small)
L-562013	Valve de sortie (pour utilisation avec vide passif)
L-562014	Connecteur Tube Unity 90°
L-562015	Poignée de l'unité de déverrouillage
L-562016	Icelock 562 plongeur

ICELOCK® 600



- Encombrement extrêmement réduit
- Les outils de fabrication rendent simple et efficace la mise en œuvre
- Très résistant et durable
- Adaptateurs d'emboîtures en gamme 100kg et 166kg
- Facilement interchangeables
- Tous niveaux d'activité
- Amovible de l'intérieur de l'emboîture
- Tous les niveaux d'impact



SCHÉMA

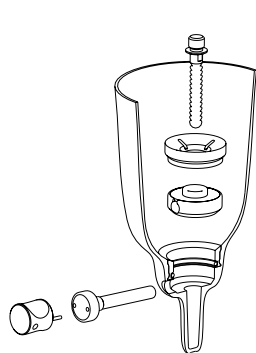

Icelock plongeur 621

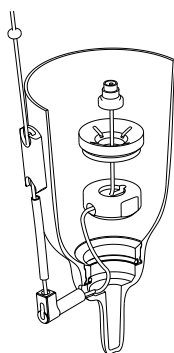

Icelock cordelette 631

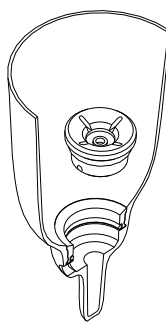

Icelock Valve 641

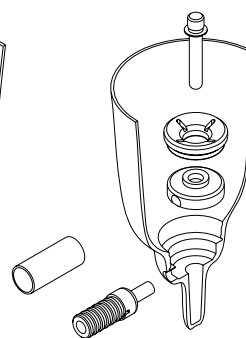

Icelock plongeur lisse 651



Stratification double
Choix d'adaptateur d'emboîture



Stratification simple
Icelock Pyramide titane 672
Icelock Pyramide inox 673



Stratification simple
Icelock 4 trous alliage 674
Icelock 4 trous titane 675

ICELOCK 600

Réf.	Désignation	Encombrement	Poids
L-621000	Icelock plongeur 621 (sans adaptateur)	15 mm	59 g
L-631000	Icelock cordelette 631 (sans adaptateur)	15 mm	49 g



ICELOCK® 600

Réf.	Désignation	Encombrement	Poids
L-641000	Icelock Valve 641 (sans adaptateur)	15 mm	40 g



Réf.	Désignation	Encombrement	Poids
L-651000	Icelock plongeur lisse 651 (sans adaptateur)	15 mm	68 g



Utiliser avec le kit d'outils de fabrication L-680000

Réf.	Désignation
L-680000	Icelock Outils de fabrication 680 (réutilisables)



Réf.	Désignation
L-621100	Icelock kit d'adaptation plongeur 621*
L-631100	Icelock kit adaptation cordelette 631*
L-641100	Icelock kit adaptation valve 641*
L-651100	Icelock kit d'adaptation plongeur lisse 651*



* À utiliser en cas de changement de type de Locking (avec attache distale)

PYRAMIDES SPÉCIALEMENT CONÇUES POUR ICELOCK 600

Réf.	Désignation	Poids maxi
L-672000	Icelock pyramide titane 672	166kg



Réf.	Désignation	Poids maxi
L-673000	Icelock pyramide aluminium 673	100kg



Réf.	Désignation	Poids maxi
L-674000	Icelock 4 trous aluminium 674	100kg



Réf.	Désignation	Poids maxi
L-675000	Icelock 4 trous titane 675	166kg



CLÉ DE DÉENGAGEMENT

Réf.	Désignation
L-692016	Outil pour serrer le bouton poussoir ou pour le retirer (vendu séparément)



ICELOCK® 600

PIÈCES DÉTACHÉES POUR ICELOCK 621

Réf.	Désignation
L-692022	Bague de fabrication avec joint torique et bague silicone
L-693125	Joint torique 35 x 2,5 pour bague de fabrication
L-692110	Entonnoir
L-692027	Bouton poussoir, long
L-192000	Plongeur standard avec capuchon, longueur 52mm, 13 crans
L-192003	Plongeur court avec capuchon, longueur 34mm, 7 crans
L-192005	Plongeur long avec capuchon, longueur 65 mm, 17 crans

PIÈCES DÉTACHÉES POUR ICELOCK 631

Réf.	Désignation
L-692022	Bague de fabrication avec joint torique et bague silicone
L-693125	Joint torique 35x2,5 pour bague de fabrication
L-692025	Base de fixation
L-692110	Entonnoir
L-392018	Cordelette avec vis de connexion
L-393012	Guide de cordelette, 40 cm
L-392016	Poignée de traction
L-392117	Coude

PIÈCES DÉTACHÉES POUR ICELOCK 641

Réf.	Désignation
L-692022	Bague de fabrication avec joint torique et bague silicone
L-693125	Joint torique 35 x 2,5 pour bague de fabrication
L-641100	Valve d'expulsion, kit d'adaptation 641

ICELOCK® 600

PIÈCES DÉTACHÉES POUR ICELOCK 651

Réf.	Désignation
L-692022	Bague de fabrication avec joint torique et bague silicone
L-692110	Entonnoir
L-693506	Plongeur lisse, 43 mm
L-693507	Plongeur lisse standard, 53 mm
L-693508	Plongeur lisse, 63 mm
L-693509	Plongeur lisse, 75 mm
L-692505	Verrou
L-693504	Genouillère protectrice pour bouton poussoir
L-692501	Unité de désengagement
L-693502	Bouton poussoir
L-693503	Capuchon pour plongeur

PIÈCES DÉTACHÉES POUR ICELOCK 4 TROUS TITANE 675

Réf.	Désignation
L-693120	Vis M6 x 20

PIÈCES DÉTACHÉES POUR ICELOCK OUTILS DE FABRICATION 680 (TOUS EN INOX)

Réf.	Désignation
L-692010	Epargne de verrou avec joint torique
L-692119	Guide inox
L-692120	Epargne de bouton poussoir, standard
L-692125	Epargne de bouton poussoir, long
L-692130	Epargne de plongeur, standard
L-692133	Epargne de plongeur, court
L-693110	Boulon d'épargne de plongeur avec joint torique
L-692015	Clé hexagonale avec joint torique
L-692017	Clé cruciforme avec joint torique
L-693126	Joint torique 4x2 pour clés hexagonale/en croix

ICELOCK® 700



Verrou à plongeur, destiné à être utilisé avec Iceross Upper-X® et Iceross® Junior.

- Encombrement extrêmement réduit
- Très résistant et durable
- Amovible de l'intérieur de l'emboîture
- Outils de fabrication réutilisables
- Limite de poids 45kg



SCHÉMA

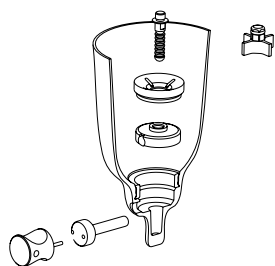

Stratification double Icelock Plongeur 721



Stratification simple Pyramide en acier inoxydable Icelock 773



Stratification simple Icelock 4 trous alliage 774

Réf.	Désignation	Encombrement	Poids
L-721000	Icelock plongeur 721 (sans adaptateur)	13 mm	20 g*



À utiliser avec l'outil de fabrication L-780000

Réf.	Désignation
L-780000	Icelock Outils de fabrication 780 (réutilisables)

PYRAMIDES SPÉCIALEMENT CONÇUES POUR ICELOCK 700

Réf.	Désignation	Poids maxi
L-773000	Icelock 773 Pyramide inox	45kg



Réf.	Désignation	Poids maxi
L-774000	Icelock 774 Adaptateur 4 trous alliage	45kg



CLÉ DE DÉSENGAGEMENT

Réf.	Désignation
L-792016	Outil pour serrer ou retirer le bouton poussoir (vendu séparément)



ICELOCK® 700

PIÈCES DÉTACHÉES POUR ICELOCK PLONGEUR 721

Réf.	Désignation
L-792020	Corps de verrou sans adaptateur
L-792110	Entonnoir
L-792150	Bague de fabrication
L-792027	Bouton poussoir
L-792031	Adaptateur plongeur (M10/M6)*
L-792000	Plongeur court, 32mm
L-792005	Plongeur long, 56 mm
L-793112	Joint silicone

*Adaptateur d'attache distale série 700 pour manchon adulte

PIÈCES DÉTACHÉES POUR OUTILS DE FABRICATION (TOUS EN INOX)

Réf.	Désignation
L-792119	Guide
L-792120	Epargne de bouton poussoir
L-792130	Epargne de plongeur
L-692015	Clé hexagonale avec joint torique
L-792017	Clé en croix avec joint torique

ADAPTATEURS ÖSSUR

CARACTÉRISTIQUES

RÉSISTANT AUX INTEMPÉRIES

Un dispositif résistant aux intempéries permet une utilisation dans un environnement humide et / ou mouillé mais ne permet pas l'immersion. Des éclaboussures d'eau douce sur la surface, venant de toutes les directions, n'endommageront pas le dispositif. Bien sécher après contact avec l'eau douce, y compris l'eau du robinet. Exclut l'eau salée et l'eau chlorée.



RÉSISTANT AUX
INTEMPÉRIES

WATERPROOF

Qu'il s'agisse d'eau douce, d'eau salée ou d'eau chlorée, les produits Waterproof Össur vous offrent la protection maximale dont vous avez besoin. Les dispositifs Waterproof assurent une protection permanente contre la pénétration de l'eau, même après immersion, tout en continuant à offrir la fonctionnalité que vous attendez.



WATERPROOF

ADAPTATEURS ÖSSUR

KIT AVEC VIS LONGUES POUR ALIGNEMENT EXTREME

Réf.	Matériau	Hauteur	Quantité
A-960800	Inox	16mm	10pcs



KIT AVEC VIS LONGUES POUR ALIGNEMENT EXTREME

Réf.	Matériau	Hauteur	Quantité
A-960900	Alliage	16mm	10pcs



ADAPTATEURS ÖSSUR GAMME 100KG

ADAPTATEURS D'EMBOÎTURE

ADAPTATEUR D'EMBOÎTURE 4 TROUS

Réf.	Matériau	Hauteur	Hauteur de construction	Poids
A-122100	Alliage	18.5 mm	18.5 mm	70 g



PYRAMIDE MÂLE POUR ADAPTATEUR D'EMBOÎTURE

Réf.	Matériau	Hauteur	Hauteur de construction	Poids
A-134300	Alliage/Inox	31mm	7.5 mm	94 g



PYRAMIDE FEMELLE POUR ADAPTATEUR D'EMBOÎTURE

Réf.	Matériau	Hauteur	Hauteur de construction	Poids
A-144300	Inox	23 mm	14mm	83 g



ADAPTATEURS 4 TROUS, AVEC VISSERIE

ADAPTATEUR 4 TROUS PYRAMIDE MÂLE

Réf.	Matériau	Hauteur	Hauteur de construction	Poids
A-233100	Alliage/Inox	23.5 mm	9mm	62 g



ADAPTATEUR 4 TROUS PYRAMIDE FEMELLE

Réf.	Matériau	Hauteur	Hauteur de construction	Poids
A-242100	Alliage	16 mm	16 mm	46 g



ADAPTATEURS POUR TUBE

ADAPTATEUR FEMELLE À SERRAGE AVEC PYRAMIDE MÂLE

Réf.	Matériau	Hauteur	Hauteur de construction	Poids
A-333100	Alliage/Inox	56 mm	41.5 mm	62 g



ADAPTATEUR FEMELLE À SERRAGE AVEC PYRAMIDE FEMELLE

Réf.	Matériau	Hauteur	Hauteur de construction	Poids
A-342100	Alliage	50 mm	16 mm	64 g



ADAPTATEUR FEMELLE À SERRAGE AVEC EMBASE 4 TROUS

Réf.	Matériau	Hauteur	Hauteur de construction	Poids
A-322100	Alliage	38 mm	4mm	52 g



ADAPTATEURS ÖSSUR GAMME 100KG

ADAPTATEURS SIMPLES

ADAPTATEUR SIMPLE COURT AVEC PYRAMIDE MÂLE

Réf.	Matériau	Hauteur	Hauteur de construction	Poids
A-433110	Alliage/Inox	50 mm	35.5 mm	60 g



ADAPTATEUR SIMPLE LONG AVEC PYRAMIDE MÂLE

Réf.	Matériau	Hauteur	Hauteur de construction	Poids
A-433120*	Alliage/Inox	77 mm	63 mm	86 g



*77 mm, peut être coupé à 70 mm

ADAPTATEUR SIMPLE AVEC PYRAMIDE FEMELLE

Réf.	Matériau	Hauteur	Hauteur de construction	Poids
A-442100*	Alliage	100 mm	100 mm	86 g



*100 mm, peut être coupé à 60 mm

ADAPTATEUR SIMPLE AVEC PYRAMIDE FEMELLE

Réf.	Matériau	Hauteur	Hauteur de construction	Poids
A-442110*	Alliage	200 mm	200 mm	153 g



*200 mm, peut être coupé à 60 mm

ADAPTATEURS DOUBLES

ADAPTATEUR FEMELLE/FEMELLE 32MM

Réf.	Matériau	Hauteur	Hauteur de construction	Poids
A-542110	Alliage	32mm	32mm	66 g



ADAPTATEUR FEMELLE/FEMELLE 45 MM

Réf.	Matériau	Hauteur	Hauteur de construction	Poids
A-542120	Alliage	45 mm	45 mm	76 g



ADAPTATEUR FEMELLE/FEMELLE 60 MM

Réf.	Matériau	Hauteur	Hauteur de construction	Poids
A-542130	Alliage	60 mm	60 mm	88 g



ADAPTATEUR FEMELLE/FEMELLE 75 MM

Réf.	Matériau	Hauteur	Hauteur de construction	Poids
A-542140	Alliage	75 mm	75 mm	100 g



ADAPTATEUR MÂLE/MÂLE

Réf.	Matériau	Hauteur	Hauteur de construction	Poids
A-533100	Alliage/Inox	41mm	12mm	84 g



ADAPTATEURS ÖSSUR GAMME 100KG

TUBES ET PILONS

TUBE - COURT ET LONG

Réf.	Matériau	Longueur
A-712010	Aluminium	250 mm
A-712020	Aluminium	400 mm



PILON FEMELLE - COURT ET LONG

Réf.	Matériau	Longueur
A-742010	Aluminium	250 mm
A-742020	Aluminium	400 mm



KIT PILON FEMELLE - COURT ET LONG

Réf.	Matériau	Longueur
A-762111	Aluminium	250 mm
A-762121	Aluminium	400 mm

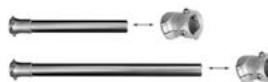

PILON FEMELLE - COURT ET LONG

Réf.	Matériau	Longueur
A-748010	Aluminium / Titane	250 mm
A-748020	Aluminium / Titane	400 mm



PILON À HAUTEUR AJUSTABLE

Réf.	Matériau	Hauteur minimum	Hauteur de construction minimum	Plage d'ajustement	Poids
A-542350	Aluminium	77 mm	77 mm	77-95 mm	190 g



PILON À HAUTEUR AJUSTABLE - LONG

Réf.	Matériau	Hauteur minimum	Hauteur de construction minimum	Plage d'ajustement	Poids
A-542360	Aluminium	94mm	94mm	94-128 mm	220 g



ADAPTATEURS POUR PIED

ADAPTATEUR POUR PIED SACH

Réf.	Matériau	Hauteur	Hauteur de construction	Poids
A-833100	Alliage/Inox	25 mm	9.5 mm	105 g



ADAPTATEURS A DEPORT

ADAPTATEUR À DÉPORT FIXE -14MM

Réf.	Matériau	Hauteur	Hauteur de construction	Poids
A-342430	Alliage	69mm	35 mm	135 g



ADAPTATEURS ÖSSUR GAMME 125KG

ADAPTATEUR À PYRAMIDE FEMELLE À 4 TROUS AVEC DÉPORT DE 20/20 ALU

Réf.	Matériau	Hauteur	Hauteur de construction	Poids
A-242500	Aluminium	22mm	22mm	118 g



ADAPTATEUR À PYRAMIDE FEMELLE À 4 TROUS AVEC DÉPORT DE 20/20 ALU, 10° À DROITE

Réf.	Matériau	Hauteur	Hauteur de construction	Poids
A-242510	Aluminium	24mm	24mm	120g



ADAPTATEUR À PYRAMIDE FEMELLE À 4 TROUS AVEC DÉPORT DE 20/20 ALU, 10° À GAUCHE

Réf.	Matériau	Hauteur	Hauteur de construction	Poids
A-242520	Aluminium	24mm	24mm	120g



ADAPTATEUR DOUBLE MÂLE/FEMELLE ST 8 MM/10 DEGRES 125KG

Réf.	Matériau	Hauteur	Hauteur de construction	Poids
A-554700	Inox	40 mm	24mm	153 g



ADAPTATEUR 4 TROUS

Réf.	Matériau	Hauteur	Hauteur de construction	Poids
A-122300	Alliage	11mm	11mm	70 g



ADAPTATEURS ÖSSUR GAMME 136KG

ADAPTATEURS 4 TROUS AVEC VISSERIE

ADAPTATEUR 4 TROUS PYRAMIDE MÂLE AVEC ROTATION

Réf.	Matériau	Hauteur	Hauteur de construction	Poids
M625400	Inox	25 mm	10.5 mm	145 g



ADAPTATEUR 4 TROUS RECEVEUR PYRAMIDE AVEC ROTATION

Réf.	Matériau	Hauteur	Hauteur de construction	Poids
M626400	Inox	19mm	19mm	115 g



ADAPTATEURS D'EMBOITURE

PLAQUE DE CONNEXION ADAPTATEUR 4 TROUS

Réf.	Matériau	Hauteur	Hauteur de construction	Poids
1651014	Aluminium	9mm	9mm	60 g



ADAPTATEUR FILETÉ 36 MM

Réf.	Matériau	Hauteur	Hauteur de construction	Poids
1633121	Aluminium	12mm	3mm	64g



ADAPTATEUR À BOUCLES

Réf.	Matériau	Hauteur	Hauteur de construction	Poids
1970862	Aluminium / Inox	15mm	6mm	99g



ADAPTATEURS ÖSSUR GAMME 136KG

ADAPTATEURS D'EMBOITURE

ADAPTATEUR PYRAMIDAL

Réf.	Matériau	Hauteur	Hauteur de construction	Poids
1970863	Aluminium / Inox	23mm	7mm	86g



ADAPTATEUR IKF

Réf.	Matériau	Hauteur	Hauteur de construction	Poids
M631100	Aluminium / Inox	37mm	23mm	220g



ADAPTATEURS ÖSSUR GAMME 166KG

ADAPTATEURS D'EMBOÎTURE

PYRAMIDE MÂLE POUR ADAPTATEUR D'EMBOÎTURE

Réf.	Matériau	Hauteur	Hauteur de construction	Poids
A-135300	Titane	31mm	7.5 mm	56 g



PYRAMIDE FEMELLE POUR ADAPTATEUR D'EMBOÎTURE

Réf.	Matériau	Hauteur	Hauteur de construction	Poids
A-145300	Titane	23 mm	14mm	53 g



PYRAMIDE FEMELLE POUR ADAPTATEUR D'EMBOÎTURE -LP

Réf.	Matériau	Hauteur	Hauteur de construction	Poids
A-145310	Titane	9mm	9mm	33 g



ADAPTATEUR D'EMBOÎTURE 4 BRANCHES ET PYRAMIDE MÂLE

Réf.	Matériau	Hauteur	Hauteur de construction	Poids
A-135100	Titane	23 mm	8.5 mm	58 g



ADAPTATEUR D'EMBOÎTURE À 4 TROUS

Réf.	Matériau	Hauteur	Hauteur de construction	Poids
A-125100	Titane	18.5 mm	18.5 mm	112 g



ADAPTATEUR D'EMBOÎTURE À 4 BRANCHES

Réf.	Matériau	Hauteur de construction	Poids
A-114040	Inox	8 mm	158 g



ADAPTATEUR D'EMBOÎTURE À 3 BRANCHES

Réf.	Matériau	Hauteur de construction	Poids
A-114030	Inox	8mm	124g



ADAPTATEURS ÖSSUR GAMME 166KG

ADAPTATEURS 4 TROUS, AVEC VISSERIE

PYRAMIDE MÂLE À 4 TROUS

Réf.	Matériau	Hauteur	Hauteur de construction	Poids
A-235100	Titane	23 mm	8.5 mm	54 g



PYRAMIDE MÂLE À 4 TROUS ET ROTATION

Réf.	Matériau	Hauteur	Hauteur de construction	Poids
A-235300	Titane	25 mm	10.5 mm	72 g



PYRAMIDE MÂLE À 4 TROUS ET 8 MM DÉPORT FIXE

Réf.	Matériau	Hauteur	Hauteur de construction	Poids
A-235400	Titane	23 mm	8.5 mm	65 g



PYRAMIDE FEMELLE 4 TROUS

Réf.	Matériau	Hauteur	Hauteur de construction	Poids
A-245100	Titane	15.5 mm	15.5 mm	64 g



PYRAMIDE FEMELLE 4 TROUS AVEC ROTATION

Réf.	Matériau	Hauteur	Hauteur de construction	Poids
A-245300	Titane	17.5 mm	17.5 mm	76 g



ADAPTATEURS POUR TUBE

ADAPTATEUR FEMELLE À SERRAGE AVEC PYRAMIDE MÂLE

Réf.	Matériau	Hauteur	Hauteur de construction	Poids
A-335100	Titane	56 mm	5.5 mm	82 g



ADAPTATEUR FEMELLE À SERRAGE AVEC PYRAMIDE FEMELLE

Réf.	Matériau	Hauteur	Hauteur de construction	Poids
A-345100	Titane	50 mm	14mm	78 g



ADAPTATEUR FEMELLE À SERRAGE AVEC EMBASE 4 TROUS

Réf.	Matériau	Hauteur	Hauteur de construction	Poids
A-325100	Titane	38 mm	2mm	68 g



ADAPTATEURS ÖSSUR GAMME 166KG

ADAPTATEURS SIMPLES

ADAPTATEUR SIMPLE COURT AVEC PYRAMIDE MÂLE

Réf.	Matériau	Hauteur	Hauteur de construction	Poids
A-435110	Titane	50 mm	35.5 mm	80 g



ADAPTATEUR SIMPLE LONG AVEC PYRAMIDE MÂLE

Réf.	Matériau	Hauteur	Hauteur de construction	Poids
A-435120*	Titane	77 mm	63 mm	103 g



*77 mm peut être coupé à 70 mm

ADAPTATEUR SIMPLE AVEC PYRAMIDE FEMELLE

Réf.	Matériau	Hauteur	Hauteur de construction	Poids
A-445100*	Titane	100 mm	100 mm	118 g



ADAPTATEURS DOUBLES

ADAPTATEUR FEMELLE/FEMELLE 32MM

Réf.	Matériau	Hauteur	Hauteur de construction	Poids
A-545110	Titane	32mm	32mm	90 g



ADAPTATEUR FEMELLE/FEMELLE 45 MM

Réf.	Matériau	Hauteur	Hauteur de construction	Poids
A-545120	Titane	45 mm	45 mm	102 g



ADAPTATEUR FEMELLE/FEMELLE 60 MM

Réf.	Matériau	Hauteur	Hauteur de construction	Poids
A-545130	Titane	60 mm	60 mm	119 g



ADAPTATEUR FEMELLE/FEMELLE 75 MM

Réf.	Matériau	Hauteur	Hauteur de construction	Poids
A-545140	Titane	75 mm	75 mm	135 g



ADAPTATEUR MÂLE/MÂLE

Réf.	Matériau	Hauteur	Hauteur de construction	Poids
A-535100	Titane	41mm	12mm	98 g



ADAPTATEURS PYRAMIDE

ADAPTATEUR PYRAMIDE MALE

Réf.	Matériau	Hauteur	Hauteur de construction	Poids
A-835300	Titane	32.8 mm	18 mm	80 g



ADAPTATEUR PYRAMIDE FEMELLE

Réf.	Matériau	Hauteur	Hauteur de construction	Poids
A-845300	Titane	26 mm	26 mm	85 g



ADAPTATEURS ÖSSUR GAMME 166KG

TUBES ET PILONS

PILON FEMELLE - COURT ET LONG

Réf.	Matériau	Longueur
A-748030	Pyramide femelle, Titane - tube en aluminium	250 mm
A-748040	Pyramide femelle, Titane - tube en aluminium	400 mm



KIT 1 PILON FEMELLE - COURT ET LONG TITANE

Réf.	Matériau	Longueur
A-764111	Pyramide femelle en titane, tube en aluminium avec adaptateur à serrage titane	250 mm
A-764121	Pyramide femelle en titane tube en aluminium avec adaptateur à serrage titane	400 mm



ADAPTATEURS POUR PIED

ADAPTATEUR POUR PIED SACH

Réf.	Matériau	Hauteur	Hauteur de construction	Poids
A-835100	Titane	25 mm	9.5 mm	110 g



ADAPTATEURS DE TRANSLATION

ADAPTATEUR DE TRANSLATION RÉGLABLE

Réf.	Matériau	Hauteur	Hauteur de construction	Poids
A-645210	Titane	60 mm	60 mm	208 g



PN20537

KNEE ROTATION ADAPTER



L'Adaptateur de rotation du genou permet une rotation de la partie inférieure de la jambe à 360°.

Il est facile à utiliser : il suffit d'appuyer sur le bouton-poussoir pour initier la rotation. L'unité se verrouille de nouveau automatiquement en position neutre.

Le produit est compatible avec l'ensemble de la gamme de genoux mécaniques et bioniques Össur.

UNITY[®]
COMPATIBLE



CARACTÉRISTIQUES

- Permet la rotation de la partie inférieure de la jambe/prothèse
- Manipulation facile : appuyer sur un bouton pour démarrer la rotation
- L'unité se verrouille automatiquement en position neutre
- Possibilité de réaliser des activités dans des espaces restreints (par exemple : conduire une voiture)
- Facilite les activités quotidiennes (par exemple : mettre des chaussures)
- Le patient peut adopter des postures combinées complexes (par exemple : s'asseoir en croisant les jambes)
- Possibilité de changer de posture en position assise

Informations utilisateur	
Niveau d'amputation :	Fémoral et désarticulation du genou
Niveau d'activité :	Faible à Normal
Limite de poids :	125kg

Informations remboursement	
LPPR :	2767651



RÉSISTANT AUX
INTEMPÉRIES

INFORMATIONS DE COMMANDE

KNEE ROTATION ADAPTER

Réf.	Désignation	Material	Hauteur	Hauteur de construction	Poids
A-554300	Knee Rotation Adapter	Inox	42mm	27mm	210g

PN20306

VALVE À DÉPRESSURISATION VACU VALVE



La valve à dépressurisation Vacu Valve est une valve d'expulsion d'air destinée à être utilisée dans un système d'emboîture à suspension par dépressurisation avec genouillère de suspension pour une utilisation dans des emboîtures provisoires ou définitives.

La valve Vacu Valve peut être utilisée pour tous les niveaux d'impact.

Réf.	Désignation
18 10723	Vacu valve



RÉSISTANT AUX
INTEMPÉRIES

ÖSSUR MEMBRE SUPÉRIEUR

CARACTÉRISTIQUES

CONTRÔLE MUSCULAIRE

Les déclencheurs musculaire sont des contractions spécifiques utilisées pour sélectionner une prise déterminée avec la i-Limb et la i-Digits



CONTRÔLE MUSCULAIRE

CONTRÔLE VIA L'APPLICATION

Les Prises Rapides "Quick Grips" permettent un accès instantané à une multitude de prises préprogrammées et de prises personnalisables "My Grips". Cette flexibilité apporte de la polyvalence à la main et permet de la personnaliser pour accomplir des activités de la vie quotidienne variées. Utilisables avec les dispositifs mobiles d'Apple.



CONTRÔLE VIA L'APPLICATION

CONTRÔLE DE PROXIMITÉ

Les Grip Chips sont des puces Bluetooth que l'utilisateur peut disposer dans son environnement. En rapprochant simplement la prothèse i-Limb Quantum ou i-Digits d'une Grip Chip, la prothèse adopte une prise spécifique.



CONTRÔLE DE PROXIMITÉ

CONTRÔLE GESTUEL

La technologie i-Mo permet d'accéder à des prises en déplaçant la prothèse i-Limb Quantum et i-Digits Quantum en direction de quatre positions dans l'espace. Les quatre prises programmées peuvent être changées facilement via l'application mobile.



CONTRÔLE GESTUEL

CARACTÉRISTIQUES i-LIMB®



i-Limb® Quantum



i-Limb® Ultra

Préhension conforme avec Contrôle proportionnel	Préhension conforme avec contrôle proportionnel
Pouce motorisé avec commande manuelle	Pouce motorisé avec commande manuelle
Technologie i-Mo de contrôle Gestuel	
Quick Grips® - via l'application	Quick Grips® - via l'application
Déclencheurs musculaires	Déclencheurs musculaires
Grip Chip® contrôle de proximité	
24 Prises préprogrammées	18 Prises préprogrammées
12 Prises personnalisables My Grips®	
Amplificateur de vitesse et de force	Amplificateur de vitesse et de force
Vari-Grip	Vari-Grip
Mode main naturelle	Mode main naturelle
Auto-Grasp	Auto-Grasp
Diagnostic de la main via l'application Biosim®/ My i-Limb®	Diagnostic de la main via l'application Biosim®/ My i-Limb®
XS, S, M, L	XS, S, M, L

PN20266

i-LIMB® QUANTUM

La prothèse i-Limb Quantum est la main poly-digitale myoélectrique haut de gamme d'Össur. Grâce à la technologie i-Mo intégrée, la main i-Limb Quantum est la seule prothèse de membre supérieur pouvant changer de prises d'un simple geste. Activer en déplaçant l'i-Limb Quantum dans l'une des quatre directions pour accéder à la prise souhaitée.

La main bionique i-Limb Quantum, disponible avec des doigts en titane, permet de porter des charges 50% plus lourdes.

- Rotation électronique du pouce, avec ajustement manuel possible, changeant automatiquement de prises, des positions latérales aux prises d'opposition, pour une préhension optimale
- 36 différents modes de préhension, pré-programmés et personnalisés
- Fonction Vari-Grip permettant d'accroître la force exercée très précisément, doigt par doigt
- Fonction Auto-grasp pour assurer la prise en détectant le glissement et prévenant la chute accidentelle d'objets
- Pack innovant de services Touch Care® prolongeant la garantie pour une durée maximale de 5 ans
- Applications Biosim® et My i-Limb®
- Disponible en 4 tailles – XS*, S, M et L
- Plusieurs options de recouvrement disponibles pour s'adapter au mode de vie de chacun

* Les doigts des mains S, M et L sont en titane. Les doigts des mains XS sont en aluminium pour allier légèreté et résistance.



MÉTHODES DE CONTRÔLE



i-Mo CONTRÔLE
GESTUEL



CONTRÔLE
MUSCULAIRE



Quick Grips®
CONTRÔLE VIA
L'APPLICATION



Grip Chips®
CONTRÔLE DE
PROXIMITÉ

Poids du dispositif			
	XS	S	M/L
QWD*	472 g	542 g	558 g
WD**	432 g	502 g	518 g
Flexion Wrist***	572 g	642 g	658 g
Friction Wrist****	467 g	537 g	553 g

* QWD (Quick Wrist Disconnection) - Déconnexion rapide de poignet

** WD (Wrist Disarticulation) - Désarticulation de poignet

*** Flexion Wrist - Poignet Flexion

**** Friction Wrist (FR) - Poignet Friction

Informations techniques	
Tension	7,4 V (nominale)
Intensité max.	5 A
Capacité de batterie	Lithium-polymère rechargeable ; 7,4 V (nominale) ; capacité 2 000 mAh ; capacité 1 300 mAh
Charge maximale supportée par la main (limite statique)	40 kg (XS) 90 kg (S/M/L)
Charge maximale par doigt (limite statique)	20 kg (XS) 48 kg (S/M/L)
Cycle d'ouverture/fermeture des doigts	0,8 seconde

i-LIMB® QUANTUM

PACK i-LIMB QUANTUM

EMEA						
Package	1	2	3	4	5	6
Référence du pack avec doigts en titane (sauf taille XS)	TBX 50140	TBX 50141	TBX 50142	TBX 50143	TBX 50144	TBX 50145
QWD/WD/ Friction wrist	●		●		●	
Flexion wrist		●		●		●
Kit composants emboîture	●	●	●	●	●	●
Kit électrodes	●	●	●	●	●	●
Grip Chips			●	●	●	●
Pack gants standard	●	●	●	●		
Pack gants premium					●	●

L'ensemble des packs contient:

- batterie et port de charge magnétique
- chargeur secteur

Pack gants standard : inclus 6 gants parmi les gammes i-Limb Skin Active, Active TS, Contour, Contour TS, et Natural

Pack gants premium: inclus 2 gants i-Limb skin Matches et 4 autres gants parmi les gammes i-Limb Skin Active, Active TS, Contour, Contour TS et Natural

PN20267

i-LIMB® ULTRA

Une prothèse de main myoélectrique multi-articulée avec cinq doigts motorisés individuellement et une rotation du pouce indépendante, motorisée ou manuelle selon les besoins.

- Doigts titane permettant d'augmenter la résistance à la charge de 50%. Disponibles pour Taille S, M et L.
- Des doigts motorisés individuellement avec une préhension conforme et une capacité de blocage. Contrôle proportionnel de la force de serrage.
- Rotation du pouce indépendante, motorisée ou manuelle selon les besoins. Le pouce peut être facilement positionné pour créer différents types de prises, allant de la position latérale jusqu'à la prise d'opposition.
- Fonction Speed boost pour augmenter la rapidité des doigts jusqu'à 30%
- Contrôle via l'application pour un accès instantané aux Quick Grips® en appuyant simplement sur une icône.
- Le contrôle musculaire utilise des signaux musculaires spécifiques appelés déclencheurs pour permettre à l'utilisateur de varier les prises programmées
- 18 prises différentes disponibles
- Fonction Vari-Grip permettant d'accroître la force exercée très précisément, doigt par doigt
- Fonction Auto-Grasp pour assurer la prise en main en prévenant la chute accidentelle d'objets
- Applications Biosim® et My i-Limb®
- Disponible dans 4 tailles – XS, S, M et L
- Plusieurs options de recouvrement disponibles pour s'adapter au mode de vie de chacun



CONTROL METHODS



Déclencheurs
CONTRÔLE
MUSCULAIRE



Quick Grips™
CONTRÔLE VIA
L'APPLICATION

Poids du dispositif			
	Extra Small	Small	Medium/Large
QWD*	472 g	512 g	528 g
WD**	432 g	472 g	488 g
Friction Wrist***	467 g	507 g	523 g

Remarque : les doigts renforcés en titane ajoutent 30 g au poids total de la main.

* QWD (Quick Wrist Disconnection) - Déconnexion rapide de poignet

** WD (Wrist Disarticulation) - Désarticulation de poignet

*** Friction Wrist (FR) - Poignet Friction

i-LIMB® ULTRA

PRISE EN CHARGE

Prothèse prise en charge par la Sécurité Sociale pour la référence TBX50187

Informations remboursement	
LPPR prothèse (référence TBX50187) :	Code 2714710

LPPR gants de recouvrement (voir références pages 331 à 333) :

Gants i-Limb Skin Natural à l'unité :	Code 2721867
Gants i-Limb Skin Natural lot de 4 :	Code 2739353
Gants i-Limb Skin Active à l'unité :	Code 2751437
Gants i-Limb Skin Active lot de 4 :	Code 2780670

Informations techniques	
Tension	7,4 V (nominale)
Intensité max.	5 A
Capacité de batterie	Lithium-polymère rechargeable ; 7,4 V (nominale) ; capacité 2 000 mAh ; capacité 1 300 mAh
Charge maximale supportée par la main (limite statique)	40 kg (XS) 90 kg (S/M/L)
Charge maximale par doigt (limite statique)	20 kg (XS) 32 kg (S/M/L)
Cycle d'ouverture/fermeture des doigts	0,8 seconde

PACK i-LIMB ULTRA

Le pack TBX50187 comprend :

- Kit composants d'emboîture
- Kit électrodes
- Batterie et port de charge magnétique
- Chargeur secteur
- 10 gants inclus pour les 2 premières années, à choisir parmi la gamme i-Limb Natural, Active, Active TS, Contour, Contour TS (6 livrés avec la main (4 couleurs et 2 noirs ou transparents) et 4 autres au cours de la 1ère révision annuelle).

i-LIMB®

DIMENSIONS

Croquis non à l'échelle. Longueurs en mm

Main XS

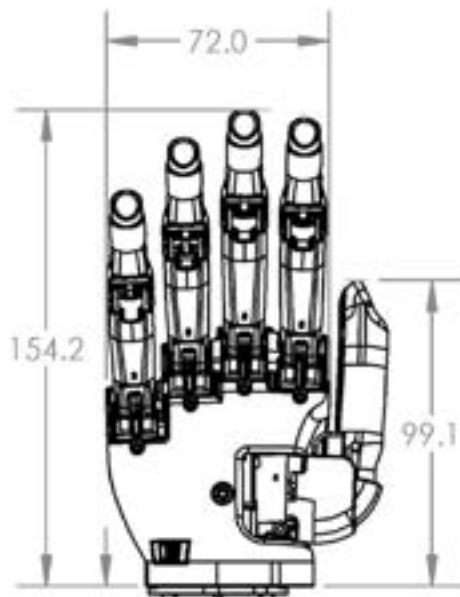

Main S

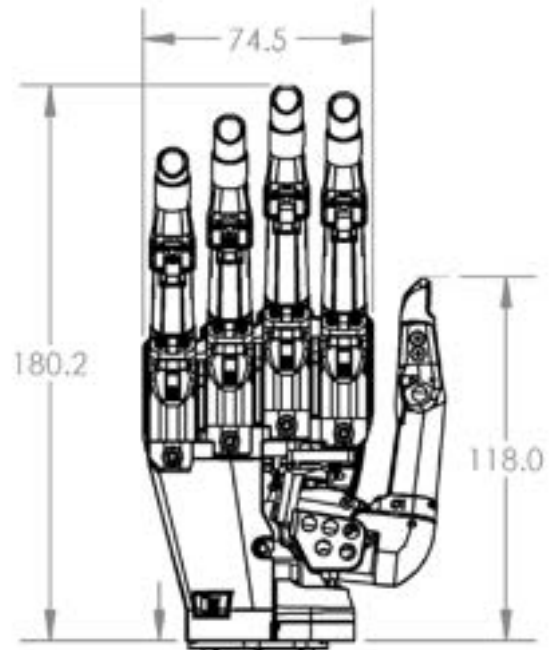

Main M

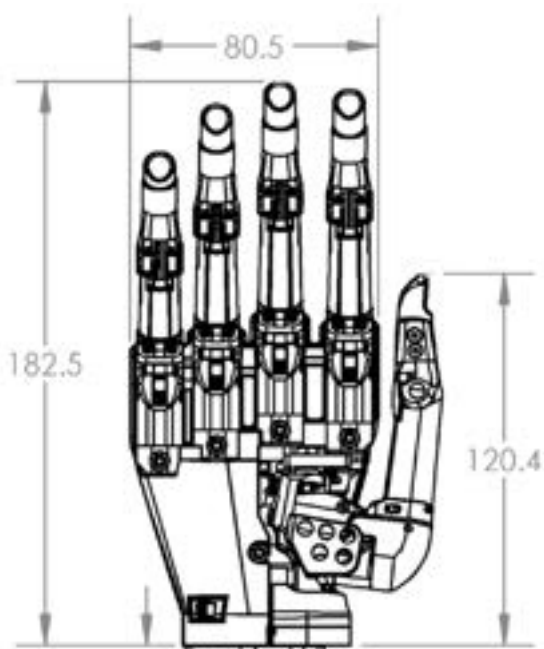

Main L

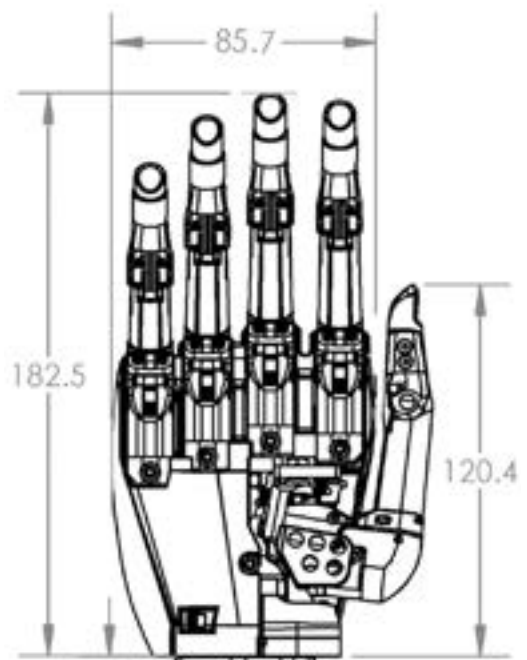

i-LIMB®

OPTIONS DE POIGNET

La gamme de mains i-limb est disponible avec diverses options de poignets

Flexion Wrist

Le Flexion Wrist permet une extension et une flexion de poignet passives avec la possibilité de le verrouiller dans 5 positions : +40°, +20°, 0°, -20° et -40°. Le poignet est verrouillé/déverrouillé avec un verrou magnétique.

Poids : 161 g

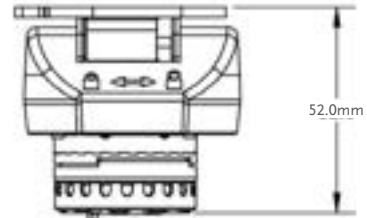

Quick Wrist Disconnect

Quick Wrist Disconnect (QWD) permet une rotation manuelle du poignet. L'utilisateur peut connecter et déconnecter facilement la main à l'emboîture.

Poids : 54 g

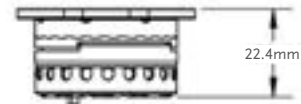

Friction Wrist

Friction Wrist est adapté pour personnes présentant un membre résiduel long et permet une rotation manuelle du poignet. La main ne peut pas être retirée de l'emboîture par l'utilisateur.

Poids : 49 g

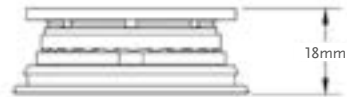

Wrist Disarticulation

Attachement le moins encombrant, le Wrist Disarticulation (WD) est idéal pour les utilisateurs dont le niveau d'amputation est une désarticulation du poignet.

La plaque de désarticulation de poignet est insérée directement dans la résine de l'emboîture. Aucune rotation de la main n'est possible et l'utilisateur ne peut pas retirer la main de l'emboîture.

Poids : 17 g

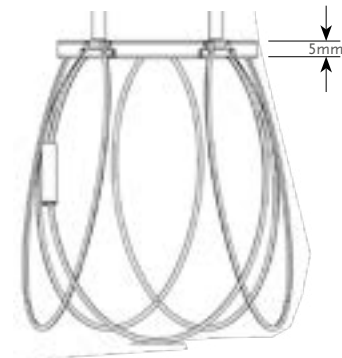

ELECTRODES

ÉLECTRODES REMOTE

- Utilisables avec toutes les mains i-Limb®
- Dômes en plaqué-or pour un signal EMG optimisé - 50 Hz ou 60 Hz
- Dimensions 23 mm x 17,4 mm x 5,6 mm
- Dômes électrodes 10 mm de diamètre
- L'espacement optimal des dômes électrodes est de 8-10 mm
- Sélection de gain, 1-7.
- Le gain et le seuil peuvent être ajustés à l'aide de Biosim®

Référence	Désignation
PL069466	Kit d'électrode à l'unité, 50 Hz (câble 300 mm)
PL069467	Kit d'électrode à l'unité, 60 Hz (câble 300 mm)
PL069468	Kit d'électrode à l'unité, 50 Hz (câble 600 mm)
PL069469	Kit d'électrode à l'unité, 60 Hz (câble 600 mm)

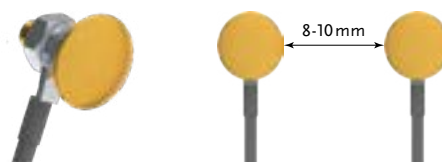

L'amplitude du signal EMG est augmenté de 20% lorsque les électrodes remote sont utilisées.

ELECTRODES

ÉLECTRODES COMPACTES

- Utilisables avec toutes les mains i-Limb®
- Électrode de contact en acier inoxydable de qualité médicale
- Protection contre la poussière et les projections d'eau, niveau IP64
- Dimensions 26,8 mm x 18,4 mm x 9,7 mm
- Sélection de gain 1-7
- Le gain et le seuil peuvent être ajustés à l'aide de l'application Biosim™

Contenu complémentaire du kit :

- Gabarits thermoplastique et de lamination
- Câble d'électrode (choix entre 300 mm et 600 mm) et domino de connexion isolant.
- Outil d'ajustement du gain d'électrode
- Vis de fixation et dispositifs d'ancrage pour emboîture

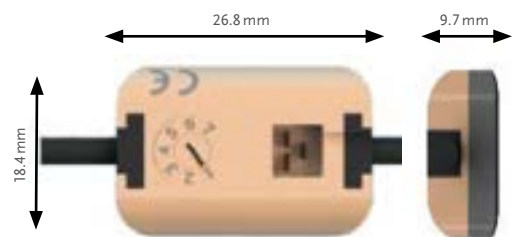

Référence	Désignation
PL091050	Kit d'électrodes compactes, 50 Hz (câble 300 mm)
PL091060	Kit d'électrodes compactes, 60 Hz (câble 300 mm)
PL091127	Kit d'électrodes compactes, 50 Hz (câble 600 mm)
PL091128	Kit d'électrodes compactes, 60 Hz (câble 600 mm)
PL091029	Câble 300 mm à 3 voies
PL091030	Câble 600 mm à 3 voies



CHARGEURS ET BATTERIES

CHARGEUR MAGNÉTIQUE

- Interrupteur tactile marche/arrêt
- Indicateur de batterie LED avec voyant de niveau bas
- Fonction de sécurité intégrée - la réserve de batterie empêche le verrouillage de la main en position fermée

Les batteries Touch Bionics sont requises pour une utilisation avec les mains i-limb®.



Référence	Désignation
PL000290	Port de charge magnétique avec adaptateur de câble
PL000335	Batterie 2 000 mAh pour chargeur magnétique
PL000336	Batterie 1300 mAh pour chargeur magnétique

		Batterie 1 300 mAh i-limb®	Batterie 2 000 mAh i-limb®
Capacité		1 300 mAh	2 000 mAh
Dimensions de la batterie	Longueur	70 mm	80 mm
	Largeur	35 mm	44 mm
	Hauteur	6 mm	7,5 mm
Application		Utilisation modérée	Utilisation intensive

CHARGEURS

Seuls des chargeurs approuvés doivent être utilisés avec des produits de la gamme Membre Supérieur.

Image	Réf.	Désignation
1	PL000291	Chargeur secteur pour port de charge magnétique
1	000313	Câble secteur
2	PL000292	Chargeur voiture compatible port de charge magnétique



PIÈCES DE REMPLACEMENT

PIÈCES DE REMPLACEMENT I-LIMB®

Grip Chips®

Peut être utilisé pour enregistrer des prises ou des favoris pour i-Limb® Quantum et i-Digits® Quantum.

Référence	Désignation
PL238300	Kit de démarrage Grip Chips et activation de l'app

Boîte à outils

Nécessaire pour l'entretien de la main i-Limb®.

Référence	Désignation
PL177001	Tournevis torx T10
PL177002	Tournevis torx T6
PL177003	Tournevis torx T8
PL177004	Tournevis torx T6 avec dynamomètre

Pièce de couplage et prise co-axiale

Pour connexion QWD

Image	Référence	Désignation
1	PL091032	Pièce de couplage
2	PL091036	Prise co-axiale 4 canaux

Bagues de lamination

Lamination pour prothèses avec système QWD

Image	Référence	Désignation
3	089003	Bague de lamination 50 mm
	091037	Bague de lamination 45 mm

Outil QWD

Nécessaire à l'assemblage d'une QWD

Image	Référence	Désignation
4	MP091084	Outil de désengagement de la connectique QWD

Plaque de lamination WD

Lamination pour prothèses avec système WD

Image	Référence	Désignation
5	SA149003	Plaque de lamination WD

Kit de composant d'emboîture

Référence	Désignation
PL091067	Kit de composant d'emboîture site unique, incluant 1 électrode
PL091068	Kit de composant d'emboîture site double, incluant 2 électrodes



RECOUVREMENTS

RECOUVREMENTS i-LIMB SKIN® ACTIVE ET TS

Le recouvrement i-Limb Skin Active est conçu pour les mains i-Limb. La paume et la surface interne du recouvrement offrent des propriétés adhésives qui évitent le glissement d'objets lors de la préhension. Le dos du gant est lisse et permet à la main de passer plus facilement dans les manches des vêtements.

L'option TS disponible pour la gamme i-Limb Skin Active permet aux utilisateurs de se servir d'appareils à écrans tactiles tels que des smartphones ou des tablettes.

Remarque : pour les mains taille L, commander un recouvrement taille M.



Références i-Limb Skin Active

LPPR : à l'unité - code 2751437 / par lot de 4 - code 2780670

Références	Désignation
PL353002	i-Limb Skin Active main droite (RH) Extra Small transparent
PL353003	i-Limb Skin Active main gauche (LH) Extra Small transparent
PL353000	i-Limb Skin Active main droite (RH) Extra Small noir
PL353001	i-Limb Skin Active main gauche (LH) Extra Small noir
092025	i-Limb Skin Active main droite (RH) Small transparent
092026	i-Limb Skin Active main gauche (LH) Small transparent
092029	i-Limb Skin Active main droite (RH) Small noir
092030	i-Limb Skin Active main gauche (LH) Small noir
092023	i-Limb Skin Active main droite (RH) Medium transparent
092024	i-Limb Skin Active main gauche (LH) Medium transparent
092027	i-Limb Skin Active main droite (RH) Medium noir
092028	i-Limb Skin Active main gauche (LH) Medium noir
TBX50045	i-Limb Skin Active (noir ou transparent) x 4

Références i-Limb Skin Active TS

Références	Désignation
PL380002	i-Limb Skin Active main droite (RH) Extra Small transparent TS
PL380003	i-Limb Skin Active main gauche (LH) Extra Small transparent TS
PL380000	i-Limb Skin Active main droite (RH) Extra Small noir TS
PL380001	i-Limb Skin Active main gauche (LH) Extra Small noir TS
MP092025	i-Limb Skin Active main droite (RH) Small transparent TS
MP092026	i-Limb Skin Active main gauche (LH) Small transparent TS
MP092029	i-Limb Skin Active main droite (RH) Small noir TS
MP092030	i-Limb Skin Active main gauche (LH) Small noir TS
MP092023	i-Limb Skin Active main droite (RH) Medium transparent TS
MP092024	i-Limb Skin Active main gauche (LH) Medium transparent TS
MP092027	i-Limb Skin Active main droite (RH) Medium noir TS
MP092028	i-Limb Skin Active main gauche (LH) Medium noir TS
TBX50047	i-limb skin active TS (noir ou transparent) x 4



RECOUVREMENTS

RECOUVREMENTS i-LIMB SKIN® CONTOUR ET TS

Le recouvrement i-Limb Skin Contour est un gant en silicone de forme anatomique et équipé d'un revêtement glissant à l'intérieur pour le mettre et l'enlever facilement.

Les extrémités renforcées et l'ajustement moins serré sur la main i-limb améliorent sa solidité.

Le recouvrement i-Limb Skin Contour est disponible dans 2 teintes : transparent et noir.

Également disponible avec option Touch Screen (TS).

Remarque : pour les mains taille L, commander un recouvrement taille M.



Références i-Limb Skin Contour

Références	Désignation
PL353004	i-Limb Skin Contour main droite (RH) Extra Small transparent
PL353005	i-Limb Skin Contour main gauche (LH) Extra Small transparent
PL353014	i-Limb Skin Contour main droite (RH) Extra Small noir
PL353015	i-Limb Skin Contour main gauche (LH) Extra Small noir
ILH000-3577	i-Limb Skin Contour main droite (RH) Extra Small Blanc
ILH000-3578	i-Limb Skin Contour main gauche (LH) Extra Small Blanc
PL354004	i-Limb Skin Contour main droite (RH) Small transparent
PL354005	i-Limb Skin Contour main gauche (LH) Small transparent
PL354014	i-Limb Skin Contour main droite (RH) Small noir
PL354015	i-Limb Skin Contour main gauche (LH) Small noir
ILH000-3575	i-Limb Skin Contour main droite (RH) Small Blanc
ILH000-3576	i-Limb Skin Contour main gauche (LH) Small Blanc
PL355004	i-Limb Skin Contour main droite (RH) Medium transparent
PL355005	i-Limb Skin Contour main gauche (LH) Medium transparent
PL355014	i-Limb Skin Contour main droite (RH) Medium noir
PL355015	i-Limb Skin Contour main gauche (LH) Medium noir
ILH000-3573	i-Limb Skin Contour main droite (RH) Medium Blanc
ILH000-3574	i-Limb Skin Contour main gauche (LH) Medium Blanc
TBX50053	i-Limb Skin Contour x 4

Références i-Limb Skin Contour TS

Références	Désignation
PL380004	i-Limb Skin Contour main droite (RH) Extra Small transparent TS
PL380005	i-Limb Skin Contour main gauche (LH) Extra Small transparent TS
PL380012	i-Limb Skin Contour main droite (RH) Extra Small noir TS
PL380013	i-Limb Skin Contour main gauche (LH) Extra Small noir TS
PL381004	i-Limb Skin Contour main droite (RH) Small transparent TS
PL381005	i-Limb Skin Contour main gauche (LH) Small transparent TS
PL381012	i-Limb Skin Contour main droite (RH) Small noir TS
PL381013	i-Limb Skin Contour main gauche (LH) Small noir TS
PL382004	i-Limb Skin Contour main droite (RH) Medium transparent TS
PL382005	i-Limb Skin Contour main gauche (LH) Medium transparent TS
PL382012	i-Limb Skin Contour main droite (RH) Medium noir TS
PL382013	i-Limb Skin Contour main gauche (LH) Medium noir TS
TBX50054	i-Limb Skin Contour TS x 4

RECOUVREMENTS

RECOUVREMENTS i-LIMB SKIN® NATURAL

Le recouvrement i-Limb Skin Natural est conçu pour être proche de l'apparence naturelle. Un nuancier de teintes est disponible pour sélectionner la teinte du recouvrement i-Limb Skin Natural qui correspond le plus à la coloration de la peau de l'utilisateur. Il existe 18 options de teintes pour le recouvrement i-Limb Skin Natural.

Les recouvrements i-Limb Skin Natural s'arrêtent à la jonction proximale du poignet. Pour un recouvrement d'avant-bras, des manchettes sont disponibles en option dans les teintes correspondantes.

Remarque : pour les mains i-Limb taille L, commander un recouvrement taille M.



Références	Désignation
TBX50167	Nuancier Livingskin C 1-18
TBX50126 (LPPR : 2739353)	i-Limb Skin Natural X 4

Références i-Limb Skin Natural

LPPR à l'unité : 2721867

Teinte	XS		S		M	
	MG	MD	MG	MD	MG	MD
1	066582	066564	066509	066491	066473	066455
2	066583	066565	066510	066492	066474	066456
3	066584	066566	066511	066493	066475	066457
4	066585	066567	066512	066494	066476	066458
5	066586	066568	066513	066495	066477	066459
6	066587	066569	066514	066496	066478	066460
7	066588	066570	066515	066497	066479	066461
8	066589	066571	066516	066498	066480	066462
9	066590	066572	066517	066499	066481	066463
10	066591	066573	066518	066500	066482	066464
11	066592	066574	066519	066501	066483	066465
12	066593	066575	066520	066502	066484	066466
13	066594	066576	066521	066503	066485	066467
14	066595	066577	066522	066504	066486	066468
15	066596	066578	066523	066505	066487	066469
16	066597	066579	066524	066506	066488	066470
17	066598	066580	066525	066507	066489	066471
18	066599	066581	066526	066508	066490	066472

RECOUVREMENTS

MANCHETTES D'AVANT-BRAS i-LIMB SKIN® NATURAL

Les manchettes i-Limb Skin Natural offrent un recouvrement cosmétique d'avant-bras pour les personnes désireuses de recouvrir cette partie. Disponibles en 4 tailles de circonférence XS, S, M, L) pour s'adapter aux dimensions de l'emboîture d'avant-bras. 18 options de teintes sont disponibles.

Les manchettes d'avant-bras mesurent 35 cm de long.

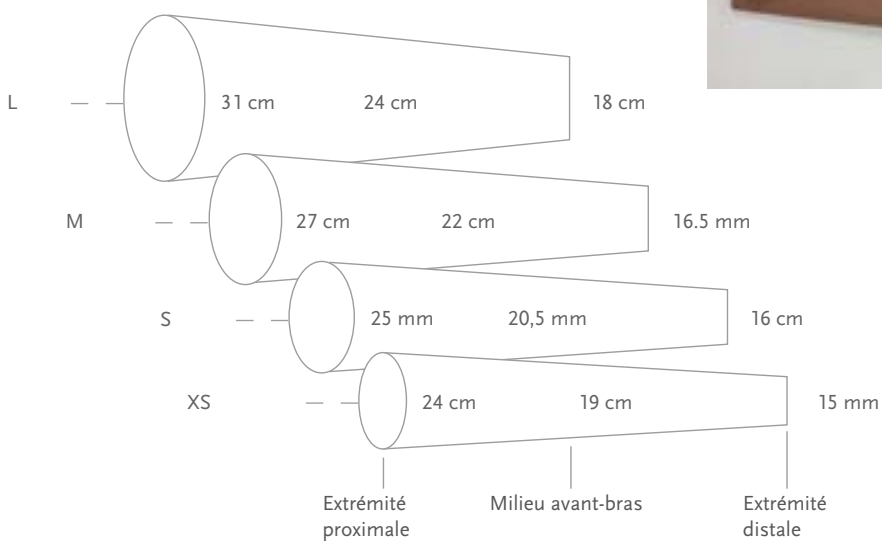

Teinte	XS	S	M	L
1	066629	066628	066627	066626
2	066633	066632	066631	066630
3	066637	066636	066635	066634
4	066641	066640	066639	066638
5	066645	066644	066643	066642
6	066649	066648	066647	066646
7	066653	066652	066651	066650
8	066657	066656	066655	066654
9	066661	066660	066659	066658
10	066665	066664	066663	066662
11	066669	066668	066667	066666
12	066673	066672	066671	066670
13	066677	066676	066675	066674
14	066681	066680	066679	066678
15	066685	066684	066683	066682
16	066689	066688	066687	066686
17	066693	066692	066691	066690
18	066700	066696	066695	066694

RECOUVREMENTS

RECOUVREMENTS i-LIMB SKIN® MATCH

Option de recouvrement la plus réaliste possible, l'i-Limb Skin Match est un recouvrement en silicone entièrement personnalisé qui correspond exactement aux caractéristiques et à la teinte de la peau de l'utilisateur.

Le recouvrement i-Limb Skin Match s'arrête à la jonction proximale du poignet. Un recouvrement d'avant-bras i-Limb Skin Match peut être également fabriqué.



Référence	Désignation
066006	Recouvrement de main i-Limb Skin Match
TBX50079	Recouvrement de main i-Limb Skin Match (x2)
066448	Manchette d'avant-bras i-Limb Skin Match
066449	Recouvrement de main i-Limb Skin Match incluant une manchette d'avant-bras personnalisée

GARANTIES TOUCH CARE®

EXTENSIONS DE GARANTIE TOUCH CARE® - MAINS I-LIMB ET I-DIGITS

Référence	Désignation
TBX50173	Touch Care® / GARANTIE + 1 AN
TBX50604	Touch Care® / GARANTIE + 3 ANS

MITAINES DE PROTECTION

Les mitaines de protection sont destinées à être portées en dessous des protections i-Limb Skin Active, i-Limb Skin Contour ou i-Limb Skin Natural. Elles offrent une protection supplémentaire dans les zones les plus sollicitées afin de prolonger la durée de vie des gants de recouvrement.

Référence	Description
092050	Mitaine de protection - Main gauche (LH) Small
092051	Mitaine de protection - Main droite (RH) Small
092052	Mitaine de protection - Main gauche (LH) Medium
092053	Mitaine de protection - Main droite (RH) Medium
092054	Mitaine de protection - Main gauche (LH) Large
092055	Mitaine de protection - Main droite (RH) Large

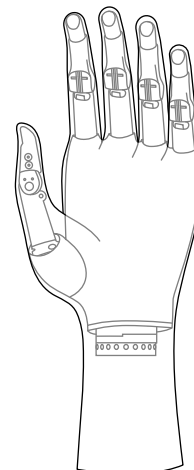

PN20257

i-DIGITS® QUANTUM

i-Digits Quantum est une prothèse personnalisée s'adressant aux personnes présentant une absence partielle de la main.

i-Digits Quantum est adaptée à une absence partielle de main dont le niveau se situe en distal de l'articulation du poignet et en proximal de l'articulation métacarpophalangienne. Toutes les options de remplacement, de un à cinq doigts, sont possibles.

i-Digits Quantum intègre la technologie i-Mo, qui permet d'accéder à des prises en déplaçant la prothèse en direction de quatre positions dans l'espace.

- Prothèse entièrement personnalisée pour absence partielle de main
- Jusqu'à 32 prises disponibles
- Un bracelet-poignet incorporé intègre des batteries et un microprocesseur
- Les doigts bougent indépendamment et agissent conjointement avec les doigts anatomiques résiduels
- Fonction Vari-Grip permettant d'accroître la force exercée très précisément, doigt par doigt
- Fonction Auto-Grasp - pour assurer la prise en main en prévenant la chute accidentelle d'objets
- Fonction Speed Boost : permet d'augmenter la vitesse et la force des doigts jusqu'à 30% avec l'application mobile

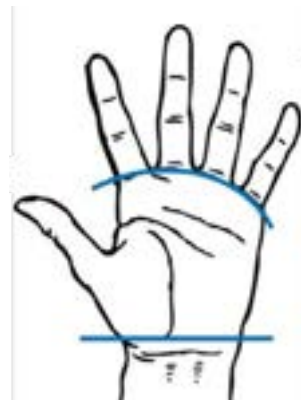

MÉTHODES DE CONTRÔLE



i-Mo CONTRÔLE GESTUEL



Déclencheurs CONTRÔLE MUSCULAIRE



Quick Grips® CONTRÔLE VIA L'APPLICATION



Grip Chips® CONTRÔLE DE PROXIMITÉ

i-DIGITS® QUANTUM

Référence	Désignation
TBX50008	i-Digits 1id kit Quantum (1 doigt)
TBX50016	i-Digits 2id kit Quantum (2 doigts)
TBX50024	i-Digits 3id kit Quantum (3 doigts)
TBX50032	i-Digits 4id kit Quantum (4 doigts)
TBX50040	i-Digits 5id kit Quantum (5 doigts)



PN20350

i-DIGITS®

i-Digits est une prothèse myoélectrique personnalisée s'adressant aux personnes présentant une absence partielle de la main et pouvant bénéficier d'une prise en charge par la sécurité sociale.

Elle offre une solution prothétique fonctionnelle en cas d'absence partielle de main.

Les candidats à l'appareillage doivent présenter un niveau d'absence dont le niveau se situe en distal de l'articulation du poignet et en proximal de l'articulation métacarpophalangienne.

- Remplacement de 3 à 5 doigts
- Jusqu'à 32 prises disponibles
- Bracelet poignet intégrant batteries et microprocesseur
- Doigts motorisés indépendants, agissant conjointement avec les doigts anatomiques résiduels
- Fonction Vari-Grip permettant d'accroître la force exercée très précisément, doigt par doigt
- Fonction Auto-Grasp - pour assurer la prise en main en prévenant la chute accidentelle d'objets
- Fonction Speed Boost : permet d'augmenter la vitesse et la force des doigts jusqu'à 30% avec l'application mobile



MÉTHODES DE CONTRÔLE



CONTRÔLE MUSCULAIRE



Quick Grips®
CONTRÔLE VIA L'APPLICATION



Grip Chips®
CONTRÔLE DE PROXIMITÉ

RÉFÉRENCES DE COMMANDE i-DIGITS® (GARANTIE 5 ANS INCLUSE)

Référence	Désignation
TBX50491 (LPPR : 2715855)	i-Digits France - pack pk3 - 3idkit fr (3 doigts)
TBX50492 (LPPR : 2750840)	i-Digits France - pack pk4 - 4idkit fr (4 doigts)
TBX50493 (LPPR : 2787777)	i-Digits France - pack pk5 - 5idkit fr (5 doigts)

Les packs i-Digits comprennent :

- Prothèse 3, 4 ou 5 doigts
- Kit électrodes
- Bracelet poignet
- Kit fixation emboîture
- 2 jeux de batteries 800 mA
- Chargeur secteur
- Chargeur de voiture
- 3 recouvrements silicone par doigt
- 4 Grip chips



i-DIGITS®

DIMENSIONS

Les i-Digits sont disponibles dans les tailles suivantes : extra small et medium.

La plaque de montage de la taille extra small mesure 67 mm de large, avec un alignement droit des doigts.

La plaque de montage de la taille medium mesure 73 mm de large, avec un alignement chanfreiné des doigts.

	Pouce	Index	Majeur	Annulaire	Auriculaire
Extra Small	5	5	5	3	2
Medium	5	6	6	5	3



Ces indications correspondent aux configurations conseillées pour un ajustement et une fonctionnalité optimale des doigts.

OPTIONS D'ÉLECTRODES

Diverses options d'électrodes pour i-Digits permettent d'optimiser la commande de l'utilisateur.

Électrodes LP Remote

Un gabarit est fixé directement dans le silicone de l'emboîture. Ainsi, les électrodes sont parfaitement en contact avec la peau du membre résiduel et l'espacement entre les dômes est optimal. Deux dômes sont utilisés par point moteur et un dôme supplémentaire sert de masse.

Des électrodes spécifiques prévues pour la prothèse provisoire sont disponibles. Cela permet de changer la position des électrodes pour optimiser les signaux si besoin.

Image	Réf.	Désignation
1.	PL441012	Kit électrodes Remote LP pour emboiture définitive
	SA441080	Électrodes Remote LP pour emboiture de test



Capteurs de résistance de force (FSR: Force Sensing Resistor)

Pavé tactile très fin activé lors du toucher. Particulièrement utile en cas de présence d'une partie de doigt résiduel.

Image	Réf.	Désignation
	SA441092	FSR pour i-Digits (small)
2.	SA441093	FSR pour i-Digits (large)



Électrodes Compactes

Les électrodes compactes au design traditionnel sont conçues pour être utilisées avec la main partielle i-Digits.

Image	Réf.	Désignation
3.	PL441029	Kit d'électrodes compactes pour i-Digits



i-DIGITS®

PIÈCES DE REMPLACEMENT

Batteries et chargeurs

Image	Référence	Désignation
1.	SA069313	Batterie interchangeable 800 mAh
	PL069653	Socle Batteries i-Digits (pour chargeur secteur)
3.	069654	Chargeur



Pièces de remplacement d'assemblage

Image	Référence	Désignation
	SA441036	i-Digits plaque de montage main droite (RH) - XS
4.	SA440003	i-Digits plaque de montage main gauche (LH) - XS
	SA069406	i-Digits plaque de montage main droite (RH) - M
	SA069405	i-Digits plaque de montage main gauche (LH) - M
5.	PL441052	Ensemble colonne de rotation du pouce
	069227	Plaque de montage rotation du pouce
	PL441056	Plaque montage articulation simple
	SA400074	Sangle à cliquet+ vis + montage insert épaule
	PL177004	Kit réparation tournevis torx t6 dynamométrique
	PL441018	Kit de (re)fabrication emboîture
	PL450002	i-Digits kit de fabrication de rechange

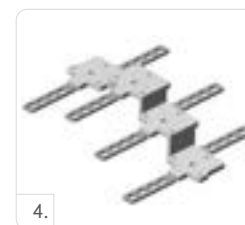
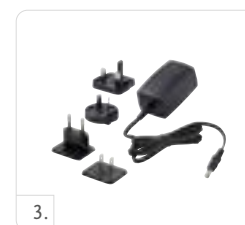

Soufflets d'assemblage

Référence	Désignation
SA441040	Soufflet d'assemblage électrode i-Digits 50Hz
SA451002	Soufflet d'assemblage électrode i-Digits 60 Hz
SA441078	Soufflet d'assemblage FSR pour i-Digits

Recouvrement i-Digits

Référence	Désignation
441031	Recouvrement i-Digits taille 2 noir
441082	Recouvrement i-Digits taille 2 transparent
441032	Recouvrement i-Digits taille 3 noir
441083	Recouvrement i-Digits taille 3 transparent
441033	Recouvrement i-Digits taille 5 noir
441084	Recouvrement i-Digits taille 5 transparent
441034	Recouvrement i-Digits taille TS 5 noir

Référence	Désignation
441085	Recouvrement i-Digits taille TS 5 transparent
441035	Recouvrement i-Digits pouce noir
441088	Recouvrement i-Digits pouce transparent
441076	Recouvrement i-Digits taille 6 noir
441086	Recouvrement i-Digits taille 6 transparent
441077	Recouvrement i-Digits taille TS 6 noir
441087	Recouvrement i-Digits taille TS 6 transparent

LIVINGSKIN®

PRÉSENTATION

Fabriquées en silicone haute définition et peintes à la main pour correspondre au mieux à la carnation et à l'apparence de la peau, nos prothèses livingskin sont conçues pour avoir un aspect très réaliste. Des détails spécifiques à chacun peuvent être rajoutés, comme la pilosité ou des tâches de rousseur.

Les prothèses Livingskin sont des prothèses passives fonctionnelles. En plus d'être une solution très esthétique, elles peuvent être utilisées pour effectuer des actions telles que pousser, tirer, stabiliser, soutenir, saisir légèrement et topoter.



Doigts Livingskin

Référence	Désignation
066026	1 doigt
066029	2 doigts
066039	3 doigts
066040	4 doigts
TBX50486	5 doigts
066135	Anneau de suspension de doigt



Mains Livingskin

Référence	Désignation
066014	Main partielle
066015	Main complète



Livingskin transradiale et transhumérale

Référence	Désignation
066703-DCM	Prothèse esthétique désarticulation du poignet
066016	Prothèse esthétique transradiale
066017	Prothèse esthétique transhumérale
066454	Prothèse esthétique désarticulation d'épaule



LIVINGSKIN®

OPTIONS

Référence	Désignation
066443	Derma hair système pileux doigt (par doigt)
066065	Derma hair système pileux main
066442	Derma hair système pileux bras complet
092039	Extra silicone par pot supplémentaire
TBX50181	Stabilisateur de pouce
TBX50135	Composant mécanique de prono-supination
TBX50070	Composant mécanique pour flexion/extension du poignet
TBX50166	Lubrifiant pour silicone livingskin "slip coat"

INVENTEURS

ICEROSS® MANCHONS

Iceross signifie Icelandic Roll-On Silicone Socket. La gamme Iceross a été conçue par Össur Kristinsson, un prothésiste et utilisateur de prothèse, pour remplacer les méthodes plus conventionnelles.

Ses fonctions permettant de protéger la peau et d'améliorer le confort en réduisant les pics de pressions dans l'emboîture, mais aussi en supprimant les mouvements entre l'emboîture et le membre résiduel. Iceross est disponible dans différents modèles et types de suspension pour convenir à toutes les formes de membres résiduels et styles de vie.



Össur Kristinsson

POURQUOI LE MANCHON ICEROSS ?

CONFORT – Toutes les interfaces du système Iceross sont faites exclusivement de silicone de différentes densités. Le silicone est reconnu dans le domaine médical pour ses propriétés matérielles uniques. Elles offrent des avantages tels que l'amortissement des parties osseuses et sensibles, une grande souplesse pour un meilleur confort du membre résiduel, et une forte résistance au déchirement afin d'augmenter sa durabilité.

PROTECTION – Iceross a été conçu dans le même but qu'un bas de compression, pour améliorer la circulation sanguine tout en contrôlant les oedèmes. Il protège également la peau nouvellement reformée ou les tissus sensibles fraîchement cicatrisés, en réduisant les frottements.

SUSPENSION – Les manchons Iceross offrent 3 différentes méthodes de suspensions, avec les manchons Iceross Seal-in, Locking et Cushion. Il vous sera facile de trouver le produit adapté à vos patients.

TOTAL KNEE®

Total Knee a été créé par l'inventeur suédois Finn Grammas. Déçu des prothèses volumineuses et peu maniables de sa fille de 6 ans à l'époque (née en 1986), il prit sa retraite de garagiste et travailla à inventer quelque chose de plus performant. Sûrement la plus jeune experte en R&D, Lisa Grammas l'a aidé à améliorer des douzaines de prototypes pour le Total Knee.



Finn & Lisa Grammas

POURQUOI LE GENOU TOTAL KNEE ?

La singularité du Total Knee est son verrou géométrique, empêchant la flexion du genou lorsqu'il est en extension complète. Son design polycyclique reproduit le mouvement naturel du genou tandis que ses butées de pré-flexion interchangeable permettent d'amortir les chocs, reproduisant ainsi la flexion, lors de la marche ou la course, du genou physiologique.

MAUCH KNEE®

Le scientifique et ingénieur allemand, Hans Mauch était fasciné par la rééducation médicale. À partir des années 50, il mit toute son énergie dans la recherche prothétique. En réalisant des études cliniques sponsorisées par le département des Anciens Combattants aux Etats-Unis, il rencontra l'un des membres de ce département, Ulrich Henschke, avec lequel il travailla à la conception du genou hydraulique Mauch.

POURQUOI LE GENOU MAUCH ?

Les systèmes hydrauliques progressivement conçus par Mauch permettent aux amputés de consommer moins d'énergie et mieux contrôler leurs déplacements sur tous les terrains et dans leurs activités sportives. En courant ou en descendant les escaliers à pas alternés, Mauch offre une démarche souple et naturelle et une grande flexibilité pour des modes de vie plus actifs.



Hans Mauch

INVENTEURS

FLEX-FOOT®

Le premier pied Flex-Foot a été conçu en 1984 par un amputé à la fois prothésiste et inventeur : Van Philips. Deux énormes avancées en ont fait un produit unique qui a révolutionné les aspirations quotidiennes des personnes amputées. La première de ces avancées, l'accumulation et la restitution d'énergie, est une fonction inhérente au design breveté de la fibre de carbone des Flex-Foot. La seconde, l'absorption des chocs verticaux, permet une démarche plus naturelle et protège le membre résiduel et les articulations des chocs excessifs.



Van Philips

POURQUOI FLEX-FOOT ?

Aujourd'hui, différentes fonctionnalités sont disponibles parmi la gamme Flex-Foot pour satisfaire les besoins de chacun. Tous nos modèles offrent des avantages significatifs comparés à ceux des pieds prothétiques conventionnels. Plus de 25 ans de recherche ont conduit à ce design inégalé, rendant le choix d'un pied Flex-Foot idéal pour la fiabilité, le confort et la performance.

INFORMATIONS GÉNÉRALES

NOUS SOMMES LÀ POUR VOUS AIDER

Si vous avez besoin d'un conseil pour choisir un produit Össur, vous pouvez nous contacter au 00800 35 39 36 68 ou par mail : orders.france@ossur.com.

Nos responsables de région, notre service clients et notre service technique sont à votre disposition pour vous conseiller et vous aider.

Vous pouvez aussi visiter notre site www.ossur.fr.

CONDITIONS GÉNÉRALES DE VENTE

COMMENT PASSER COMMANDE

Les références et désignations Össur doivent figurer sur toutes les commandes.

TARIFS ET DÉLAIS DE PAIEMENT

Pour les tarifs et conditions de paiement, se référer à notre liste de prix de l'année en cours.

USAGE PATIENT UNIQUE

Les produits et composants Össur sont conçus et testés selon la norme ISO 10328. La compatibilité et le respect de cette norme ne sont obtenus que lorsque des produits et composants Össur sont utilisés avec d'autres composants recommandés par Össur ou autorisés. En cas de mouvement inhabituel ou d'usure de la partie structurelle d'une prothèse, l'utilisateur doit immédiatement arrêter de la porter et consulter son spécialiste clinique. Attention : chaque produit a été conçu et testé pour être utilisé par un utilisateur unique et n'est pas préconisé pour être utilisé par plusieurs utilisateurs. En cas de problème lors de l'utilisation de nos produits, contactez immédiatement un professionnel de santé.

RETOURS, AJUSTEMENTS ET CRÉDIT

Veuillez contrôler chaque envoi à réception. Dans le cas d'une erreur de commande ou de livraison, notifiez-la dans un délai de 5 jours au Service Clients et demandez un numéro de retour (RSEU#). Össur doit être contacté dans un délai de cinq (5) jours à compter de la réception de la marchandise. Avant de retourner le produit, il est nécessaire d'obtenir un numéro de retour (RSEU#). Le numéro de retour (RSEU#) figurera à l'extérieur du colis et une copie de la facture ou du bordereau de livraison sera incluse. Tous les retours font l'objet d'un contrôle.

- Les produits en essai doivent être retournés dans les délais impartis. Tout produit reçu par Össur au-delà de la fin de la période d'essai sera retourné au client à ses frais et ne fera l'objet d'aucun remboursement.
- Les numéros de retour (RSEU#) sont valables trente (30) jours, à partir du jour de la réclamation. Au bout de trente (30) jours, le numéro de retour n'est plus accepté.
- Tous les produits retournés en sus de ceux listés et/ou chaque produit retourné différent de ceux listés sur le bon de retour seront considérés comme des retours non autorisés.
- Le client est responsable de l'emballage et du bon état des produits retournés jusqu'à leur réception par Össur.
- Les retours doivent être accompagnés d'une copie de la facture originale ou du bordereau de livraison.

PÉRIODE D'ESSAI

Össur vous offre une période d'essai pour certains produits (veuillez-vous référer aux pages suivantes pour plus de détails). Si vous n'étiez pas satisfaits d'un produit Össur, quelle qu'en soit la raison, vous avez la possibilité de retourner le produit en question à Össur pour un remboursement intégral. Si un produit nous est retourné pendant sa période d'essai, agissez comme suit : demandez au Service Clients un accord et un numéro de retour (RSEU#) pour renvoyer les marchandises et obtenir un avoir correspondant. Aucun produit ne sera remboursé au-delà de la période d'essai (la période d'essai commence à la date de facturation).

Pour connaître les périodes d'essai en vigueur, se reporter au chapitre Garanties de ce catalogue.

- Tout article reçu par Össur après la fin de la période d'essai sera renvoyé au client à ses frais et aucun remboursement ne sera effectué.
- Les remboursements sont valables pendant trente (30) jours, à compter du jour où la demande a été faite. Après trente (30) jours, le numéro d'AR/RS n'est plus valable.
- Tout article retourné en plus de ceux figurant sur la liste et/ou tout article retourné qui diffère de ceux figurant sur le numéro d'AR/RS sera traité comme un retour non autorisé.
- Le client est responsable du colis retourné avant sa réception à Össur.
- Les retours doivent être accompagnés d'une copie de la facture originale ou du bordereau d'expédition.
- Pour les périodes d'essai, veuillez vous référer à la section Procédure de garantie.
- Össur Knees n'a pas de période d'essai. Une fois l'emballage ouvert, le produit ne peut pas être retourné. Pour essayer un genou mécanique, veuillez contacter le service clientèle.

PROCÉDURE DE GARANTIE

Tous les produits Össur sont garantis être exempts de défauts de conception et de fabrication au moment de leur achat. Tout produit défectueux lors d'une utilisation normale sera remplacé gratuitement par un produit équivalent. Si un composant doit faire l'objet d'un échange sous garantie, le produit de remplacement sera expédié dès que possible et facturé. A réception du produit défaillant, un crédit sera fait sous les conditions en vigueur.

BIONIC TECHNOLOGY BY ÖSSUR GARANTIE LIMITÉE

PROPRIO FOOT	36 mois - extension possible 36 mois*
RHEO KNEE	72 mois*
RHEO KNEE XC	60 mois - extension possible 72 mois*
POWER KNEE	24 mois - extension possible 36/48 mois*
Chargeur POWER KNEE	12 mois
Protection cosmétique	6 mois

ICEROSS ET ICEFLEX GARANTIE LIMITÉE

Les manchons Iceross et les genouillères Iceflex peuvent être retournés contre remboursement intégral sous un délai de 30 jours si leur emballage scellé n'a pas été ouvert. Chaque composant ayant été retiré de son emballage ne sera pas accepté pour crédit et retourné à l'expéditeur à ses frais.

Iceross Seal-In X (TT/TF)	6 mois
Iceross Seal-in X Locking	6 mois
Colletette Iceross Seal-In X (TT/TF) Classic/Grip/Volume	6 mois
Iceross Seal-In X5 TT	6 mois
Iceross Seal-In X5 TF	6 mois
Iceross Transfemoral Seal-In	6 mois
Iceross Transfemoral Locking	6 mois
Iceross Upper-X Locking	6 mois
Iceross Seal-In V	6 mois
Iceross Dermo Locking/Cushion/Seal-In	6 mois
Iceross Synergy Locking/Cushion	9 mois
Iceross Comfort Locking/Cushion	6 mois
Iceross Original Locking (avec recouvrement)	6 mois
Iceross Sport Locking	9 mois
Iceross Activa	9 mois
Iceross Post-Op	6 mois
Iceross Curvemaster	12 mois
Össur Rigid Dressing (ORD)	2 mois
Iceross Junior Locking	6 mois
Distal Cup	12 mois
Iceross Sleeve	3 mois
Iceflex Balance	1 mois
Iceform Locking/Cushion	6 mois
Iceform Sleeve	3 mois
Genu Sleeve	3 mois
Protector Sleeve	3 mois
First	6 mois
Relax Locking	6 mois
Relax Cushion	6 mois
4Seal Classic	6 mois
AKOS	6 mois
Relax TF	6 mois
Bonnet Comfort SCS	3 mois
Bonnet Relax Night Care	3 mois
Bonnet Compensation Volume Easy Cut	3 mois

UNITY GARANTIE LIMITÉE

UNITY Kit pompe pour les pieds Pro-Flex, Balance Foot S/Balance Foot S Torsion	36 mois**
UNITY Kit pompe	24 mois
UNITY membrane	12 mois

FLEX-FOOT GARANTIE LIMITÉE

Pour la plupart des pieds prothétiques de sa gamme, Össur offre une période d'essai de 30 jours. Pour toute information complémentaire, merci de contacter votre contact local Össur. Si le pied ne donne pas satisfaction à l'utilisateur pour une raison quelconque, le prothésiste peut le retourner à Össur pour remboursement intégral, pendant les 30 jours suivant la date de facturation. Pour plus de détails sur la procédure de retour, vous reporter au paragraphe conditions générales de vente.

Re-Flex Shock	36 mois
Re-Flex Rotate	36 mois
Vari-Flex	36 mois
Pro-Flex ST	36 mois
Pro-Flex Modular	36 mois
Pro-Flex Pivot	36 mois
Pro-Flex XC	36 mois
Pro-Flex LP	36 mois
Pro-Flex XC Torsion	36 mois
Pro-Flex LP Torsion	36 mois
Pro-Flex LP Align	24 mois
Flex-Foot Assure	36 mois
Balance Foot J	24 mois
Flex-Foot Balance	24 mois
Flex-Foot Balance avec D/P Flexion	12 mois
Balance Foot S	36 mois
Balance Foot S Torsion	36 mois
Flex-Symes	36 mois
Chopart	24 mois
Flex-Run	12 mois
Cheetah Xplore	36 mois
Cheetah Xtreme	12 mois
Cheetah Xtend	12 mois
Cheetah Xpanse	12 mois
Cheetah Xcel	12 mois
Cheetah Xceed	12 mois
Vari-Flex Junior	18 mois
Flex-Foot Junior	18 mois
Cheetah Junior	18 mois
Cheetah Xplore Junior	18 mois
Flex-Run Junior	18 mois
Revêtement de pied	6 mois
Revêtement de pied Pro-Flex	6 mois
Revêtements de pied FSE et FSL	6 mois
Semelle Nike	2 mois
Nike Spike Pad	2 mois
Talon en mousse et semelle	6 mois

* Extension de garantie disponible - contactez votre Service Client pour en savoir plus sur les conditions et tarifs.
Garantie sous réserve que la ou les révisions obligatoires soient effectuées.

PROCÉDURE DE GARANTIE

GENOUX ÖSSUR

MAUCH KNEE

Mauch Knee
Mauch Knee Plus

GARANTIE LIMITÉE

24 mois
24 mois

CHEETAH KNEE

Cheetah Knee

GARANTIE LIMITÉE

18 mois

TOTAL KNEE

Total Knee 1900
Total Knee 2000
Total Knee 2100
Total Knee Junior

GARANTIE LIMITÉE

24 mois
24 mois
24 mois
24 mois

OP4 Knee

OP5 Knee

Paso Knee

24 mois

24 mois

24 mois

BALANCE KNEE

Balance Knee OFM1

Balance Knee OFM2

GARANTIE LIMITÉE

24 mois

24 mois

LOCKING KNEE

Locking Knee

GARANTIE LIMITÉE

12 mois

ICELOCK

Icelock 100

Icelock 200

Icelock 300

Icelock 400

Icelock 500

Icelock 544

Icelock 562 Hybrid

Icelock 600

Icelock 700

Vacu valve TT

GARANTIE LIMITÉE

12 mois

12 mois

12 mois

12 mois

6 mois

6 mois

12 mois

12 mois

12 mois

6 mois

ADAPTATEURS STANDARDS

Adaptateurs Standard Össur

Adaptateurs Junior Össur

Adaptateurs à déport fixe

Knee Rotation Adapter

GARANTIE LIMITÉE

24 mois

24 mois

12 mois

12 mois

SYSTÈME D'EMBOÎTURE

Icecast Anatomy MSS

Össur Rigid Dressing (ORD)

GARANTIE LIMITÉE

12 mois

2 mois

SOLUTIONS MEMBRE SUPÉRIEUR

i-Limb Ultra

i-Limb Quantum

i-Digits

i-Digits Quantum

GARANTIE LIMITÉE

60 mois

24 mois*

60 mois

24 mois*

ACCESSOIRES SOLUTIONS

MEMBRE SUPÉRIEUR

Recouvrements i-Limb Skin

Recouvrements i-Digits

Accessoires main

LivingSkin

GARANTIE LIMITÉE

3 mois

3 mois

12 mois*

12 mois

*Extension de garantie disponible - contactez votre Service Client pour en savoir plus sur les conditions et tarifs. La garantie totale maximale est de 5 ans/60 mois.

**Si les accessoires sont achetés avec un kit i-Limb ou i-Digits, la période de garantie du kit s'appliquera aux accessoires.

FICHE DE NON CONFORMITÉ

Numéro de facture : _____

Date de la non-conformité : ____ / ____ / ____

Non-conformité : initiale récurrente

Informations client :

Société : _____

Adresse : _____

Ville : _____

Téléphone : _____

Numéro de client : FR _____

Informations patient :

Référence patient : _____

Produit concerné :

Numéro de série du produit : _____

Référence : _____

Nature de la non-conformité :

Problème mécanique

Problème électronique

Autre : _____

Description de la non-conformité :

Commentaire du déclarant (AM, TM, OT) :

Nom du déclarant : _____

Déclaré dans le système « Complaint Handling » : oui non

Date de la déclaration dans le système « Complaint Handling » : ____ / ____ / ____

TABLEAU DE CORRESPONDANCE LONGUEURS DE PIED - POINTURES DE CHAUSSURE

Les tableaux ci-dessous vous permettront de déterminer la longueur de pied Össur en référence à la pointure utilisée par l'utilisateur final.

Grille standard			
Longueur en cm	Pointure	Longueur en cm	Pointure
15,7	25	26,7	41,5
16,4	26	27	42
17	27	27,4	42,5
17,7	28	27,7	43
18,4	29	28	43,5
19	30	28,4	44
19,7	31	28,7	44,5
20,4	32	29	45
21	33	29,4	45,5
21,7	34	29,7	46
22,4	35	30	46,5
23	36	30,4	47
23,7	37	30,7	47,5
24,4	38	31	48
25	39	31,4	48,5
25,7	40	31,7	49
26	40,5	32	49,5
26,4	41	32,4	50

NOTES

NOTES

Siège Social France:
Össur France
21, Chemin de la Sauvegarde
69130 Ecully
France

Retour des produits:
Össur Europe B.V.
De Schakel 70
5651 GH Eindhoven
Pays-Bas

TEL 00800 35 39 36 68 (numéro vert)
ou +33 (0)9 70 01 96 09*

EMAIL orders.france@ossur.com

**prix d'une communication locale vers une ligne
fixe en France*



Scannez ce code pour voir la
version actualisée de ce
catalogue Össur.

*Dispositif médical CE (organisme 0086), consultez
la notice pour plus d'information*



WWW.OSSUR.FR