

ÖSSUR PROSTHETIC SOLUTIONS



ÖSSUR® PROSTHETIC SOLUTIONS

HIGH QUALITY, HIGH PERFORMANCE PRODUCTS... FOR A LIFE WITHOUT LIMITATIONS



För Össur är *Life Without Limitations* mer än bara en slogan – det har varit vår passion i mer än fyrtio år. Många av våra produkter är utvecklade av amputerade för amputerade och vi fokuserar ständigt på ny innovation som hjälper protesbrukare att leva ett liv utan begränsningar.

BEPRÖVAD

Klassisk design är bestående men kan fortfarande förbättras. Vi jobbar kontinuerligt på att uppdatera och vässa våra befintliga proteslösningar. Össurs banbrytande proteslösningar förbättras och uppdateras ständigt för att garantera optimal prestanda, ett arv som vi fått att förvalta från våra uppfinnare och företagsgrundare Össur Kristinsson, Hans Mauch, Van Phillips and Finn Gramnäs.

PÅLITLIG

Beprovad teknik, evidensbaserad design och utmärkt funktion – med Össurs urval av produkter för transtibialt och transfemoralt amputerade får du alla tre. Kombinationen av rätt knä, rätt fot och rätt silikonliner – samtliga enkla att prova ut och använda – innebär en proteslösning du kan lita på.

SÄKER

Össurs produkter är testade, förbättrade och testade på nytt, om och om igen. Med våra väletablerade produktkombinationer får brukaren en trygg och högpresterande lösning.

DU OCH ÖSSUR – ETT FRAMGÅNGSRIKT PARTNERSKAP

Du känner dina brukare och vet vad de behöver. Vi varken *kan* eller *vill* försöka tala om för dig hur du ska sköta ditt jobb. Däremot tänker vi göra allt vi kan för att ge dig tillgång till rätt produkter och bra support.

Vi är knutna till sjukgymnaster som är specialiserade på gångträning med våra produkter och vår kliniska supportfunktion hjälper mer än gärna till för att vi tillsammans med er ska nå så framgångsrika resultat som möjligt.

IMPACT LEVELS

LÅG

Gång med eller utan hjälpmedel i en hastighet, inomhus och lite utomhus, t.ex. förflyttning i och runt hemmet.



MEDEL

Gång med möjlighet att växla gånghastighet och gångmönster, "självssäker" gång utomhus.



HÖG

Snabb gång, jogging, tunga lyft, lättare kroppsarbete och motionsidrott.



EXTREM

Kraftfull gång, tungt arbete, löpning, sportaktivitet på hög nivå.



ÖSSUR® PROSTHETIC SOLUTIONS

ICEROSS® LINERS

Iceross står för **Icelandic Roll-On Silicone Socket**. Den första Iceross-linern lanserades 1986 och utvecklades av Össur Kristinsson, själv utbildad ortopedingenjör och protesbrukare, och linern togs fram som ett alternativ till andra, mer konventionella suspensionsmetoder. Iceross skyddar huden och ger förbättrad komfort genom att minska trycktopparna i proteshylsan och eliminera rörelse mellan proteshylsa och stump.

Utvecklingen av Iceross silikonliners har gått i en rasande fart med nya, unika suspensionsalternativ, material-sammansättningar och hudvårdande egenskaper. Det har möjliggjort att vi idag kan erbjuda lösningar som tillgodoser både ortopedingenjörers och protesbrukares individuella behov och önskemål.

VARFÖR ICEROSS?

KOMFORT

Våra Iceross-liners är uteslutande tillverkade i silikonmaterial med varierande hårdhetsgrad. Silikon har länge använts inom det medicinska området på grund av dess fördelaktiga egenskaper. Silikonmaterialet skyddar beniga och känsliga områden på stumpan, har hög elasticitet, vilket gör att materialet anpassar sig väl efter stumpens form, och har hög rivhållfasthet, vilket ökar hållbarheten.

SKYDD

Iceross har designats för att ge en funktion liknande den i en kompressionsstrumpa; den ska både förbättra blodcirkulationen och hålla svullnaden i schack. Iceross-linern skyddar också huden och områden med nybildad eller känslig ärrvävnad genom att minska potentiella, skadliga skjuvkrafter.

SUSPENSION

Med Iceross-liners kan du välja olika suspensionsmetoder såsom aktiv vakuumsuspension med Iceross Seal-In, locking-suspension eller passiv vakuumsuspension med Cushion och sleeve. Dessutom finns numera även en "hybrid-liner" - Iceross Seal-In X Locking - där du i en och samma liner kan få två olika suspensionsmetoder; både locking-suspension och vakuumsuspension med Seal-In. Allt för att du ska hitta en liner som passar just dina patienters behov.



Össur Kristinsson

TOTAL KNEE®

Necessity is the mother of invention: Total Knee uppfanns av en svensk uppfinnare, Finn Gramnäs. Han var missnöjd med den tunga och otympliga protes som hans 6-åriga dotter erbjöds 1986 och bestämde sig helt enkelt för att, hemma i sitt egna garage, själv uppfinna en smartare proteslösning. Världens kanske yngsta FoU-specialist, Lisa Gramnäs, hjälpte sin pappa att finjustera tusentals prototyper för Total Knee genom åren.

VARFÖR TOTAL KNEE?

Total Knee erbjuder stötdämpning, komfort och ett naturligt gångmönster. Den 7-axliga konstruktionen ger säkerhet genom ökad markfrigång och att den låser helt vid hälisättning i full extension. Svingfaskontrollen (ett 3-stegs hydraulsystem med mekanisk flexionsbegränsare) möjliggör gång i olika hastigheter med bevarad symmetri. Dess polycentriska design imiterar det anatomiska knäets rörelse, och justerbara "stance-flex bumpers" fungerar som stötdämpare och simulerar den böjning som uppstår i ett anatomiskt knä när du går eller springer.



Finn & Lisa Gramnas

ÖSSUR® PROSTHETIC SOLUTIONS

MAUCH KNEE®

Hans Mauch var en tysk vetenskapsman och ingenjör med fascination för området rehabiliterande medicin som i slutet av 50-talet bestämde sig för att helhjärtat ägna sig åt protesutveckling. Utifrån de studier som då hade publicerats, studier sponsrade av America's Veterans Administration, samarbetade han med forskarkollegan Ulrich Henschke för att ta fram och designa ett hydrauliskt knäsystem - Mauch.



Hans Mauch

VARFÖR MAUCH KNEE?

Mauchs progressivt designade hydrauliska system ger amputerade ett mindre ansträngande och mer kontrollerat sätt att förflytta sig på i varierande terräng och i sportaktiviteter. Mauch Knee ger möjlighet till en följsam och naturlig gång och erbjuder hög flexibilitet för en mer aktiv livsstil. Protesknäleden möjliggör alltifrån löpning till gång steg över steg nedför trappor.

FLEX-FOOT®

Flex-Foot introducerades för första gången 1984 av Van Phillips, själv protesanvändare, forskande ortoped-ingenjör och uppfinnare. Två kritiska genombrott ledde till att Flex-Foot kom till att revolutionera andra amputerades vardag; användandet av den energilagring och energiåtergivning som är en inneboende funktion i Flex-Foots patenterade kolfiberdesign, och användandet av den vertikala stötdämpning som erhålls och som möjliggör en mer naturlig gång samt skyddar det icke-amputerade benet och resterande leder i den amputerade extremiteten från hårda stötar.



Van Phillips

VARFÖR FLEX-FOOT?

Flex-Foot (och numera även Pro-Flex-serien) innefattar ett brett sortiment av protesfötter, där olika funktioner erbjuds för att matcha dina patienters individuella behov. Vilken modell du än väljer, är vi trygga med att Flex-Foot erbjuder betydande fördelar jämfört med många andra konventionella protesfötter. Tjugo år av vetenskaplig materialforskning har lett till att vi idag kan presentera protesfötter med svårslagen design, något som gör Össurs protesfötter till det naturliga första-handsvalet om du söker hållbarhet, komfort och prestanda.

ÖSSUR ACADEMY ONLINE eLEARNING – ÖSSURS KUNSKAPSPORTAL

Vet du att...

Össur, som en del i vårt arbete med att erbjuda utbildningsstöd och kurser för en djupare förståelse för våra produktlösningar, har satt upp en kunskapsportal; Össur Academy Online eLearning. Portalen ger dig tillgång till kostnadsfria, digitala kurser "24/7" så att du själv kan förkovra dig, när så passar, i våra ortos- och proteslösningar. Portalen hittar du på www.ossur.se alternativt genom att läsa in QR-koden nedan.

För ytterligare klinisk information eller handledning vid utprovning/tillpassning, se även vår Össur Academy YouTube-kanal. Läs in QR-koden nedan.

Össur Academy Online eLearning Courses

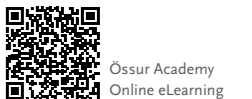

Össur Academy
Online eLearning



Össur Academy
Channel on YouTube

ÖSSUR PROSTHETICS PRODUCT CATALOG

INNEHÅLLSFÖRTECKNING

ÖSSUR BALANCE SOLUTIONS	10
ÖSSUR DYNAMIC SOLUTIONS	12
ÖSSUR JUNIOR SOLUTIONS	14
ÖSSUR SPORT SOLUTIONS	16
ÖSSUR POST-OP SOLUTIONS	18
ÖSSUR UPPER LIMB	20
ÖSSUR LINERS	23
ICEROSS® TRANSTIBIAL LINERS BY ÖSSUR	26
ICEROSS SEAL-IN® X.....	28
ICEROSS SEAL-IN® X LOCKING	30
ICEROSS SEAL-IN® V TRANSTIBIAL WAVE.....	32
ICEROSS SEAL-IN® X5 TRANSTIBIAL WAVE.....	33
ICEROSS SEAL-IN® X5 TRANSTIBIAL.....	34
ICEROSS DERMO SEAL-IN®	35
ICEROSS® SYNERGY™ LOCKING WAVE	36
ICEROSS® SYNERGY™ LOCKING.....	37
ICEROSS DERMO® LOCKING WAVE	38
ICEROSS DERMO® LOCKING.....	39
ICEROSS DERMO® UNIFORM LOCKING.....	40
ICEROSS COMFORT® LOCKING WAVE	41
ICEROSS COMFORT® LOCKING	42
ICEROSS® ORIGINAL LOCKING.....	43
ICEROSS® SPORT LOCKING.....	44
RELAX™ LOCKING	45
ICEROSS® SYNERGY™ CUSHION.....	46
ICEROSS® SYNERGY™ CUSHION WAVE.....	47
ICEROSS DERMO® CUSHION	48
ICEROSS DERMO® CUSHION WAVE.....	49
ICEROSS DERMO® UNIFORM CUSHION	50
ICEROSS COMFORT® CUSHION	51
ICEROSS® ACTIVA CUSHION	52
RELAX™ CUSHION	53
ICEFORM® LOCKING & CUSHION	54
ICEROSS® SLEEVE	55
ICEFLEX® BALANCE SLEEVE	56
ICEFORM® SLEEVE.....	57
GENU SLEEVE	58
ICEROSS® TRANSFEMORAL LINERS BY ÖSSUR	59
ICEROSS SEAL-IN® X TF	61
ICEROSS SEAL-IN® X5 TRANSFEMORAL.....	63
ICEROSS SEAL-IN® TRANSFEMORAL.....	64
4SEAL CLASSIC™	65

ÖSSUR PROSTHETICS PRODUCT CATALOG

INNEHÅLLSFÖRTECKNING

ICEROSS® TRANSFEMORAL LOCKING	67
AKOS™	68
RELAX™ TRANSFEMORAL.....	70
ICEROSS® UPPER-X LOCKING	72
TILLBEHÖR.....	73
ICEROSS DISTAL CUP	73
ICEROSS PADS.....	73
SILICONE ADHESIVE	73
LUBRICANT SPRAY	74
WAVE SCISSOR	74
ICEROSS CURVEMASTER	74
LINER DRYING STAND	74
SEAL-IN SPRAY PEN	74
PROSTHETIC BAGS	75
PROTESSTRUMPOR.....	76
ICEROSS INTERFACE SHEATH.....	76
ICEROSS SOCKS – 2- & 4-PLY	76
ICEROSS SEAL-IN SOCKS	76
KNIT-RITE SOFT-SOCKS®	77
COMFORT SCS.....	78
RELAX NIGHT CARE.....	79
EASY CUT VOLUME COMPENSATION SOCK	80
MATERIAL.....	81
FLEX EVA.....	81
KOMPRESSONSTRIKÅ.....	81
BOMULLSTRIKÅSLANG	81
PVA-FOLIE 100.....	81
ÖSSUR SOCKETS	82
DIRECT SOCKETS	84
DIRECT SOCKET TT	86
ICEROSS® CASTING LINER TT	88
DIRECT SOCKET TF	89
ICEROSS® CASTING LINER TF	91
DIRECT SOCKET TOOL KIT	92
DIRECT SOCKET VERKTYG OCH RESERVDELAR.....	93
DIRECT SOCKET MATERIAL	94
CONNECT® TF.....	97
PRESSURE PADS.....	100
ÖSSUR KNEES.....	101
POWER KNEE™.....	106
RHEO KNEE®	109
RHEO KNEE® XC	113
MAUCH® KNEE.....	117

ÖSSUR PROSTHETICS PRODUCT CATALOG

INNEHÅLLSFÖRTECKNING

MAUCH® KNEE PLUS.....	118
TOTAL KNEE® 1900.....	120
TOTAL KNEE® 2000.....	123
TOTAL KNEE® 2100.....	126
LOCKING KNEE	129
BALANCE™ KNEE OFM1	130
BALANCE™ KNEE OFM2	132
OHP3 KNEE™.....	134
OP4 KNEE™.....	136
OP5 KNEE™.....	137
PASO KNEE™.....	139
ÖSSUR FEET	142
UNITY® VACUUM SUSPENSION SYSTEM	144
BALANCE™ FOOT S	145
BALANCE™ FOOT S TORSION	149
FLEX-FOOT BALANCE® D/P FLEXION™.....	153
FLEX-FOOT® BALANCE.....	157
BALANCE™ FOOT J.....	162
FLEX-FOOT ASSURE®	167
PROPRIO FOOT®	173
PRO-FLEX® PIVOT	178
PRO-FLEX® XC.....	183
PRO-FLEX® XC TORSION	188
PRO-FLEX® ST	193
PRO-FLEX® MODULAR	196
PRO-FLEX® LP	199
PRO-FLEX® LP TORSION	204
PRO-FLEX® LP ALIGN.....	209
VARI-FLEX®	213
LP VARI-FLEX®	222
RE-FLEX ROTATE™.....	228
RE-FLEX SHOCK™	236
CHEETAH® XPLORE	245
FLEX-SYMES™.....	249
CHOPART	253
TILLBEHÖR – KOSMETIK.....	255
TILLBEHÖR – UNITY® RESERVDELAR	256
ÖSSUR SPORT SOLUTIONS	257
CHEETAH® KNEE.....	258
CHEETAH® XPANSE	260
CHEETAH® XCEL.....	263
CHEETAH® XCEED	268
FLEX-RUN™.....	271

ÖSSUR PROSTHETICS PRODUCT CATALOG

INNEHÅLLSFÖRTECKNING

FLEX-FOOT CHEETAH®	274
CHEETAH® XTREME.....	277
CHEETAH® XTEND.....	281
ÖSSUR JUNIOR SOLUTIONS	285
ICEROSS STABILO® JUNIOR LOCKING LINER WAVE	287
ICEROSS DERMO® JUNIOR LOCKING LINER WAVE.....	288
VARI-FLEX® JUNIOR.....	289
FLEX-FOOT® JUNIOR.....	292
CHEETAH® JUNIOR.....	294
CHEETAH® XPLORE JUNIOR	296
FLEX-RUN™ JUNIOR.....	299
TOTAL KNEE® JUNIOR.....	301
JUNIOR ADAPTRAR.....	304
ÖSSUR POST-OP SOLUTIONS.....	305
ÖSSUR RIGID DRESSING (ORD).....	308
ICEROSS® POST-OP TT LINER.....	309
ICEROSS® POST-OP TF LINER.....	310
ÖSSUR ICELOCK® SERIES.....	311
ICELOCK® 100 SERIEN	313
ICELOCK® 200 SERIEN	314
ICELOCK® 300 SERIEN	318
ICELOCK® 400 SERIEN	319
ICELOCK® 500 SERIEN	321
ICELOCK® 544 SERIEN	322
ICELOCK® 562 HYBRID.....	325
ICELOCK® 600 SERIEN	326
ICELOCK® 700 SERIEN	330
ÖSSUR ADAPTERS.....	334
VIKTBEGRÄNSNING 100 KG	335
VIKTBEGRÄNSNING 125 KG	338
VIKTBEGRÄNSNING 136 KG	338
VIKTBEGRÄNSNING 166 KG	339
KNEE ROTATION ADAPTER	343
TORSION SHOCK ADAPTER	344
ÖSSUR UPPER LIMB.....	345
TOUCH SOLUTIONS.....	346
I-LIMB® - ÖVERSIKT	346
i-LIMB® QUANTUM	347
i-LIMB® ULTRA	349
i-LIMB® ACCESS.....	351
i-LIMB®	353
ELEKTRODER	355

ÖSSUR PROSTHETICS PRODUCT CATALOG

INNEHÅLLSFÖRTECKNING

LADDARE & BATTERIER.....	357
RESERVDLAR.....	358
PROTESHANDSKAR	359
i-DIGITS® QUANTUM	364
i-DIGITS® ACCESS	365
i-DIGITS®	366
VIRTU-LIMB.....	368
DEMO-LIMB	369
LIVINGSKIN®	370
NAKED PROSTHETICS™	372
PIPDRIVER™.....	372
MCPDRIVER™.....	373
THUMBDRIVER™	373
GRIPLOCK FINGER™	374
ÖSSUR SERVICES.....	375
FÖRETAGSINFORMATION	375
RETURER.....	375
FÖRSÄLJNINGSVILLKOR.....	375
GARANTIER	376
NOTES	378

ÖSSUR BALANCE SOLUTIONS

Getting the balance right

För många amputerade kan ålder och svag hälsa påverka både rörlighet och självförtroende. Att använda protes kan vara en utmaning i sig och det är viktigt att känna sig säker och trygg med sin protes.

ÖSSUR BALANCE SOLUTIONS

Össur Balance Solutions är en serie proteskomponenter specifikt framtagna för att hjälpa mindre aktiva protesgångare att upprätthålla sin säkerhet, bekvämlighet och rörlighet så att de kan förflytta sig och gå tryggt och säkert.

Proteshysan ska vara lätt att använda och ge säker suspension. Protesknäleden ska vid behov erbjuda stabilitet och stöd så att protesanvändaren känner sig trygg och säker nog att gå själv. Protesfoten ska ge en lämplig energiåtergivning i proportion till aktivitet och belastning.

När huden åldras tappar den sin elasticitet och blir skör. Huden på stumpen är inte konstruerad för att ta upp de belastningar som uppkommer vid protesbruk. Speciellt personer med diabetes och kärlkomplikationer behöver en liner som skyddar ömtålig hud.

För att förebygga och behandla hudproblem och underhålla hudens styrka och fuktbalans, tillsätter Össur Aloe Vera och vaselin i silikonet som används till våra Iceross-liners. Med vår kunskap och erfarenhet skräddarsyr vi silikonets egenskaper för att passa olika brukarbehov och förutsättningar. Allt för att säkerställa att Iceross-linern alltid ger rätt funktion till rätt protesanvändare.



FEEL SAFE FEEL COMFORTABLE

LINERS



Iceross Seal-In® X



Iceross Seal-In® X TF

PROTESKNÄN



Balance™ Knee OFM1



Balance™ Knee OFM2

PROTESFÖTTER

UNITY
COMPATIBLE



Balance™ Foot S



Balance™ Foot S Torsion



Balance™ Foot J



Flex-Foot® Assure

ÖSSUR DYNAMIC SOLUTIONS

Taking a more dynamic role

Många protesanvändare önskar i allt högre grad att ta del av vardagens olika sysslor – från shopping till trädgårdsarbete, från lättare bestyr till långa promenader. Valet av proteskomponenter är viktigt och kan vara avgörande för om en protesanvändare har möjlighet att återta en aktiv roll i samhället, återvända till sitt arbete och njuta av livet fullt ut, eller inte.

ÖSSUR DYNAMIC SOLUTIONS

Össur Dynamic Solutions är en serie proteskomponenter avsedda för medel- till högaktiva protesanvändare som strävar efter att bibehålla god livskvalitet och fortsätta att njuta av livet fullt ut.

Grunden till en effektiv och säker suspension är en bra liner och en bekväm proteshylsa. För protesanvändare med mycket "stående och gående" i jobbet eller som t.ex. tar hand om andra, är god komfort en avgörande faktor.

Genom att välja protesknäleder och protesfötter som är stabila, följsamma och dynamiska, och som erbjuder både stötupptagning och rotation, är chanserna goda att protesanvändaren kan uppnå eller upprätthålla önskad aktivitetsnivå. Det är utifrån detta perspektiv proteskomponenterna i Össurs Dynamic Solutions tagits fram.



FEEL CONFIDENT FEEL FREE

LINERS



Iceross Seal-In® X



Iceross Seal-In® X TF

PROTESKNÄN



POWER KNEE™



RHEO KNEE® & RHEO KNEE® XC



Paso Knee

PROTESFÖTTER

UNITY COMPATIBLE



PROPRIO FOOT®



Pro-Flex® ST*



Pro-Flex® Modular*



Pro-Flex® Pivot



Pro-Flex® XC



Pro-Flex® XC Torsion



Pro-Flex® LP



Pro-Flex® LP Torsion



Pro-Flex® LP Align*

* OBS! Pro-Flex® ST, Pro-Flex® Modular och Pro-Flex® LP Align är ej Unity-kompatibla. Re-Flex Shock™ & Re-Flex™ är ytterligare två Unity-kompatibla protesfötter som kan beaktas i segmentet "Dynamic Solutions."

ÖSSUR JUNIOR SOLUTIONS

Keeping childhood fun

Barns slitage på kläder och skor är en bra indikation på hur deras vardag ser ut. En alldeles vanlig dag kan belastningen på en barnprotes vara i klass med en olympisk protesidrottare. Också de yngsta protesbrukarna vill få ut det mesta av livet – vara i gång med familj och vänner och ha kul både i skolan och på fritiden. Proteslösningar för barn ska vara utformade för att göra det möjligt.

ÖSSUR JUNIOR SOLUTIONS

Össur Junior Solutions är en serie proteskomponenter speciellt framtagna för aktiva barn - i samarbete med barn - för att tillgodose barns specifika krav på funktion och slitstyrka. Allt för att hjälpa barn att uppfylla sina önskningar, från att leka med kompisar till tävlingsidrott.

Stabilitet är naturligtvis grundläggande i proteslösningar för unga protes-användare, liksom hög flexibilitet och energiåtergivning. Össur har koll på allt som behövs, från robusta knäleder till dynamiska protesfötter och bekväma liners. Össur Junior Solutions är ett storslaget system för de små och som möjliggör både hög funktion och god komfort.



FEEL HAPPY FEEL ADVENTUROUS

LINERS



Iceross Stabilo® Junior
Locking Liner Wave



Iceross Dermo® Junior
Locking Liner Wave

PROTESKNÄN



Total Knee® Junior

PROTESFÖTTER



Flex-Foot® Junior



Vari-Flex® Junior



Flex-Run™ Junior



Cheetah® Junior

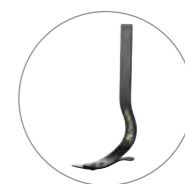

Cheetah®
Xplore Junior

ÖSSUR SPORT SOLUTIONS

Changing the world of sport

Protesanvändare som återupptar en sport, eller börjar med en ny sport, har oftast som mål att uppnå sin personliga potential, oavsett om de tävlar eller inte. Högre prestanda och mer krävande rörelsemönster kräver specialdesignade proteser som utformats enkom för att hantera den impact som idrottaren/motionären utsätter protesen för.

ÖSSUR SPORT SOLUTIONS

Össur Sport Solutions är en serie proteskomponenter framtagna för att ge idrottare och motionärer möjlighet att uppnå full potential i sin sport/motionsport och att utöva andra, mer krävande aktiviteter.

Topprestationer inom olika sportgrenar kan också höja den allmänna medvetenheten gällande amputationer och inställningen till amputerade.

Protesen måste skydda mot hög belastning, vilket kräver en proteshylsa med utmärkt inpassning och en liner med effektiv suspension. Rätt typ av protesfot för vald aktivitet är av central betydelse för att få avsedd energiåtergivning och stötupptagning och med t.ex. Flex-Run med Nike-sula kan protesanvändaren även få ett bra grepp i spåret. För transfemoralt amputerade krävs en protesknäled som kan ta den impact protesen utsätts för och samtidigt ge en kontrollerad, naturlig rörelse.



FEEL FOCUSED FEEL EMPOWERED

LINERS



Iceross®
Sport Locking



Iceross
Seal-In® X Locking



Iceross
Seal-In® X TF

PROTESKNÄN



Cheetah® Knee

PROTESFÖTTER



Cheetah® Xceed



Flex-Run™



Cheetah® Xcel



Cheetah® Xtreme



Cheetah® Xtend



Cheetah® Xpanse



Flex-Foot Cheetah®

ÖSSUR POST-OP SOLUTIONS

Supporting effective rehabilitation

Det finns stora vinster med att ge nyamputerade möjlighet att återhämta sig så snabbt som möjligt efter en amputation och att förbereda protesanvändare och stump, så långt möjligt är, inför protesförsörjningen.

En central del av läkningsprocessen är en lyckad kompressionsbehandling av stumpen. De största volymförändringarna inträffar under de första veckorna efter operationen och en tidig och effektiv behandling under dessa veckor, effektiviserar patientens rehabilitering betydligt.

ÖSSUR POST-OP SOLUTIONS

Össur Post-Op Solutions är en serie proteskomponenter framtagna för att hjälpa nyamputerade under den postoperativa läkningsprocessen med tillfrisknandet och med att återfå rörligheten så fort som möjligt.

Personer som är fysiskt och psykiskt förberedda på att använda protes tenderar att återgå snabbare till sina dagliga aktiviteter.

Iceross har använts på sjukhus med dokumenterat goda resultat sedan 1997 och är en del av lyckad tidig kompressionsbehandling av transtibialt amputerade. Bäst resultat uppnås när Iceross Post-Op liner används tillsammans Össur Rigid Dressing för att effektivt läka och forma stumpen.

Proteshylstillverkning med hjälp av Direct Socket-systemet gör det möjligt att färdigställa en benprotes vid ett och samma besök.



FEEL PREPARED FEEL BETTER



Össur Rigid Dressing



Iceross®
Post-Op Liner



Iceross® Direct
Casting Liner



Direct Socket
Tool Kit



Direct Socket Kit

ÖSSUR UPPER LIMB

Technology that touches lives

Össur Upper Limb erbjuder proteslösningar - handproteser, fingerproteser och armproteser - utformade för att säkerställa bästa möjliga resultat för de som saknar arm, eller del av arm eller hand. Detta sortiment är högfunktionella proteslösningar som inkluderar såväl mekaniska fingerproteser som myoelektriska handproteser och partiella handlösningar samt mycket verklighetstroga passiva proteser i silikon som matchar protesanvändarens naturliga utseende väl.

Samtliga mekaniska proteslösningar från NakedProsthetics är måttillverkade och anpassade "på millimetern" för att passa protesanvändarens individuella amputation och handstruktur.

Vårt mål är att på bästa sätt hjälpa till så att både protesanvändare och våra kunder får ut det mesta av våra produkter genom att erbjuda utbildning och ett komplett utbud av kliniska tjänster.



FEEL INDEPENDENT FEEL COMPLETE

MYOELEKTRISK PROTESHAND



i-Limb®

MYOELEKTRISK DELHANDSPROTES



i-Digits™

PASSIVA FUNKTIONELLA PROTESHÄNDER



LivingSkin™



GripLock Finger™

KROPPSDRIVNA FUNKTIONELLA FINGERPROTESER

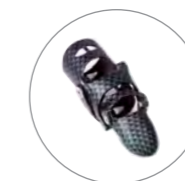

PIPDriver™



MCPDriver™



ThumbDriver™

ÖSSUR LINERS

TRANSTIBIAL SOLUTIONS



SEAL-IN LINERS



LOCKING LINERS



CUSHION LINERS



ÖSSUR LINERS

TRANSFEMORAL SOLUTIONS



SEAL-IN LINERS



LOCKING LINERS



UPPER EXTREMITY SOLUTIONS



ÖSSUR LINERS

SUSPENSIONSMETODER

SEAL-IN XS

Fullständig lufttätthet med hjälp av fem inbyggda tätningar som följer formen hos stumpen och protesshylsans innervägg.

- Mycket god rotationskontroll
- Minimerar pumpprörelse
- Vakuumsuspension utan sleeve



SEAL-IN XS

SEAL-IN V

"Volymanpassade blad", s.k. Volume Adaptive Blades, som är integrerade i tätningsringen kompenserar för en stumpas dagliga volym- och formförändringar på upp till 8 ply.

- God rotationskontroll
- Vakuumsuspension utan sleeve



SEAL-IN V

SEAL-IN

Hypobaric Sealing Membran (HSM™) ger god suspension och komfort.

- Lätt att ta på och av
- Erbjuder bättre rotationskontroll än locking liner
- Vakuumsuspension utan sleeve



SEAL-IN

SEAL-IN X LOCKING

En hybrid-suspension som kombinerar fördelarna med Seal-In med locking-suspension.



SEAL-IN X LOCKING

SEAL-IN X

Flyttbar tätningsring som kan placeras för bästa möjliga komfort och suspension för varje enskild brukare.

- Passar bra till brukare med unikt formade och/eller känsliga stumpar
- Lätt att ta av och på
- Mycket god rotationskontroll
- Vakuumsuspension utan sleeve



SEAL-IN X

LOCKING

Erbjuder en säker, stabiliserande och komfortabel suspension. Används tillsammans med antingen snabbkoppling eller linkoppling.



LOCKING

CUSHION

Ett mjukt, extra tjockt lager silikon distalt skyddar stumpändan och gör så att silikonlinern formar sig väl till olika stumpformer.



CUSHION

4SEAL

Lufttätthet med hjälp av 4 inbyggda tätningar.

- Försedd med "Easy Glide" för enklare av- och påtagning. Ingen spray eller dylikt behövs vid påtagning.
- Vakuumsuspension utan sleeve.



4SEAL

ÖSSUR LINERS

EGENSKAPER

STABILISERANDE DISTAL ÄNDE (MATRIX)

Kombinationen av ett storleksanpassat paraply och en integrerad distal förstärkning i tyget (matrix) optimerar kraftfördelningen och minimerar pumpprörelsen.



STABILIZING MATRIX

TYGÖVERDRAG

Yttertyget, som är stumt i linerns längdriktning och elastiskt i radiell riktning, bidrar också till minskad pumpprörelse.



FABRIC COVER

AKTIV HUDVÅRD

Dermasil® silikon innehåller Aloe Vera och Vaseline® vilket ger en automatisk återfuktning av huden med minskad risk för hudproblem.



ACTIVE SKIN CARE

2-SKIKTSKONSTRUKTION

Ett fast yttre silikonlager ger stötdämpning och stabilitet och ett mjukare inre silikonlager ger komfort och hudvård.



DOUBLE DUROMETER

WAVE

Minskar trycket över patella och förbättrar rörligheten vid knäflexion genom "dragspelskonstruktion".



WAVE

SILKESLEN INSIDA

"Sidenmatt" silikonnya på insidan för bättre hudkomfort.



SILKEN INNER SURFACE

TIBIAGUARD

Ett mjukt extra, tjockt lager silikon med Wave anteriort ger stötdämpning och skydd över tibia medan ett tunnare silikonlager posteriort ger ökad kontroll och proprioception.



TIBIAGUARD

KONISK

Ger en mer komfortabel och tättare passform vid koniskt formade stumpar. Den koniska formen är designad för att minska trycket på stumpen och förhindra att de proximala kanterna rullar ner.



CONICAL

UMBRELLAN

Umbrellan-material för avskärmning mot elektromagnetisk påverkan.



UMBRELLAN

EASY GLIDE

Ytskikt försett med Easy Glide-teknologi som underlättar på- och avtagning. Ingen spray eller dylikt behövs vid påtagning. Gör det även enkelt att rengöra linern.



EASY GLIDE

ICEROSS® TRANSTIBIAL LINERS BY ÖSSUR

Noggrant val av Iceross-liner krävs om brukaren ska få ut så mycket som möjligt av sin liner. Beakta följande för att välja lämplig transtibial Iceross-liner:

1. Stumpens storlek
2. Brukarens aktivitetsnivå (impact)
3. Behov av stumpformsmatchning
4. Profil och riktlinjer för val av standardliner eller konisk liner



Video: Liner Selection (transtibial)
43 sec

1. STORLEK

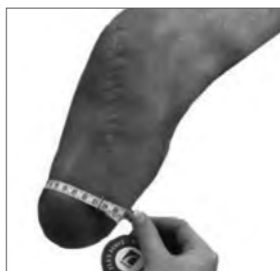

Böj knäet lätt och låt mjukdelarna hänga ner. Mät omkretsen på amputationsstumpen 4 cm från den distala änden och gör en markering på huden. Mät stumpens omkrets vid markeringen. Måttbandet skall vara lagom åtdraget.



Omkremsmättet som erhålls motsvarar storleken på Iceross-linern. Välj en liner av det uppmätta måttet. Om måttet hamnar mellan två storlekar, är den generella rekommendationen att välja storleken under. Välj inte en storlek större än uppmätt mått eller mer än *en* storlek under (t.ex. om det uppmätta måttet är 26 cm, välj Iceross stl 25).

ICEROSS LOCKING LINERS

Kombinationen av ett storleksanpassat paraply och en integrerad distal förstärkning i tyget (matrix) optimerar kraftfördelningen och minimerar pumpörelsen. För att få ut bästa möjliga funktion av både paraply och matrix, är det viktigt att rätt storlek på linern väljs. Ett felaktigt val av linerstorlek kan orsaka obehag för brukaren med t.ex. svettning och minskad kontroll över protesens.

Vid storleksval av Locking Liner, prova gärna både storleken under och över för att vara *riktigt* säker: Rulla på linern och fäst en linkoppling distalt och dra sedan för att se vilken av de två storlekarna som stabiliserar bäst.

ICEROSS SEAL-IN LINERS

Vid användning av Iceross Dermo Seal-In Liner, är det viktigt att tätningsringen (Hypobaric Sealing Membran HSM™) ligger rätt spänd runt hela linern. När du valt liner enligt våra instruktioner, bedöm hur tätningsringen sitter, visuellt och manuellt, med hjälp av bilderna nedan. Dra fingret under kanten av tätningsringen runt hela linern för att bedöma spänningen och för att kontrollera att tätningsringen ligger uträdat. Bild 3 visar hur tätningsringen bör sitta för att ge optimal suspension.

I vissa fall kan en storlek mindre behöva väljas av Iceross Dermo Seal-In för att uppnå korrekt passform. Om inte optimal passform av Iceross Dermo Seal-In kan uppnås, rekommenderas Iceross Seal-In X med flyttbara tätningsringar.



1. FÖR LITEN STORLEK



2. FÖR STOR STORLEK



3. KORREKT STORLEK

Storleksrekommendationerna bör ses som en vägledning. Det kan finnas tillfällen då andra alternativa storlekar kan behöva väljas.



Custom Made Seal-In Order form

ICEROSS® TRANSTIBIAL LINERS BY ÖSSUR

2. AKTIVITETSIVÅ (IMPACT)

Det är viktigt att beakta aktivitetsnivån vid val av liner. Aktivitetsnivån (impact) relaterar till belastningsgraden på Iceross-linern.

3. STUMPFORMSMATCHNING

Iceross-linern har en cylindrisk profil med en rundad distal ände, en design som passar väl ihop med de flesta stumpformer. Det finns dock tillfällen då stumpen har en så pass avvikande form att det inte är möjligt att erhålla en god passform/totalkontakt mellan hud och liner. **Iceross Pads** och **Iceross Distal Cup** är exempel på specifikt framtagna tillbehör som kan användas tillsammans med Iceross-linern för att modifiera profilen så att optimal passform erhålls. *Vid extrema fall; kontakta oss för vidare diskussion om en anpassad lösning.*

Bedömning av amputationsstumpen:

- Om stumpens form är cylindrisk, behövs inga tillbehör.
- Om stumpens distala ände är kantig eller platt, bör Iceross Pad läggas in distalt för att säkerställa en god stumpformsmatchning mellan stump och Iceross-liner.

- Om stumpen har en konisk form, kan en Distal Cup användas tillsammans med Iceross-linern för att säkerställa en god stumpformsmatchning mellan stump och silikonliner. Distal Cup ser till så att stumpen får en mer cylindrisk form innan Iceross-linern rullas på. När Iceross-liner används tillsammans med Distal Cup, ska måttet för Iceross-linern tas med Distal Cup på.

- I vissa fall kan **Iceross Dermo Conical Locking Wave** vara ett alternativ, t.ex. för de låg- och medelaktiva transtibialt amputerade med konisk stumpform som prioriterar komfort och hudvård.

- Om stumpen har en päronformad distal ände (t.ex. som vid fotleds-exartikulation, Symes, Lisfranc, etc.), anses Iceross vara en kontraindikation. *Kontakta din lokale säljrepresentant eller klinisk support för att hitta en lämplig lösning.*



4. PROFIL OCH RIKTLINJER FÖR VAL AV STANDARDLINER ELLER KONISK LINER – ICEROSS DERMO CONICAL LOCKING WAVE

Mät stumpens omkrets ca 4 cm från distala änden och välj liner av rätt mått eller storleken under (y-axeln).

Mät stumpens omkrets ca 30 cm ovanför den distala änden och läs av angivet mått i tabellen nedan (x-axeln). Om skärningspunkten hamnar i ett mörkgrått fält, väljs en konisk liner. Om skärningspunkten hamnar i ett ljusgrått fält, väljs en standardliner.

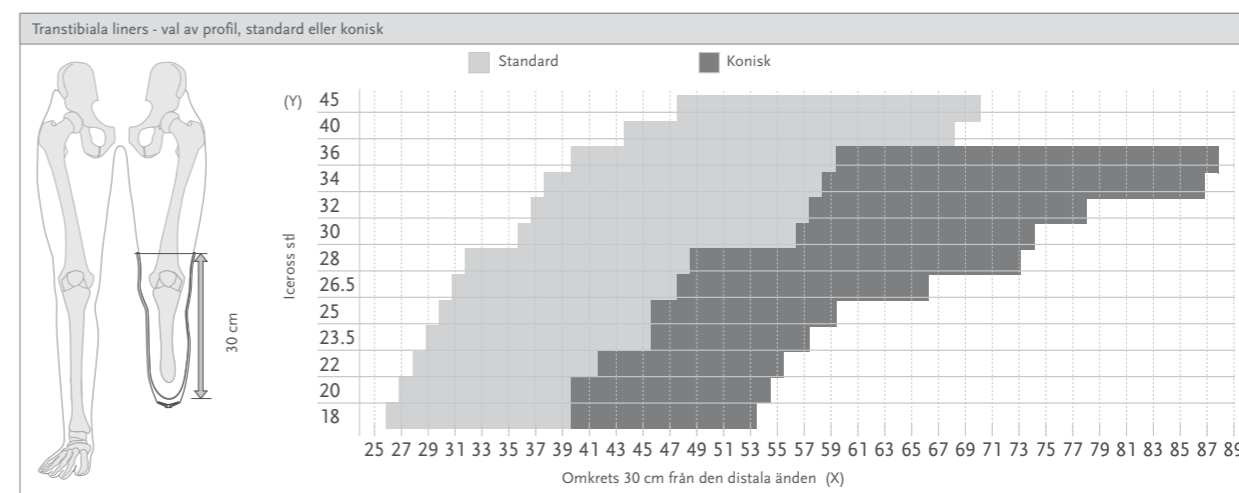

Obs! Guiden är bara en rekommendation och ska endast ses som ett stöd till ortopedingenjörens kliniska undersökning.

ÖVRIGT

Som standard har Iceross-linern en 10 cm lång armering (matrix). I vissa fall kan en annan längd på armeringen behövas för bästa funktion.

En del Iceross-modeller kan specialbeställas med armering (matrix) från 2 till 14 cm:

Mät avståndet från fibulahuvudet till distala änden på stumpen. Armeringen bör matcha detta mått. För väldigt korta stumpar bör armeringen vara kortare för att inte hindra knäflexion och för längre stumpar kan en längre armering krävas för att stabilisera mjukdelarna på bästa sätt. *Kontakta oss gärna för råd!*

ICEROSS SEAL-IN® X



Rekommenderas för låg- till medelaktiva protesanvändare med unikt formade eller känsliga stumpar och/eller nedsatt handfunktion/handstyrka. Kompenserar för volymförändringar på upp till 6 ply.

Tättningsring och liner beställs var för sig. Tättningsringen är flyttbar och har en integrerad textildel för att underlätta på- och avtagning. Tättningsringen placeras för bästa möjliga komfort och suspension för varje enskild protesanvändare och kan även flyttas under dagens lopp för ökad komfort.

Tättningsringen finns i 3 olika utformanden:

- X-Classic - för daglig användning
- X-Grip - för god rotationskontroll
- X-Volume - för hantering av volymreduktion

Iceross Seal-In X är lättare att vända ut och in och att ta på och av än andra Seal-In-liners. Dess sömlösa textil följer stumpens form väl och har god eftergivlighet över knäet vilket minimerar trycket över patella vid knäflexion.

Utan tättningsring kan linern användas som en vanlig Cushion liner och är då fullt utbytbar - i en och samma proteshylsa - med andra Iceross 3 mm/6 mm Cushion liners.

Össur rekommenderar att linern används tillsammans med:

- Icelock® Vakuumventil 551 #L-551002 eller
- Icelock® Vakuumventil 544 #L-544621 för Seal-In eller #L-544611 för Unity.



Video: Iceross Seal-In Range Classroom Catchup | Ossur 7 min 42 sek

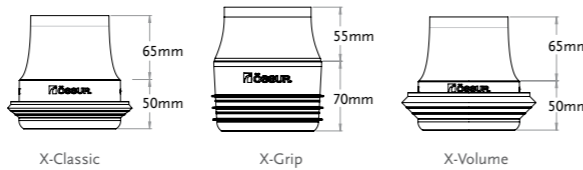

*Obs! Tättningsringarna är försedda med en antifrikionsyta som underlättar påtagning och avtagning av proteshylsan, utan användning av glidspray.

Brukarinformation	
Amputationsnivå:	Transtibial
Impact:	Låg till hög
Linerinformation	
Storlekar:	16, 18, 20, 22, 23.5, 25, 26.5, 28, 30, 32, 34, 36, 40*
Profil:	3 mm, 6 mm
Storlekar på tättningsring:	20, 22, 24, 26, 28, 30, 32, 35, 38, 41, 44, 47, 51, 55, 60, 65

*Stl 40 endast tillgänglig i 3 mm.

SUSPENSIONSMETOD



SEAL-IN X

EGENSKAPER



FABRIC COVER



ACTIVE SKIN CARE



SILKEN INNER SURFACE



EASY GLIDE

ICEROSS SEAL-IN X - LINER

Art.nr.	Beskrivning	Innehåller
I-4443XX	Iceross Seal-In X 3 mm	Liner (tättningsring beställs separat)
I-4446XX	Iceross Seal-In X 6 mm	Liner (tättningsring beställs separat)

XX = storlek

ICEROSS SEAL-IN® X

VAL AV STORLEK PÅ TÄTNINGSRING

1. Mät stumpens omkrets (i cm) på lämpligt ställe, direkt på huden.
2. Se diagrammet nedan för att uppskatta korrekt storlek på tättningsringen.
3. Förklaring till diagrammet:
Y = stumpens omkrets utan liner (cm)
X = storlek på tättningsringen (cm)
A = Åtsittande passform, B = Lös passform

Exempel:

- Omkrets på 40 cm motsvarar storlek 44 eller 47.
- Omkrets på 26 cm motsvarar storlek 28 eller 30.

Diagrammet nedan gäller för liner med 3 mm profil. Vid val av liner med 6 mm profil, bör möjligheten att gå upp ytterligare en storlek på tättningsringen beaktas.

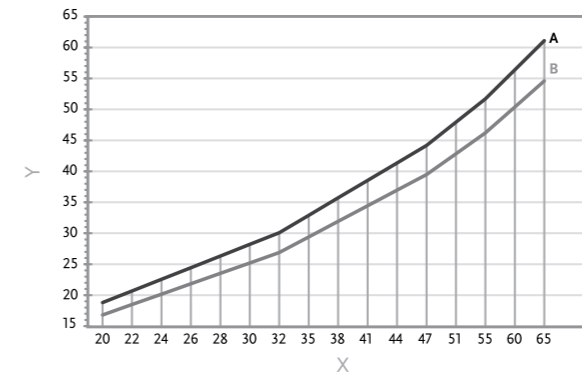

Definitiv storlek på tättningsring bestäms vid utprovning. Möjlighet finns att beställa hela kit med tättningsringar; kit med stl. 26-51 och kit med samtliga storlekar, stl. 20-65 (se nedan).

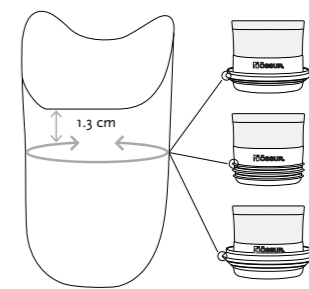
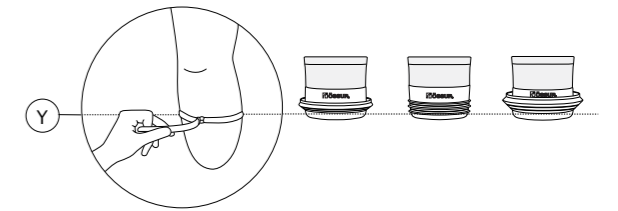

OBS! Säkerställ att avståndet mellan proteshylsans lägsta kant och tättningsringens översta silikonkant är minst 1,3 cm.

MINSTA REKOMMENDERADE LÄNGD PÅ AMPUTATIONSSTUMPEN

Linerstorlek	Minimilängd*
16-23,5	11 cm
25-30	12 cm
32-36	13 cm
40	14 cm

*Amputationsstumpens längd mäts från mitten på patellarsenan till den distala stumpändan.



IFU: Seal-In X Seals Catchup | Ossur

ICEROSS SEAL-IN X - TÄTNINGSRINGAR

Art.nr.	Beskrivning	Innehåller
I-SXC0XX	Iceross Seal-In X-Classic	Seal-In X-Classic tättningsring
I-SXG0XX	Iceross Seal-In X-Grip	Seal-In X-Grip tättningsring
I-SXV0XX	Iceross Seal-In X-Volume	Seal-In X-Volume tättningsring
Art.nr.	Beskrivning	Innehåller
I-RXC001	Seal-In X-Classic Kit 26-51	10 Seal-In X-Classic tättningsringar
I-RXC004	Seal-In X-Classic Kit 20-65	16 Seal-In X-Classic tättningsringar
I-RXG001	Seal-In X-Grip Kit 26-51	10 Seal-In X-Grip tättningsringar
I-RXG004	Seal-In X-Grip Kit 20-65	16 Seal-In X-Grip tättningsringar
I-RXV001	Seal-In X-Volume Kit 26-51	10 Seal-In X-Volume tättningsringar
I-RXV004	Seal-In X-Volume Kit 20-65	16 Seal-In X-Volume tättningsringar

ICEROSS SEAL-IN® X LOCKING



Rekommenderas för låg- till högaktiva protesanvändare. Linern ger en överlägsen funktion genom att kombinera fördelarna med locking-suspension och fördelarna med Seal-In. Kompenserar för volymförändringar på upp till 6 ply.

Egenskaper:

- Tillverkad i mjuk DermoGel® -silikon
- Funktionstyg utan sömmar för enklare knäflexion
- Stabiliserande matrix
- Kompatibel med Össurs flyttbara Seal-In-tättningsringar:
 - X-Classic
 - X-Grip
 - X-Volume

Tättningsring och liner beställs var för sig.

Linern används med en lufttät proteshylsa och Icelock 562 Hybrid

- Icelock 562 Hybrid till Unity #L-562000
- Icelock 562 Hybrid till passivt vakuum #L-562500
- Icelock 562 Hybrid till Direct Socket #562400
- Icelock 562 Hybrid passivt vakuum till Direct Socket #562410

Kombinera Seal-In-teknologin med Unity-vakuumsystemet för stabilisering av volymfluktuationer och bekväm passform av hylsan under hela dagen.

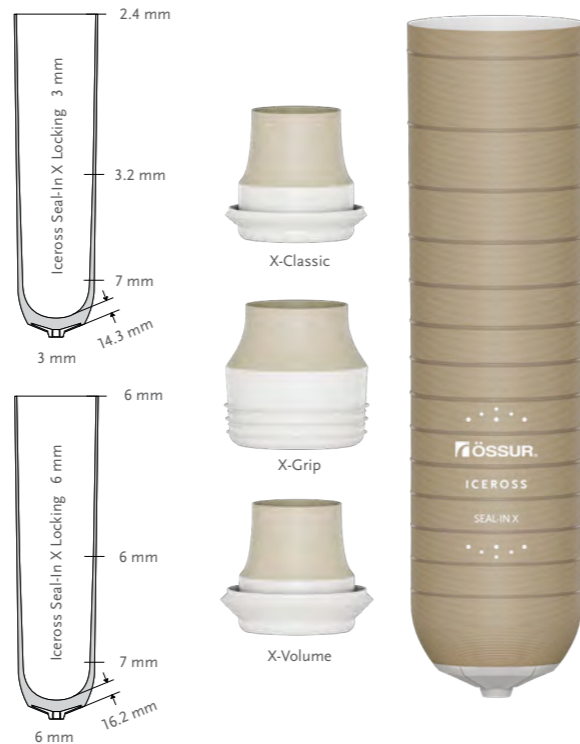

White paper (references): Iceross Seal-In X Locking



Video: Iceross Seal-In X Locking - Donning and Doffing 1 min 29 sek

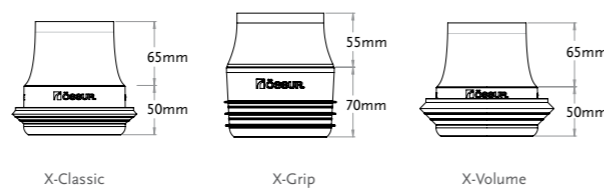

*Obs! Tättningsringarna är försedda med en antifriktionsyta som underlättar påtagning och avtagning av proteshylsan, utan användning av glidspray.

Brukarinformation	
Amputationsnivå:	Transtibial
Impact:	Låg till hög
Linerinformation	
Storlekar:	16, 18, 20, 22, 23.5, 25, 26.5, 28, 30, 32, 34, 36, 40, 45
Profil:	3 mm och 6 mm
Storlekar på tättningsring:	20, 22, 24, 26, 28, 30, 32, 35, 38, 41, 44, 47, 51, 55, 60, 65
Matrix	10 cm

SUSPENSIONSMETOD



SEAL-IN X LOCKING

EGENSKAPER



* Easy Glide gäller endast tättningsringarna

ICEROSS SEAL-IN® X LOCKING

VAL AV STORLEK PÅ TÄTNINGSRING

1. Mät stumpens omkrets (i cm) på lämpligt ställe, direkt på huden.
2. Se diagrammet nedan för att uppskatta korrekt storlek på tättningsringen.
3. Förklaring till diagrammet:
 - Y = stumpens omkrets utan liner (cm)
 - X = storlek på tättningsringen (cm)
 - A = Åtsittande passform, B = Lös passform

Exempel:

- Omkrets på 40 cm motsvarar storlek 44 eller 47.
- Omkrets på 26 cm motsvarar storlek 28 eller 30.

Diagrammet nedan gäller för liner med 3 mm profil. Vid val av liner med 6 mm profil, bör möjligheten att gå upp ytterligare en storlek på tättningsringen beaktas.

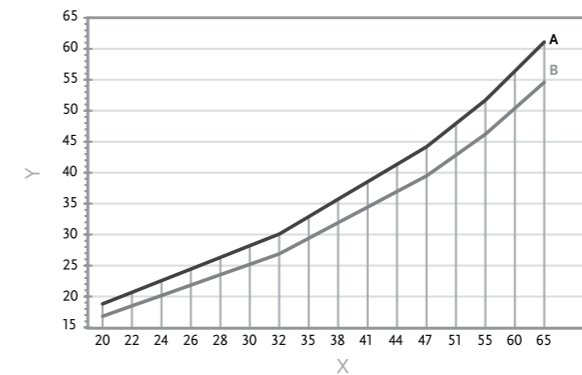

Definitiv storlek på tättningsring bestäms vid utprovning. Möjlighet finns att beställa hela kit med tättningsringar; kit med stl. 26-51 och kit med samtliga storlekar, stl. 20-65 (se nedan).

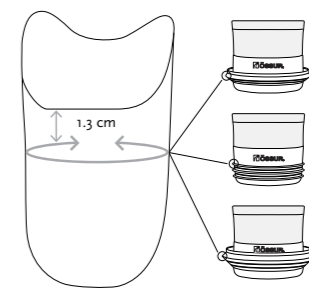
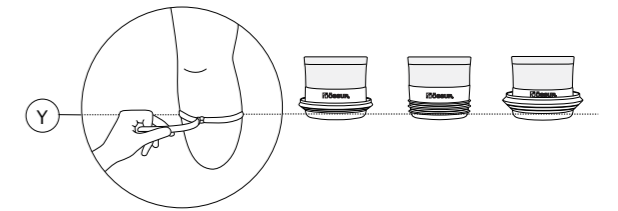

OBS! Säkerställ att avståndet mellan proteshylsans lägsta kant och tättningsringens översta silikonkant är minst 1,3 cm.

ICEROSS SEAL-IN X LOCKING LINER OCH TÄTNINGSRINGAR

Art.nr.	Beskrivning	Innehåller
I-SXL3XX	Iceross Seal-In X Locking 3 mm	Liner. Tättningsring beställs separat.
I-SXL6XX	Iceross Seal-In X Locking 6 mm	Liner. Tättningsring beställs separat.

XX = storlek

Art.nr.	Beskrivning	Innehåller
I-SXC0XX	Iceross Seal-In X-Classic	Seal-In X-Classic tättningsring
I-SXG0XX	Iceross Seal-In X-Grip	Seal-In X-Grip tättningsring
I-SXV0XX	Iceross Seal-In X-Volume	Seal-In X-Volume tättningsring
Art.nr.	Beskrivning	Innehåller
I-RXC001	Seal-In X-Classic Kit 26-51	10 Seal-In X-Classic tättningsringar
I-RXC004	Seal-In X-Classic Kit 20-65	16 Seal-In X-Classic tättningsringar
I-RXG001	Seal-In X-Grip Kit 26-51	10 Seal-In X-Grip tättningsringar
I-RXG004	Seal-In X-Grip Kit 20-65	16 Seal-In X-Grip tättningsringar
I-RXV001	Seal-In X-Volume Kit 26-51	10 Seal-In X-Volume tättningsringar
I-RXV004	Seal-In X-Volume Kit 20-65	16 Seal-In X-Volume tättningsringar



IFU: Seal-In X Seals Catchup | Ossur

ICEROSS SEAL-IN® V TRANSTIBIAL WAVE



Rekommenderas för låg- till högaktiva protesanvändare som redan gått igenom den initiala volym- och formanpassingen. Kompenserar för volymförändringar på upp till 8 ply.

Vakuumsuspension utan sleeve som ger protesanvändaren mycket bra stabilitet, rotationskontroll och komfort.

Iceross Seal-In V finns i två modeller - Standard och High Profile. På Iceross Seal-In V HP (High Profile) sitter tätningsringen placerad ca 30 mm högre upp än på standardlinern för bättre stabilitet- och rotationskontroll åt protesanvändare med långa underbensstumpar.

Össur rekommenderar att linern används tillsammans med:

- Icelock® Vakuumventil 551 #L-551002 eller
- Icelock® Vakuumventil 544 #L-544621 för Seal-In eller #L-544611 för Unity.

Brukarinformation	
Amputationsnivå:	Transtibial
Impact:	Alla
Linerinformation	
Storlekar:	18, 20, 22, 23.5, 25, 26.5, 28, 30, 32, 34, 36.
Profil:	3 mm Wave



Video: Casting & Modification for Seal-In V & Unity Test Fitting Procedure - 7 min 28 sec

SUSPENSIONSMETOD



SEAL-IN V

EGENSKAPER



FABRIC COVER



ACTIVE SKIN CARE



SILKEN INNER SURFACE



WAVE

HÖJD PÅ TÄTNINGSRING OCH TRIMLINJER

Linerstorlek	Minimilängd på amputationsstumpen*	
	Standard	High Profile
18-20	9 cm	13 cm
21-25	10 cm	14 cm
26-30	11 cm	15 cm
31-36	12 cm	15 cm

*Stumpformer och trimlinjepreferenser varierar, minimilängden för stumpen i tabellen ovan är endast ungefärliga. Amputationsstumpens längd mäts från mitten på patellarsenan till den distala stumpändan.

ICEROSS SEAL-IN V TRANSTIBIAL LINER WAVE

Art.nr.	Profil	Beskrivning
I-4713XX	Wave 3 mm	Seal-In V
I-4723XX	Wave 3 mm	Seal-In V High Profile

XX = storlek



Standard

High Profile



På Iceross Seal-In V HP sitter tätningsringen placerad ca 30 mm högre upp än på standardlinern

ICEROSS SEAL-IN® X5 TRANSTIBIAL WAVE



Rekommenderas för låg- till högaktiva protesanvändare med "normala" volymförändringar. Kompenserar för volymförändringar på upp till 3 ply.

För vakuumsuspension utan sleeve. Ger mycket bra stabilitet, rotationskontroll, rörelsefrihet och komfort. Fullständig lufttätthet genom 5 inbyggda tätningar som följer formen hos stumpen och proteshylsans innervägg.

Össur rekommenderar att linern används tillsammans med:

- Icelock® Vakuumventil 551 #L-551002 eller
- Icelock® Vakuumventil 544 #L-544621 för Seal-In eller #L-544611 för Unity.

Brukarinformation	
Amputationsnivå:	Transtibial
Impact:	Alla
Linerinformation	
Storlekar:	18, 20, 22, 23.5, 25, 26.5, 28, 30, 32, 34, 36.
Profil:	3 mm
Matrix:	10-13 cm



Video: Iceross Seal-In Range Classroom Catch up | Össur 7 min 42 sec

SUSPENSIONSMETOD



SEAL-IN X5

EGENSKAPER



STABILIZING MATRIX



FABRIC COVER



ACTIVE SKIN CARE



SILKEN INNER SURFACE



WAVE

MINSTA REKOMMENDERADE LÄNGD PÅ AMPUTATIONSSTUMPEN

Linerstorlek	Minsta längd på amputationsstumpen*
18	10 cm
20-25	11 cm
26.5-30	12 cm
32-36	13 cm

*Amputationsstumpens längd mäts från mitten på patellarsenan till den distala stumpändan. Obs! Se till att linerförstärkningen (matrix) täcker minst 4 cm benstruktur. Låt inte förstärkningen (matrix) gå längre upp än till fibulahunudet. Enheten får inte användas av patienter med extremt kort amputationsstump.

ICEROSS SEAL-IN X5 TRANSTIBIAL LINER WAVE

Art.nr.	Profil	Suspensionsmetod	Matrix
I-3664XX	Wave 3 mm	Seal-In X5	10 - 13 cm

XX = storlek

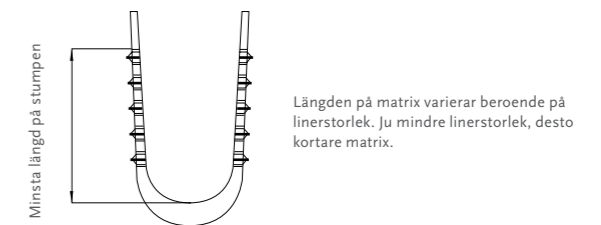

Minsta längd på stumpen

Längden på matrix varierar beroende på linerstorlek. Ju mindre linerstorlek, desto kortare matrix.

ICEROSS SEAL-IN® X5 TRANSTIBIAL



Rekommenderas för låg- till högaktiva protesanvändare med "normala" volymförändringar. Kompenserar för volymförändringar på upp till 3 ply.

För vakuumsuspension utan sleeve. Ger användaren mycket bra stabilitet, rotationskontroll och komfort. Fullständig lufttätethet genom 5 inbyggda tätningar som följer formen hos stumpen och proteshylsans innervägg.

- Össur rekommenderar att linern används tillsammans med:
- Icelock® Vakuumventil 551 #L-551002 eller
 - Icelock® Vakuumventil 544 #L-544621 för Seal-In eller #L-544611 för Unity.



Video: Iceross Seal-In Range Classroom
Catch up | Ossur
7 min 42 sec

Brukarinformation	
Amputationsnivå:	Transtibial
Impact:	Alla
Linerinformation	
Storlekar:	18, 20, 22, 23.5, 25, 26.5, 28, 30, 32, 34, 36.
Profil:	3 mm
Matrix:	10-13 cm

SUSPENSIONSMETOD



SEAL-IN X5

EGENSKAPER



STABILIZING MATRIX



FABRIC COVER



ACTIVE SKIN CARE



SILKEN INNER SURFACE

MINSTA REKOMMENDERADE LÄNGD PÅ AMPUTATIONSSTUMPEN

Linerstorlek	Minsta längd på amputationsstumpen*
18	10 cm
20-25	11 cm
26.5-30	12 cm
32-36	13 cm

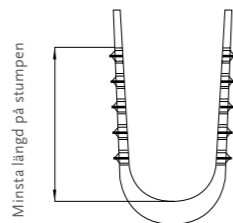

Längden på matrix varierar beroende på linerstorlek. Ju mindre linerstorlek, desto kortare matrix.

*Amputationsstumpens längd mäts från mitten på patellarsenan till den distala stumpändan.
Obs! Se till att linerförstärkningen (matrix) täcker minst 4 cm benstruktur. Låt inte förstärkningen gå längre upp än till fibulahuvudet. Enheten får inte användas av patienter med extremt kort amputationsstump.

ICEROSS SEAL-IN X5 TRANSTIBIAL LINER

Art.nr.	Profil	Suspensionsmetod	Matrix
I-3663XX	3 mm	Seal-In X5	10 - 13 cm

XX = storlek

ICEROSS DERMO SEAL-IN®



Vakuumsuspension utan sleeve för låg- och medelaktiva protesanvändare med små volymförändringar. Kompenserar för volymförändringar på upp till 6 ply.

Iceross Dermo Seal-In är tillverkad av mjuk DermoGel®-silikon med aktiva, hudvårdande ingredienser, vilket en ger mjuk och skonsam hudkontakt för patienter med kärlsjukdomar eller känslig hud. Det elastiska tygöverdraget i Supplex® ger god hållbarhet och en mycket nära passform.

- Össur rekommenderar att linern används tillsammans med:
- Icelock® Vakuumventil 551 #L-551002 eller
 - Icelock® Vakuumventil 544 #L-544621 för Seal-In eller #L-544611 för Unity.



Video: Iceross Seal-In Range Classroom
Catch up | Ossur
7 min 42 sec

Brukarinformation	
Amputationsnivå:	Transtibial
Impact:	Låg till hög
Linerinformation	
Storlekar:	18, 20, 22, 23.5, 25, 26.5, 28, 30, 32, 34, 36.
Profil:	3 mm
Matrix:	10 cm

SUSPENSIONSMETOD



SEAL-IN

EGENSKAPER



STABILIZING MATRIX



FABRIC COVER



ACTIVE SKIN CARE



SILKEN INNER SURFACE

MINSTA REKOMMENDERADE LÄNGD PÅ AMPUTATIONSSTUMPEN

Linerstorlek	Minimilängd på amputationsstumpen*
18-23.5	11 cm
25-30	12 cm
32-36	13 cm

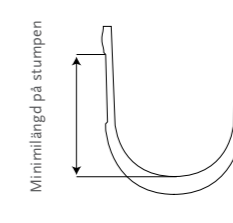

*Amputationsstumpens längd mäts från mitten på patellarsenan till den distala stumpändan.
Obs! Se till att linerförstärkningen (matrix) täcker minst 4 cm benstruktur. Låt inte förstärkningen gå längre upp än till fibulahuvudet. Enheten får inte användas av patienter med extremt kort amputationsstump.

ICEROSS DERMO SEAL-IN LINER

Art.nr.	Profil	Suspensionsmetod	Matrix
I-4613XX	3 mm	Seal-In	10 cm

XX = storlek

ICEROSS® SYNERGY™ LOCKING WAVE

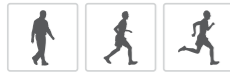

Rekommenderas för medel- till högtaktiva protesanvändare. Kompenserar för volymförändringar på upp till 10 ply.

En mångsidig locking liner i 2-skiktsskonstruktion som ger en unik kombination av komfort och stabilitet i en och samma silikonliner: Ett fast yttre silikonlager ger stabilisering och ett mjukare inre lager innehållande Aloe Vera och vaselin ger hudvård och komfort.

Wave-funktionen ger ökad komfort och funktion genom minskat tryck över patella och förbättrad rörlighet vid knäflexion.

Össur rekommenderar att linern används tillsammans med Icelock® 600-serien.

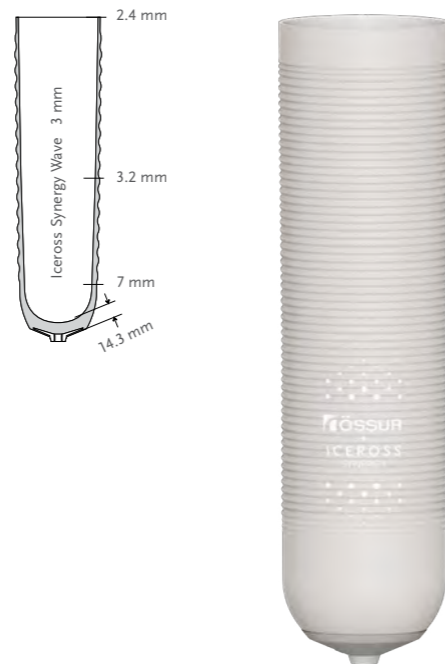

Video: Iceross Synergy Classroom
Catchup | Ossur
1 min 54 sec

Brukarinformation	
Amputationsnivå:	Transtibial
Impact:	Medel till extrem
Linerinformation	
Storlekar:	16, 18, 20, 22, 23.5, 25, 26.5, 28, 30, 32, 34, 36, 40, 45.
Profil:	3 mm
Matrix:	10 cm eller Custom 2-14 cm

SUSPENSIONSMETOD



LOCKING

EGENSKAPER



STABILIZING MATRIX



FABRIC COVER



ACTIVE SKIN CARE



SILKEN INNER SURFACE



DOUBLE DUROMETER



WAVE

ICEROSS SYNERGY LOCKING LINER WAVE

Art.nr.	Profil	Suspensionsmetod	Matrix
I-6303XX	3 mm Wave	Locking	10 cm
I-6206XX	3 mm Wave	Locking	Custom 2-14 cm*

XX = storlek

*Specificera önskad längd på matrix. Avvikelse matrix kan vara +/- 1,5 cm

ICEROSS® SYNERGY™ LOCKING



Rekommenderas för medel- till högtaktiva protesanvändare. Kompenserar för volymförändringar på upp till 10 ply.

Iceross Synergy kombinerar stabilitet och komfort genom en patenterad 2-skiktsskonstruktion. Ett fast yttre silikonlager ger stabilisering och ett mjukare inre lager innehållande Aloe Vera och vaselin ger hudvård och komfort.

Össur rekommenderar att linern används tillsammans med Icelock® 600-serien.

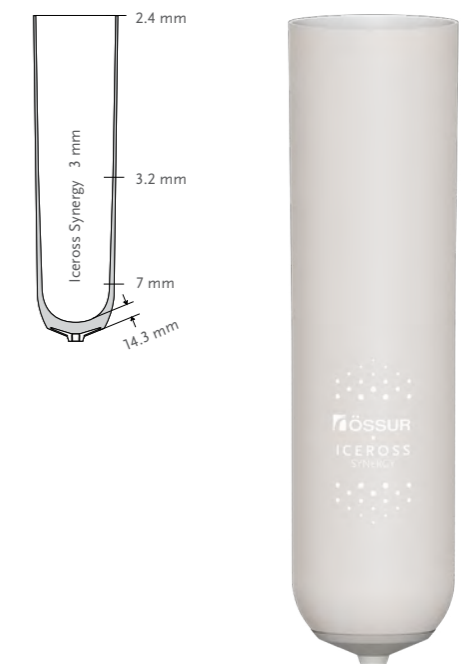

Video: Iceross Synergy Classroom
Catchup | Ossur
1 min 54 sec

Brukarinformation	
Amputationsnivå:	Transtibial
Impact:	Medel till extrem
Linerinformation	
Storlekar:	16, 18, 20, 22, 23.5, 25, 26.5, 28, 30, 32, 34, 36, 40, 45.
Profil:	3 mm
Matrix:	10 cm eller Custom 2-14 cm

SUSPENSIONSMETOD



LOCKING

EGENSKAPER



STABILIZING MATRIX



FABRIC COVER



ACTIVE SKIN CARE



SILKEN INNER SURFACE



DOUBLE DUROMETER

ICEROSS SYNERGY LOCKING LINER

Art.nr.	Profil	Suspensionsmetod	Matrix
I-6003XX	3 mm	Locking	10 cm
I-6203XX	3 mm	Locking	Custom 2-14 cm*

XX = storlek

*Specificera önskad längd på matrix. Avvikelse matrix kan vara +/- 1,5 cm

ICEROSS DERMO® LOCKING WAVE



Ett bra alternativ för låg- och medelaktiva protesanvändare där komfort och hudvård är av hög prioritet. Kan med fördel användas till de med kärlsjukdomar eller känslig hud. Iceross Dermo Locking och Iceross Dermo Conical Wave kompenserar för volymförändringar på upp till 10 ply.

Iceross Dermo är försedd med Wave-funktion för att underlätta knäflexion. **Iceross Dermo Conical Locking Wave** har dessutom vertikala "waves" högst upp på linern för att minska trycket och hindra kanterna från att rulla ner.

Tillverkade i DermoGel® Silicone, ett supermjukt silikonmaterial med aktivt hudvårdande ingredienser, för mjuk och skonsam hudkontakt. Iceross Dermo ger god avlastning och tryckutjämning vid beniga prominenser och känsliga områden på stumpen.

DermoGel® -silikonet i kombination med det ultrastarka, elastiska tygöverdraget i Supplex® ger god hållbarhet och en mycket nära passform.

Össur rekommenderar att linern används tillsammans med Icelock® 600-serien.

Brukarinformation	
Amputationsnivå:	Transtibial
Impact:	Låg till medel
Linerinformation	
Storlekar Standard:	16, 18, 20, 22, 23.5, 25, 26.5, 28, 30, 32, 34, 36, 40, 45.
Storlekar Konisk:	18, 20, 22, 23.5, 25, 26.5, 28, 30, 32, 34, 36.
Profil:	3 mm
Matrix:	10 cm eller Custom 2-14 cm

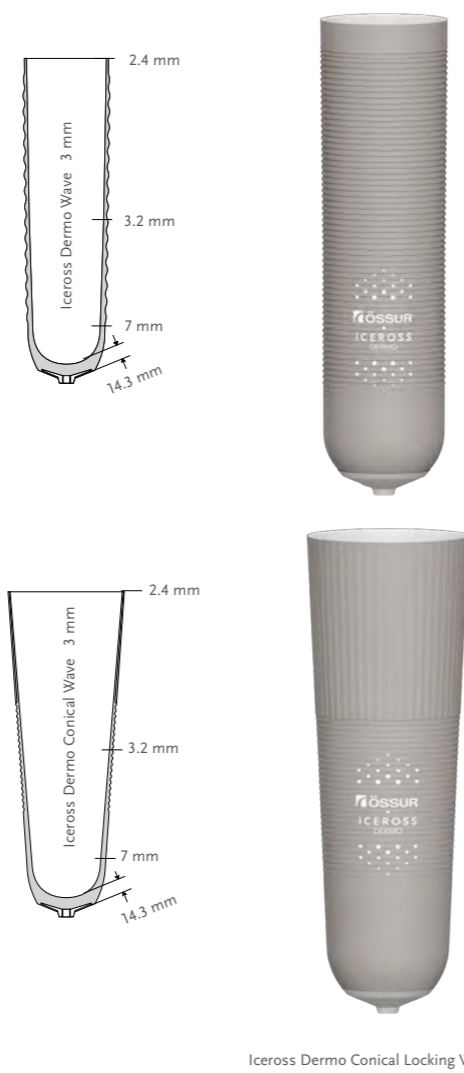

Iceross Dermo Conical Locking Wave

SUSPENSIONSMETOD



LOCKING

EGENSKAPER



STABILIZING MATRIX



FABRIC COVER



ACTIVE SKIN CARE



SILKEN INNER SURFACE



WAVE



CONICAL

ICEROSS DERMO LOCKING LINER WAVE

Art.nr.	Profil	Suspensionsmetod	Matrix
I-4313XX	3 mm Wave	Locking	10 cm
I-4223XX	3 mm Wave	Locking	Custom (2-14 cm)*
I-4913XX	Conical 3 mm Wave	Locking	10 cm

XX = storlek. För val av profil - standard eller konisk, se sidan 27.

*Specificera önskad längd på matrix. Avvikelse matrix kan vara +/- 1,5 cm



Video: Iceross Dermo | Classroom
Catch up | Ossur
2 min 15 sec

ICEROSS DERMO® LOCKING



Ett bra alternativ för låg- och medelaktiva protesanvändare där komfort och hudvård är av hög prioritet och önskad suspensionsmetod är lås-pinne eller linkoppling. Kompenserar för volymförändringar på upp till 10 ply.

Iceross Dermo ger god avlastning och tryckutjämning vid beniga prominenser och känsliga områden på stumpen.

DermoGel® -silikonet i kombination med det ultrastarka, elastiska tygöverdraget i Supplex® ger god hållbarhet och en mycket nära passform.

Össur rekommenderar att linern används tillsammans med Icelock® 600-serien.

Brukarinformation	
Amputationsnivå:	Transtibial
Impact:	Låg till medel
Linerinformation	
Storlekar:	16, 18, 20, 22, 23.5, 25, 26.5, 28, 30, 32, 34, 36, 40, 45*.
Profil:	3 mm eller 6 mm
Matrix:	10 cm eller Custom 2-14 cm*

* Iceross Dermo 6 mm Custom Liner kan inte fås i stl. 16, 18, 34, 36, 40, 45.

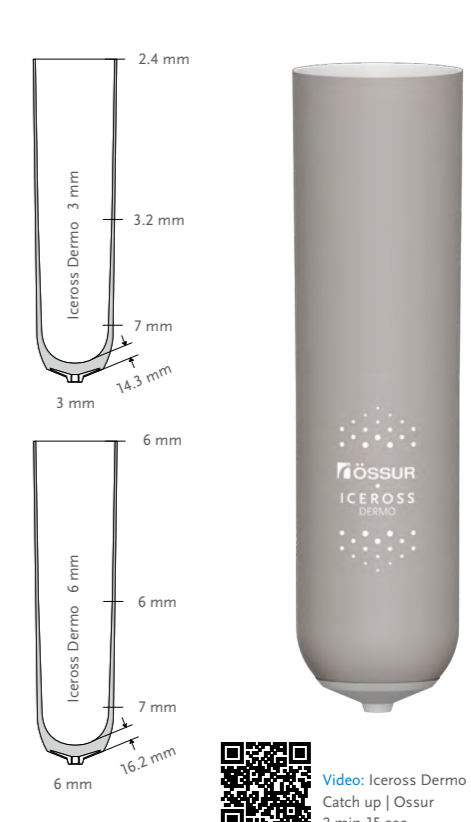

Video: Iceross Dermo | Classroom
Catch up | Ossur
2 min 15 sec

SUSPENSIONSMETOD



LOCKING

EGENSKAPER



STABILIZING MATRIX



FABRIC COVER



ACTIVE SKIN CARE



SILKEN INNER SURFACE

ICEROSS DERMO LOCKING LINER

Art.nr.	Profil	Suspensionsmetod	Matrix
I-4013XX	3 mm	Locking	10 cm
I-4213XX	3 mm	Locking	Custom 2-14 cm*
I-4016XX	6 mm	Locking	10 cm
I-4216XX	6 mm	Locking	Custom 2-14 cm*

XX = storlek

*Specificera önskad längd på matrix. Avvikelse matrix kan vara +/- 1,5 cm

ICEROSS DERMO® UNIFORM LOCKING



För låg- och medelaktiva protesanvändare där komfort och hudvård är av hög prioritet. Passar bra för vasculära patienter och patienter med känslig hud.

Enkelt att byta från gel till silikon med Iceross Dermo Uniform Liners. Uniform Profil gör dem fullt utbytbara mot liners med likformiga/ enhetliga profiler utan att en ny proteshylsa behöver tillverkas.

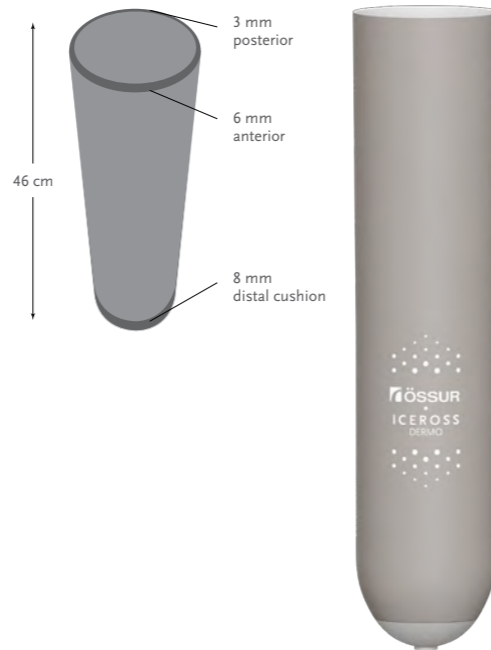

Brukarinformation	
Amputationsnivå:	Transtibial
Impact:	Låg till medel
Linerinformation	
Storlekar:	Medium, Medium+, Large, Large+, X-Large.
Profil:	6 mm Anterior, 3 mm Posterior
Matrix:	10 cm

SUSPENSIONSMETOD



LOCKING

EGENSKAPER



STABILIZING MATRIX



FABRIC COVER



ACTIVE SKIN CARE



SILKEN INNER SURFACE

STORLEKSGUIDE

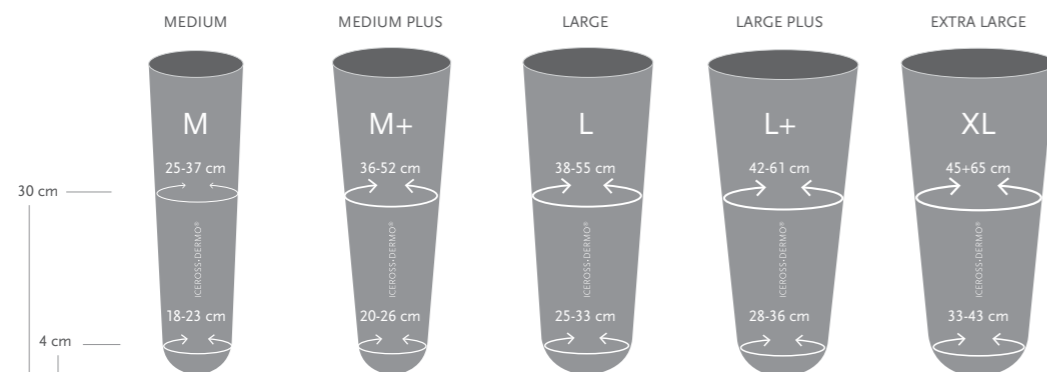

ICEROSS DERMO UNIFORM LOCKING LINER

Art.nr.	Profil	Suspensionsmetod	Matrix
I-410618	Dermo Uniform 6 mm Locking Medium	Locking	10 cm
I-410620	Dermo Uniform 6 mm Locking Medium +	Locking	10 cm
I-410625	Dermo Uniform 6 mm Locking Large	Locking	10 cm
I-410628	Dermo Uniform 6 mm Locking Large +	Locking	10 cm
I-410633	Dermo Uniform 6 mm Locking XLarge	Locking	10 cm

ICEROSS COMFORT® LOCKING WAVE



För låg- och medelaktiva protesanvändare som inte har några hudproblem. Kompenserar för volymförändringar på upp till 10 ply.

Iceross Comfort är tillverkad i mjuk Sensil® Silicone och ger god avlastning och tryckutjämning vid beniga prominenser och känsliga områden på stumpan.

Iceross Comfort Locking Wave levereras med silkeslen insida för bättre komfort och behaglig känsla mot huden och god vidhäftning.

Össur rekommenderar att linern används tillsammans med Icelock® 600-serien.



Brukarinformation	
Amputationsnivå:	Transtibial
Impact:	Låg till medel
Linerinformation	
Storlekar:	16, 18, 20, 22, 23.5, 25, 26.5, 28, 30, 32, 34, 36, 40, 45.
Profil:	3 mm
Matrix:	10 cm



Video: Iceross Comfort | Classroom Catch-up | Ossur 3 min

SUSPENSIONSMETOD



LOCKING

EGENSKAPER



STABILIZING MATRIX



FABRIC COVER



SILKEN INNER SURFACE



WAVE

ICEROSS COMFORT LOCKING WAVE LINER

Art.nr.	Profil	Suspensionsmetod
I-5303XX	3 mm Wave	Locking

XX = storlek

ICEROSS COMFORT® LOCKING



För låg- och medelaktiva protesanvändare som inte har några hudproblem. Kompenserar för volymförändringar på upp till 10 ply.

Iceross Comfort är tillverkad i mjuk Sensil® Silicone och ger god avlastning och tryckutjämning vid beniga prominenser och känsliga områden på stumpen.

Össur rekommenderar att linern används tillsammans med Icelock® 600-serien.

Brukarinformation	
Amputationsnivå:	Transtibial
Impact:	Låg till medel
Linerinformation	
Storlekar:	16, 18, 20, 22, 23.5, 25, 26.5, 28, 30, 32, 34, 36, 40, 45.
Profil:	3 mm eller 6 mm
Matrix:	10 cm eller Custom 2-14 cm

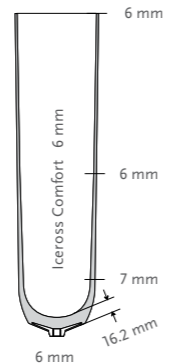
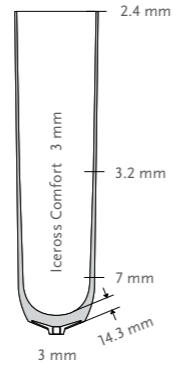

Video: Iceross Comfort | Classroom Catch-up | Ossur 3 min

SUSPENSIONSMETOD



LOCKING

EGENSKAPER



STABILIZING MATRIX



FABRIC COVER

ICEROSS COMFORT LOCKING LINER

Art.nr.	Profil	Suspensionsmetod	Matrix
I-5406XX	3 mm	Locking	10 cm
I-5506XX	3 mm	Locking	Custom 2-14 cm*
I-5006XX	6 mm	Locking	10 cm
I-5106XX	6 mm	Locking	Custom 2-14 cm*

XX = storlek
*Specificera önskad längd på matrix. Avvikelse matrix kan vara +/- 1,5 cm

ICEROSS® ORIGINAL LOCKING



För protesanvändare som har mycket god mjukdelstäckning och problemfri hud där stabilitet är prioriterad. Kompenserar för volymförändringar på upp till 10 ply.

Vid hylsbyte eller nyförsörjning rekommenderar vi att ni provar Synergy Locking Liner 3 mm som ger mycket god stabilitet men även komfort och hudvård.

Össur rekommenderar att linern används tillsammans med Icelock® 600-serien.

Brukarinformation	
Amputationsnivå:	Transtibial
Impact:	Låg till hög
Linerinformation	
Storlekar:	16, 18, 20, 22, 23.5, 25, 26.5, 28, 30, 32, 34, 36, 38, 40, 42, 45.
Profil:	2 mm
Matrix:	10 cm eller Custom 2-14 cm

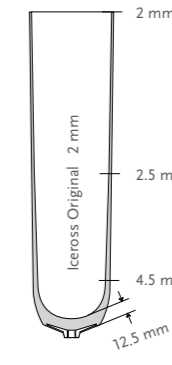

Video: Iceross Original | Classroom Catch-up | Ossur 1 min, 42 sek

SUSPENSIONSMETOD



LOCKING

EGENSKAPER



STABILIZING MATRIX



FABRIC COVER

ICEROSS ORIGINAL LOCKING LINER MED TYG

Art.nr.	Profil	Suspensionsmetod	Matrix
I-0124XX	2 mm	Locking	10 cm
I-2024XX	2 mm	Locking	Custom 2-14 cm*

XX = storlek
*Specificera önskad längd på matrix. Avvikelse matrix kan vara +/- 1,5 cm

ICEROSS® SPORT LOCKING



För aktiva protesanvändare som föredrar suspensionsmetod med låspinne eller linkoppling. Kompenserar för volymförändringar på upp till 10 ply.

Iceross Sport är utvecklad för att ge maximal stabilisering och komfort till den aktiva protesanvändaren. 2-skiktsskonstruktion; ett stöt- absorberande och maximalt stabiliserande ytterlager och ett mjukare hudvårdande och polstrande innerlager. Linern har ett "anti-rotations-system", ARC®, för ökad rotationsstabilitet i proteshyslan.

Össur rekommenderar att linern används tillsammans med Icelock® 600-serien.

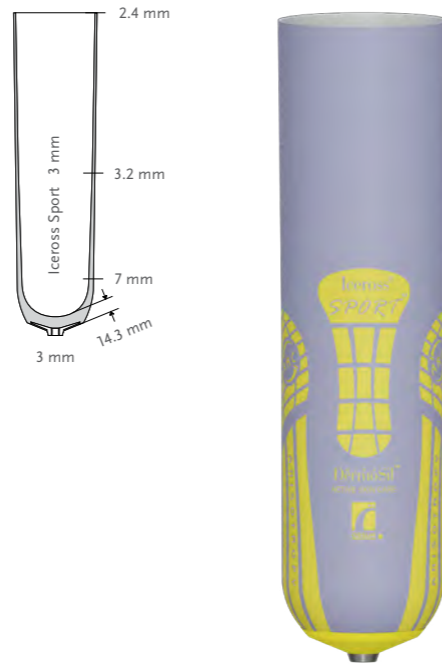

Video: Iceross Sport | Classroom Catch-up | Ossur
1 min 52 sec

Brukarinformation	
Amputationsnivå:	Transtibial
Impact:	Hög till extrem
Linerinformation	
Storlekar:	16, 18, 20, 22, 23.5, 25, 26.5, 28, 30, 32, 34.
Profil:	3 mm
Matrix:	10 cm eller Custom 2-14 cm

SUSPENSIONSMETOD



LOCKING

EGENSKAPER



STABILIZING MATRIX



FABRIC COVER



ACTIVE SKIN CARE



DOUBLE DUROMETER

ICEROSS SPORT LOCKING LINER

Art.nr.	Profil	Suspensionsmetod	Matrix
I-1033XX	3 mm	Locking	10 cm
I-1233XX	3 mm	Locking	Custom 2-14 cm*

XX = storlek
*Specificera önskad längd på matrix. Avvikelse matrix kan vara +/- 1,5 cm

RELAX™ LOCKING



För låg- till högaktiva transtibialt amputerade protesanvändare som föredrar suspensionsmetod med låspinne eller linkoppling. Försedd med ett s.k. Umbrellan-material för att lindra fantomsmärta.*

- God vidhäftning vid mjukdelarna minskar påfrestningen på stumpe.
- Tillverkad i ett mycket hudvänligt silikonmaterial. Lätt att hålla ren.
- Slitstarkt textilöverdrag med låg friktion underlättar på- och avtagning.

Össur rekommenderar att linern används tillsammans med Icelock® 600-serien.

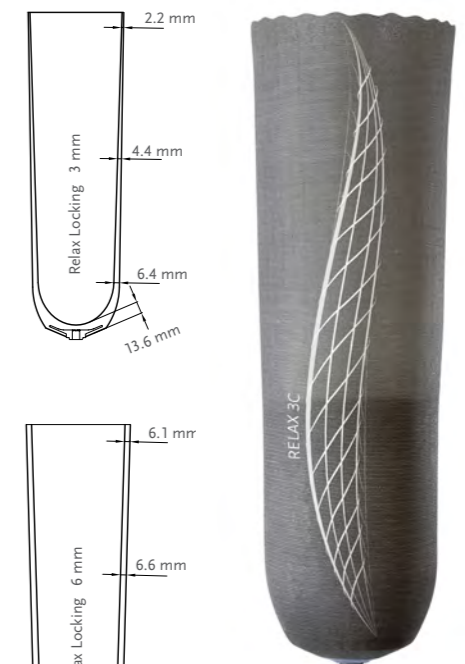

Video: Iceross Relax Liners Classroom Catch up | Ossur
1 min 56 sec

Brukarinformation	
Amputationsnivå:	Transtibial
Impact:	Alla
Linerinformation	
Storlekar:	18, 20, 22, 23.5, 25, 26.5, 28, 30, 32, 34, 36, 38, 40, 45.
Profil:	3 mm eller 6 mm
Matrix:	10 cm

*Kern, U., Altkemper, B., Kohl, M. (2006). "Management of Phantom Pain med a Textile Electromagnetically-Acting Stump Liner". J Pain Symptom Manage. Oct;32(4):352-60.

SUSPENSIONSMETOD



LOCKING

EGENSKAPER



STABILIZING MATRIX



FABRIC COVER



UMBRELLAN

RELAX LOCKING LINER

Art.nr.	Profil	Suspensionsmetod	Matrix
M8994XX	3 mm	Locking	10 cm
M8996XX	6 mm	Locking	10 cm

XX = storlek

ICEROSS® SYNERGY™ CUSHION



Rekommenderas för medel- till högaktiva protesanvändare. Kompenserar för volymförändringar på upp till 10 ply.

En mångsidig cushion liner i 2-skiktstruktur som ger en unik kombination av komfort och stabilitet i en och samma silikonliner: Ett fast yttre silikonlager ger stabilisering och ett mjukare inre lager innehållande Aloe Vera och vaselin ger hudvård och komfort.

- Össur rekommenderar att linern används tillsammans med
- Icelock® Vakuumventil 551 #L-551002 eller
 - Icelock® Vakuumventil 544 #L-544620 för Cushion/Sleeve och
 - Iceross Sleeve

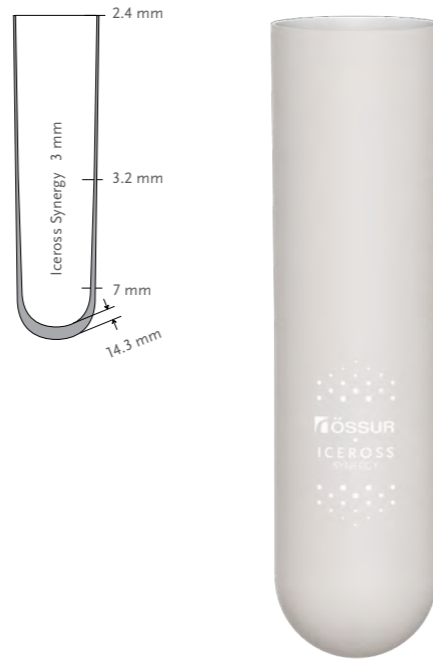

Brukarinformation	
Amputationsnivå:	Transtibial
Impact:	Medel till extrem
Linerinformation	
Storlekar:	16, 18, 20, 22, 23.5, 25, 26.5, 28, 30, 32, 34, 36, 40.
Profil:	3 mm

SUSPENSIONSMETOD



CUSHION

EGENSKAPER



FABRIC COVER



ACTIVE SKIN CARE



SILKEN INNER SURFACE



DOUBLE DUROMETER

ICEROSS SYNERGY CUSHION LINER

Art.nr.	Profil	Suspensionsmetod
I-CL63XX	3 mm	Cushion

XX = storlek

ICEROSS® SYNERGY™ CUSHION WAVE



Rekommenderas för medel- till högaktiva protesanvändare. Kompenserar för volymförändringar på upp till 10 ply.

En mångsidig cushion-liner i 2-skiktstruktur som ger en unik kombination av komfort och stabilitet i en och samma silikonliner: Ett fast yttre silikonlager ger stabilisering och ett mjukare inre lager innehållande Aloe Vera och vaselin ger hudvård och komfort.

Wave-funktionen ger ökad komfort och funktion genom minskat tryck över patella och förbättrad rörlighet vid knäflexion.

- Össur rekommenderar att linern används tillsammans med
- Icelock® Vakuumventil 551 #L-551002 eller
 - Icelock® Vakuumventil 544 #L-544620 för Cushion/Sleeve och
 - Iceross Sleeve

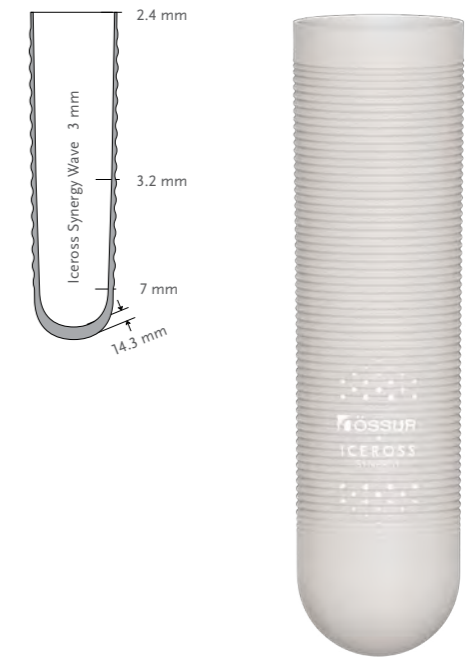

Brukarinformation	
Amputationsnivå:	Transtibial
Impact:	Medel till extrem
Linerinformation	
Storlekar:	16, 18, 20, 22, 23.5, 25, 26.5, 28, 30, 32, 34, 36, 40.
Profil:	3 mm

SUSPENSIONSMETOD



CUSHION

EGENSKAPER



FABRIC COVER



ACTIVE SKIN CARE



SILKEN INNER SURFACE



DOUBLE DUROMETER



WAVE

ICEROSS SYNERGY CUSHION LINER WAVE

Art.nr.	Profil	Suspensionsmetod
I-CW63XX	3 mm Wave	Cushion

XX = storlek

ICEROSS DERMO® CUSHION



Vakuumsuspension med sleeve för låg- till högaktiva protesanvändare där komfort och hudvård är av extra hög prioritet. Kompenserar för volymförändringar på upp till 10 ply.

Ger god avlastning och tryckutjämning vid beniga prominenser och känsliga områden på stumpan.

Tillverkad i DermoGel® Silicone, ett supermjukt silikonmaterial med aktivt hudvårdande ingredienser, för mjuk och skonsam hudkontakt.

DermoGel® -silikonet i kombination med det ultrastarka, elastiska tygöverdraget i Supplex® ger god hållbarhet och en mycket nära passform.

Össur rekommenderar att linern används tillsammans med

- Icelock® Vakuumentil 551 #L-551002 eller
- Icelock® Vakuumentil 544 #L-544620 för Cushion/Sleeve och
- Iceross Sleeve

Brukarinformation	
Amputationsnivå:	Transtibial
Impact:	Låg till hög
Linerinformation	
Storlekar:	16, 18, 20, 22, 23.5, 25, 26.5, 28, 30, 32, 34, 36, 40*
Profil:	3 mm eller 6 mm

*Storlek 40 finns endast i 3 mm.

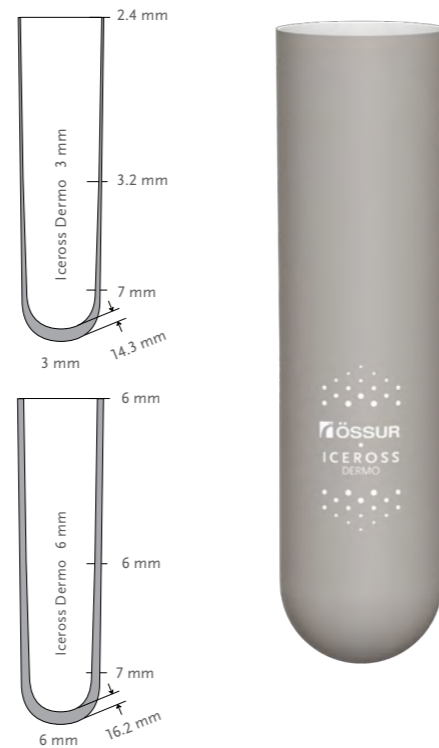

SUSPENSIONSMETOD



CUSHION

EGENSKAPER



FABRIC COVER



ACTIVE SKIN CARE



SILKEN INNER SURFACE

ICEROSS DERMO CUSHION LINER

Art.nr.	Profil	Suspensionsmetod
I-CL43XX	3 mm	Cushion
I-CL46XX	6 mm	Cushion

XX = storlek

ICEROSS DERMO® CUSHION WAVE



Vakuumsuspension med sleeve för låg- till högaktiva protesanvändare där komfort och hudvård är av extra hög prioritet. Kompenserar för volymförändringar på upp till 10 ply.

Ger god avlastning och tryckutjämning vid beniga prominenser och känsliga områden på stumpan.

Tillverkad i DermoGel® Silicone, ett supermjukt silikonmaterial med aktivt hudvårdande ingredienser, för mjuk och skonsam hudkontakt.

DermoGel® -silikonet i kombination med det ultrastarka, elastiska tygöverdraget i Supplex® ger god hållbarhet och en mycket nära passform.

Wave-funktionen ger ökad komfort och funktion genom minskat tryck över patella och förbättrad rörlighet vid knäflexion.

Össur rekommenderar att linern används tillsammans med

- Icelock® Vakuumentil 551 #L-551002 eller
- Icelock® Vakuumentil 544 #L-544620 för Cushion/Sleeve och
- Iceross Sleeve

Brukarinformation	
Amputationsnivå:	Transtibial
Impact:	Låg till hög
Linerinformation	
Storlekar:	16, 18, 20, 22, 23.5, 25, 26.5, 28, 30, 32, 34, 36, 40.
Profil:	3 mm

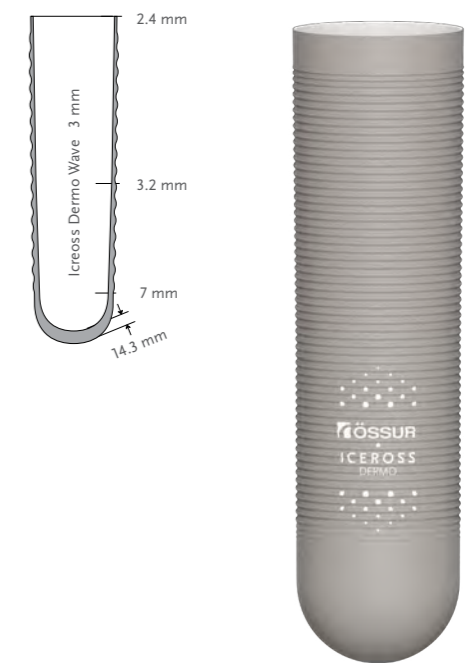

SUSPENSIONSMETOD



CUSHION

EGENSKAPER



FABRIC COVER



ACTIVE SKIN CARE



SILKEN INNER SURFACE



WAVE

ICEROSS DERMO CUSHION LINER WAVE

Art.nr.	Profil	Suspensionsmetod
I-CW43XX	3 mm	Cushion

XX = storlek

ICEROSS DERMO® UNIFORM CUSHION



För låg- och medelaktiva protesanvändare där komfort och hudvård är av hög prioritet. Utmärkt liner för vasculära patienter och patienter med känslig hud.

Enkelt att byta från gel till silikon med Iceross Dermo Uniform Liners. Uniform Profil gör dem fullt utbytbara mot liners med likformiga/ enhetliga profiler utan att en ny proteshylsa behöver tillverkas.

Sömlös - sömmarna känns inte genom silikonpolstringen. Svetsade distala ändar.

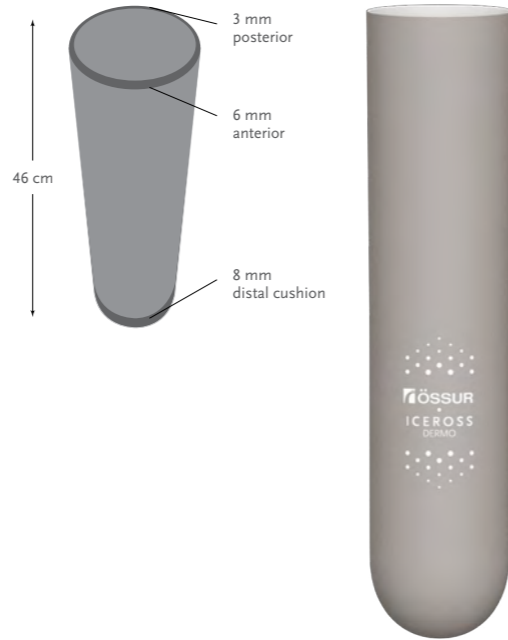

Brukarinformation	
Amputationsnivå:	Transtibial
Impact:	Låg till medel
Linerinformation	
Storlekar:	Small, Medium, Medium+, Large, Large+, X-Large.
Profil:	6 mm Anterior, 3 mm Posterior

SUSPENSIONSMETOD



CUSHION

EGENSKAPER



STABILIZING MATRIX



FABRIC COVER



ACTIVE SKIN CARE



SILKEN INNER SURFACE

STORLEKSGUIDE

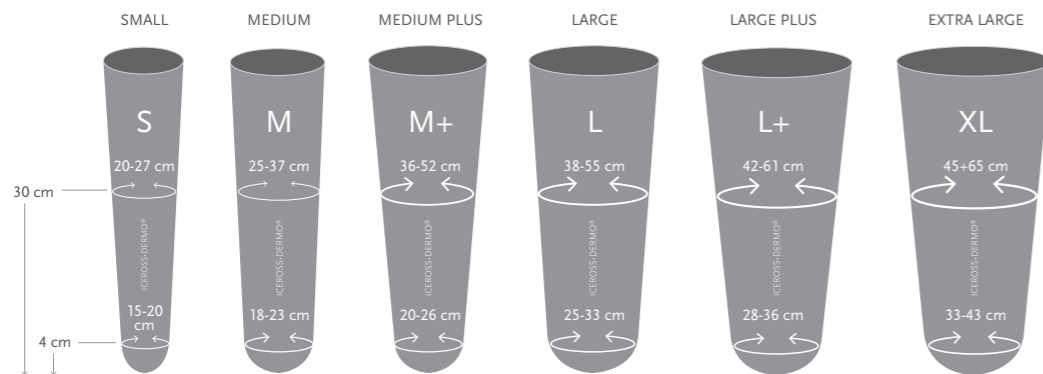

ICEROSS DERMO UNIFORM CUSHION LINER

Art.nr.	Profil	Suspensionsmetod
I-440615	Dermo Uniform 6 mm Cushion Small	Cushion
I-440618	Dermo Uniform 6 mm Cushion Medium	Cushion
I-440620	Dermo Uniform 6 mm Cushion Medium +	Cushion
I-440625	Dermo Uniform 6 mm Cushion Large	Cushion
I-440628	Dermo Uniform 6 mm Cushion Large +	Cushion
I-440633	Dermo Uniform 6 mm Cushion XLarge	Cushion

ICEROSS COMFORT® CUSHION



För låg- och medelaktiva protesanvändare som inte har några hudproblem och som föredrar vakuumsuspension med sleeve. Kompen-serar för volymförändringar på upp till 10 ply.

Ger god avlastning och tryckutjämning för de med koniska stumpar och/eller stumpar med beniga prominenser och känsliga områden på stumpen.

Tillverkad i mjuk Sensil® Silicone och med tygöverdrag i nylon.

Össur rekommenderar att linern används tillsammans med

- Icelock® Vakuumentil 551 #L-551002 eller
- Icelock® Vakuumentil 544 #L-544620 för Cushion/Sleeve och
- Iceross Sleeve

Brukarinformation	
Amputationsnivå:	Transtibial
Impact:	Låg till medel
Linerinformation	
Storlekar:	16, 18, 20, 22, 23.5, 25, 26.5, 28, 30, 32, 34, 36, 40*.
Profil:	3 mm eller 6 mm

*Storlek 40 finns endast i 3 mm.

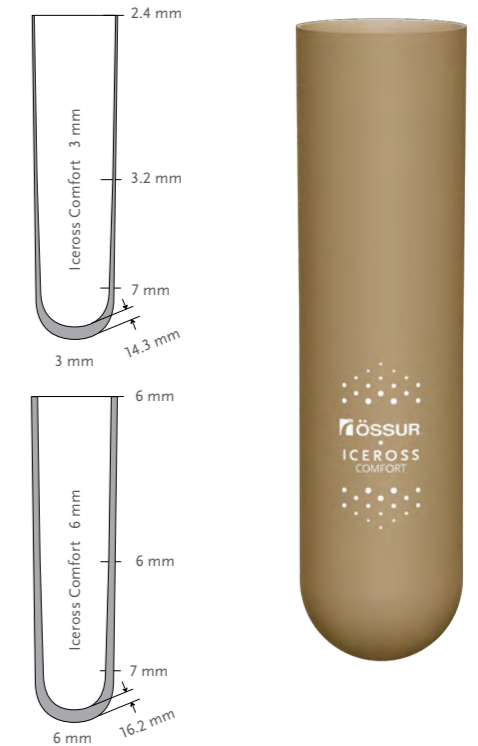

SUSPENSIONSMETOD



CUSHION

EGENSKAPER



FABRIC COVER

ICEROSS COMFORT CUSHION LINER

Art.nr.	Profil	Suspensionsmetod
I-CL53XX	3 mm	Cushion
I-CL56XX	6 mm	Cushion

XX = storlek

ICEROSS® ACTIVA CUSHION



För aktiva transtibialt amputerade protesanvändare som föredrar vakuumsuspension. Kompenserar för volymförändringar på upp till 10 ply.

Iceross Activa Cushion ger en unik kombination av stöddämpning, rörlighet, stabilitet och kontroll. Extra stöddämpning och skydd över tibia med hjälp av TibiaGuard*. Stabilitet och kontroll med hjälp av ett tunt, fast silikonlager posteriort.

- Össur rekommenderar att linern används tillsammans med
- Icelock® Vakuumentil 551 #L-551002 eller
 - Icelock® Vakuumentil 544 #L-544620 för Cushion/Sleeve och
 - Iceross Sleeve

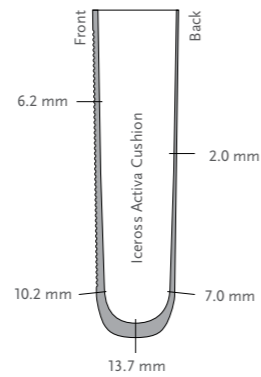

Video: Iceross Activa Liner Classroom Catchup | Ossur 1 min 43 sec

Brukarinformation	
Amputationsnivå:	Transtibial
Impact:	Medel till extrem
Linerinformation	
Storlekar:	18, 20, 22, 23.5, 25, 26.5, 28, 30, 32, 34.
Profil:	2 mm posteriort, 6 mm anteriort

SUSPENSIONSMETOD



CUSHION

EGENSKAPER



FABRIC COVER



ACTIVE SKIN CARE



SILKEN INNER SURFACE



DOUBLE DUROMETER



WAVE



TIBIAGUARD

ICEROSS ACTIVA CUSHION LINER

Art.nr.	Profil	Suspensionsmetod
I-CT62XX	2 mm / 6 mm	Cushion

XX = storlek

*TibiaGuard = ett mjukt lager silikon som skyddar tibia och ger ökad stöddämpning.



Se till att den tjockare delen (TibiaGuard), som ska skydda tibia, placeras mitt framför tibias framkant när linern rullas på.

RELAX™ CUSHION



För låg- till högaktiva transtibialt amputerade protesanvändare som föredrar vakuumsuspension med sleeve. Försedd med ett s.k. Umbrellan-material för att lindra fantomsmärta.*

- God vidhäftning vid mjukdelarna minskar påfrestningen på stumpe.
- Tillverkad i ett mycket hudvänligt silikonmaterial. Lätt att hålla ren.
- Slitstarkt textilöverdrag med låg friktion underlättar på- och avtagning.

- Össur rekommenderar att linern används tillsammans med
- Icelock® Vakuumentil 551 #L-551002 eller
 - Icelock® Vakuumentil 544 #L-544620 för Cushion/Sleeve och
 - Iceross Sleeve

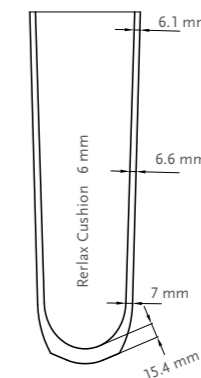
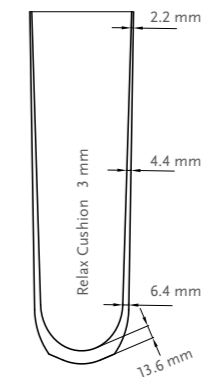

Video: Iceross Relax Liners Classroom Catch up | Ossur 1 min 56 sec

Brukarinformation	
Amputationsnivå:	Transtibial
Impact:	Alla
Linerinformation	
Storlekar:	18, 20, 22, 23.5, 25, 26.5, 28, 30, 32, 34, 36, 38, 40, 45
Profil:	3 mm eller 6 mm
Matrix:	10 cm

*Kern, U., Altkemper, B., Kohl, M. (2006). "Management of Phantom Pain med a Textile Electromagnetically-Acting Stump Liner". J Pain Symptom Manage. Oct;32(4):352-60.

SUSPENSIONSMETOD



CUSHION

EGENSKAPER



STABILIZING MATRIX



FABRIC COVER



UMBRELLAN

RELAX CUSHION LINER

Art.nr.	Profil	Suspensionsmetod	Matrix
M8997XX	3 mm	Cushion	10 cm
M8998XX	6 mm	Cushion	10 cm

XX = storlek

ICEFORM® LOCKING & CUSHION



Tillverkad i TPE-material och försedd med ett slitstarkt tygöverdrag. TPE-materialet gör det möjligt att forma linern efter protesanvändarens stumpform och dess oregelbundenheter för att ge god komfort till låg- till medelaktiva protesanvändare.

Ossur rekommenderar att Iceform Cushion Liner används i kombination med Iceform Sleeve.

Brukarinformation	
Amputationsnivå:	Transtibial
Impact:	Låg till medel
Linerinformation	
Storlekar:	Small (15), Medium (18), Medium+ (20), Large (25), Large+ (28), X-Large (33)
Profil:	Uniform 3, 6, och 9 mm anteriort, 3 mm posteriort



SUSPENSIONSMETOD



STORLEKSGUIDE

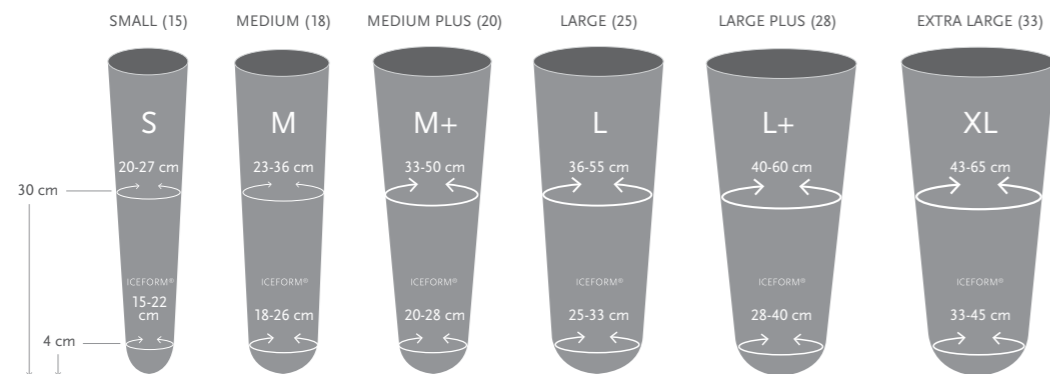

ICEFORM LOCKING & CUSHION LINER

Art.nr.	Profil	Suspensionsmetod
T-0103XX	Iceform Uniform 3 mm	Locking
T-0106XX	Iceform Uniform 6 mm	Locking
T-0109XX	Iceform Uniform 9 mm	Locking
T-CL03XX	Iceform Uniform 3 mm	Cushion
T-CL06XX	Iceform Uniform 6 mm	Cushion
T-CL09XX	Iceform Uniform 9 mm	Cushion

XX = storlek. Lägg till sifferkoden för respektive storlek, t.ex. T-010315 om en Iceform Uniform 3 mm Locking liner i storlek Small önskas.

15 = Small
18 = Medium
20 = Medium+
25 = Large
28 = Large+
33 = X-Large

ICEROSS® SLEEVE



Sleeve med Wave-funktion avsedd för underbensamputerade.

Tillsammans med Iceross Cushion Liners ger Iceross Sleeve komfort, stabilitet och rörlighet till protesanvändare som föredrar vakuumsuspension med sleeve. Wave-funktionen ger ökad komfort och funktion genom minskat tryck över patella och förbättrad rörlighet vid knäflexion. Kan med fördel användas tillsammans med **Protector art.nr. M00020x**.

Profilen på sleeveen är tjockare nedtill vid övergången till proteshylsan och förstärkt på utvalda områden för att öka livslängden.

Brukarinformation	
Amputationsnivå:	Transtibial
Impact:	Alla
Produktinformation	
Storlek:	35, 41, 49, 55, 62.
Längd:	35 cm

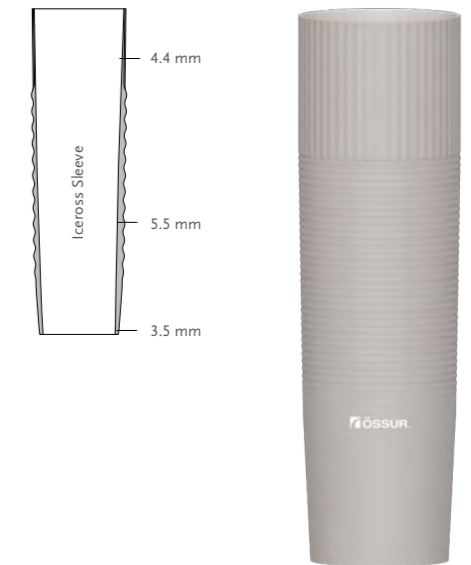

ICEROSS SLEEVE

Art.nr.	Storlek	Omkretsmått 15 cm ovanför mitten av patella
F-201135	35	35-41 cm
F-201141	41	41-49 cm
F-201149	49	49-55 cm
F-201155	55	55-62 cm
F-201162	62	62-76 cm

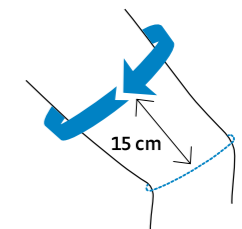

PROTECTOR

Förlänger livslängden på sleeveen. Dras över proteshylsan och linern innan sleeveen används.

Längd ca 35 cm.

Art.nr.	Storlek	Omkretsmått 15 cm ovanför mitten av patella
M000202	S	30-40 cm
M000203	M	38-50 cm
M000204	L	48-64 cm



ICEFLEX® BALANCE SLEEVE



En sleeve tillverkad i mjuk silikon och med ett överdrag av nylon/Lycra®. Kan med fördel användas tillsammans med **Protector art.nr. M00020x**.

Brukarinformation	
Amputationsnivå:	Transtibial
Impact:	Låg till medel



ICEFLEX BALANCE SLEEVE

Art.nr.	Storlek	Längd	Omkretsmått 15 cm ovanför mitten av patella
F-101035	35	36 cm	35-49 cm
F-101049	49	36 cm	49-62 cm
F-101062	62	36 cm	62-76 cm

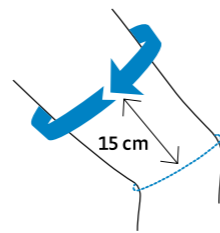

PROTECTOR

Förlänger livslängden på sleeveen. Dras över proteshylsan och linern innan sleeveen används.

Längd ca 35 cm.

Art.nr.	Storlek	Omkretsmått 15 cm ovanför mitten av patella
M000202	S	30–40 cm
M000203	M	38–50 cm
M000204	L	48–64 cm



ICEFORM® SLEEVE



För låg- till medelaktiva protesanvändare.

Tillverkad i TPE-material och försedd med ett sömlöst, hållbart tygöverdrag. TPE-materialet gör det möjligt att forma sleeveen efter protesanvändarens stumpporm.

TPE-materialets elasticitet och wave-design underlättar vid flexion av knät och ger en förbättrad användarkomfort och säker suspension.

Kan med fördel användas tillsammans med **Protector art.nr. M00020x**.

Össur rekommenderar att Iceform Sleeve används tillsammans med Iceform Cushion Liners.

Brukarinformation	
Amputationsnivå:	Transtibial
Impact:	Låg till medel
Produktinformation	
Storlekar:	35, 41, 49, 55, 62

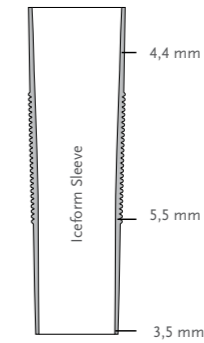

ICEFORM SLEEVE

Art.nr.	Storlek	Omkretsmått 15 cm ovanför mitten av patella
S-201135	35	35-41 cm
S-201141	41	41-49 cm
S-201149	49	49-55 cm
S-201155	55	55-62 cm
S-201162	62	62-76 cm

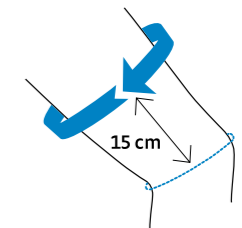

GENU SLEEVE



Genu Sleeve ger bra vacuum, hög säkerhet och god komfort.

Genu Sleeve är en TPE-sleeve avsedd för låg- till medelaktiva protes-användare som önskar bra komfort vid flexion.

Genu Sleeve Protector art.nr. M00020x, förlänger livslängden på sleeveen och dras över proteshylsan och linern innan Genu Sleeve används. **Protector ingår i Genu Sleeve-förpackningen men kan också beställas separat (se nedan)**

Brukarinformation	
Amputationsnivå:	Transtibial
Impact:	Låg till medel
Längd:	Ca. 35 cm



GENU SLEEVE

Art.nr.	Storlek	Omkretsmått 15 cm ovanför mitten av patella
MK00202	S	30–40 cm
MK00203	M	38–50 cm
MK00204	L	48–64 cm

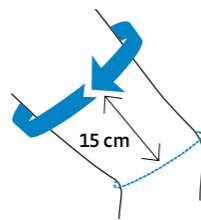

PROTECTOR

Förlänger livslängden på sleeveen. Dras över proteshylsan och linern innan Genu Sleeve eller någon annan sleeve används. Ingår i Genu Sleeve-förpackningen men kan också beställas separat.

Längd ca 35 cm.

Art.nr.	Storlek	Omkretsmått 15 cm ovanför mitten av patella
M000202	S	30–40 cm
M000203	M	38–50 cm
M000204	L	48–64 cm



ICEROSS® TRANSFEMORAL LINERS BY ÖSSUR

För att få ett bra slutresultat vid en protestillpassning krävs att man tar hänsyn till de utmaningar som en transfemoral amputationsstump innebär. Dessa utmaningar skiljer sig något från en transtibial amputationsstump. Össur var först ut med att designa och introducera en Iceross Transfemoral liner specifikt utformad för att erbjuda transfemoralt amputerade komfort, skydd och suspension i sin protes. Följande bör beaktas vid val av liner för transfemoralt amputerade:

1. Stumpens storlek
2. Stumpens längd
3. Behov av stumpformsmatchning
4. Profil och riktlinjer för val av standardliner eller konisk liner



Video: Liner Selection (transfemoral)
45 sec

1. VAL AV STORLEK

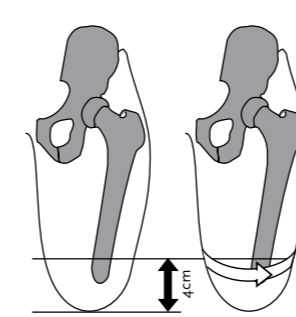

Med mjukdelarna hängande ner, mät 4 cm från den distala änden och gör en markering på huden. Mät stumpens omkrets vid markeringen. Måttbandet ska vara lagom ådraget.

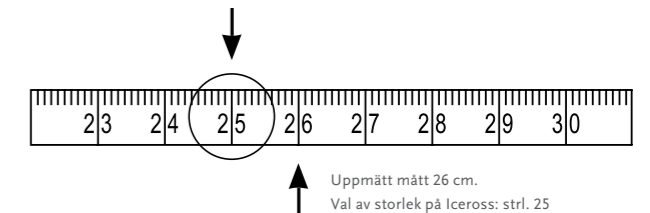

Omkretsmåttet som erhålls motsvarar storleken på Iceross-linern. Välj en liner av det uppmätta måttet. Om måttet hamnar *mellan* två storlekar, är den generella rekommendationen att välja storleken under. Välj inte en större storlek än uppmätt mått och inte mer än *en* storlek under. T.ex. om det uppmätta måttet är 26 cm, välj Iceross stl 25.

ICEROSS LOCKING LINERS

Kombinationen av ett integrerat storleksanpassat paraply och en full-längdsmatrix optimerar kraftfördelningen och minimerar pumpprörelsen. För att få bästa möjliga funktion av både paraply och matrix, är det viktigt att rätt storlek på linern väljs. Ett oriktigt val av linerstorlek kan orsaka obehag för brukaren med t.ex. svettning och minskad förmåga att kontrollera protesen.

Vid storleksval av Locking Liner, prova gärna både storleken under och över för att vara riktigt säker: Rulla på linern och fäst en linkoppling distalt och dra sedan för att se vilken av de två storlekarna som stabiliserar bäst.

ICEROSS SEAL-IN LINERS

Vid användning av **Iceross Seal-In Transfemoral Liner** är det viktigt att tätningsringen (Hypobaric Sealing Membran HSM™) ligger rätt spänd runt hela linern. När du valt liner enligt våra instruktioner, bedöm hur tätningsringen sitter, visuellt och manuellt, med hjälp av bilderna nedan. Dra fingret under kanten av tätningsringen runt hela linern för att bedöma spänningen och för att kontrollera att tätningsringen ligger uträdd. Bild 3 visar hur tätningsringen bör sitta för att ge optimal suspension.

I vissa fall kan en storlek mindre behöva väljas av Iceross Seal-In Transfemoral Liner för att uppnå korrekt passform. Om inte optimal passform av Iceross Seal-In Transfemoral kan uppnås, rekommenderas Iceross Seal-In X TF med flyttbara tätningsringar.



1. FÖR LITEN STORLEK



2. FÖR STOR STORLEK



3. KORREKT STORLEK

Storleksrekommendationerna bör ses som en vägledning. Det kan finnas tillfällen då andra alternativa storlekar kan behöva väljas.

ICEROSS® TRANSFEMORAL LINERS BY ÖSSUR

2. STUMPENS LÄNGD

Jämför amputationsstumpens längd med **det kvarvarande benets lår**. Dela det kvarvarande benets lår i tre delar för att bedöma stumpens längd:

- Kort stump - amputation på proximala tredjedelen av femur - se del A i översiktstabellen nedan.
- Mellanlång stump - amputation på mellersta tredjedelen av femur - se del B i översiktstabellen nedan.
- Lång stump - amputation på distala tredjedelen av femur - se del C i översiktstabellen nedan.

3. BEHOV AV STUMPFORMSMATCHNING

Samma principer gäller som vid stumpformsmatchning för transtibiala stumpar, se sidan 27. Om det föreligger djupa sår eller hålrum, fyll ut med Iceross Pad eller annan silikonutfyllnad.



4. PROFIL OCH RIKTLINJER FÖR VAL AV STANDARDLINER ELLER KONISK LINER

Mät stumpens omkrets ca 4 cm från distala änden och välj liner av rätt mått eller storleken under. Mät och notera stumpens omkretsmått i nivå med perineum - läs av måttet i tabellens horisontella axel. Om skärningspunkten för den horisontella och den vertikala axeln hamnar i ett mörkgrått fält, väljs en konisk liner. Om skärningspunkten hamnar i ett ljusgrått fält väljs en standardliner.

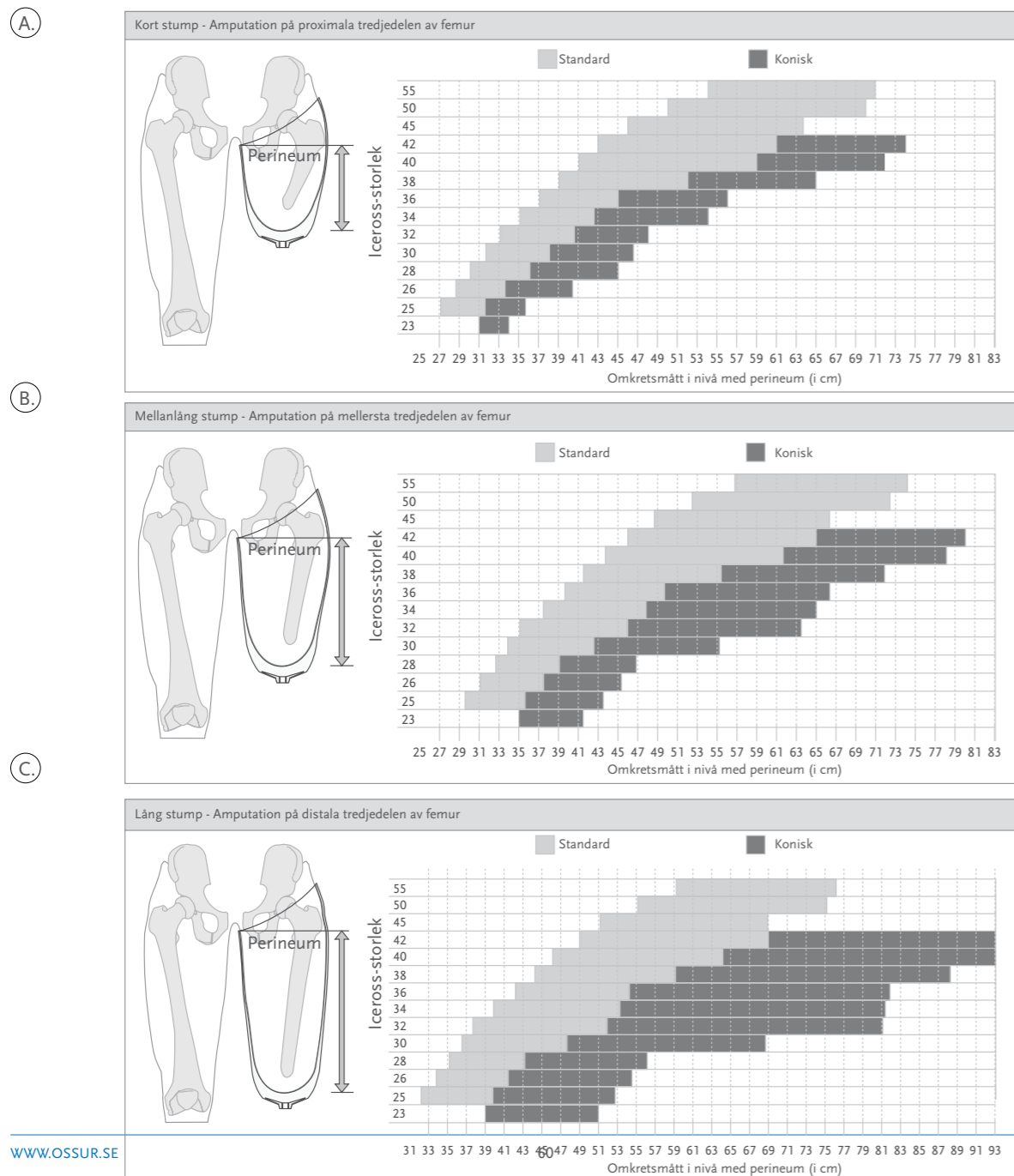

ICEROSS SEAL-IN® X TF



För transfemoralt amputerade protesanvändare som söker en bekväm suspensionslösning med vakuum.

Seal-In X TF har en flyttbar tättningsring som kan placeras för bästa möjliga komfort och suspension för varje enskild protesanvändare. Tålig textil som stabiliserar mjukdelarna och en distal ände med ny design för en tätare passform och bättre proprioception. Liner och tättningsring beställs var för sig.

Tättningsringen finns i 3 olika utföranden:

- X-Classic - för daglig användning
- X-Grip - för god rotationskontroll
- X-Volume - för hantering av volymreduktion

Össur rekommenderar att linern används tillsammans med:

- Icelock® Vakuumventil 552 #L-552000 eller
- Icelock® Vakuumventil 544 #L-544621 för Seal-In eller
- Icelock® Vakuumventil 544 #L-544611 för Unity

Brukarinformation

Amputationsnivå:	Transfemoral
Impact:	Alla

Linerinformation

Storlekar Standard:	25, 26.5, 28, 30, 32, 34, 36, 38, 40, 45, 50, 55.
Storlekar Konisk:	23.5, 25, 26.5, 28, 30, 32, 34, 36, 38, 40.
Storlek på tättningsringarna:	20, 22, 24, 26, 28, 30, 32, 35, 38, 41, 44, 47, 51, 55, 60, 65.
Profil:	3 mm
Matrix:	Fullängd

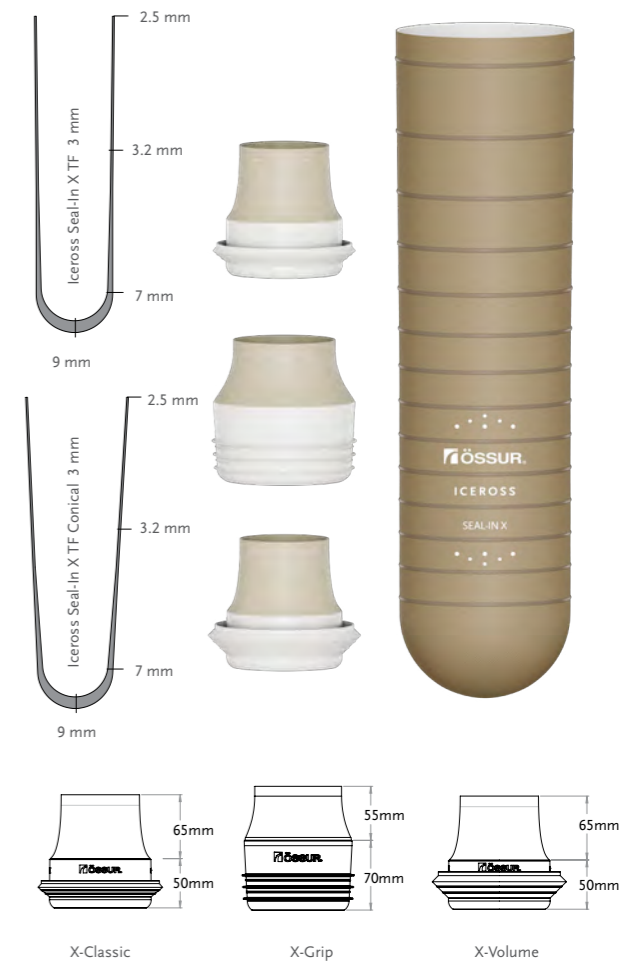

Obs! Tättningsringarna är försedda med en antifriktionsyta, Easy Glide, som underlättar påtagning och avtagning av proteshylan, utan användning av glidspray.

SUSPENSIONSMETOD



SEAL-IN X

EGENSKAPER



FABRIC COVER



ACTIVE SKIN CARE



SILKEN INNER SURFACE



CONICAL



EASY GLIDE*

* Easy Glide gäller endast tättningsringarna

ICEROSS SEAL-IN X TF - LINER

Art.nr.	Beskrivning	Innehåller
I-8532XX	Iceross Seal-In X TF Standard	Liner. Tättningsring beställs separat.
I-8632XX	Iceross Seal-In X TF Konisk	Liner. Tättningsring beställs separat.

XX = storlek

ICEROSS SEAL-IN® X TF

VAL AV STORLEK PÅ TÄTNINGSRING

- Mät stumpens omkrets (i cm) på lämpligt ställe, direkt på huden.
- Se diagrammet nedan för att uppskatta korrekt storlek på tätningsringen.
- Förklaring till diagrammet:
Y = stumpens omkrets utan liner (cm)
X = storlek på tätningsringen (cm)
A = Åtsittande passform, B = Lös passform

Exempel:

- Omkrets på 40 cm motsvarar storlek 44 eller 47.
- Omkrets på 26 cm motsvarar storlek 28 eller 30.

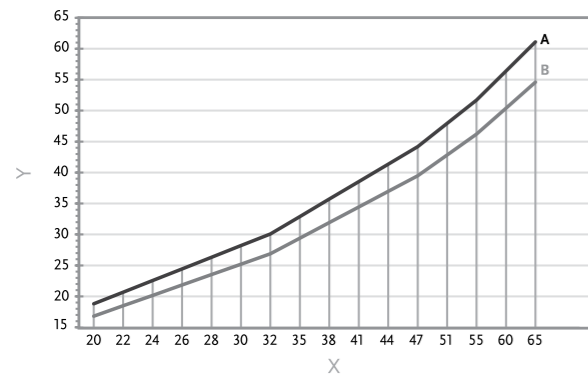

Definitiv storlek på tätningsring bestäms vid utprovning. Möjlighet finns att beställa hela kit med tätningsringar; kit med stl. 26-51 och kit med samtliga storlekar, stl. 20-65 (se nedan).

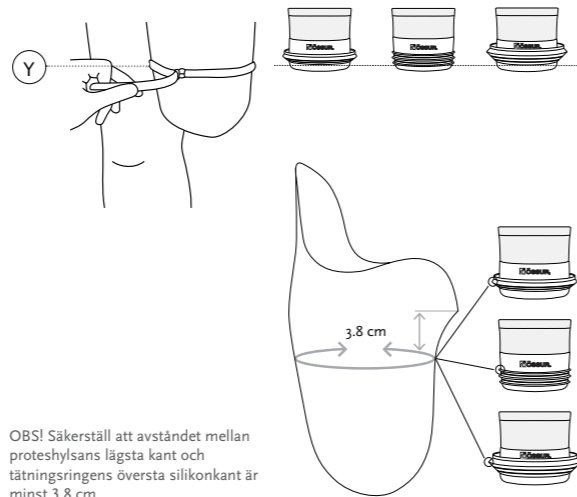

OBS! Säkerställ att avståndet mellan proteshalsans lägsta kant och tätningsringens översta silikonkant är minst 3,8 cm.

MINSTA REKOMMENDERADE LÄNGD PÅ STUMPEN

Linerstorlek	Minimilängd*
23.5-28	16 cm
30-34	17 cm
36-40	18 cm
45	19 cm
50	20 cm
55	21 cm

*Med mjukdelarna hängande ned, mät stumpens längd från perineum till den distala änden. Kontrollera måttet i tabellen.

ICEROSS SEAL-IN X TF - TÄTNINGSRINGAR

Art.nr.	Beskrivning	Innehåller
I-SXC0XX	Iceross Seal-In X-Classic	Seal-In X-Classic tätningsring
I-SXG0XX	Iceross Seal-In X-Grip	Seal-In X-Grip tätningsring
I-SXV0XX	Iceross Seal-In X-Volume	Seal-In X-Volume tätningsring
Art.nr.	Beskrivning	Innehåller
I-RXC001	Seal-In X-Classic Kit 26-51	10 Seal-In X-Classic tätningsringar
I-RXC004	Seal-In X-Classic Kit 20-65	16 Seal-In X-Classic tätningsringar
I-RXG001	Seal-In X-Grip Kit 26-51	10 Seal-In X-Grip tätningsringar
I-RXG004	Seal-In X-Grip Kit 20-65	16 Seal-In X-Grip tätningsringar
I-RXV001	Seal-In X-Volume Kit 26-51	10 Seal-In X-Volume tätningsringar
I-RXV004	Seal-In X-Volume Kit 20-65	16 Seal-In X-Volume tätningsringar

ICEROSS SEAL-IN® X5 TRANSFEMORAL



För transfemoralt amputerade protesanvändare.

Iceross Seal-In X5 transfemoral är den första linern i sitt slag med 5 tätningsringar i silikon som ger optimal suspension och mycket god rotationskontroll. Iceross Seal-In X5 TF har även en armering som sträcker sig över hela linerns längd för att stabilisera mjukdelarna.

Össur rekommenderar att linern används tillsammans med:

- Icelock® Vakuumventil 552 #L-552000 eller
- Icelock® Vakuumventil 544 #L-544621 för Seal-In eller
- Icelock® Vakuumventil 544 #L-544611 för Unity

Brukarinformation

Amputationsnivå:	Transfemoral
Impact:	Alla
Linerinformation	
Storlekar Standard:	25, 26.5, 28, 30, 32, 34, 36, 38, 40, 45, 50, 55.
Storlekar Konisk:	25, 26.5, 28, 30, 32, 34, 36, 38.
Profil:	3 mm
Matrix:	Fulllängd

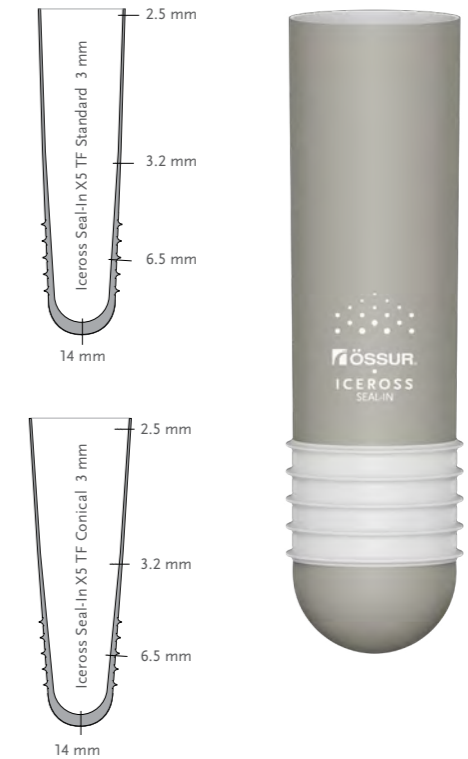

SUSPENSIONSMETOD



SEAL-IN X5

EGENSKAPER



STABILIZING MATRIX



FABRIC COVER



ACTIVE SKIN CARE



SILKEN INNER SURFACE



CONICAL

MINSTA REKOMMENDERADE LÄNGD PÅ AMPUTATIONSSTUMPEN

Linerstorlekar	Minimilängd på stumpen*
25-30	12.5 cm
32-40	13.5 cm
45-50	15.5 cm
55	16.5 cm

*Med mjukdelarna hängande ned, mät stumpens längd från perineum till den distala änden.

ICEROSS SEAL-IN X5 TRANSFEMORAL LINER

Art.nr.	Profil	Suspensionsmetod	Matrix
I-TF673XX	Standard 3 mm	Seal-In X5	Fulllängd
I-TF678XX	Konisk 3 mm	Seal-In X5	Fulllängd

XX = storlek

ICEROSS SEAL-IN® TRANSFEMORAL



Linern ger säkerhet och rörelsefrihet för lågt till extremt aktiva transfemoralt amputerade protesanvändare. Kompenserar för volumförändringar på upp till 6 ply.

Vakuumsuspension och rotationskontroll med enkel hantering för protesanvändaren.

Össur rekommenderar att linern används tillsammans med:

- Icelock® Vakuumventil 552 #L-552000 eller
- Icelock® Vakuumventil 544 #L-544621 för Seal-In eller
- Icelock® Vakuumventil 544 #L-544611 för Unity

Brukarinformation	
Amputationsnivå:	Transfemoral
Impact:	Alla
Linerinformation	
Storlekar Standard:	25, 26.5, 28, 30, 32, 34, 36, 38, 40, 45, 50, 55.
Storlek Konisk:	25, 26.5, 28, 30, 32, 34, 36, 38.
Profil:	3 mm
Matrix:	Fullängd

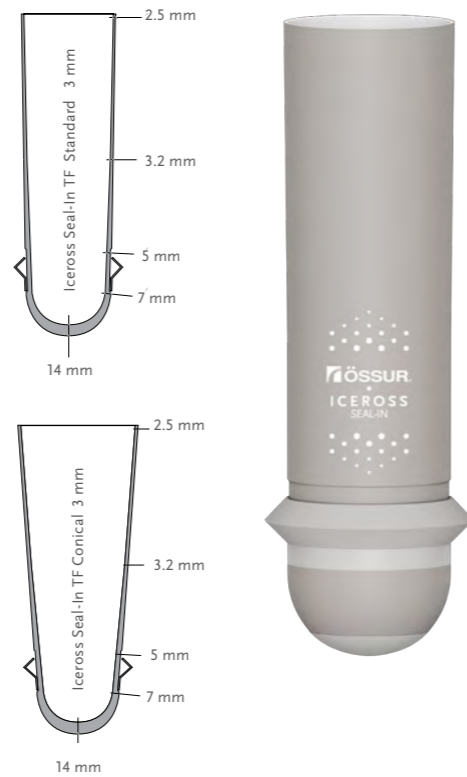

SUSPENSIONSMETOD



SEAL-IN

EGENSKAPER



STABILIZING MATRIX



FABRIC COVER



ACTIVE SKIN CARE



SILKEN INNER SURFACE



CONICAL

MINSTA REKOMMENDERADE LÄNGD PÅ AMPUTATIONSSTUMPEN

Linerstorlekar	Minimilängd på stumpen*
25-30	12.5 cm
32-40	13.5 cm
45-50	15.5 cm
55	16.5 cm

*Med mjukdelarna hängande ned, mät stumpens längd från perineum till den distala änden.

ICEROSS SEAL-IN TRANSFEMORAL LINER

Art.nr.	Profil	Suspensionsmetod	Matrix
I-7532XX	Standard 3 mm	Seal-In	Fullängd
I-7632XX	Konisk 3 mm	Seal-In	Fullängd

XX = storlek

4SEAL CLASSIC™



För transfemoralt amputerade protesanvändare.

Silikonet är hudvänligt och linern är enkel att rengöra. Försedd med ett s.k. Umbrellan-material för att lindra fantomsmärta. Fullängds-matrisen ger hög rivhållfasthet och förhindrar att kanten på linern rullar ner.

- Fyra tätningsringar ger säker suspension mellan stump och protes.
- Easy Glide för enkel på- och avtagning utan alkoholgel/spray samt enkel rengöring.
- Riktningssmarkeringar på in- och utsida gör det lättare att ta på linern rätt.
- Vattentålig - kan bäras under bad, simning och i dusch.
- Möjliggör gipsavgjutning utan isoleringsfolie

Brukarinformation	
Amputationsnivå:	Transfemoral, knäledsexartikulation
Impact:	Alla
Linerinformation	
Storlekar Standard:	26.5, 28, 30, 32, 34, 36, 38, 40, 45, 50
Storlekar Konisk:	25, 26.5, 28, 30, 32, 34, 36, 38, 40
Profil:	Standard eller konisk
Matrix:	Fullängd

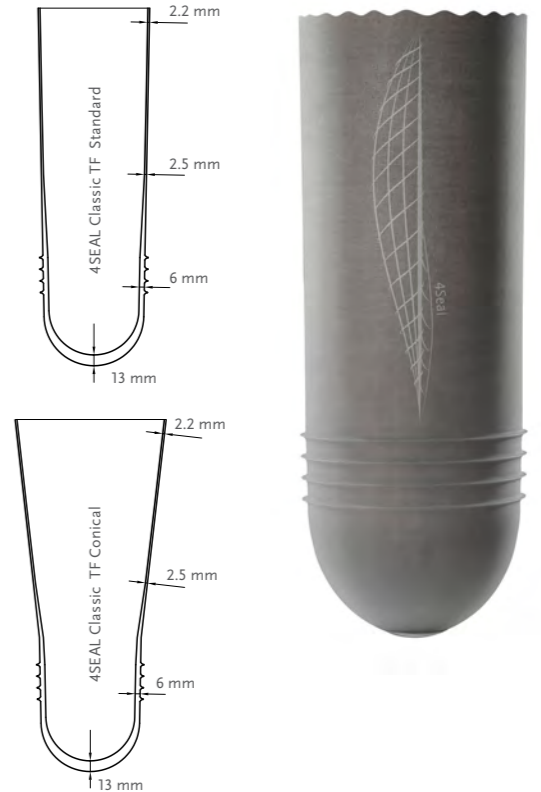

SUSPENSIONSMETOD



4SEAL

EGENSKAPER



STABILIZING MATRIX



CONICAL



EASY GLIDE



UMBRELLAN

4SEAL CLASSIC LINER

Art.nr.	Profil	Suspensionsmetod	Matrix
M8917XX	Standard	4 Seal	Fullängd
M8918XX	Konisk	4 Seal	Fullängd

XX = storlek

MINSTA REKOMMENDERADE LÄNGD PÅ AMPUTATIONSSTUMPEN

Linerstorlekar	Minimilängd på stumpen*
23.5-28	16 cm
30-34	17 cm
36-40	18 cm
45	19 cm
50	20 cm
55	21 cm

*Med mjukdelarna hängande ned, mät stumpens längd från perineum till den distala änden.

4SEAL CLASSIC™

VAL AV STORLEK

- Mät stumpens omkrets 4 cm från den distala änden (D).
Omkretnmättet minus 0-1 cm = linerstorlek.
- Mät stumpens längd (L) = från 4 cm upp på stumpens distala ände till perineum.
- Mät stumpens omkrets i nivå med perineum (P).
- Val av profil: Standard eller Konisk**
Om omkretsmättet i nivå med perineum (P) är **lägre** än standardvärdet i tabellen nedan, rekommenderas en standard liner (S).
Om omkretsmättet i nivå med perineum (P) är **större** än standardvärdet, rekommenderas en konisk liner (K).

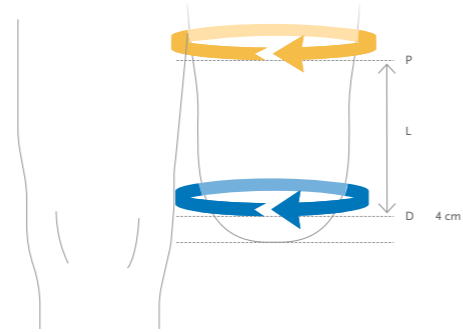

1. Omkretsmått 4 cm från distala ändan (D)	1. Linerstorlek	2. Stumpens längd (L)					3. Omkretsmått i nivå med perineum (P)				
		10-15	15-20	20-25	25-30	30-35					
24 – 26,5	25	< 30 >	< 34 >	< 36 >	< 39 >	< 42 >					
26,5 – 28	26,5	< 31 >	< 35 >	< 38 >	< 41 >	< 44 >					
28 – 30	28	< 33 >	< 37 >	< 40 >	< 43 >	< 46 >					
30 – 32	30	< 35 >	< 39 >	< 42 >	< 46 >	< 49 >					
32 – 34	32	< 36 >	< 41 >	< 45 >	< 48 >	< 52 >					
34 – 36	34	< 38 >	< 43 >	< 47 >	< 51 >	< 54 >					
36 – 38	36	< 40 >	< 45 >	< 49 >	< 53 >	< 57 >					
38 – 40	38	< 42 >	< 47 >	< 51 >	< 56 >	< 60 >					
40 – 45	40	< 44 >	< 49 >	< 54 >	< 58 >	< 62 >					
45 – 50	45	S	S	S	S	S					
50 – 55	50	S	S	S	S	S					
4. S=Standard, K=Konisk		S	K	S	K	S	K	S	K	S	K

ICEROSS® TRANSFEMORAL LOCKING



Iceross Transfemoral Locking är den första suspensionslinern som exklusivt designades för att ge transfemoralt amputerade stabilitet och kontroll.

Bra stabilitet uppnås genom armeringen som sträcker sig över linerens hela längd. Detta i kombination med det storleksanpassade distala paraplyet gör att pumpningen minimeras.

Össur rekommenderar att linern används tillsammans med Icelock® 200-serien.

Brukarinformation	
Amputationsnivå:	Transfemoral
Impact:	Alla
Linerinformation	
Storlekar Standard:	25, 26.5, 28, 30, 32, 34, 36, 38, 40, 42, 45, 50, 55.
Storlekar Konisk:	23.5, 25, 26.5, 28, 30, 32, 34, 36, 38, 40, 42.
Profil:	2 mm (Standard). 3 mm (Konisk)
Matrix:	Fullängd

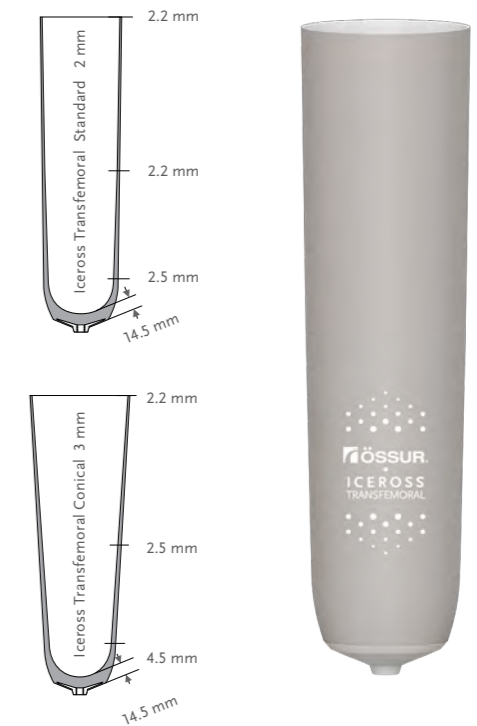

SUSPENSIONSMETOD



LOCKING

EGENSKAPER



STABILIZING MATRIX



FABRIC COVER



ACTIVE SKIN CARE



SILKEN INNER SURFACE



CONICAL

ICEROSS TRANSFEMORAL LOCKING LINER

Art.nr.	Profil	Suspensionsmetod	Matrix
I-7032XX	Standard 2 mm	Locking	Fullängd
I-7132XX	Konisk 3 mm	Locking	Fullängd

XX = storlek

AKOS™



För låg- till högaktiva transfemoralt amputerade protesanvändare som föredrar distal förankring med låspinne eller linkoppling. Avsedd för både temporära och definitiva proteser. Linern är transparent vilket underlättar inspektion av stumpan.

- Easy Glide för enkel på- och avtagning utan alkoholgel/spray och enkel rengöring.
- Riktningssmarkeringar på in- och utsida gör det lättare att ta på linern rätt
- God vidhäftning vid mjukdelarna minskar påfrestningen på stumpan.
- Vattentålig - kan bäras under bad, simning och i dusch.
- Möjliggör gipsavgjutning utan isoleringsfolie

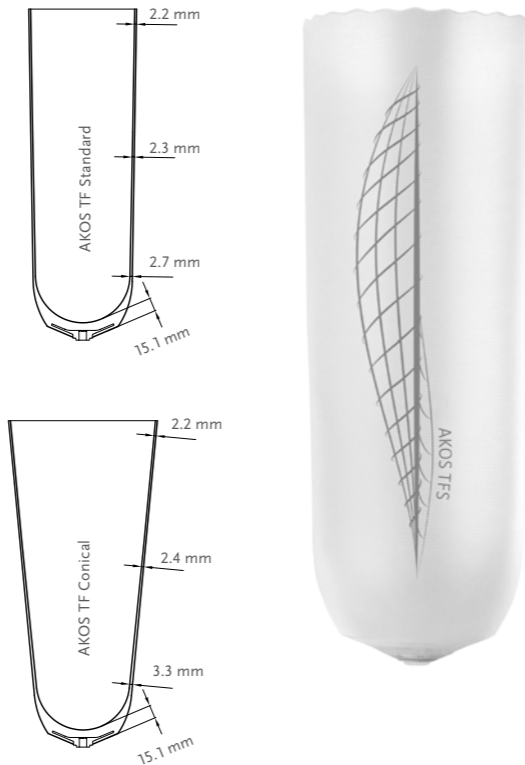

Brukarinformation	
Amputationsnivå:	Transfemoral
Impact:	Alla
Linerinformation	
Storlekar Standard:	27, 31, 35, 39, 43, 47, 52
Storlekar Konisk:	24, 27, 31, 35, 39
Profil:	Standard eller Konisk
Matrix:	Fullängd

SUSPENSIONSMETOD



LOCKING

EGENSKAPER



STABILIZING MATRIX



CONICAL



EASY GLIDE

AKOS LOCKING LINER

Art.nr.	Profil	Suspensionsmetod	Matrix
M8955XX	Standard	Locking	Fullängd
M8956XX	Konisk	Locking	Fullängd

XX = storlek

AKOS™

VAL AV STORLEK

1. Mät stumpens omkrets 4 cm från den distala änden (D). Omkretsmättet minus 0-1 cm = linerstorlek.
2. Mät stumpens längd (L) = från 4 cm upp på stumpens distala ände till perineum.
3. Mät stumpens omkrets i nivå med perineum (P).
4. **Val av profil: Standard eller Konisk**
Om omkretsmättet i nivå med perineum (P) är **lägre** än standardvärdet i tabellen nedan, rekommenderas en standard liner (S).
Om omkretsmättet i i nivå med perineum (P) är **större** än standardvärdet, rekommenderas en konisk liner (K).

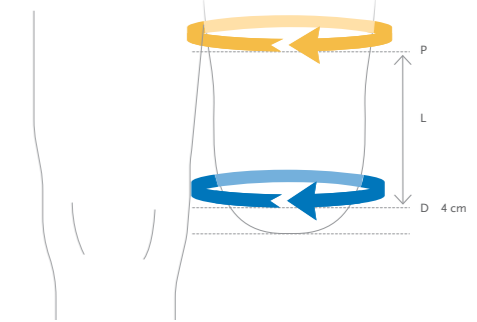

1. Omkretsmått 4 cm från distala änden (D)	1. Linerstorlek	2. Stumpens längd (L) 10-15	2. Stumpens längd (L) 15-20	2. Stumpens längd (L) 20-25	2. Stumpens längd (L) 25-30	2. Stumpens längd (L) 30-35	2. Stumpens längd (L) 35-40
		3. Omkretsmått i nivå med perineum (P)					
24-27	24	<28>	<30>	<33>	<35>	<37>	<40>
27-31	27	<31>	<34>	<37>	<39>	<42>	<44>
31-35	31	<34>	<37>	<40>	<43>	<46>	<49>
35-39	35	<39>	<42>	<45>	<48>	<52>	<55>
39-43	39	<43>	<46>	<50>	<54>	<57>	<60>
43-47	43	<S>	<S>	<S>	<S>	<S>	<S>
47-52	47	<S>	<S>	<S>	<S>	<S>	<S>
52-57	52	<S>	<S>	<S>	<S>	<S>	<S>
4. S=Standard, K=Konisk		S	K	S	K	S	K

RELAX™ TRANSFEMORAL



För låg- till högaktiva transfemoralt amputerade protesanvändare som föredrar distal förankring med låspinne eller linkoppling. Försedd med ett s.k. Umbrellan-material för att lindra fantomsmärta.*

- Silikonet är hudvänligt och enkelt att rengöra.
- Easy Glide för enkel på- och avtagning utan alkoholgel/spray och enkel rengöring
- Riktningssmarkeringar på in- och utsida gör det lättare att ta på linern rätt
- God vidhäftning vid mjukdelarna minskar påfrestningen på stumpen
- Fullängdsmatrisen förhindrar att kanten på linern rullar ner.

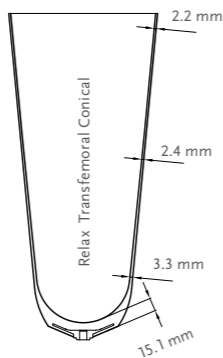
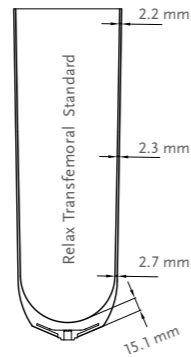

Brukarinformation	
Amputationsnivå:	Transfemoralt
Impact:	Alla
Linerinformation	
Storlekar Standard:	27, 31, 35, 39, 43, 47, 52
Storlekar Konisk:	24, 27, 31, 35, 39
Profil:	Standard eller Konisk
Matrix:	Fullängd

*Kern, U., Altkemper, B., Kohl, M. (2006). "Management of Phantom Pain med a Textile Electromagnetically-Acting Stump Liner". J Pain Symptom Manage. Oct;32(4):352-60.

SUSPENSIONSMETOD



LOCKING

EGENSKAPER



STABILIZING MATRIX



CONICAL



EASY GLIDE



UMBRELLAN

RELAX TRANSFEMORAL LINER

Art.nr.	Profil	Suspensionsmetod	Matrix
M8957XX	Standard	Locking	Fullängd
M8958XX	Konisk	Locking	Fullängd

XX = storlek

RELAX™ TRANSFEMORAL

VAL AV STORLEK

1. Mät stumpens omkrets 4 cm från den distala änden (D). Omkretsmättet minus 0-1 cm = linerstorlek.
2. Mät stumpens längd (L) = från 4 cm upp på stumpens distala ände till perineum.
3. Mät stumpens omkrets i nivå med perineum(P).
4. **Val av profil: Standard eller Konisk**
Om omkretsmättet i nivå med perineum (P) är **lägre** än standardvärdet i tabellen nedan, rekommenderas en standard liner (S).
Om omkretsmättet i i nivå med perineum (P) är **större** än standardvärdet, rekommenderas en konisk liner (K).

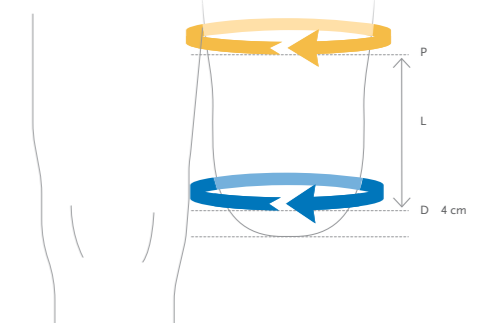

1. Omkretsmått 4 cm från distala änden (D)	1. Linerstorlek	2. Stumpens längd (L) 10-15	2. Stumpens längd (L) 15-20	2. Stumpens längd (L) 20-25	2. Stumpens längd (L) 25-30	2. Stumpens längd (L) 30-35	2. Stumpens längd (L) 35-40		
		3. Omkretsmått i nivå med perineum (P)							
24-27	24	< 28 >	< 30 >	< 33 >	< 35 >	< 37 >	< 40 >		
27-31	27	< 31 >	< 34 >	< 37 >	< 39 >	< 42 >	< 44 >		
31-35	31	< 34 >	< 37 >	< 40 >	< 43 >	< 46 >	< 49 >		
35-39	35	< 39 >	< 42 >	< 45 >	< 48 >	< 52 >	< 55 >		
39-43	39	< 43 >	< 46 >	< 50 >	< 54 >	< 57 >	< 60 >		
43-47	43	< S >	< S >	< S >	< S >	< S >	< S >		
47-52	47	< S >	< S >	< S >	< S >	< S >	< S >		
52-57	52	< S >	< S >	< S >	< S >	< S >	< S >		
4. S=Standard, K=Konisk		S	K	S	K	S	K	S	K

ICEROSS® UPPER-X LOCKING



Avsedd för över- och underarmsamputerade.

Utformad för att ge optimal protesfunktion och komfort för över- och underarmsamputerade. Den tunna profilen (1 mm), ger god passform. Maximal suspension erhålls då armeringen sträcker sig över hela linerns längd.

Aktiv Hudvård - tillverkad i ett silikonmaterial som innehåller Aloe Vera och vaselin.

Tygklädd utsida för enklare på- och avtagning.

Össur rekommenderar att linern används tillsammans med Icelock® 700 -serien.

Brukarinformation	
Amputationsnivå:	Transradial och Transhumeral
Impact:	Alla
Linerinformation	
Storlekar:	12, 14, 16, 18, 20, 22.
Profil:	1 mm

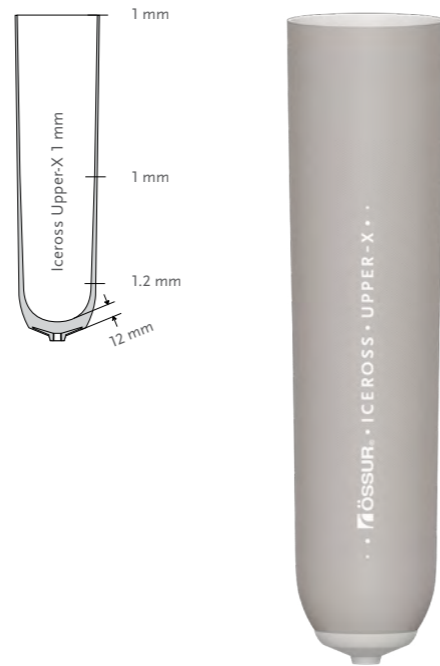

SUSPENSIONSMETOD



LOCKING

EGENSKAPER



STABILIZING MATRIX



FABRIC COVER



ACTIVE SKIN CARE



SILKEN INNER SURFACE

ICEROSS UPPER-X LOCKING LINER

Art.nr.	Profil	Suspensionsmetod	Matrix
I-8131XX	1 mm	Locking	Fullängd

XX = storlek



För val av storlek, mät stumpens omkrets ca 4 cm från distala änden och välj liner av rätt mått eller storleken under.

TILLBEHÖR

ICEROSS DISTAL CUP

Används till spetsiga amputationsstumpar som komplement till Iceross silikonliner. Används under silikonlinern. Distal Cup fyller ut och skyddar vid otillräcklig mjukdelsvävnad. Tillverkad i hudvårdande DermoGel (Aktiv Hudvård).

Produktinformation	
Storlekar:	06, 07, 09, 11, 12, 14, 16, 17, 19, 20, 22, 24, 26.

För att välja rätt storlek på Distal Cup, mät omkretsen ca 4 cm ovanför stumpens distala ände. Välj en Distal Cup som är en eller två storlekar mindre än uppmätt mått och rulla på.

När Iceross-liner används tillsammans med Distal Cup, ska måttet för Iceross-linern tas med Distal Cup på. För att välja rätt Iceross-storlek, mät omkretsen cirka 4 cm ovanför den distala änden med Distal Cup-linern pårullad. Välj Iceross-storlek av uppmätt mått eller storleken närmast under.

Art.nr.	Beskrivning
I-3000XX	Distal Cup

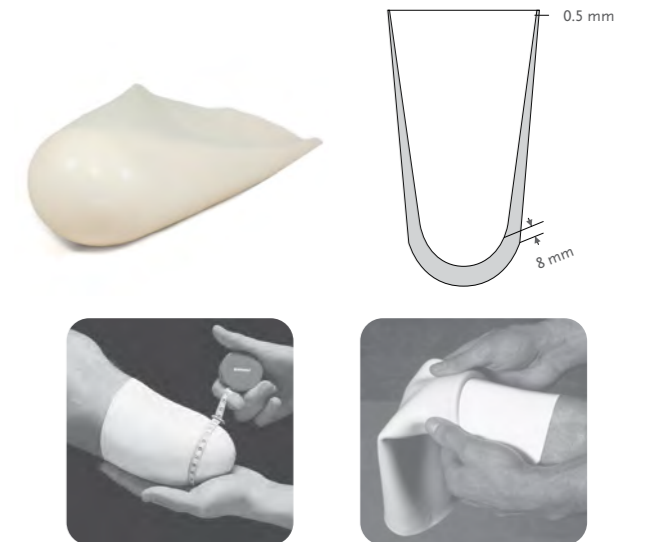

ICEROSS PADS

Tillverkade i en mjuk silikongel som säkerställer dämpning och tryckavlastning i högt belastade områden på stumpen. Iceross Pads kan även användas som utfyllnad i djupa veck eller för volymkontroll av proteshylan. De placeras direkt på önskat ställe på stumpen och deras starka vidhäftning mot huden gör att de sitter kvar på plats. Rulla därefter på silikonlinern som vanligt.

Tjocklek på Iceross Pads: 10 mm i mitten för att sedan gradvis tunna ut.

Finns i 7 storlekar som följer storleken på distala adaptorn i Iceross-linern.



Produktinformation		
Art.nr.	Storlek	Passar Iceross storlek:
I-610338	37 mm	12-20
I-610348	45 mm	22-23.5
I-610358	54 mm	25-28
I-610368	62 mm	30-32

Produktinformation		
Art.nr.	Storlek	Passar Iceross storlek:
I-610378	70 mm	34-36
I-610388	77 mm	38-42
I-610398	86 mm	45

SILICONE ADHESIVE

Avsett för akuta reparationer av silikonprodukter såsom Iceross eller sleeves samt för försegling av tygkanten på Iceross-linern efter trimning.

Art.nr.	Beskrivning
I-400310	Silikonlim 10 ml



MSDS: Silicone Adhesive



TILLBEHÖR

LUBRICANT SPRAY

Iceross Clean & Simple Lubricant Spray underlättar på- och avtagning av Iceross Seal-In Liners och liners utan tyg.

Art.nr.	Beskrivning
S-610250	Iceross Clean & Simple Lubricant Spray 250 ml



WAVE SCISSOR

- Trimningsverktyg för liners.
- Ger en vågformad kant vilket minskar det cirkulära trycket på stumpen.

Art.nr.	Beskrivning
1950006	Wave Scissor



ICEROSS CURVEMASTER

Ger möjlighet att på ett enkelt och smidigt sätt trimma kanterna på silikonliners. CurveMaster är utformad för att ge silikonlinern en mjuk, väl avrundad kant för optimal patientkomfort.

Art.nr.	Beskrivning
K-220000	Iceross CurveMaster
K-200150	Ersättningsknivar till CurveMaster (2 stk/fp)



Innehåller:

- övre skärhjul (K-200126)
- nedre skärhjul (K-200127)
- friktionsring (K-200118)

LINER DRYING STAND

Linerhållare för liners. Kan användas för förvaring av linern över matten eller som torkställning efter det att linern har tvättats.

Art.nr.	Beskrivning
P-940001	Liner Drying Stand



SEAL-IN SPRAY PEN

Art.nr.	Beskrivning
I-990100	Seal-In Spray Pen



TILLBEHÖR

PROSTHETIC BAGS

Protesväska i kraftigt bomullstyg med handtag, ställbar axelrem och utvändigt ficka. Finns för underbens- och överbensproteser.

Färg: Blå.

Art.nr.	Beskrivning
P-960110	Protesväska för underben - 84 cm x 41 cm
P-960120	Protesväska för överben - 118 cm x 46 cm



PROTESSTRUMPOR

ICEROSS INTERFACE SHEATH

Tunn stumpstrumpa i nylon för användning med Iceross. Minimal friktion mellan nylon och proteshylsa gör det lätt att komma i proteshylsan på ett korrekt sätt. Strumporna har en tunn, fint stickad avslutning i distala änden för att inte stjåla plats i botten av hylsan. Kan tvättas i maskin och torktumlas.



Art.nr.	Beskrivning	Längd
K-190200	Interface Sheath	28 cm

ICEROSS SOCKS – 2- & 4-PLY

Formbeständiga, slitstarka stumpstrumpor tillverkade i nylon spandex med hål i botten för användning i kombination med Iceross silikonliner. Strumporna har en tunn, fint stickad avslutning i distala änden för att inte stjåla plats i botten av hylsan. Kan tvättas i maskin och torktumlas.



Art.nr.	Beskrivning	Längd
K-520002	Iceross Sock 2-Ply – 2 st/fp	32 cm
K-520004	Iceross Sock 4-Ply – 2 st/fp	33 cm

ICEROSS SEAL-IN SOCKS

Används tillsammans med Iceross Seal-In liners för att förbättra passformen vid volymreduktion.

OBS! Iceross Dermo Seal-In/Iceross Seal-In V: Strumpan är endast avsedd för bruk proximalt om tättningsringen (se illustrationer nedan). Strumpan hålls på plats av tättningsringens kant. Om strumpan läggs ovanpå tättningsringen, förloras suspensionen.

OBS! Iceross Seal-In X5:

Dra strumpan över linern tills den distala änden är i jämnhöjd med den proximala kanten på den översta tätningen. Sätt på protes som vanligt. Förlust av suspension kan uppstå om en strumpa placeras över tätningen.



Tvättråd: 40°. Får ej torktumlas.

Art.nr.	Storlek	Iceross-storlek	Längd	Ply
K-531110	10	16-25	35 cm	1
K-531113	13	26.5-34	35 cm	1
K-531116	16	36-45	35 cm	1
K-531120	20	50-55	35 cm	1

Art.nr.	Storlek	Iceross-storlek	Längd	Ply
K-531310	10	16-25	35 cm	3
K-531313	13	26.5-34	35 cm	3
K-531316	16	36-45	35 cm	3
K-531320	20	50-55	35 cm	3

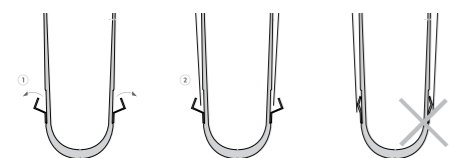

Iceross Dermo Seal-In

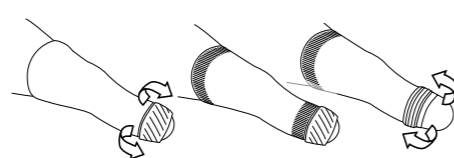

Iceross Seal-In V

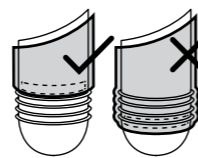

Iceross Seal-In X5

PROTESSTRUMPOR

KNIT-RITE SOFT-SOCKS®

Knit-Rite Soft-Socks® är designade för att kompensera för stumpens volymförändringar. Finns med respektive utan stickat hål distalt för användning tillsammans med Locking respektive Cushion Liners. Sömlös stickning med rundad yta distalt. Mjuk och bekväm. Kan användas med eller utan liner.



Försedd med s.k. "non-roll" upptill för att förhindra att strumpan korvar sig och rullar ner. Instickat, förstärkt hål distalt för att inte stjåla plats i botten av hylsan samt för minimal stretch.

Finns i 2 tjocklekar; 3-ply och 5-ply. 3 stk/fp.

Knit-Rite Soft-Socks utan hål (3-pack) – Svart. Polyester/Lycra®							
Lightweight	3-Ply	5-Ply	Storlek	Längd	Strumpans vidd proximalt	Strumpans vidd distalt*	Passar liner-storlek
1SB1NASH3	1SB3NASH3	1SB5NASH3	Narrow Short	25–35 cm	15 cm	10 cm	18, 20, 22
1SB1NAMD3	1SB3NAMD3	1SB5NAMD3	Narrow Medium	40–50 cm	15 cm	10 cm	18, 20, 22
1SB1NALG3	1SB3NALG3	1SB5NALG3	Narrow Long	55–70 cm	15 cm	10 cm	18, 20, 22
1SB1RGXS3	1SB3RGXS3	1SB5RGXS3	Regular X-Short	20–30 cm	17.5–20 cm	10–12.5 cm	23.5, 25, 26.5, 28
1SB1RGSH3	1SB3RGSH3	1SB5RGSH3	Regular Short	25–35 cm	17.5–20 cm	10–12.5 cm	23.5, 25, 26.5, 28
1SB1RGMD3	1SB3RGMD3	1SB5RGMD3	Regular Medium	40–50 cm	17.5–20 cm	10–12.5 cm	23.5, 25, 26.5, 28
1SB1RGLG3	1SB3RGLG3	1SB5RGLG3	Regular Long	55–70 cm	17.5–20 cm	10–12.5 cm	23.5, 25, 26.5, 28
1SB1WDSH3	1SB3WDSH3	1SB5WDSH3	Wide Short	25–35 cm	23 cm	15 cm	28, 30, 32, 34
1SB1WDMD3	1SB3WDMD3	1SB5WDMD3	Wide Medium	40–50 cm	23 cm	15 cm	28, 30, 32, 34
1SB1XWSH3	1SB3XWSH3	1SB5XWSH3	X-Wide Short	25–35 cm	25 cm	17.5 cm	34, 36, 38, 40
1SB1XWMD3	1SB3XWMD3	1SB5XWMD3	X-Wide Medium	40–50 cm	25–30 cm	17.5–20 cm	36, 38, 40, 42, 45

* Mått 5 cm från den distala änden

Knit-Rite Soft-Socks med hål (3-pack) – Svart. Polyester/Lycra®							
Lightweight	3-Ply	5-Ply	Storlek	Längd	Strumpans vidd proximalt	Strumpans vidd distalt*	Passar liner-storlek
1SBSNASH3	1SB3SNASH3	1SB5SNASH3	Narrow Short	25–35 cm	15 cm	10 cm	18, 20, 22
1SBSNAMD3	1SB3SNAMD3	1SB5SNAMD3	Narrow Medium	40–50 cm	15 cm	10 cm	18, 20, 22
1SBSRGXS3	1SB3SRXS3	1SB5SRXS3	Regular X-Short	20–30 cm)	17.5–20 cm	10–12.5 cm	23.5, 25, 26.5, 28
1SBSRGSH3	1SB3SRSH3	1SB5SRSH3	Regular Short	25–35 cm	17.5–20 cm	10–12.5 cm	23.5, 25, 26.5, 28
1SBSRGMD3	1SB3SRMD3	1SB5SRMD3	Regular Medium	40–50 cm	17.5–20 cm	10–12.5 cm	23.5, 25, 26.5, 28
1SBSRGLG3	1SB3SRLG3	1SB5SRLG3	Regular Long	55–70 cm	17.5–20 cm	10–12.5 cm	23.5, 25, 26.5, 28
1SBSWDSH3	1SB3SWSH3	1SB5SWSH3	Wide Short	25–35 cm	23 cm	15 cm	28, 30, 32, 34
1SBSWDMD3	1SB3SWMD3	1SB5SWMD3	Wide Medium	40–50 cm	23 cm	15 cm	28, 30, 32, 34

* Mått 5 cm från den distala änden

PROTESSTRUMPOR

COMFORT SCS

För kompressionsbehandling efter benamputation.

- Antibakteriella egenskaper minimerar lukt
- Slät söm distalt och mjuka övergångar
- Silikon i TT-strumpans översta del förhindrar nedrullning
- Anpassningsbar positionering av höftfästet på TF-strumpan för precis placering av förslutningen

Brukarinformation	
Amputationsnivå:	Transfemoralt / Transtibial amputation, knäledsexartikulation



Storleksinformation, Transfemoralt						
Stl.	Omkrets		Art.nr.			
	cF ²	cG ¹	Short 18–22 cm	Medium 23–27 cm	Long 28–32 cm	X-Long 33–37 cm
1	30–32 cm	42–45 cm	AK_S0W1	AK_M0W1	AK_L0W1	AK_X0W1
2	32–34 cm	45–49 cm	AK_S0W2	AK_M0W2	AK_L0W2	AK_X0W2
3	35–38 cm	49–53 cm	AK_S0W3	AK_M0W3	AK_L0W3	AK_X0W3
4	38–41 cm	53–57 cm	AK_S0W4	AK_M0W4	AK_L0W4	AK_X0W4
5	41–44 cm	57–61 cm	AK_S0W5	AK_M0W5	AK_L0W5	AK_X0W5
6	44–47 cm	61–65 cm	AK_S0W6	AK_M0W6	AK_L0W6	AK_X0W6

För komplett art.nr., ersätt _ med önskad kompressionsgrad: 1=20–30 mmHg 2=30–40 mmHg

Storleksinformation, Transtibial						
Stl.	Omkrets		Art.nr.			
	cC ⁵	cE ⁴	cF ³	Short 28–34cm	Medium 35–41cm	Long 42–48cm
0	26–28 cm	28–30 cm	38–40 cm	BK_S0N0	BK_M0N0	BK_L0N0
1	28–30 cm	30–32 cm	40–42 cm	BK_S0N1	BK_M0N1	BK_L0N1
2	30–33 cm	32–35 cm	42–45 cm	BK_S0N2	BK_M0N2	BK_L0N2
3	33–36 cm	35–38 cm	45–48 cm	BK_S0N3	BK_M0N3	BK_L0N3
4	36–39 cm	38–41 cm	48–51 cm	BK_S0N4	BK_M0N4	BK_L0N4
5	39–42 cm	41–44 cm	51–54 cm	BK_S0N5	BK_M0N5	BK_L0N5
6	42–45 cm	44–47 cm	54–57 cm	BK_S0N6	BK_M0N6	BK_L0N6

För komplett art.nr., ersätt _ med önskad kompressionsgrad: 1=20–30 mmHg 2=30–40 mmHg

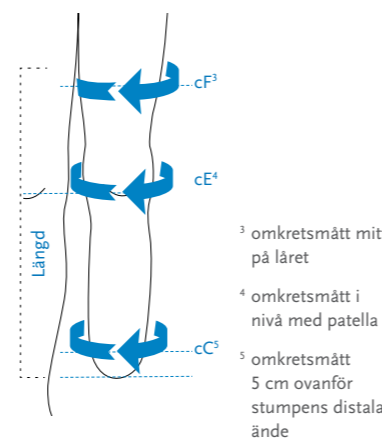
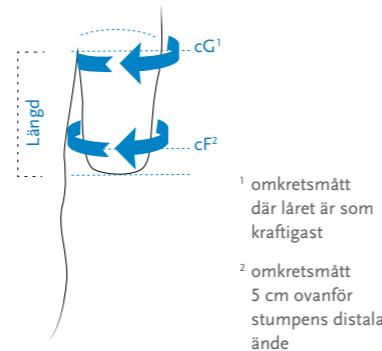

PROTESSTRUMPOR

RELAX NIGHT CARE

Relax Night Care-strumpan är designad för att hjälpa till att minska fantomsmerter. Tyget är hudvänligt och behagligt att bära.

- För känsliga stumpar med särskilt behov av skydd
- Möjliggör maximal minskning av fantomsmerter
- Kan med fördel användas på natten när protes inte bärs
- Stumpstrumpans övre stickning säkerställer att den sitter kvar på sin plats

Brukarinformation	
Amputationsnivå:	Transfemoralt, transtibial och knäledsexartikulation

Produktinformation			
Art.nr.	Storlek	Omkretsmått	Längd
188000S	S	20–26 cm	35 cm
188000M	M	26–33 cm	35 cm
188000L	L	33–42 cm	35 cm
18800XL	XL	42–52 cm	35 cm
1880XXL	XXL	52–62 cm	35 cm

EGENSKAPER



UMBRELLAN

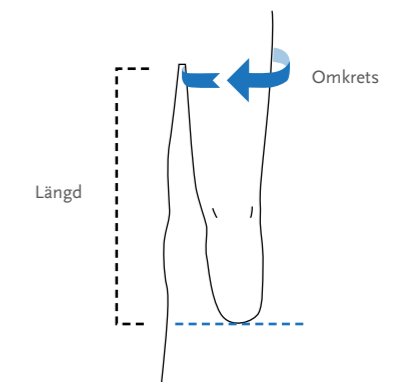

PROTESSTRUMPOR

EASY CUT VOLUME COMPENSATION SOCK

Volymkompenserande stumpstrumpa med integrerat antiglidband i strumpans övre del. Stumpstrumpan kan lätt förkortas genom smart EASY CUT-teknologi.

Stumpstrumpan kompenserar för volymförändringar och kan lätt förkortas till fem olika längder utan att den övre kanten behöver sys om eller förstärkas. Integrerad greppremsa säkerställer att stumpstrumpan sitter på plats mot linern och förhindrar nedhasning.

- Kan användas tillsammans med följande seal liners: Iceross Seal-In X5, Iceross Seal-In X5 TF, 4Seal Classic.
- Greppremsan på stumpstrumpans insida kan fixeras proximalt om tätningsringarna. Ingen fixering under tätningsringen behövs.

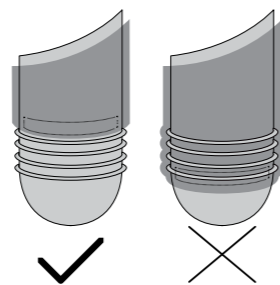

Stumpstrumpa med Easy Cut-teknologi.

Storlekstabell				
Art.nr.	Storlek	Standardliner, stl.	Konisk liner, stl.	Längd
1880009	XS	18–23,5	–	24 cm
1880010	S	26,5–32	25–28	24 cm
1880011	M	34–40	30–34	24 cm
1880012	L	45–50	36–40	24 cm

MATERIAL

FLEX EVA

Material för tillverkning av en flexibel innerhylsa. Passar bra vid tillverkning av traditionell sughylsa eller tillsammans med 4Seal, Seal-In liners och Iceross Cushion liners.

Processtemperatur (ugnstemperatur): 150-160°.

Hårdhet (Shore D): 39.

Art.nr.	Färg	Storlek
1820610	Vit	400x400x10 mm
1820612	Vit	400x400x12 mm
1820615	Vit	400x400x15 mm



KOMPRESSIONSTRIKÅ

Kompressionstrikså för avgjutning av exempelvis ståskal, lårbensprotes, korsett etc.

Art.nr.	Bredd	Längd
6041012	30 cm	10 m



BOMULLSTRIKÅSLANG

Trikåslang av 100% bomull med god elasticitet. Kraftig och behaglig kvalitet gör triksåslangen behaglig att bära under olika ortoser såsom rigida ryggortoser, fraktur-ortoser etc.

Art.nr.	Bredd	Längd	Art.nr.	Bredd	Längd
604002	2" 5,0 cm*	22,5 m	604006	6" 15,0 cm	22,5 m
604003	3" 7,5 cm	22,5 m	604008	8" 20,0 cm	22,5 m
604004	4" 10,0 cm	22,5 m	6040010	10" 25,0 cm	22,5 m
604005	5" 12,5 cm	22,5 m	6040012	12" 30,0 cm*	22,5 m

*Beställningsvara



PVA-FOLIE 100

Maskinsvetsade strutar av hög kvalitet, förpackade om 20 st per förpackning. För att undvika uttorkning av folien ligger rullarna i plastpåse som i sin tur ligger i kartong. Strutlängd 100 cm.

Art.nr.	Bredd	Längd	Art.nr.	Bredd	Längd
601004	4" (100 mm)	100 cm	6010010	10" (250 mm)	100 cm
601006	6" (150 mm)	100 cm	6010012	12" (300 mm)	100 cm
601008	8" (200 mm)	100 cm	6010014	14" (350 mm)	100 cm



ÖSSUR SOCKETS

ÖSSUR TRANSTIBIAL SOLUTIONS



DIRECT SOCKET TT

ÖSSUR TRANSFEMORAL SOLUTIONS



DIRECT SOCKET TF

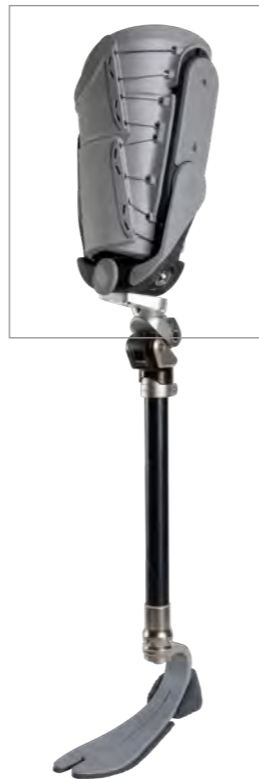

CONNECT TF

ÖSSUR SOCKETS

EGENSKAPER

DIRECT SOCKET SYSTEM

Direct Socket erbjuder ett mobilt proteshylsetillverkningssystem och endast ett besök krävs för att tillverka en proteshylsa. Avlastningar för tryckpunkter görs före avgjutningen vilket eliminerar behovet av efterjusteringar.



DIRECT SOCKET SYSTEM

WEATHERPROOF

En väderbeständig enhet tillåter användning i våt och/eller fuktig miljö. Den tillåter *inte* nedsänkning i vatten. Enheten klarar stänk av färskvatten men ska torkas av noggrant efteråt. Färskvatten inkluderar kranvatten (sötwater), exkluderar saltvatten och klorerat vatten. OBS! För att en protes skall anses som väderbeständig, måste övriga proteskomponenter också vara väderbeständiga.



WEATHERPROOF

WATERPROOF

Oavsett om komponenten utsätts för sötvatten, saltvatten eller klorerat vatten, ger Össurs vattentäta komponenter det skydd som behövs. Användning av förstklassigt tillverkningsmaterial ger ett permanent skydd mot skadligt intrång av vatten, även efter nedsänkning, och komponentdelarna fortsätter att ge den funktion som kan förväntas.



WATERPROOF

DIRECT SOCKETS

INTRODUKTION

Direct Socket är en standardiserad, användarfokuserad hylslösning för både över- och underbensamputerade på alla aktivitetsnivåer som gör det möjligt att tillverka och prova ut en högkvalitativ, specialanpassad proteshylsa med god passform för att, vid ett och samma besökstillfälle, kunna leverera en komplett benprotes.

Proteshylsan tillverkas på samma sätt varje gång och processen och hylslösningen är framtagen för att ge brukaren en så god upplevelse som möjligt. Ortopedingenjören kan använda besökstiden mer effektivt och protesanvändaren behöver inte göra så många resor till kliniken.

Direct Socket-komponenter:

- Casting liners
- Material med alla förbrukningsartiklar som behövs för att tillverka en proteshylsa, inklusive fiberfläta och resin
- Direct Socket Tool kit inklusive Icecast-blåsa/pump och EVA Relief Pads

Icecast, som ingår i Direct Socket Tool kit, är ett tryckavgjutningssystem med en kammare som har utformats för att distribuera ett jämnt tryck för att forma mjukdelarna under avgjutning. Det ger kontroll över mjukdelarna under avgjutningsprocessen vilket minskar den totala produktionstiden och säkerställer ett repeterbart, korrekt resultat. Med EVA Relief Pads kan justeringar för tryckpunkter göras före avgjutningen så att inga efterjusteringar behövs.

Direct Socket-konceptet:

- Innehåller alla verktyg och allt material som behövs för att tillverka en slutlig proteshylsa
- Tillverkning och leverans vid en enda session
- Standardiserad process – konsekventa resultat
- Ren tillverkningsprocess tack vare slutet resinsystem
- Hylsan har en adapter med 4 hål vilket gör att den kan användas med olika lås- eller suspensionsvarianter
- CE-märkt, testad enligt ISO 10328



DIRECT SOCKET – KOMPATIBLA LINERS



OBS: Nedanstående liners lämpar sig för användning med Direct Socket. Användning av andra liners med Direct Socket rekommenderas *inte*. Det kan leda till att en ny Direct Socket-hylsa måste tillverkas på grund av dålig passform, och/eller leda till skador på användaren. Storleken på den liner som väljs ska matcha storleken på den Iceross Direct Casting Liner som används under hylstillverkningen. **Observera att endast Iceross TT-liners med 3 mm:s profil kan användas, ej 6 mm.**

SEAL-IN – TRANSTIBIAL				HYBRID – TRANSTIBIAL
ICEROSS SEAL-IN® X	ICEROSS SEAL-IN® V WAVE Standard & High Profile	ICEROSS SEAL-IN® X5 TT Med & utan Wave	ICEROSS DERMO SEAL-IN® (HSM)	ICEROSS SEAL-IN® X LOCKING LINER – Används tillsammans med Icelock 562

LOCKING – TRANSTIBIAL				CUSHION – TRANSTIBIAL		
ICEROSS DERMO® LOCKING Med & utan Wave	ICEROSS COMFORT® LOCKING Med & utan Wave	ICEROSS SYNERGY™ LOCKING Med & utan Wave	ICEROSS® SPORT LOCKING	ICEROSS DERMO® CUSHION Med & utan Wave	ICEROSS COMFORT® CUSHION	ICEROSS® SYNERGY™ CUSHION Med & utan Wave

SEAL-IN – TRANSFEMORAL	LOCKING – TRANSFEMORAL	
ICEROSS SEAL-IN® X5 TF Standard & Konisk	ICEROSS SEAL-IN® TF Standard & Konisk	ICEROSS® TF LOCKING Standard & Konisk

DIRECT SOCKET TT



Direct Socket TT är en proteslösning för transtibialt amputerade på alla aktivitetsnivåer.

Genom att använda Direct Socket-material och -verktyg erhålls en standardiserad tillverkningsprocess. Materialet levereras i kit med alla de förbrukningsartiklar som krävs för att tillverka en protesylsa.

Brukarinformation	
Amputationsnivå:	Transtibial
Impact:	Låg till hög
Max. patientvikt:	100 kg - för 4" flätor 166 kg - för 5" & 7" flätor

EGENSKAPER



DIRECT SOCKET SYSTEM



WEATHERPROOF

BESTÄLLNINGSPÅSÄTTNING

MATERIAL-KIT

Art.nr.	Beskrivning
M-500104	Direct Socket, 4" Glasfiberfläta med distal adapter (S), neutralt resin
M-500105	Direct Socket, 5" Glasfiberfläta med distal adapter (STD), neutralt resin
M-500107	Direct Socket, 7" Glasfiberfläta med distal adapter (STD), neutralt resin
M-501107	Direct Socket, 7" Glasfiberfläta med distal adapter (L), neutralt resin
M-500114	Direct Socket, 4" Glasfiberfläta med distal adapter (S), svart resin
M-500115	Direct Socket, 5" Glasfiberfläta med distal adapter (STD), svart resin
M-500117	Direct Socket, 7" Glasfiberfläta med distal adapter (STD), svart resin
M-501117	Direct Socket, 7" Glasfiberfläta med distal adapter (L), svart resin
M-500205	Direct Socket, 5" Kolfiberfläta med distal adapter (STD), svart resin
M-500207	Direct Socket, 7" Kolfiberfläta med distal adapter (STD), svart resin
M-500314	Direct Socket, 4" Basaltfiberfläta med distal adapter (S), svart resin
M-500315	Direct Socket, 5" Basaltfiberfläta med distal adapter (STD), svart resin
M-500317	Direct Socket, 7" Basaltfiberfläta med distal adapter (STD), svart resin
M-501317	Direct Socket, 7" Basaltfiberfläta med distal adapter (L), svart resin

Innehåller:

- Glasfiberfläta (4", 5" eller 7"), Kolfiberfläta (5" eller 7") eller Basaltfiberfläta (4", 5" eller 7")
- Resinpatron (200 ml eller 400 ml, neutral eller svart färg)
- Silikonfolie 2 ark. Längd: 60 cm
- 1 Distal silikon kopp
- Trimlinjeband
- Skyddsplast (2 stk)



Video: Direct Socket TT - Summary. 4 min 55 sec.



Distala adapterar:



Small (S)* Standard (STD) Large (L)

*OBS! Modifierad design för Small (S) distala adaptern; "spår" för Icelock 600-tryckknapp.

DIRECT SOCKET TT

BESTÄLLNINGSPÅSÄTTNING

VAL AV FIBERFLÄTA

Nedanstående tabell är en vägledning för hur du väljer rätt storlek på fiberflätan.

Linerstorlek	Storlek på flätan
16 – 22	4"
23.5 – 30	5"
32 – 34	7"



Videos: Direct Socket TT - Step by step

ICEROSS® CASTING LINER TT

Vid direktlaminering på stump med Direct Socket System används en speciell avgjutningslinier – Iceross Direct Casting Liner.

Avgjutningsliniern gör att en bra passform erhålls på proteshylsan när en Iceross-TT-liner med 3 mm standardprofil används.

Brukarinformation	
Amputationsnivå:	Transtibial
Linerinformation	
Storlekar, standard:	16, 18, 20, 22, 23.5, 25, 26.5, 28, 30, 32, 34.

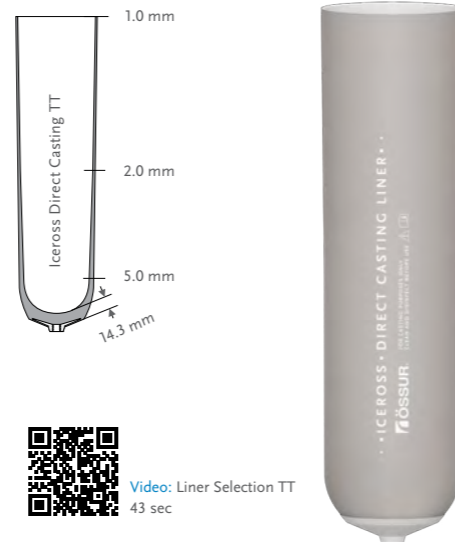

SUSPENSIONSMETOD



LOCKING

ICEROSS CASTING LINER TRANSTIBIAL

Art.nr.	Suspensionsmetod
I-09DCXX	Locking

DIRECT CASTING LINER WALL MOUNT

Direct Socket Wall Mount är en väggställning specifikt framtagen för att kunna ha Iceross Direct Casting Liners, Icecast-pumpen och Icecast-blåsan nära till hands i Direct Socket-tillverkningsrummet. Väggställningen tillverkas endast på beställning.

Art.nr.	Beskrivning
ODC10000	Direct Socket Wall Mount

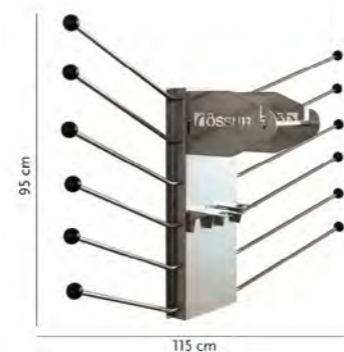

DIRECT SOCKET TF



Direct Socket TF är en hylslösning för transfemoralt amputerade patienter på alla aktivitetsnivåer. Tillverkningsprocessen är standardiserad tack vare Direct Socket-material och -verktyg samt flexibla Össur Brim. Materialen tillhandahålls i materialkit där varje kit innehåller allt förbrukningsmaterial som behövs för att tillverka en hylsa.

Össur Brim är en flexibel proximal silikonbrim som finns i femton storlekar. Den ingår ej i Direct Socket TF Kit utan beställs separat. **OBS! Össur Brim är endast testad och avsedd för användning tillsammans med Direct Socket proteshylsor.**

Brukarinformation	
Amputationsnivå:	Transfemoral
Impact:	Låg till hög
Max. patientvikt:	166 kg

EGENSKAPER



DIRECT SOCKET SYSTEM



WEATHERPROOF



Video: Direct Socket TF - Summary. 4 min 08 sec.

BESTÄLLNINGSPÅSÖKNING

MATERIAL-KIT

Art.nr.	Beskrivning
M-501105	Direct Socket, 5" Glasfiberfläta med distal adapter (STD), neutralt resin
M-500107	Direct Socket, 7" Glasfiberfläta med distal adapter (STD), neutralt resin
M-501107	Direct Socket, 7" Glasfiberfläta med distal adapter (L), neutralt resin
M-501109	Direct Socket, 9" Glasfiberfläta med distal adapter (L), neutralt resin
M-501115	Direct Socket, 5" Glasfiberfläta med distal adapter (STD), svart resin
M-500117	Direct Socket, 7" Glasfiberfläta med distal adapter (STD), svart resin
M-501117	Direct Socket, 7" Glasfiberfläta med distal adapter (L), svart resin
M-501119	Direct Socket, 9" Glasfiberfläta med distal adapter (L), svart resin
M-501315	Direct Socket, 5" Basaltfiberfläta med distal adapter (STD), svart resin
M-500317	Direct Socket, 7" Basaltfiberfläta med distal adapter (STD), svart resin
M-501317	Direct Socket, 7" Basaltfiberfläta med distal adapter (L), svart resin
M-501319	Direct Socket, 9" Basaltfiberfläta med distal adapter (L), svart resin

Innehåller:

- Glasfiberfläta (5", 7" eller 9") eller Basaltfiberfläta (5", 7" eller 9")
- Resinpatron (400 ml neutral eller svart färg)
- Silikonfolie 2 ark. Längd: 60 cm
- 1 Distal silikonkopp
- Trimlinjeband
- Skyddsplast (2 stk)



Distal adapter: Standard (STD) och Large (L).

DIRECT SOCKET TF

BESTÄLLNINGSPÅSÄTTNING

VAL AV FIBERFLÄTA

Tabellen nedan är en rekommendation för att välja rätt storlek på fiberflätan.

Linerstorlek	Storlek på fiberfläta
23.5 - 28	5"
30 - 32	5" eller 7" med distal adapter (STD)
34 - 40	7"*
45 - 55	9"

*Överväg att välja en 7"-fläta med en distal adapter i storlek Large under bedömningen av stumpens storlek och längd och mängden mjukvävnad



Videos: Direct Socket TF - Step by step

ÖSSUR BRIM

Art.nr.	Beskrivning	Omkrets
M-FBS360	Össur Brim TF size 36	35 - 37 cm
M-FBS380	Össur Brim TF size 38	37 - 39 cm
M-FBS400	Össur Brim TF size 40	39 - 41 cm
M-FBS420	Össur Brim TF size 42	41 - 43 cm
M-FBS440	Össur Brim TF size 44	43 - 45 cm
M-FBS460	Össur Brim TF size 46	45 - 47.5 cm
M-FBS485	Össur Brim TF size 48.5	47.5 - 50 cm
M-FBS510	Össur Brim TF size 51	50 - 52.5 cm

Art.nr.	Beskrivning	Omkrets
M-FBS535	Össur Brim TF size 53.5	52.5 - 55 cm
M-FBS560	Össur Brim TF size 56	55 - 57.5 cm
M-FBS585	Össur Brim TF size 58.5	57.5 - 60 cm
M-FBS610	Össur Brim TF size 61	60 - 63 cm
M-FBS640	Össur Brim TF size 64	63 - 66 cm
M-FBS670	Össur Brim TF size 67	66 - 69 cm
M-FBS700	Össur Brim TF size 70	69 - 72 cm

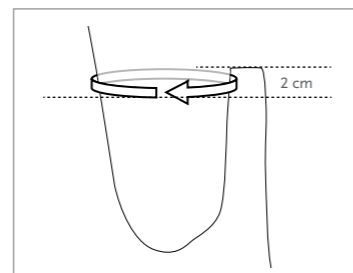

Fig. 1



ÖSSUR BRIM VAL AV STORLEK

- Mät omkretsen 1-2 cm under perineumnivån (se fig. 1)
- Välj rätt Össur Brim-storlek från tabellen ovan.

OBS! Om omkretsen ligger mellan två storlekar, väljs den större storleken. Om du väljer att lägga kanten högt på den laterala sidan, tänk på att välja en storlek större.

OBS! Össur Brim är endast testad och avsedd för användning tillsammans med Direct Socket proteshylsor.

REKOMMENDERADE KOMBINATIONER

För bästa komfort och passform ska Direct Socket TF, efter tillverkningen kombineras med något av alternativen nedan. Kombinera också med en 4-hålsadapter, hane eller hona, för att ansluta till en pylon och/eller ett knä, beroende på vilken nivå och/eller funktion som krävs.

För Seal-In-förankring/suspension med Iceross Seal-In Transfemoral eller Iceross Seal-In X5 TF liners:

Passivt vakuum:

- Icelock Expulsion Valve #L-551002 och Vakuumplogg för Direct Socket #M-400206
- Icelock 544 Plate Expulsion #L-544521 och Icelock 544 Direct Socket adapter #L-544050

Aktivt vakuum:

- Icelock 544 Plate Unity #L-544511 och Icelock 544 Direct Socket adapter #L-544050

För locking suspension med Iceross Transfemoral Locking liner:

- Icelock Lanyard 631 Adaption Kit #L-631100 och 600 Modular Distansadapter #L-661000
- Icelock Ratchet 621 Adaption Kit #L-621100 och 600 Modular Distansadapter #L-661000
- Icelock Smooth 651 Adaption Kit #L-651100 och 600 Modular Distansadapter #L-661000
- Icelock Clutch 4H 214 #L-214100

ICEROSS® CASTING LINER TF

Vid direktlaminering på stump med Direct Socket System används en speciell avgjutningslinier – Iceross Direct Casting Liner.

Avgjutningsliniern gör att en bra passform erhålls på proteshylsan när en Iceross TF-liner med 2 mm standardprofil / 3 mm konisk profil används.

Brukarinformation	
Amputation Level:	Transfemoral
Linerinformation	
Storlekar TF STD	25, 26.5, 28, 30, 32, 34, 36, 38, 40, 42, 45, 50, 55
Storlekar TF Konisk	23.5, 25, 26.5, 28, 30, 32, 34, 36, 38, 40, 42



SUSPENSIONSMETOD



LOCKING



Video: Liner Selection TF 45 sec

ICEROSS CASTING LINER TRANSFEMORAL

Art.nr.	Profil	Suspensionsmetod	Matrix
I-09FLXX	Standard 2 mm	Locking	Fullängd
I-09FLCXX	Conical 3 mm	Locking	Fullängd

DIRECT CASTING LINER WALL MOUNT

Direct Socket Wall Mount är en väggställning specifikt framtagen för att kunna ha Iceross Direct Casting Liners, Icecast-pumpen och Icecast-blåsan nära till hands i Direct Socket-tillverkningsrummet. Väggställningen tillverkas endast på beställning.

Art.nr.	Beskrivning
ODC10000	Direct Socket Wall Mount

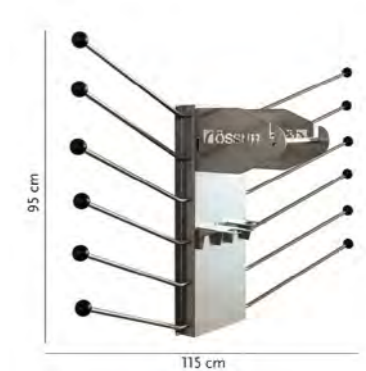

DIRECT SOCKET TOOL KIT



Icecast, som ingår i Direct Socket Tool Kit, gör det möjligt att på ett konsekvent sätt tillverka en pålitlig Direct Socket-proteshylsa. I verktygssatsen ingår en Icecast-blåsa och en Icecast-pump.

Icecast är ett tryckavgjutningssystem med *en* kammare som har utformats för att distribuera ett jämnt tryck för att forma mjukdelarna under avgjutning. Det ger kontroll över mjukdelarna under avgjutningsprocessen vilket minskar den totala produktionstiden och säkerställer ett repeterbart, korrekt resultat. Avlastningar för tryckpunkter kan göras före avgjutningen så att inga efterjusteringar behövs. Kammaren har förstärkts med en matris för hållbarhet och för att kontrollera förlängningen.

Icecast-blåsan är endast avsedd för TT-amputerade.



Art.nr.	Beskrivning
M-500300	Direct Socket Tool Kit

Innehåller:

- Icecast-pump
- Icecast-blåsa
- Icecast-väska
- Injektionsverktyg för resin (200 ml och 400 ml)
- Distal förankringsadapter
- Tejpringskit (Standard och Large)
- Linkopplingslina
- Relief Pads EVA
- Silikonfolie-stroppar
- Brim-tejp



DIRECT SOCKET VERKTYG OCH RESERVDELAR

	Art.nr.	Beskrivning
1.	D-040510	Icecast-pump
2.	D-040520	Icecast-blåsa
3.	M-400201	Injektionsverktyg för resin, 200 ml
3.	1950504	Injektionsverktyg för resin, 400 ml
4.	D-040532	Distal förankringsadapter - Direct Socket
5.	D-040534	Distal förankringsadapter - gipsavgjutning
6.	D-040552	Tejpringskit - Standard
7.	D-040553	Tejpringskit - Large
8.	M-100001	Relief Pads EVA
9.	M-500330	Dragkärra till Icecast-väska
10.	M-110011	Silikonfolie-stroppar
11.	M-100120	Brim-tejp
	M-100013	Trim Line Tape – svart
12.	ODC20011	Påtagningsring, liten
13.	ODC20012	Påtagningsring, stor

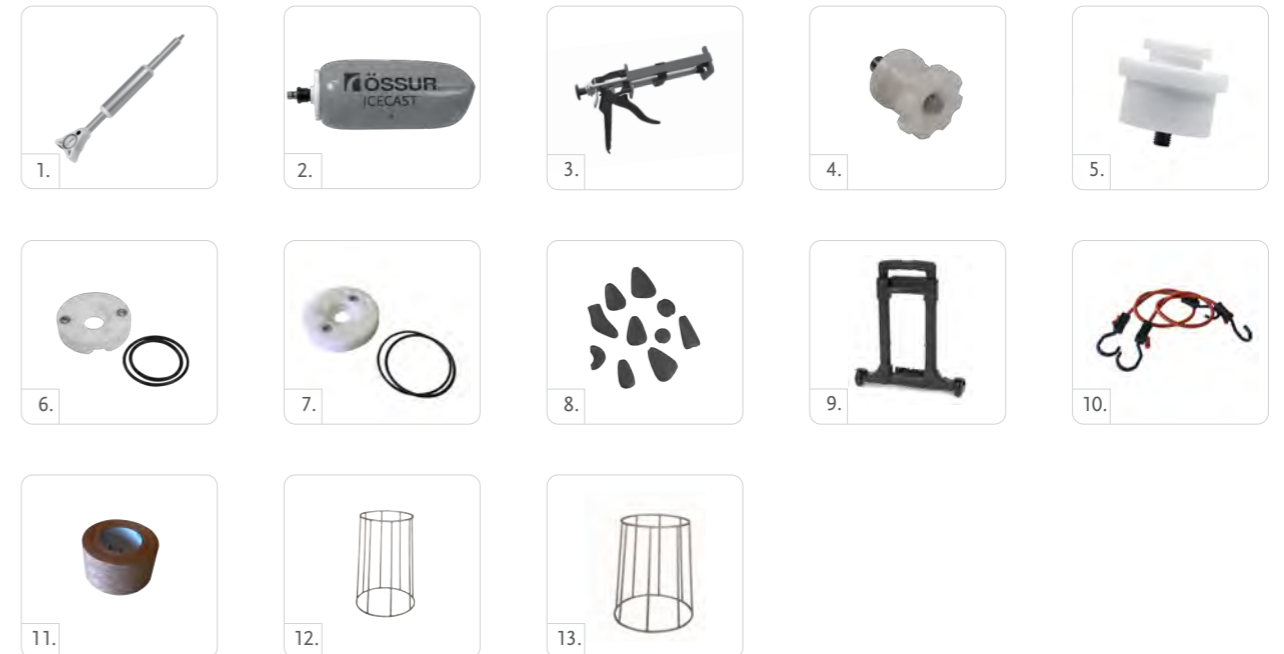

DIRECT SOCKET MATERIAL

FIBERFLÄTOR

Art.nr.	Beskrivning
M-100605	4" Basaltfiberfläta med distal adapter (S)
M-100650	4" Basaltfiberfläta med distal adapter (S) 10 st
M-100601	5" Basaltfiberfläta med distal adapter (STD)
M-100610	5" Basaltfiberfläta med distal adapter (STD) 10 st
M-100602	7" Basaltfiberfläta med distal adapter (STD)
M-100620	7" Basaltfiberfläta med distal adapter (STD) 10 st
M-100603	7" Basaltfiberfläta med distal adapter (L)
M-100630	7" Basaltfiberfläta med distal adapter (L) 10 st
M-100604	9" Basaltfiberfläta med distal adapter (L)
M-100640	9" Basaltfiberfläta med distal adapter (L) 10 st
M-100101	5" Glasfiberfläta med distal adapter (STD)
M-100301	4" Glasfiberfläta med distal adapter (S)
M-100310	4" Glasfiberfläta med distal adapter (S) 10 st
M-100110	5" Glasfiberfläta med distal adapter (STD) 10 st
M-100201	7" Glasfiberfläta med distal adapter (STD)
M-100210	7" Glasfiberfläta med distal adapter (STD) 10 st
M-100302	7" Glasfiberfläta med distal adapter (L)
M-100320	7" Glasfiberfläta med distal adapter (L) 10 st
M-100303	9" Glasfiberfläta med distal adapter (L)
M-100330	9" Glasfiberfläta med distal adapter (L) 10 st
M-100401	5" Kolfiberfläta med distal adapter (STD)
M-100410	5" Kolfiberfläta med distal adapter (STD) 10 st
M-100501	7" Kolfiberfläta med distal adapter (STD)
M-100510	7" Kolfiberfläta med distal adapter (STD) 10 st
M-100301L	4" Glasfiberfläta med distal adapter (S) - 70 cm*
M-100101L	5" Glasfiberfläta med distal adapter (STD) - 70 cm*
M-100201L	7" Glasfiberfläta med distal adapter (STD) - 70 cm*
M-100302L	7" Glasfiberfläta med distal adapter (L) - 70 cm*
M-100303L	9" Glasfiberfläta med distal adapter (L) - 70 cm*
M-100605L	4" Basaltfiberfläta med distal adapter (S) - 70 cm*
M-100601L	5" Basaltfiberfläta med distal adapter (STD) - 70 cm*
M-100602L	7" Basaltfiberfläta med distal adapter (STD) - 70 cm *
M-100603L	7" Basaltfiberfläta med distal adapter (L) - 70 cm *
M-100604L	9" Basaltfiberfläta med distal adapter (L) - 70 cm *



*ej lagervara, tillverkas på beställning

DIRECT SOCKET MATERIAL

ÖVRIGT MATERIAL

	Art.nr.	Beskrivning
1.	M-300201	Resinpatron, 200 ml, neutral
1.	M-300211	Resinpatron (10 st), 200 ml, neutral
1.	M-300202	Resinpatron, 200 ml, svart
1.	M-300212	Resinpatron (10 st), 200 ml, svart
1.	M-300401	Resinpatron 400 ml, neutral
1.	M-300411	Resinpatron (10 st), 400 ml, neutral
1.	M-300402	Resinpatron 400 ml, svart
1.	M-300412	Resinpatron (10 st), 400 ml, svart
2.	M-400100	Silikonfolie på rulle, liten, 30 m
2.	M-400101	Silikonfolie på rulle, 30 m
2.	M-400103	Silicone på rulle, stor, 30 m
3.	M-400206	Bottenplugg Direct Socket
4.	M-400300	Silikonfolie, 2 ark. Längd: 60 cm. Bredd: Small.
4.	M-400301	Silikonfolie, 2 ark. Längd: 60 cm. Bredd: STD (för 5" och 7" -satserna)
4.	M-400303	Silikonfolie, 2 ark. Längd 60 cm. Bredd: Large (för 9" -satserna)
5.	M-200161	Distal silikonkopp, STD
5.	M-400102	Distal silikonkopp, 10 st
5.	M-200162	Distal silikonkopp, large
5.	M-400112	Distal silikonkopp, large, 10 st
6.	M-100120	Brim-tejp
	M-110004	Rulle med skyddsplast
	M-100013	Trim Line Tape – svart

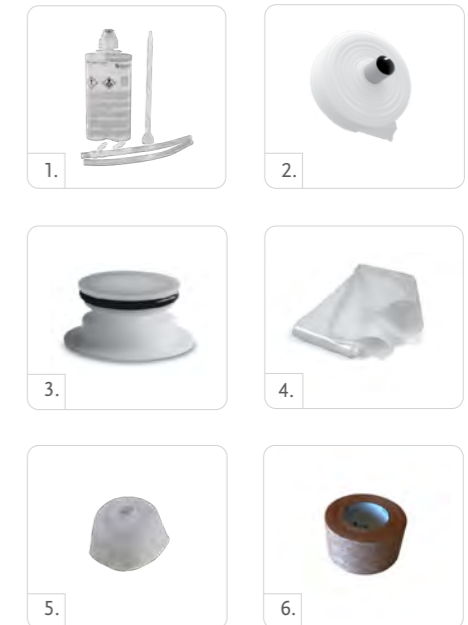

DIRECT SOCKET MATERIAL

KOMPONENTER

Össur rekommenderar att följande komponenter används tillsammans med Direct Socket System.

	Art.nr.	Beskrivning
1.	L-661000	600 Modular Distansadapter för Icelock 600 Serien*
2.	L-621100	Icelock Stegad Snabbkoppling 621 Adaptation Kit
3.	L-631100	Icelock Linkkoppling 631 Adaptation Kit
4.	L-651100	Icelock Steglös Snabbkoppling 651 Adaptation Kit

*Måste användas tillsammans med Icelock® 600 Serien.

	Art.nr.	Beskrivning
5.	L-551002	Icelock Vakuumentil 551*
6.	L-552000	Icelock Expulsion Valve 552
7.	L-544050	Icelock 544 Direct Socket Adapter Plate**
8.	L-544521	Icelock 544 Plate Expulsion**
8.	L-544511	Icelock 544 Plate Unity**

*För användning med Cushion liners; **För användning med Seal-In liners

	Art.nr.	Beskrivning
9.	A-242500	Honpyramidadapter, 4-håls, med 20/20 Offset
10.	A-242510	Honpyramidadapter, 4-håls, med 20/20 Offset 10° höger
11.	A-242520	Honpyramidadapter, 4-håls, med 20/20 Offset 10° vänster

	Art.nr.	Beskrivning
12.	L-214100	Icelock Clutch 4H 214 till Direct Socket System
13.	L-562400	Icelock 562 Unity till Direct Socket*
14.	L-562410	Icelock 562 Passivt vakuum till Direct Socket**

*För användning med Iceross Seal-In X Locking liner

**Sötvattentät

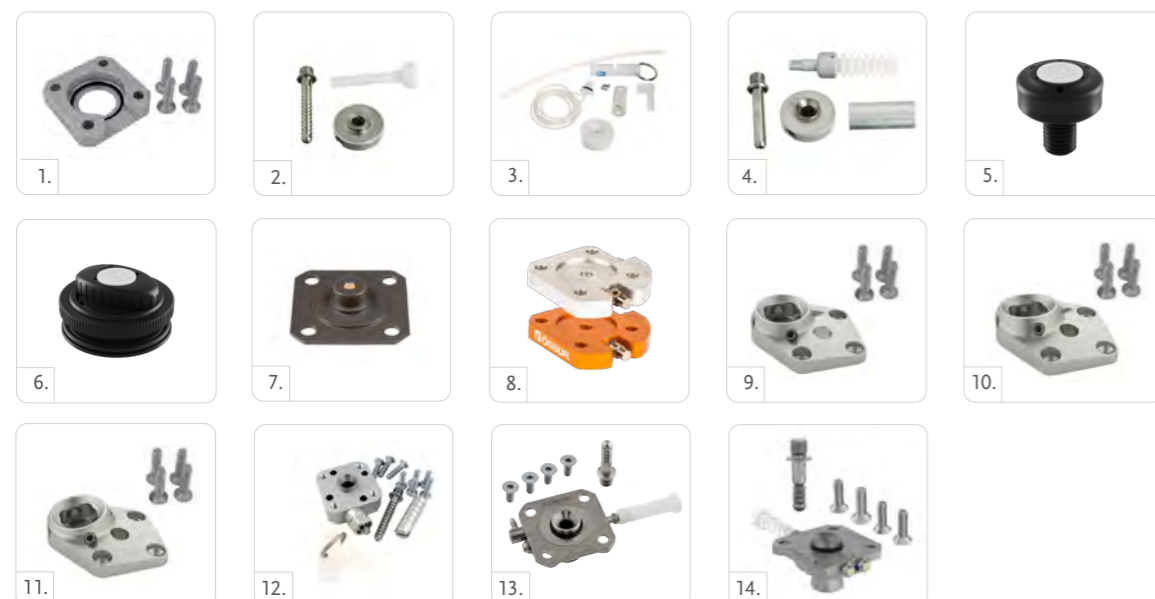

CONNECT® TF



Connect® TF är en justerbar hylsa avsedd för lågaktiva, transfemoralt amputerade patienter. Den öppna hylspåtagningsfunktionen är konstruerad i spännhandtaget och underlättar enkel och snabb av- och påtagning när användaren är i sittande läge. Connect TF ska anpassas av en legitimerad ortopedingenjör och kan höjd-, vinkel- och omkretsjusteras under hylsans hela livslängd.

Brukarinformation	
Amputationsnivå:	Transfemoralt
Impact:	Låg
Max. patientvikt:	125 kg
Produktinformation	
Storlek:	Medium Short, Medium Standard, Large Short, Large Standard*
Vikt:	1.5 kg
Val av liner:	Connect TF måste användas tillsammans med Iceross Transfemoralt Locking #I-7032XX (STD) eller #I-7132XX (Konisk)
Garanti:	24 månader

*För val av korrekt storlek på Connect TF, se "Riktlinjer för val av storlek" på omstående sida.

EGENSKAPER



WEATHERPROOF



Videos: Connect TF Playlist

BESTÄLLNINGSGENOMGÅNG

Art.nr.	Beskrivning
CTF0202L	Medium Short, vänster sida
CTF0203L	Medium Standard, vänster sida
CTF0204L	Large Short, vänster sida
CTF0205L	Large Standard, vänster sida
CTF0202R	Medium Short, höger sida
CTF0203R	Medium Standard, höger sida
CTF0204R	Large Short, höger sida
CTF0205R	Large Standard, höger sida

OBS! Låspinne ingår.



CONNECT® TF

Connect TF används tillsammans med:

- Össurs komponenter och adaptrar
- Iceross Transfemoral Locking liner

ICEROSS TRANSFEMORAL LOCKING LINER

Art.nr.	Profil	Suspensionsmetod	Matrix
I-7032XX	Standard 2 mm	Locking	Fullängd
I-7132XX	Conical 3 mm	Locking	Fullängd

*XX=Storlek. Standard: 26.5, 28, 30, 32, 34, 38, 40. Konisk: 26.5, 28, 30, 32, 34, 36, 38.



RIKTLINJER FÖR VAL AV STORLEK – CONNECT TF

1. Be användaren sitta ner.
2. Mät amputationsstumpens omkrets 4 cm från den distala änden. (A)
OBS! Det är viktigt att ta detta mått med användaren sittande
3. Mät amputationsstumpens längd från den distala änden till perineum. (B)
4. Välj korrekt storlek med hjälp av riktlinjerna (C) eller storlekstabellen nedan. elow

RIKTLINJER FÖR VAL AV STORLEK

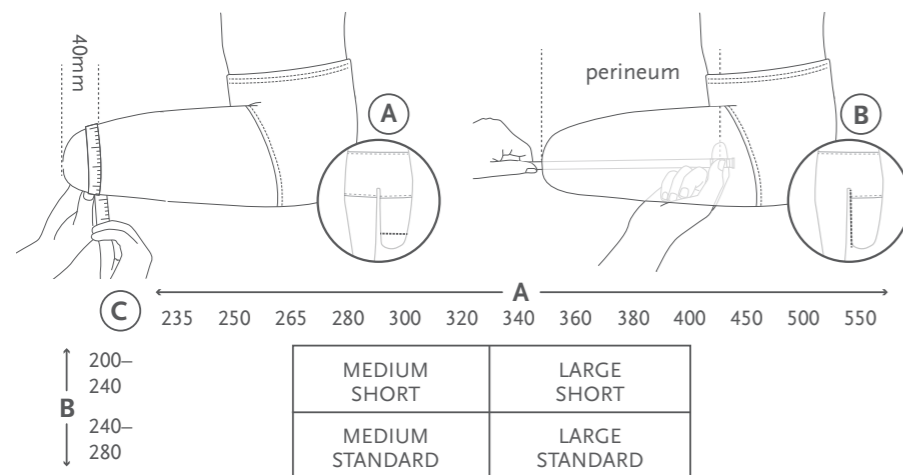

STORLEKSTABELL FÖR CONNECT TF

Storlek på Connect TF	Linerstorlek (omkrets 4 cm från den distala änden)	Stumpens längd
Medium Short	26.5 – 32 (265-320 mm)	200-240 mm
Medium Standard	26.5 – 32 (265-320 mm)	240-280 mm
Large Short	34 – 40 (340-400 mm)	200-240 mm
Large Standard	34 – 40 (340-400 mm)	240-280 mm

CONNECT® TF

RESERVDLAR

	Art.nr.	Beskrivning
1.	CTF12001	Medium Distal End Kit* (används till storlek Medium-Short och Medium-Standard)
2.	CTF12002	Large Distal End Kit* (används till storlek Large-Short och Large-Standard)

*OBS! Kitet för den distala änden finns i två storlekar, Medium och Large. Används för att ändra Connect TF-storleken från Medium till Large eller tvärtom.

	Art.nr.	Beskrivning
3.	CTF10008	Connect TF Locking Knee Lanyard Kit – innehåller alla delar som behövs för att fästa frigöringsmekanismen till Connect TF-hylsan när ett låsknä används
4.	CTF12012	Connect TF handtag – vänster
5.	CTF12013	Connect TF handtag – höger
6.	CTF12009	Reservdelar
7.	CTF12010	Distal Elevation Kit (för kortare stumpar, längre låspinne ingår)

VERKTYG

	Art.nr.	Beskrivning
8.	CTF10009	Momentdragare för justering av omkrets på Connect TF (ingår ej i Connect TF-kitet)**

** Nödvändiga verktyg för utprovning av Connect TF:

- En 6 mm insexnyckel
- En momentdragare med:
 - i. 0,1 Nm-steg
 - ii. en 4 mm insexnyckel

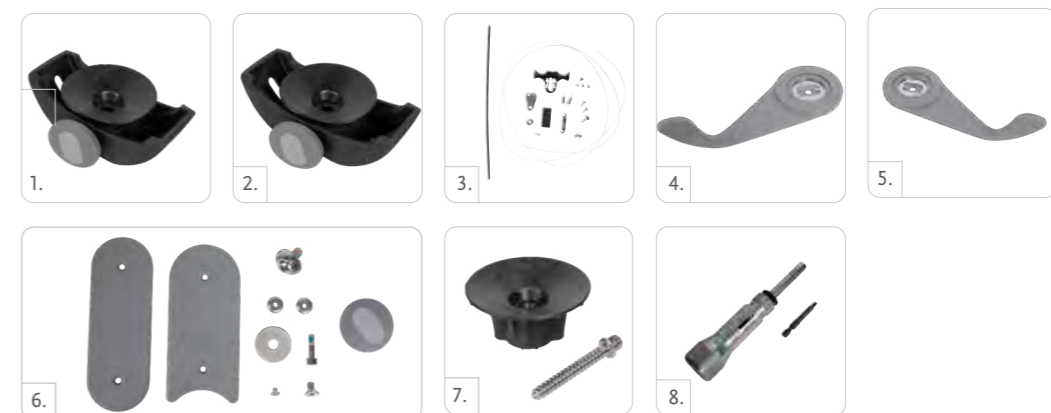

PRESSURE PADS

Självhäftande tryckavlastningskuddar tillverkade i en icke-komprimerbar silikon avsedda för att avlasta/omfördela tryck på benprominenser och andra känsliga områden på stumpen. Kuddarna kan användas till alla typer av proteshylsor och amputationsnivåer för ökad komfort.

KIT

	Art.nr.	Beskrivning
1.	K-190100	Tryckavlastningskuddar, set 1, bestående av 5 olikformade kuddar
2.	K-190101	Tryckavlastningskuddar, runda 6 st, i 3 olika storlekar (S, M, L)
3.	K-190102	Tryckavlastningskuddar, skedformade
4.	K-190104	Tryckavlastningskuddar, cylindriska
5.	K-190110	Tryckavlastningskuddar, set 2, bestående av 8 olikformade kuddar
6.	K-190115	Tryckavlastningskuddar, ovala, 8 st, i 2 olika storlekar
7.	K-190150	Tryckavlastningskuddar, Ergo

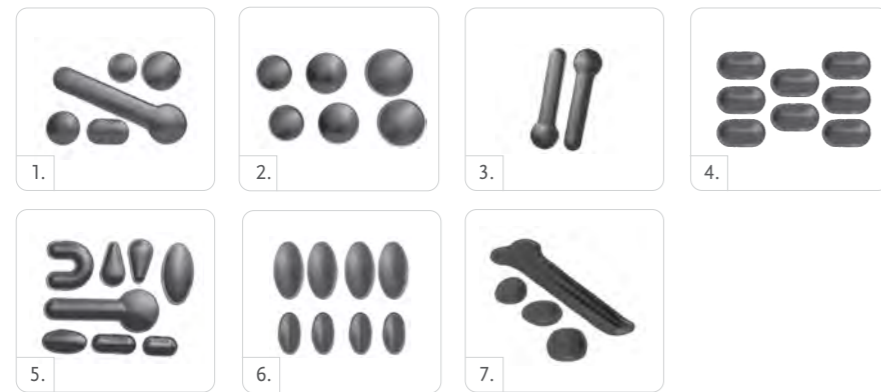

ÖSSUR KNEES

ÖSSUR BALANCE SOLUTIONS



BALANCE KNEE OFM1



BALANCE KNEE OFM2

ÖSSUR DYNAMIC SOLUTIONS



POWER KNEE



RHEO KNEE XC



RHEO KNEE



PASO KNEE

ÖSSUR KNEES

	BALANCE SOLUTIONS				DYNAMIC SOLUTIONS			
	LOCKING KNEE	BALANCE™ KNEE OFM2	BALANCE™ KNEE OFM1	TOTAL KNEE® 1900	TOTAL KNEE® 2000	OP4 KNEE™	OP5 KNEE™	OHP3 KNEE™
IMPACT LEVEL								
MAX. PATIENT WEIGHT	125 kg	125 kg	136 kg	100 kg	100 kg	100 kg	125 kg	125 kg
BUILD HEIGHT	Proximal build height 26 mm (knee center to top)	Proximal build height 23 mm (knee center to top)	107 mm-122 mm (depending on adapter choice)	173 mm	173 mm	146 mm	160 mm-175 mm (depending on adapter choice)	158 mm-174 mm (depending on adapter choice)
WEIGHT OF KNEE	248 g	495 g	640 g - 770 g	675 g	690 g	680 g	770 g - 900 g	1025 g - 1155 g
KNEE FLEXION	140°	145°	150°	150°	150°	145°	145°	150°
AXIS	Monocentric	Monocentric	Polycentric	Polycentric	Polycentric	Monocentric	Polycentric	Polycentric
SWING CONTROL	-	-	Friction	Friction	Hydraulic	Pneumatic	Pneumatic	Pneumatic
SWING CONTROL ADJUSTABILITY	-	-	Manual	Manual	Manual	Manual	Manual	Manual
STANCE CONTROL	Mechanical Lock	Weight activated stance brake/ Removable mechanical lock	Geometric/ Removable mechanical Lock	Geometric	Geometric	Weight activated brake	Geometric Lock	Geometric Lock, adjustable geometry
STANCE FLEXION CONTROL	-	-	When using IKF Adapter	Bumper Controlled	Bumper Controlled	Yes	When using IKF Adapter	When using IKF Adapter
PROXIMAL ATTACHMENT	Male Pyramid	Male Pyramid	4 Options	Threaded Top	Threaded Top	Male Pyramid	4 Options	4 Options
DISTAL ATTACHMENT	Tube Clamp	Tube Clamp	Tube Clamp	Tube Clamp	Tube Clamp	Tube Clamp	Tube Clamp	Tube Clamp
WARRANTY	12 months	24 months	24 months	24 months	24 months	24 months	24 months	24 months

ÖSSUR KNEES

DYNAMIC SOLUTIONS							SPORT SOLUTIONS	JUNIOR SOLUTIONS
POWER KNEE™	RHEO KNEE®	RHEO KNEE® XC	PASO KNEE™	TOTAL KNEE® 2100	MAUCH® KNEE	MAUCH® KNEE PLUS	CHEETAH® KNEE	TOTAL KNEE® JUNIOR
116 kg	136 kg	136 kg (110 kg for running)	136 kg	125 kg	136 kg	166 kg	100 kg	45 kg
276 mm	236 mm	236 mm	158 mm-174 mm (depending on adapter choice)	175 mm	220 mm	210.5 mm	108 mm	156 mm
2.6 kg	1.6 kg	1.6 kg	1050 g - 1180 g	900 g	1140 g	1210 g	620 g	395 g
120°	120°	120°	150°	150°	115°	125°	110°	160°
Monocentric	Monocentric	Monocentric	Polycentric	Polycentric	Monocentric	Monocentric	Polycentric	Polycentric
Motor Controlled	Magneto-rheological	Magneto-rheological	Pneumatic	Hydraulic	Hydraulic	Hydraulic	Hydraulic	Friction
Sensor controlled	Sensor controlled	Sensor controlled	-	Manual	Manual	Manual	Manual	Manual
Micro-processor Controlled DC Motor	Micro-processor Controlled MR Actuator	Micro-processor Controlled MR Actuator	Geometric Lock, adjustable geometry	Geometric	Hydraulic	Hydraulic	Geometric	Geometric
Motor Controlled	Magneto-rheological	Magneto-rheological	IKF Adapter	Bumper Controlled	Hydraulic	Hydraulic	-	Bumper Controlled
Male Pyramid	Male Pyramid	Male Pyramid	4 Options	Threaded Top	Male Pyramid	4-Hole	Threaded Top	Threaded Top
Male Pyramid	Male Pyramid	Male Pyramid	Tube Clamp	Tube Clamp	Male Pyramid	4-Hole	Male Pyramid	Tube Clamp
3 or 6 years	3, 5 or 6 years	3, 5 or 6 years	24 months	24 months	24 months	24 months	18 months	24 months

ÖSSUR KNEES

EGENSKAPER

EXTRA MARKFRIGÅNG

Extra markfrigång under svingfasen tack vare polycentrisk design.



INCREASED
GROUND
CLEARANCE

JUSTERBAR AXELGEOMETRI

Möjlighet att ändra axelgeometrin för att optimera övergången mellan stöd- och svingfas för brukaren.



ADJUSTABLE
AXIS GEOMETRY

FULL STANCE FLEXION

Tillåter knäleden att flektera fullt under ett justerbart motstånd. Möjliggör trappgång nedför, steg över steg.



FULL STANCE
FLEXION

JUSTERBAR STANCE FLEXION

Tillåter knäleden att flektera under ett definierat motstånd och under ett begränsat flektionsintervall (ca 5-10°). Stötdämpning.



ADJUSTABLE
STANCE
FLEXION

VIKTAKTIVERAT LÅS

Protesknäleden låser sig när den belastas med hjälp av viktaktiverad broms.



WEIGHT
ACTIVATED LOCK

PNEUMATISK

Pneumatisk svingfaskontroll



PNEUMATIC

HYDRAULISK

Hydraulisk svingfas- eller stödfaskontroll



HYDRAULIC

AUTOMATISK JUSTERING AV GÅNGHASTIGHETEN

Knäleden justerar automatiskt svingfas-motståndet för att anpassa sig till olika gånghastigheter. Inget behov för ortopedingenjören att ställa in detta.



AUTOMATIC
SPEED
ADJUSTMENT

MULTIAXIELL

Protesknäleden har 4 eller fler axlar.



MULTI AXIS

ENKELLEDAD

Protesknäleden har en axel.



SINGLE AXIS

FRAMKASTARFJÄDER

Extenderar knäleden och säkerställer full extension vid slutet av svingfasen.



EXTENSION
ASSIST

ÖSSUR KNEES

EGENSKAPER

MIKROPROCESSOR-KONTROLLERAD

Motståndet i sving- och stödfas kontrolleras med hjälp av en mikroprocessor



MICROPROCESSOR
CONTROL

MANUELLT LÅS

Protesknäleden kan låsas i fullt utsträckt läge. Protesanvändaren har möjlighet att frigöra låset om så behövs.



MANUAL LOCK

GEOMETRISK LÅSNING

Geometrisk låsning vid hälsättning. När knäet väl är helt utsträckt i slutet av svingfasen, förhindrar det geometriska låset att knäet böjer sig innan hälsättningen.



GEOMETRIC LOCK

PROXIMALT ADAPTERVAL

Flera olika proximala anpassningsmöjligheter finns (väljs av ortopedingenjören).



SOCKET CONNECTOR
ADAPTATION

MEKANISK KONTROLL

Mekanisk kontroll av svingfas och/eller stödfas.



MECHANICAL
CONTROL

MULTI SPEED

Protesknäleden hanterar mer än en gånghastighet.



MULTI SPEED

SINGLE SPEED

Protesknäleden tillåter endast gång i en gånghastighet



SINGLE SPEED

POWER KNEE™

UNITY
COMPATIBLE

INTRODUKTION

Power Knee är världens första motordrivna mikroprocessorknä. Aktiv hjälp ger flexion och extension för att efterlikna koncentrisk och excentrisk muskelaktivitet. Avancerade sensorer registrerar användarens rörelser och informerar mikroprocessorn där toppmodern artificiell intelligens gör att knät svarar på användarens signaler.

En kraftfull motor ger en konsekvent stödfas men även fri svingfas. Power Knee kan ge både aktiv sträckning när användaren reser sig, kontrollerat motstånd när användaren sätter sig, aktiv flexion och extension vid gång samt stödfasflexion med energiåtergivning för en symmetrisk viktfordelning och naturlig gång.

EGENSKAPER OCH FÖRDELAR

- Automatisk anpassning av stödfas och svingkontroll i realtid
- Stödfasflexion med energiåtergivning
- Aktiv hjälp vid gång på plan mark, vid gång uppför trappa steg-över-steg och när användaren ställer sig upp
- Intuitiv knäslåsning när användaren står upp, vilket underlättar en jämn viktfordelning
- Cirka 25 timmars användning med ett batteri
- Utbytbar batteri. Batteriet kan laddas i knät eller separat.
- Tillhörande Össur Logic-app för iOS-enheter med enkel inställning och justering för ortopedingenjörer



KAN MED FÖRDEL ANVÄNDAS TILLSAMMANS MED:



Seal-In® X TF liner



Pro-Flex® Pivot



Pro-Flex® LP Torsion



Pro-Flex® XC Torsion



Video: Össur Power Knee
4 min 7 sek.



Videos: Össur Power Knee
- Who is it for?

POWER KNEE™



Brukarinformation	
Amputationsnivå:	Transfemoralt och knäledsexartikulation
Impact:	Låg till medel
Max. patientvikt	116 kg

Produktinformation	
Vikt inkl. batteri:	2.6 kg
Bygghöjd:	276 mm
Knäflexion:	120°

BYGGHÖJD

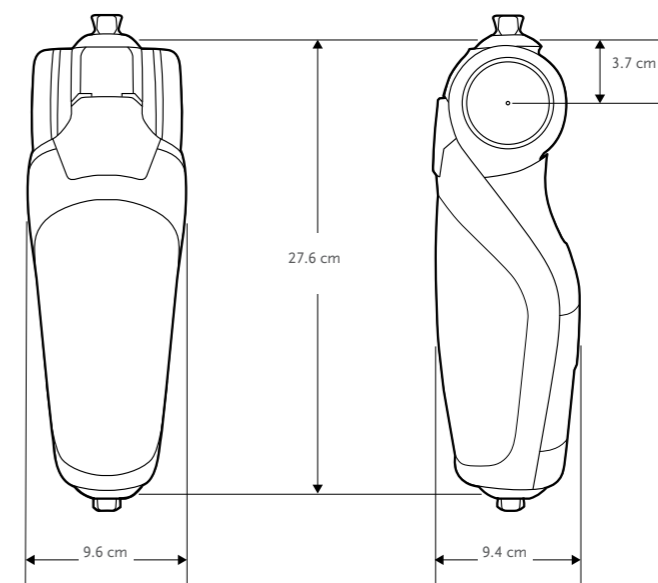

KIT

POWER KNEE KIT

Art.nr.	Beskrivning
PKA10001	Power Knee inkl. 2 års garanti*
PKA10003	Power Knee inkl. 3 års garanti**

- Innehåller:
- POWER KNEE
 - Lithium Ion batteripaket
 - Nätaggregat
 - Bruksanvisning



Art.nr.	Beskrivning
PKA01GE1Y	Ger 1 års tilläggsgaranti
PKA01GE3Y	Ger 3 års tilläggsgaranti

*FÖR 3 ÅRS GARANTI: Lägg till PKA01GE1Y till art.nr. PKA10001
**FÖR 6 ÅRS GARANTI: Lägg till PKA01GE3Y till art.nr. PKA10003

POWER KNEE™

KOMPONENTER

BATTERI TILL POWER KNEE

Art.nr.	Beskrivning
PKA10002	Batteri till Power Knee

POWER SUPPLY

Art.nr.	Beskrivning
CME50110	Nättaggregat med EU-kontakt



Power Knee Fitting Guidelines



Power Knee Training Portal:
Getting Started | Basic Training |
Intermediate - Ramps | Advanced -
Stairs & Kneeling

RHEO KNEE®



INTRODUKTION

RHEO KNEE är en mikroprocessorkontrollerad protesknäled designat för att främja stabilitet och säkerhet. Protesknäleden möjliggör naturlig och energisnål gång – även i svår terräng. RHEO KNEE är lätt att anpassa och ger pålitliga användarresultat.

EGENSKAPER

- Automatiskt anpassad och intuitiv kontroll av stöd- och svingfasen.
- Initiering av svingfasen är enkel och förutsägbar oavsett underlag.
- Automatisk snubbelkontroll reducerar risken att protesanvändaren snubblar och faller.
- Manuellt extensionslås - låser knäleden i full extension för ökad säkerhet och komfort.
- "Weatherproof design" - tål stänk av färskvatten.
- Styrts med ÖSSUR LOGIC app för iOS-enheter. Finns i Expert Mode (CPO) och User Mode (protesanvändare)
- Ortopedingenjören kan enkelt ställa in och justera parametrar för knät. Brukarens aktivitetsrapport kan exporteras i PDF-format och skrivas ut.
- Ger brukaren tillgång till övningar för funktionell träning
- Brukaren kan övervaka grundläggande knäparametrar som till exempel batteristatus och stegräkning.



KAN MED FÖRDEL ANVÄNDAS TILLSAMMANS MED:



Seal-In® X TF liner



Pro-Flex® Pivot*



Pro-Flex® LP



Pro-Flex® XC



Pro-Flex® XC
Torsion

*OBS! Pro-Flex Pivot är inte avsedd för s.k. high impact-aktiviteter



Video: RHEO KNEE & RHEO
KNEE XC - Fitting Sequence
2 min 49 sek.

RHEO KNEE®



Brukarinformation	
Amputationsnivå:	Transfemoral, knäledsexartikulation
Impact:	Låg till medel
Max. patientvikt:	136 kg
Produktinformation	
Vikt:	Ca. 1.6 kg
Bygghöjd:	236 mm
Knäflexion:	120°
Aluminium-chassi	
Weatherproof: Tål stänk av färskvatten (IP34)	

BYGGHÖJD

RHEO KNEE

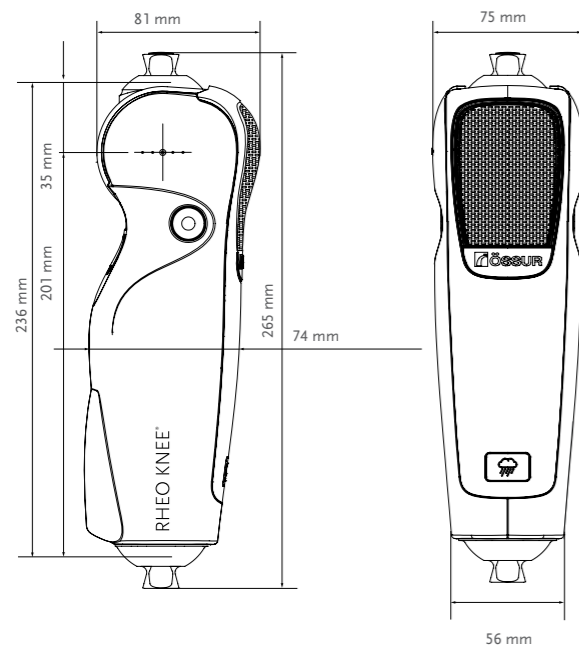

RHEO KNEE – PYRAMIDHONA M. UTV GÄNGA (A-145310)

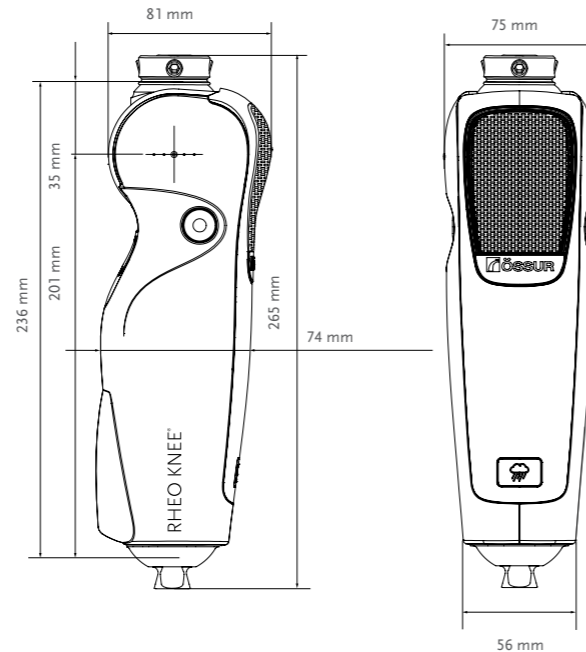

RHEO KNEE®

KIT

RHEO KNEE KIT

Art.nr.	Beskrivning
RKN130003	RHEO KNEE 3 års garanti, exkl. service check
RKN130005	RHEO KNEE 5 års garanti, inkl. 40 mån service check
RKN13006A	RHEO KNEE 6 års garanti, inkl. 40 mån service check

Bionic Protector beställs separat

Innehåller:

- RHEO KNEE
- RHEO KNEE laddare för nät drift
- Garantisedel
- Brukarmanual



RHEO KNEE MED PROXIMAL GÄNGANSLUTNING

Pyramidhona med utvändig gänga (låg bygghöjd) för långa TF-stumpar och knäledsexartikulerade.

För beställning av RHEO KNEE med proximal gänganslutning, lägg till art.nr. A-145310 till ditt RHEO KNEE.

Art.nr.	Beskrivning	Höjd	Vikt
A-145310	Pyramidhona med utvändig gänga	9 mm	33 g



RHEO KNEE TILLBEHÖR

Art.nr.	Beskrivning
N/A	ÖSSUR LOGIC till iOS enheter - finns på App Store



RHEO KNEE PROTECTOR

Art.nr.	Beskrivning
BIC00110	Bionic Protector till RHEO KNEE



RHEO KNEE®

KOMPONENTER

POWER SUPPLY

Art.nr.	Beskrivning
CME50110	Laddare med EU-kontakt



SERVICE CHECK

SERVICE CHECK / FÖRLÄNGD GARANTI

Art.nr.	Beskrivning
RKN3GE1YR	För ytterligare 1 års garanti*
RKN3GE2YR	För ytterligare 2 års garanti (inkl. service check)*
RKN3GE3YR	För ytterligare 3 års garanti (inkl. service check)*
RKN3SC20M	Valfri service check efter 20 mån
RKN3SC40M	Obligatorisk service check efter 40 mån**
RKNSCAW	Valfri "After Warranty Service Check"

*Förlängd garanti måste köpas inom 1 år från köptillfället.
Maximal total garantiperiod: 6 år.

**Vid köp av RHEO KNEE med 5 års och 6 års garanti, ingår en obligatorisk service check efter 40 mån (art. nr. RKN3SC40M).

DUAL CHARGER KIT

Dubbelladdaren möjliggör simultan laddning av Rheo Knee, Rheo Knee XC and Proprio Foot, detta genom laddningsenheten på 24V-40W och laddningskabel-paketet.

POWER SUPPLY

Art.nr.	Beskrivning
CME10110	Dual Charger kit (laddningsenhet och laddningskablar)*

*Dubbelladdaren är kompatibel med följande enheter:
1. Alla Proprio Foot PSX01, med start på serienummer HF203xx
2. Rheo Knee (Weatherproof), med start på serienummer HF376000
3. Rheo Knee XC, med start på serienummer HF362500

Äldre enheter är inte kompatibla med enheten.
Dual Charger kit kan *inte* användas till Power Knee.

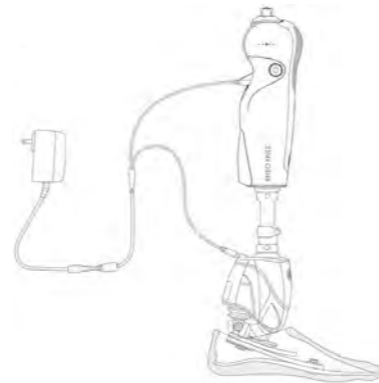

RHEO KNEE® XC



INTRODUKTION

RHEO KNEE XC är en mikroprocessorstyrd protesknäled designad för att stödja brukaren från den tidiga rehabiliteringsfasen ända fram till full återhämtning med sin enkla, intuitiva och stabila funktionalitet. Den bygger på tillförlitlig och kliniskt beprövad teknik vilket ger enastående användarresultat.

EGENSKAPER

- Stödjer rehabiliteringsprocessen och möjliggör aktiviteter såsom cykling, joggning och gång uppför trappor, steg-över-steg.
- Automatiskt anpassad och intuitiv kontroll av stöd- och svingfasen.
- Initiering av svingfasen är enkel och förutsägbar oavsett underlag.
- Automatisk snubbelkontroll reducerar risken att protesanvändaren snubblar och faller.
- Manuellt extensionslås - låser knäleden i full extension för ökad säkerhet och komfort.
- "Weatherproof design" - tål stänk av färskvatten.
- Styrts med ÖSSUR LOGIC app för iOS-enheter. Finns i Expert Mode (CPO) och User Mode (protesanvändare)
 - Ortopedingenjören kan enkelt ställa in och justera parametrar för knät. Brukarens aktivitetsrapport kan exporteras i PDF-format och skrivas ut.
 - Ger brukaren tillgång till övningar för funktionell träning
 - Brukaren kan övervaka grundläggande knäparametrar som till exempel batteristatus och stegräkning.



KAN MED FÖRDEL ANVÄNDAS TILLSAMMANS MED:



Seal-In® X TF liner



Pro-Flex® Pivot*



Re-Flex® Shock



Pro-Flex® XC Torsion



Pro-Flex® XC

*OBS! Pro-Flex Pivot är inte avsedd för s.k. high impact-aktiviteter



Video: RHEO KNEE & RHEO KNEE XC - Fitting Sequence
2 min 49 sek.

RHEO KNEE® XC



Brukarinformation		
Amputationsnivå:	Transfemoral, knäledsexartikulation	
Impact:	Låg till medel	Hög
Max. patientvikt	136 kg	110 kg

Produktinformation	
Vikt:	Ca. 1.6 kg
Bygghöjd:	236 mm
Knäflexion:	120°
Aluminium-chassi	
Weatherproof	

BYGGHÖJD

RHEO KNEE XC

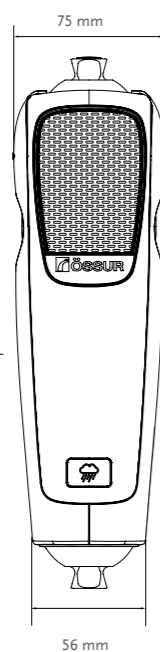
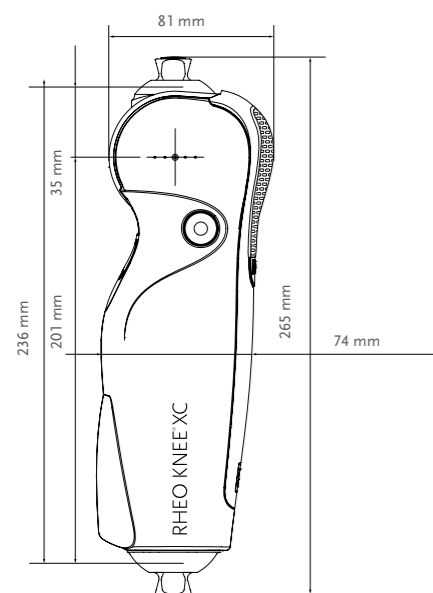

RHEO KNEE – PYRAMIDHONA M. UTV GÄNGA (A-145310)

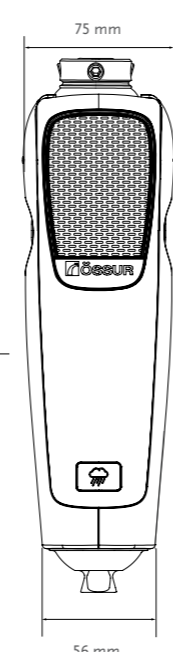
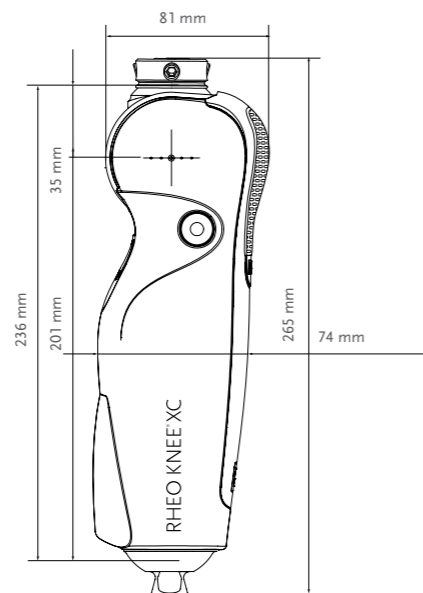

RHEO KNEE® XC

KIT

RHEO KNEE XC KIT

Art.nr.	Beskrivning
RKNXC0003	RHEO KNEE XC 3 års garanti, exkl. service check
RKNXC0005	RHEO KNEE XC 5 års garanti, inkl. 40 mån service check
RKNXC006A	RHEO KNEE XC 6 års garanti, inkl. 40 mån service check

*Bionic Protector beställs separat

Innehåller:

- RHEO KNEE XC
- RHEO KNEE laddare för nät drift
- Garantisedel
- Brukarmanual



RHEO KNEE MED PROXIMAL GÄNGANSLUTNING

Pyramidhona med utvändig gänga (låg bygghöjd) för långa TF-stumpar och knäledsexartikulerade.

För beställning av RHEO KNEE med proximal gänganslutning, lägg till art.nr. A-145310 till ditt RHEO KNEE.

Art.nr.	Beskrivning	Höjd	Vikt
A-145310	Pyramidhona med utvändig gänga	9 mm	33 g



RHEO KNEE TILLBEHÖR

Art.nr.	Beskrivning
N/A	ÖSSUR LOGIC till iOS enheter - finns på App Store



RHEO KNEE PROTECTOR

Art.nr.	Beskrivning
BIC00110	Bionic Protector till RHEO KNEE



RHEO KNEE® XC

KOMPONENTER

POWER SUPPLY

Art.nr.	Beskrivning
CME50110	Laddare med EU-kontakt



SERVICE CHECK / FÖRLÄNGD GARANTI

SERVICE CHECK / FÖRLÄNGD GARANTI

Art.nr.	Beskrivning
RKNXCGE1YR	För ytterligare 1 års garanti*
RKNXCGE2YR	För ytterligare 2 års garanti inkl. service check*
RKNXCGE3YR	För ytterligare 3 års garanti inkl. service check*
RKNXCSC20M	Valfri service check efter 20 mån
RKNXCSC40M	Obligatorisk service check efter 40 mån**
RKNSCAW	Valfri "After Warranty Service Check"

*Förlängd garanti måste köpas inom 1 år från köptillfället.
Maximal total garantiperiod: 6 år.

**Vid köp av RHEO KNEE XC med 5 års och 6 års garanti, ingår en obligatorisk service check efter 40 mån (art. nr. RKNXCSC40M).

DUAL CHARGER KIT

Dubbelladdaren möjliggör simultan laddning av Rheo Knee, Rheo Knee XC and Proprio Foot, detta genom laddningsenheten på 24V-40W och laddningskabel-paketet.

POWER SUPPLY

Art.nr.	Beskrivning
CME10110	Dual Charger kit (laddningsenhet och laddningskablar)*

*Dubbelladdaren är kompatibel med följande enheter:
1. Alla Proprio Foot PSX01, med start på serienummer HF203xx
2. Rheo Knee (Weatherproof), med start på serienummer HF376000
3. Rheo Knee XC, med start på serienummer HF362500

Äldre enheter är inte kompatibla med enheten.
Dual Charger kit kan *inte* användas till Power Knee.

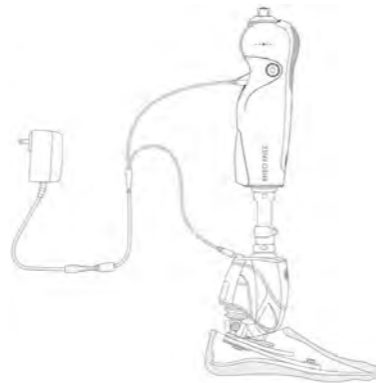

MAUCH® KNEE

UNITY
COMPATIBLE



För medel till högaktiva protesanvändare.

Ett högpresterande centrumledat knä med väl beprövad och avancerad hydraulik som ger protesanvändaren flexibilitet och säkerhet i olika miljöer och situationer.

Separat inställning av flexions- och extensionsmotstånd innebär en flexibilitet som ger protesanvändaren möjligheten att uppleva en bekväm och stabil gång i olika hastigheter på plant underlag, i nedförslut, i trappor och i ojämn terräng.

- Enkelledad, hydraulisk protesknäled med sving- och stödfas-kontroll (SNS®). Tillåter gång i olika hastigheter.
- Robust aluminiumram
- Steglös stödfaskontroll.
- Protesanvändaren kan dessutom själv ställa in knät från helt frisvingande (vid t.ex. cykling) till helt låst (t.ex. klättra upp för en stega).



Video: Mauch Knee & Mauch Knee Plus - Clinician Fitting Tutorial
2 min 50 sek.



Brukarinformation	
Amputationsnivå:	Transfemoral
Impact:	Medel till extrem
Max. patientvikt:	136 kg

Produktinformation	
Bygghöjd:	220 mm
Vikt inkl. cylinder:	1.14 kg
Flexion:	Stopp vid 115°

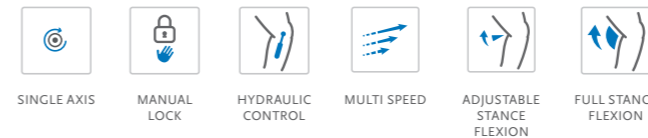

BYGGHÖJD

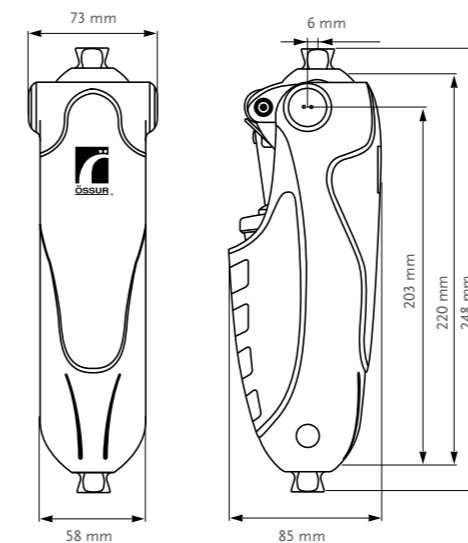

KIT

Art.nr.	Beskrivning
MKN01360	Mauch Knee Kit SNS

RESERVDELAR

Art.nr.	Beskrivning
MKA01362	Skydd, främre
MKA01363	Skydd, bakre

MAUCH® KNEE PLUS



UNITY
COMPATIBLE

För medel till högaktiva protesanvändare.

Mauch Knee Plus är en s.k. heavy duty version av Mauch Knee. Plus-versionen bygger på samma avancerade teknologi men tål högre last vid maximal aktivitetsnivå.

Separat inställning av flexion- och extensionsmotstånd innebär en flexibilitet som ger protesanvändaren möjligheten att uppleva en bekväm och stabil gång i olika hastigheter på plant underlag, i nedförlut, i trappor och i ojämn terräng.

- Enkelledad, hydraulisk protesknäled med sving- och stödfas-kontroll (SNS®). Tillåter gång i olika hastigheter.
- Robust aluminiumram
- Steglös stödfaskontroll
- Protesanvändaren kan dessutom själv ställa in knät från helt fri-svingande (vid t.ex. cykling) till helt låst (t.ex. klättra upp för en stege).
- Proximal 4-hålsinfästning vilket möjliggör olika adapteralternativ.



Video: Mauch Knee & Mauch Knee Plus - Clinician Fitting Tutorial
2 min 50 sek.

Brukarinformation	
Amputationsnivå:	Transfemoral
Impact:	Medel till extrem
Max. patientvikt:	166 kg

Produktinformation	
Bygghöjd:	210.5 mm
Vikt inkl. cylinder:	1.21 kg
Flexion:	Stopp vid 125°



SINGLE AXIS



MANUAL LOCK



HYDRAULIC CONTROL



MULTI SPEED



ADJUSTABLE STANCE FLEXION



FULL STANCE FLEXION



SOCKET CONNECTOR ADAPTATION

BYGGHÖJD

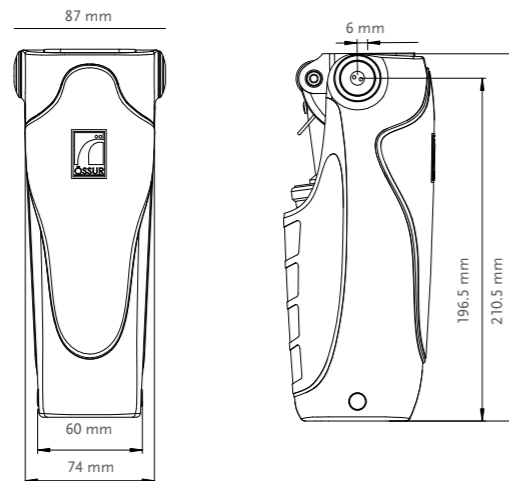

MAUCH® KNEE PLUS

KIT

Art.nr.	Beskrivning
MKN01660	Mauch Knee Kit SNS
MKN01663*	Mauch Knee Plus Kit SNS - Through Hole

*Beställningsvara

KOMPONENTER

Rekommenderas för att få ökad knäflexion vid direktanslutning av hylsan

Art.nr.	Beskrivning	Bygghöjd	Vikt
A-125100	4-håls hylsadapter - Titan	18.5 mm	12 g



RESERVDLAR

Art.nr.	Beskrivning
MKA01661*	Knäkula, skruv, rundat huvud
MKA01662*	Skydd, främre
MKA01663*	Skydd, bakre
MKA01664*	Plugg, sida

*Beställningsvara

TOTAL KNEE® 1900



UNITY
COMPATIBLE

Ett bra val främst för lågaktiva protesanvändare som har en definierad gång men oftast går i en hastighet.

- Polycentrisk, 7-axlad protesknäled med ett geometriskt låssystem. Detta ger säkerhet genom ökad markfrigång och att knäleden låser helt vid hälsättning med knäet i full extension. Över midstance låser sedan knäet upp med minimal kraft från protesanvändaren.
- Total Knee 1900 erbjuder säkerhet och en bra kosmetisk lösning samtidigt som den ger goda förutsättningar för ett symmetriskt gångmönster.
- Total Knee är en mycket säker och energisnål konstruktion.
- Den inbyggda stanceflexfunktionen ger en naturlig stötdämpning och rörelse som ger en bekväm gång och främjar ett naturligt gångmönster.
- Passar bra till protesanvändare med långa stumpar och till knäleds-artikulerade.



Video: Total Knee 1900 - Clinician Fitting Tutorial
4 min 19 sek.

Brukarinformation	
Amputationsnivå:	Transfemoralt, knäledsexartikulation
Impact:	Låg
Max. patientvikt:	100 kg



MULTI AXIS



INCREASED GROUND CLEARANCE



MECHANICAL CONTROL



SINGLE SPEED

Produktinformation	
Bygghöjd:	173 mm
Vikt:	0.675 kg
Flexion:	Stopp vid 150°
Stabilisering:	Geometriskt låsningssystem med stanceflexfunktion
Svingfaskontroll:	Friktion i elastomer

BYGGHÖJD

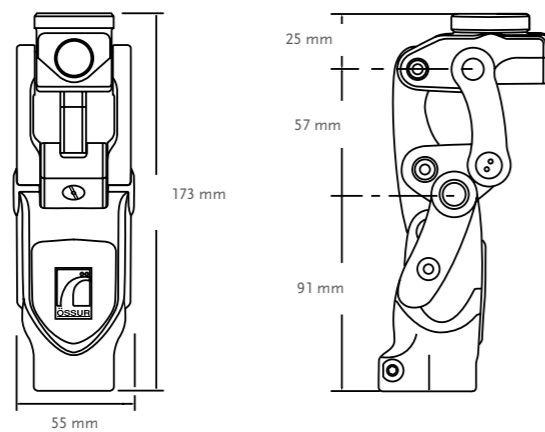

KIT

Art.nr.	Beskrivning
1900	Total Knee 1900*

*Röd stötdämpare (avsedd för patientvikt 70-90 kg) sitter monterad i knäleden vid leverans. "Total Knee - User Guide"- video finns på Youtube (sök på "Total Knee - User Guide" eller läs i in QR-koden ovan). Videon innehåller grundläggande information avsedd för protesanvändaren.

TOTAL KNEE® 1900

KOSMETIK

	Art.nr.	Beskrivning
1.	2047	Kosmetikkåpa för delad kosmetik (svart)
2.	2052	Liten knäkåpa (svart) för användning med hel slangkosmetik
3.	2053	Stor knäkåpa för delad kosmetik (beige)

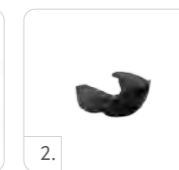
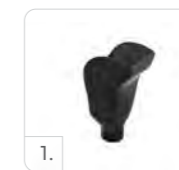

KOMPONENTER

STÖTDÄMPARE - KIT

Art.nr.	Beskrivning
2000-Kit	Ett komplett set med stötdämpare och shims

- Innehåller:
- 1 stötdämpare av varje hårdhet
 - 1 Shim 0.38 mm
 - 1 Shim 0.76 mm



TÄCKBRICKA

Art.nr.	Beskrivning
2059	Täckbricka för Total Knee 1900 och 2000

EXTENSIONS-FÖRSTÄRKARE

Art.nr.	Beskrivning
1905	Begränsar häiluppkast och hjälper knäet att gå i fullt utsträckt läge

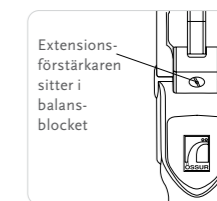

EXTENSIONS-FJÄDER

Art.nr.	Beskrivning
2070S	Komplett kit för extensionsfjäder med mediumfjäder (gul)

Extra säkerhet vid träning och tillvänjning. I vissa fall kan en extensionsfjäder vara till hjälp under träning och tillvänjningsfasen för extra trygghet. Extensionsfjäders funktion fungerar som framkastare och monteras enkelt. Fjäders funktion tas bort när protesanvändaren känner sig bekväm med sitt nya knä. Hård fjäder (blå) och extra hård fjäder (röd) bifogas.



Quick Reference Card - Total Knee 1900, 2000, 2100.

TOTAL KNEE® 1900

KOMPONENTER

BAKRE LÄNK

Art.nr.	Beskrivning
1900ssb	Extra förstärkt bakre länk för Total Knee 1900

Obs! Kan ej eftermonteras. Kan levereras mot en extra kostnad.

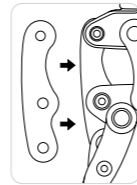

TOTAL KNEE ADAPTRAR

	Art.nr.	Beskrivning	Material	Max. vikt	Bygghöjd	Vikt	
1.	A-114040	Hylsadapter, 4-armad, gängad	Rostfritt stål	166 kg	8 mm	158 g	
2.	A-122300	Adapter 4-håls. Skruvas direkt på gängan på knäleden.	Aluminium	125 kg	11 mm	70 g	
3.	A-834300	Hanpyramidadapter	Rostfritt stål	100 kg	18 mm*	111 g	
3.	A-835300	Hanpyramidadapter	Titan	166 kg	18 mm*	80 g	
4.	A-845300	Honpyramidadapter	Titan	166 kg	26 mm	85 g	

*18 mm = när adaptorn är fullt iskruvad i gängorna



KOSMETIK TILL TOTAL KNEE

FÖRFORMAD KOSMETIKVAD

Art.nr.	Beskrivning
2075R	Förformad kosmetikvad i EVA - Regular
2075L	Förformad kosmetikvad i EVA - Large

- Beigefärgade
- Passa till Total Knee® 1900 och 2000.
- Passar till både vänster och höger sida
- Förformade på insidan för att passa knäckåpa #2053, kosmetikkåpa och ø 30 mm rör
- Flamskyddad

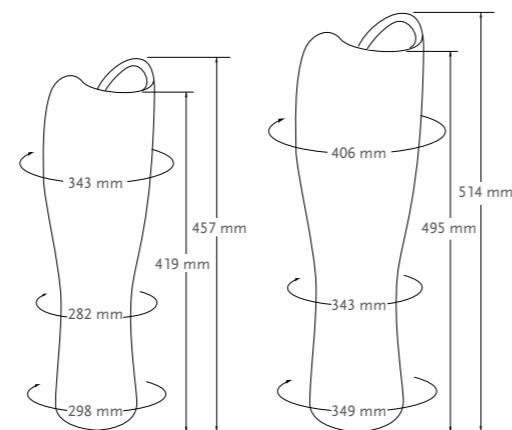

2075R Regular

2075L Large

TOTAL KNEE® 2000

UNITY
COMPATIBLE



Ett bra val för medelaktiva protesanvändare med en definierad gång som prioriterar säkerhet, en bra kosmetisk lösning och ett naturligt gångmönster.

- Polycentrisk, 7-axlad protesknäled med ett geometriskt låssystem. Detta ger säkerhet genom ökad markfrigång och att knäleden låser helt vid hälsättning med knäet i full extension. Över midstance låser sedan knäet upp med minimal kraft från protesanvändaren.
- Inbyggd stanceflexfunktion och stötdämpning ger protesanvändaren en naturlig rörelse som möjliggör en symmetrisk gång vilket minskar slitage på höft och rygg. Total Knee är en mycket säker och energisnål konstruktion.
- Svingfaskontrollen möjliggör gång i olika hastigheter med bevarad symmetri.
- Passar bra till protesanvändare med långa stumpar och till knäledsexartikulerade.



Video: Total Knee 2000 & Total Knee 2100 - Clinician Fitting Tutorial
4 min 11 sek.

Brukarinformation	
Amputationsnivå:	Transfemoral, knäledsexartikulation
Impact:	Medel till hög
Max. patientvikt:	100 kg

Produktinformation	
Bygghöjd:	173 mm
Vikt:	0.69 kg
Flexion:	Stopp vid 150°
Stabilisering:	Geometriskt låsningssystem med stanceflexfunktion
Svingfaskontroll:	3-steps hydraulsystem med mekanisk flexionsbegränsare



BYGGHÖJD

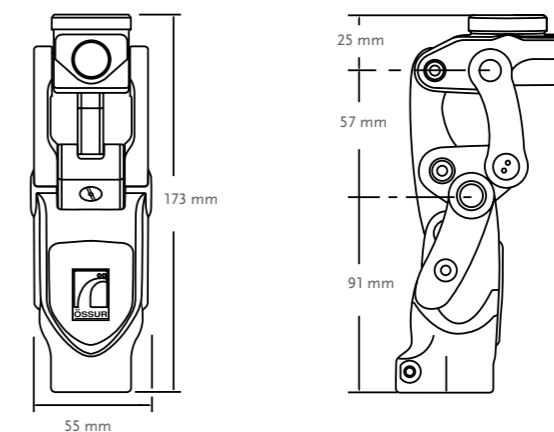

KIT

Art.nr.	Beskrivning
2000	Total Knee 2000*

*Röd stötdämpare (avsedd för patientvikt 70-90 kg) sitter monterad i knäleden vid leverans. "Total Knee - User Guide"- video (TV0005) finns på Youtube (sök på "Total Knee - User Guide" eller läs i in QR-koden ovan). Videon innehåller grundläggande information avsedd för protesanvändaren.

TOTAL KNEE® 2000

KOSMETIK

	Art.nr.	Beskrivning
1.	2047	Kosmetikkåpa för delad kosmetik (svart)
2.	2052	Liten knäkåpa (svart) för användning med hel slangkosmetik
3.	2053	Stor knäkåpa för delad kosmetik (beige)



KOMPONENTER

STÖTDÄMPARE - KIT

Art.nr.	Beskrivning
2000-Kit	Ett komplett set med stötdämpare och shims

Innehåller:

- 1 stötdämpare av varje hårdhet
- 1 Shim 0.38 mm
- 1 Shim 0.76 mm



TÄCKBRICKA

Art.nr.	Beskrivning
2059	Täckbricka for Total Knee 1900 och 2000

EXTENSIONSFÖRSTÄRKARE

Art.nr.	Beskrivning
1905	Begränsar häluppkast och hjälper knäet att gå i fullt utsträckt läge



EXTENSIONSFJÄDER

Art.nr.	Beskrivning
2070S	Komplett kit för extensionsfjäder med mediumfjäder (gul)

Extra säkerhet vid träning och tillvänjning. I vissa fall kan en extensionsfjäder vara till hjälp under träning och tillvänjningsfasen för extra trygghet. Extensionsfjädern fungerar som framkastare och monteras enkelt. Fjädern kan sedan tas bort när protesanvändaren känner sig bekväm med sitt nya knä. Hård fjäder (blå) och extra hård fjäder (röd) bifogas.



Quick Reference Card -
Total Knee 1900, 2000, 2100.

TOTAL KNEE® 2000

KOMPONENTER

BAKRE LÄNK

Art.nr.	Beskrivning
2000ssb	Extra förstärkt bakre länk för Total Knee 2000

Obs! Kan ej eftermonteras. Kan levereras mot en extra kostnad.

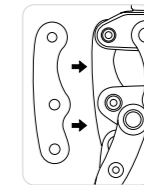

TOTAL KNEE ADAPTRAR

	Art.nr.	Beskrivning	Material	Max. vikt	Bygghöjd	Vikt
1.	A-114040	Hylsadapter, 4-armad, gängad	Rostfritt stål	166 kg	8 mm	158 g
2.	A-122300	Adapter 4-håls. Skruvas direkt på gängan på knäleden.	Aluminium	125 kg	11 mm	70 g
3.	A-834300	Hanpyramidadapter	Rostfritt stål	100 kg	18 mm*	111 g
3.	A-835300	Hanpyramidadapter	Titan	166 kg	18 mm*	80 g
4.	A-845300	Honpyramidadapter	Titan	166 kg	26 mm	85 g

*18 mm = när adaptorn är fullt iskruvad i gängorna



KOSMETIK TILL TOTAL KNEE

FÖRFORMAD KOSMETIKVAD

Art.nr.	Beskrivning
2075R	Förformad kosmetikvad i EVA - Regular
2075L	Förformad kosmetikvad i EVA - Large

- Beigefärgade
- Passa till Total Knee® 1900 och 2000.
- Passar till både vänster och höger sida
- Förformade på insidan för att passa knäkåpa #2053, kosmetikkåpa och ø 30 mm rör
- Flamskyddad

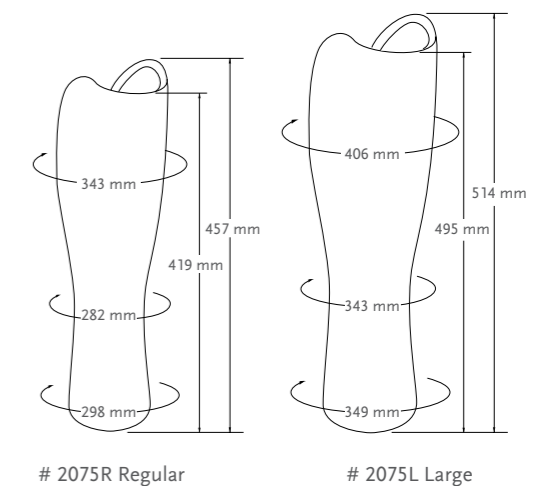

TOTAL KNEE® 2100

UNITY
COMPATIBLE



Alternativet för något tyngre eller högaktiva protesanvändare med definierad gång som prioriterar säkerhet kombinerat med optimala förutsättningar för ett naturligt gångmönster.

- Polycentrisk, 7-axlad protesknäled med ett geometriskt låssystem. Detta ger säkerhet genom ökad markfrigång och att knäleden låser helt vid hälsättning med knäet i full extension. Över midstance låser sedan knäet upp med minimal kraft från protesanvändaren. Knäleden är en mycket säker och energisnål konstruktion.
- Inbyggd stanceflexfunktion och stötdämpning ger protesanvändaren ett naturligt gångmönster vilket minskar risken för belastningsskador.
- Svingfaskkontrollen möjliggör gång i olika hastigheter med bevarad symmetri.
- Passar bra till protesanvändare med långa stumpar och till knäledsexartikulerade.



Video: Total Knee 2000 & Total Knee 2100 - Clinician Fitting Tutorial
4 min 11 sek.

Brukarinformation	
Amputationsnivå:	Transfemoral, knäledsexartikulation
Impact:	Medel till extrem
Max. patientvikt:	125 kg

Produktinformation	
Bygghöjd:	175 mm
Vikt:	0.9 kg
Flexion:	Stopp vid 150°
Stabilisering:	Geometriskt låsningssystem med stanceflexfunktion
Svingfaskkontroll:	3-steps hydraulsystem med mekanisk flexionsbegränsare

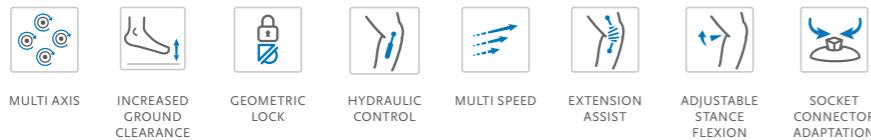

BYGGHÖJD

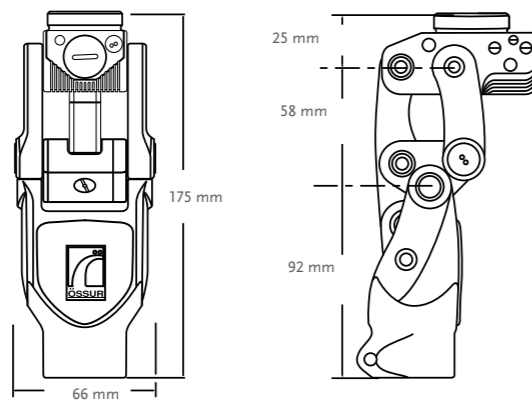

KIT

Art.nr.	Beskrivning
2100	Total Knee 2100*

*Gul stötdämpare (avsedd för patientvikt 90-110 kg) sitter monterad i knäleden vid leverans. "Total Knee - User Guide"- video (TV0005) finns på Youtube (sök på "Total Knee - User Guide" eller läs i in QR-koden ovan). Videon innehåller grundläggande information avsedd för protesanvändaren.

TOTAL KNEE® 2100

KOSMETIK

	Art.nr.	Beskrivning
1.	2145	Kosmetikkåpa för delad kosmetik (svart)
2.	2150	Liten knäkåpa (svart) för användning med hel slangkosmetik
3.	2151	Stor knäkåpa för delad kosmetik (beige)



KOMPONENTER

BUMPER KIT

Art.nr.	Beskrivning
2100-Kit	Ett komplett set med stötdämpare och shims



- Innehåller:
- 1 stötdämpare av varje hårdhet
 - 1 Shim 0.38 mm
 - 1 Shim 0.76 mm

TÄCKBRICKA

Art.nr.	Beskrivning
2100-717	Täckbricka for Total Knee 2100

EXTENSIONS-FÖRSTÄRKARE

Art.nr.	Beskrivning
1905	Begränsar hälluppkast och hjälper knäet att gå i fullt utsträckt läge

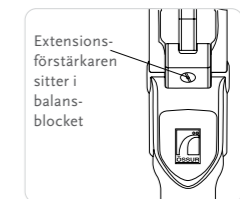

EXTENSIONS-FJÄDER

Art.nr.	Beskrivning
2070S	Komplett kit för extensionsfjäder med mediumfjäder (gul)

Extra säkerhet vid träning och tillvänjning. I vissa fall kan en extensionsfjäder vara till hjälp under träning och tillvänjningsfasen för extra trygghet. Extensionsfjäders funktion fungerar som framkastare och monteras enkelt. Fjäders kan sedan tas bort när protesanvändaren känner sig bekväm med sitt nya knä. Hård fjäder (blå) och extra hård fjäder (röd) bifogas.



Quick Reference Card - Total Knee 1900, 2000, 2100.

TOTAL KNEE® 2100

KOMPONENTER

SMÖRJSPRUTA TILL TOTAL KNEE 2100 HIGH ACTIVITY

Art.nr.	Beskrivning
2105	Smörjspruta - används vid smörjning av nållagren vid de sju axlarna



TOTAL KNEE ADAPTRAR

	Art.nr.	Beskrivning	Material	Max. vikt	Bygghöjd	Vikt	
1.	A-114040	Hylsadapter, 4-armad, gängad	Rostfritt stål	166 kg	8 mm	158 g	
2.	A-122300	Adapter 4-håls. Skruvas direkt på gängan på knäleden.	Aluminium	125 kg	11 mm	70 g	
3.	A-834300	Hanpyramidadapter	Rostfritt stål	100 kg	18 mm*	111 g	
3.	A-835300	Hanpyramidadapter	Titan	166 kg	18 mm*	80 g	
4.	A-845300	Honpyramidadapter	Titan	166 kg	26 mm	85 g	

*18 mm = när adaptorn är fullt iskruvad i gängorna



KOSMETIK TILL TOTAL KNEE 2100

FÖRFORMAD KOSMETIKVAD I EVA

Art.nr.	Beskrivning
2175L	Förformad kosmetikvad i EVA - High Activity Large

- Beigefärgad
- Passar Total Knee 2100
- Passar till både vänster och höger sida
- Förformad på insidan för att passa knäkäpa #2145/#2151 och ø 30 mm rör.
- Flamskyddad

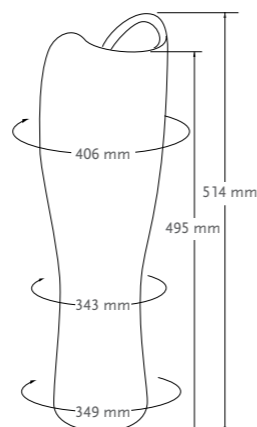

LOCKING KNEE



Locking Knee har tagits fram med tanke på amputerade med begränsad gångförmåga, dvs. protesanvändare på en mycket låg aktivitetsnivå. Lämplig att användas i en temporär protes. Tillverkad i legering av stål och aluminium.

Brukarinformation	
Amputationsnivå:	Transfemoral
Impact:	Låg
Max. patientvikt:	125 kg

Produktinformation	
Proximal bygghöjd från knäledsaxeln:	26 mm
Vikt:	0.248 kg
Flexion:	Stopp vid 140°



SINGLE AXIS



MANUAL LOCK



MECHANICAL CONTROL



SINGLE SPEED



Video: Locking Knee - Clinician Fitting Tutorial 2 min 32 sek.



BYGGHÖJD

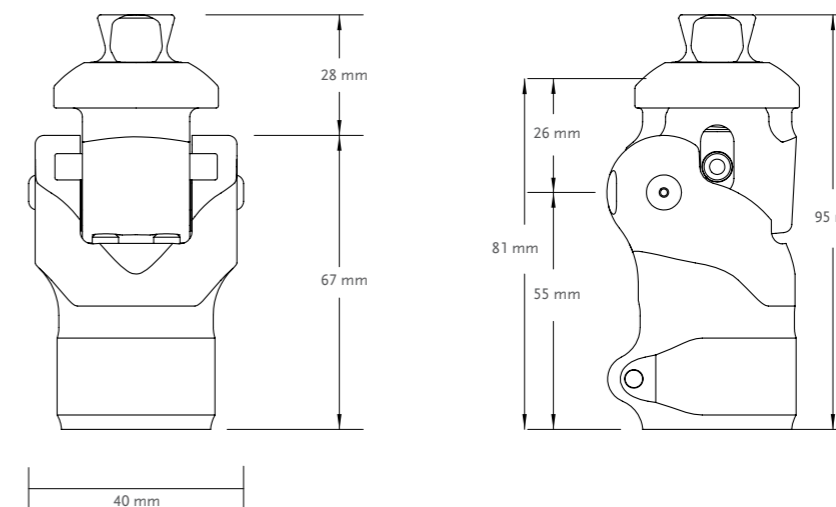

KIT

Art.nr.	Beskrivning
LKN12500	Locking Knee inkl. upplåsningskit med lina

Art.nr.	Beskrivning
LKN12590	Upplåsningskit med lina för Locking Knee

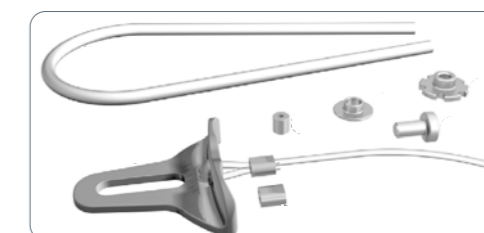

BALANCE™ KNEE OFM1



En mekanisk, polycentrisk protesknäled som är lämplig för protesanvändare med höga säkerhetskrav. Knäleden kan låsas (t.ex. vid stående) och lämpar sig särskilt väl för nyamputerade och mindre rörliga användare.

- Låsfunktion för hög grad av säkerhet: idealiskt vid de första stå- och gå-övningarna och vid de tillfällen protesanvändaren vill stå längre stunder.
- Flexions- och extensionsmotstånd kan anpassas och justeras allteftersom protesanvändaren blir en bättre gångare.
- Extra markfrigång gör det lättare och säkrare att gå för protesanvändaren.
- Integrerad framkastare.
- Proteshylsans adapter har inbyggda justeringsmöjligheter för optimering av inriktning



Video: Balance Knee OFM 1 - Clinician Fitting Tutorial
6 min 24 sek.

Brukarinformation	
Amputationsnivå:	Transfemoral, knäledsexartikulation
Impact:	Låg till medel
Max. patientvikt:	136 kg

Produktinformation			
	Med pyramidadapter	Med IKF-adapter	Med Loop adapter
Bygghöjd (1):	159 mm	174 mm	151 mm
Bygghöjd (2):	107 mm	122 mm	116 mm
Bygghöjd (3):	18 mm	33 mm	27 mm
Vikt:	ca. 640 g	ca. 770 g	ca. 650 g
Flexion:	Stopp vid 150°	Stopp vid 150°	Stopp vid 150°

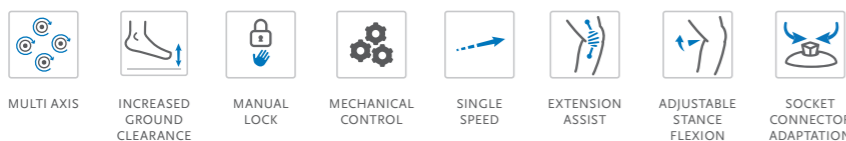

BYGGHÖJD

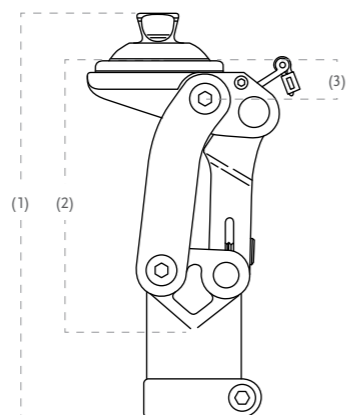

BALANCE™ KNEE OFM1

KIT

Art.nr.	Beskrivning
1721126	Balance Knee OFM1 med Pyramid
1721127	Balance Knee OFM1 med IKF adapter
1721128	Balance Knee OFM1 med Loop adapter



KOMPONENTER

	Art.nr.	Beskrivning	Material	Max. vikt	Vikt	Bygghöjd
1.	1970863	Pyramid Adapter	Aluminium/Stål	136 kg	86 g	
2.	M631100	IKF Adapter	Aluminium/Stål	136 kg	220 g	
3.	1970862	Loop Adapter	Aluminium/Stål	136 kg	99 g	
4.	1633121	36 mm Thread Adapter*	Aluminium	136 kg	64 g	3 mm
5.	A-114030	3-armad hylsadapter	Rostfritt stål	166 kg	124 g	8 mm
6.	A-114040	4-armad hylsadapter	Rostfritt stål	166 kg	154 g	8 mm

Adaptrarna passar Balance Knee OFM 1, OP5 Knee, OHP3 Knee och Paso Knee.

*Används tillsammans med #A-114030 eller #A-114040

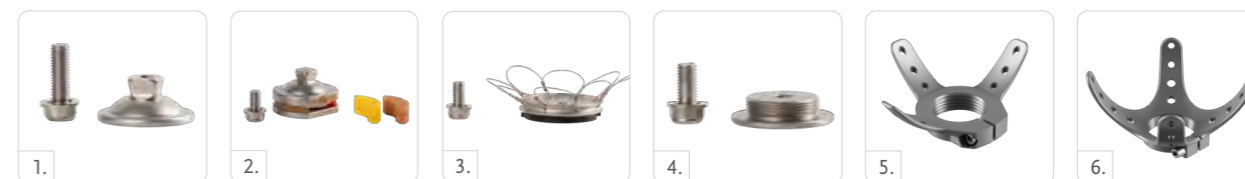

DUAL FUNCTION LEVER

Art.nr.	Beskrivning
M721222	Dual Function Lever - gör det möjligt för brukaren att enkelt byta från ett låst knä till ett frisvängande knä och tillbaka igen.

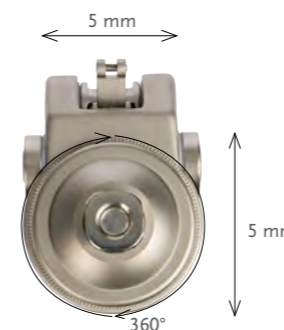
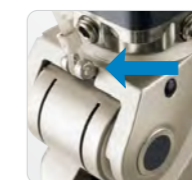

Enkelt att optimera inriktningen av protesen tack vare AP/ML-förskjutning på 5 mm och rotation utan begränsning - gäller för samtliga adaptrar förutom IKF-adaptern.

Loop-adaptern kan användas tillsammans med särskilda justeringsbrickor för att vinkla hylsan upp till 10° i valfri riktning (t.ex. vid protesförsörjning av knäledsexartikulerade). Detta innebär att inriktningen enkelt kan optimeras även efter testfasen.

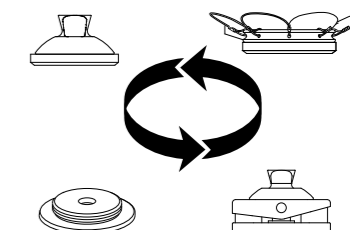

Enkel anpassning till hylsanslutningen. Välj hylsadapter efter önskemål och behov; pyramidadapter, 3- eller 4-armsadapter, IKF-adapter (Initial Knee Flexion) eller loop-adapter. En IKF-adapter kan med fördel användas för att få en mjukare övergång mellan stöd- och svingfas.

BALANCE™ KNEE OFM2



En lätt, enkelledad protesknäled med manuellt lås och viktaktiverad friktionsbroms.

- Manuellt lås - kan initialt användas som låsknäled i rehabiliteringsfasen för hög grad av säkerhet under de första stå- och gåövningarna. Allt eftersom användaren blir mer rörlig kan ortopedingenjören aktivera flexions- och extensionsfunktionerna.
- Integrerad framkastare.



Video: Balance Knee OFM 2 - Clinician Fitting Tutorial
3 min 07 sek.

Brukarinformation	
Amputationsnivå:	Transfemoral
Impact:	Låg till medel
Max. patientvikt:	125 kg

Produktinformation	
Proximal bygghöjd från knäledsaxeln	23 mm
Vikt:	0,495 kg
Flexion:	145°



SINGLE AXIS



MANUAL LOCK



WEIGHT ACTIVATED LOCK



MECHANICAL CONTROL



SINGLE SPEED



EXTENSION ASSIST



ADJUSTABLE STANCE FLEXION

BYGGHÖJD

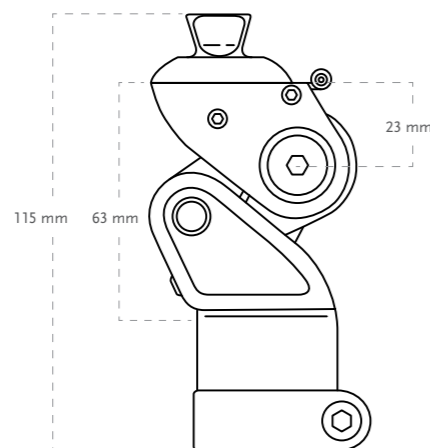

BALANCE™ KNEE OFM2

KIT

Art.nr.	Beskrivning
1721120	Balance Knee OFM2

KOMPONENTER

DUAL FUNCTION LEVER

Art.nr.	Beskrivning
M721222	Dual Function Lever - gör det möjligt för brukaren att enkelt byta från ett låst knä till ett frisvängande knä med broms och tillbaka igen.



OHP3 KNEE™



En polycentrisk, pneumatisk protesknäled avsedd för medel- till hög-aktiva protesanvändare.

- Extension/flexion kan justeras oberoende av varandra - för jämn och smidig gång.
- Lodlinjen kan enkelt och snabbt förskjutas med hjälp av en 5 mm insexskruv för att få en mer dynamisk/mer säker karaktär.
- Enkel anpassning till hylsanslutningen. Flera olika adapteralternativ är möjliga.
- Knäkåpan ger skydd för protesknäled och kläder.

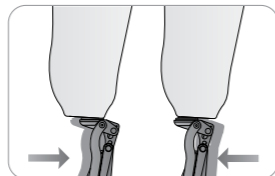

Brukarinformation	
Amputationsnivå:	Transfemoral, knäledsexartikulation
Impact:	Medel till hög
Max. patientvikt:	125 kg



Video: OHP3 Knee - Clinician Fitting Tutorial 4 min 23 sek.

Produktinformation			
	Med pyramidadapter	Med IKF-adapter	Med Loop adapter
Bygghöjd (1):	215 mm	230 mm	207 mm
Bygghöjd (2):	158 mm	174 mm	168 mm
Bygghöjd (3):	18 mm	33 mm	27 mm
Vikt:	1025 g	1155 g	1040 g
Flexion:	150°	150°	150°



BYGGHÖJD

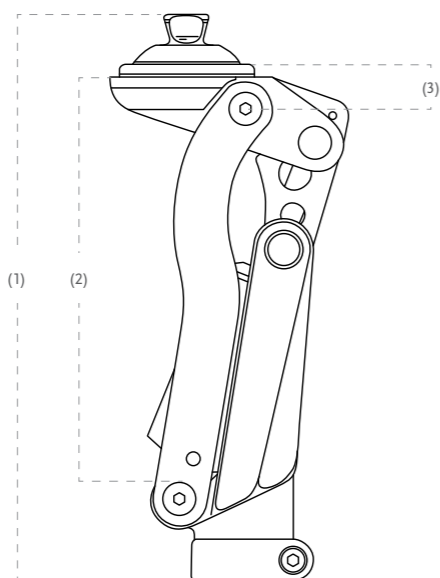

OHP3 KNEE™

KIT

Art.nr.	Beskrivning
1. 1728160	OHP3 Knee med pyramidadapter
2. 1728161	OHP3 Knee med IKF-adapter
3. 1728162	KHP3 Knee med Loop adapter



KOMPONENTER

	Art.nr.	Beskrivning	Material	Max. vikt	Vikt	Bygghöjd
1.	1970863	Pyramid Adapter	Aluminium/Stål	136 kg	86 g	
2.	M631100	IKF Adapter	Aluminium/Stål	136 kg	220 g	
3.	1970862	Loop Adapter	Aluminium/Stål	136 kg	99 g	
4.	1633121	36 mm Thread Adapter*	Aluminium	136 kg	64 g	3 mm
5.	A-114030	3-armad hylsadapter	Rostfritt stål	166 kg	124 g	8 mm
6.	A-114040	4-armad hylsadapter	Rostfritt stål	166 kg	154 g	8 mm

Adaptrarna passar Balance Knee OFM 1, OP5 Knee, OHP3 Knee och Paso Knee.

*Används tillsammans med #A-114030 eller #A-114040

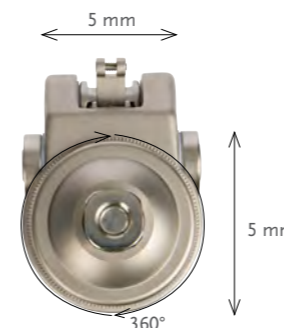

Enkelt att optimera inriktningen av protesens tack vare AP/ML-förskjutning på 5 mm och rotation utan begränsning - gäller för samtliga adapterar förutom IKF-adaptern.

Loop-adaptern kan användas tillsammans med särskilda justeringsbrickor för att vinkla hylsan upp till 10° i valfri riktning (t.ex. vid protesförsörjning av knäledsexartikulerade). Detta innebär att inriktningen enkelt kan optimeras även efter testfasen.

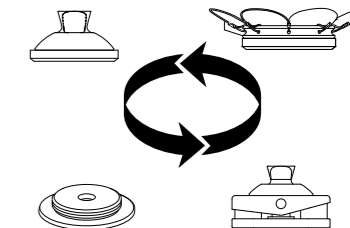

Enkel anpassning till hylsanslutningen. Välj hylsadapter efter önskemål och behov; pyramidadapter, 3- eller 4-armsadapter, IKF-adapter (Initial Knee Flexion) eller loop-adapter. En IKF-adapter kan med fördel användas för att få en mjukare övergång mellan stöd- och svingfas.

OP4 KNEE™



En pneumatisk, enkelledad protesknäled med viktaktiverad bromsfunktion avsedd för medel- till högaktiva protesanvändare.

- Bromsfunktionen kan finjusteras och anpassas efter varje protesanvändares specifika säkerhetsbehov.
- Extension/flexion kan justeras oberoende av varandra - för jämn och smidig gång.
- Knäkåpan ger skydd för protesknäled och kläder.



Video: OP4 Knee - Clinician Fitting Tutorial
1 min 46 sek.

Brukarinformation	
Amputationsnivå:	Transfemoralt
Impact:	Medel till hög
Max. patientvikt:	100 kg

Produktinformation	
Bygghöjd:	146 mm
Vikt:	0,680 kg
Flexion:	145°

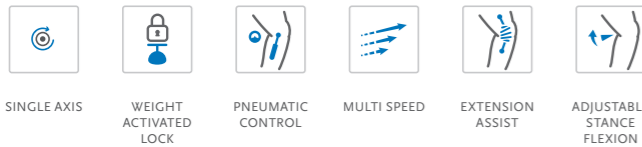

BYGGHÖJD

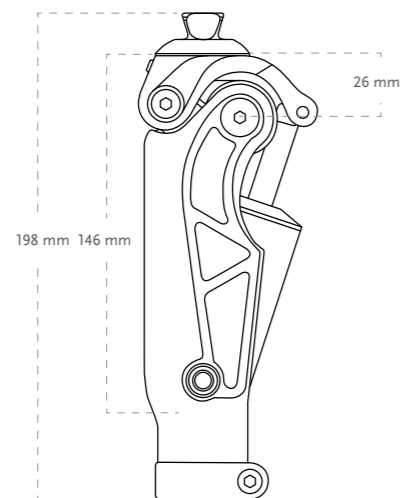

KIT

Art.nr.	Beskrivning
1720185	OP4 Knee

OP5 KNEE™



OP5 är en pneumatisk, polycentrisk knäled med individuellt justerbar svingfas. Flera olika adapteralternativ är möjliga beroende på amputationsnivå.

- Justerbar pneumatisk svingfaskontroll
- Justerbar stance flexion med IKF-adaptorn (för mjukare övergång mellan stöd- och svingfas)
- Låg bygghöjd, kan med fördel användas till de med lång transfemoralt stump eller till de som är knäledsdisartikulerade
- Passar ø 30 mm rör
- Hög knäflexionsvinkel (upp till 145°)



Video: OP5 Knee - Clinician Fitting Tutorial
4 min 27 sek.

Brukarinformation	
Amputationsnivå:	Transfemoralt, knäledsdisartikulerad
Impact:	Medel till hög
Max. patientvikt:	125 kg

Produktinformation			
	Med pyramidadapter	Med IKF-adapter	Med Loop adapter
Bygghöjd (1):	195 mm	210 mm	200 mm
Bygghöjd (2):	160 mm	175 mm	165 mm
Bygghöjd (3):	18 mm	33 mm	23 mm
Vikt:	770 g	900 g	785 g
Flexion:	ca. 145°	ca. 145°	ca. 145°

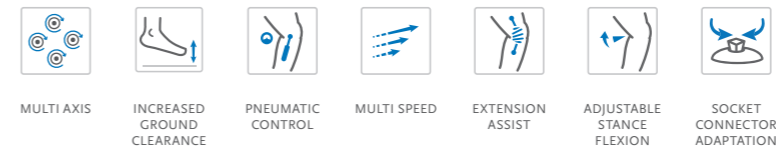

BYGGHÖJD

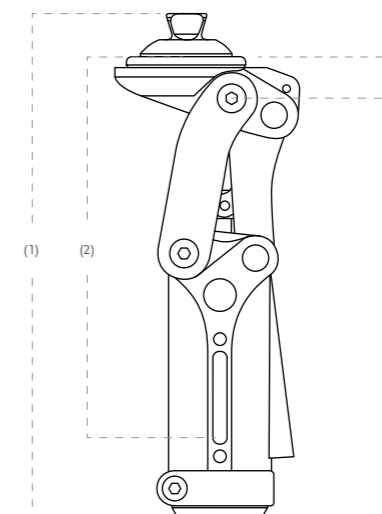

OP5 KNEE™

KIT

Art.nr.	Beskrivning
1. 1720180	OP5 Knee med pyramidadapter
1720182	OP5 Knee med IKF-adapter
1720181	KP5 Knee med Loop adapter



KOMPONENTER

Picture	Art.nr.	Beskrivning	Material	Max. vikt	Vikt	Bygghöjd
1.	1970863	Pyramid Adapter	Aluminium/Stål	136 kg	86 g	
2.	M631100	IKF Adapter	Aluminium/Stål	136 kg	220 g	
3.	1970862	Loop Adapter	Aluminium/Stål	136 kg	99 g	
4.	1633121	36 mm Thread Adapter*	Aluminium	136 kg	64 g	3 mm
5.	A-114030	3-armad hylsadapter	Rostfritt stål	166 kg	124 g	8 mm
6.	A-114040	4-armad hylsadapter	Rostfritt stål	166 kg	154 g	8 mm

Adaptrarna passar Balance Knee OFM 1, OP5 Knee, OHP3 Knee och Paso Knee.

*Används tillsammans med #A-114030 eller #A-114040

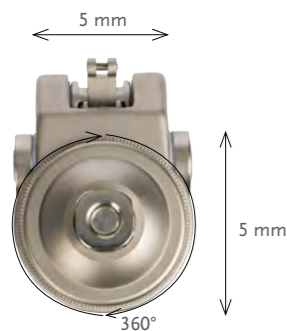
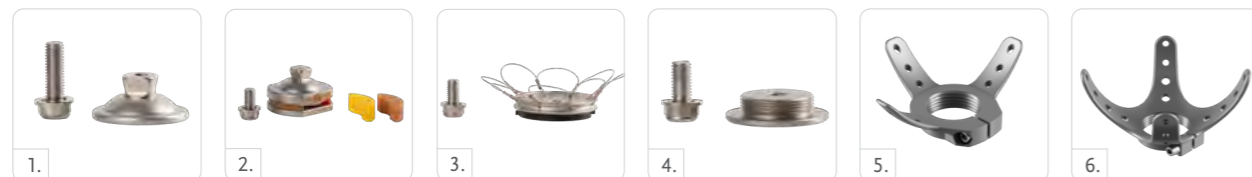

Enkelt att optimera inriktningen av protesens tår AP/ML-förskjutning på 5 mm och rotation utan begränsning - gäller för samtliga adapterar förutom IKF-adaptern.

Loop-adaptern kan användas tillsammans med särskilda justeringsbrickor för att vinkla hylsan upp till 10° i valfri riktning (t.ex. vid protesförsörjning av knäledsexartikulerade). Detta innebär att inriktningen enkelt kan optimeras även efter testfasen.

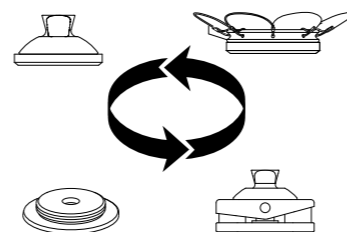

Enkel anpassning till hylsanslutningen. Välj hylsadapter efter önskemål och behov; pyramidadapter, 3- eller 4-armsadapter, IKF-adapter (Initial Knee Flexion) eller loop-adapter. En IKF-adapter kan med fördel användas för att få en mjukare övergång mellan stöd- och svingfas.

PASO KNEE™



Pneumatisk, polycentrisk protesknäled avsedd för låg- till högaktiva protesanvändare.

- Svingfaskontroll med pneumatiskt system som anpassar sig automatiskt efter användarens gånghastighet
- Enkel anpassning till hylsanslutningen. Flera olika adapteralternativ är möjliga.
- Klar att användas "out-of-the-box".
- Stöd för olika gånghastigheter upp till 7 km/h.
- Lodlinjen kan enkelt och snabbt förskjutas med hjälp av en kil för att få en mer dynamisk/mer säker karaktär.



Video: Paso Knee - Clinician Fitting Tutorial
4 min 01 sek.



Brukarinformation	
Amputationsnivå:	Transfemoral, knäledsexartikulation
Impact:	Låg till hög
Max. patientvikt:	136 kg

Produktinformation			
	Med pyramidadapter	Med IKF-adapter	Med Loop adapter
Bygghöjd (1):	215 mm	230 mm	207 mm
Bygghöjd (2):	158 mm	174 mm	168 mm
Bygghöjd (3):	18 mm	33 mm	27 mm
Vikt:	1050 g	1180 g	1065 g
Flexion:	ca. 150°	ca. 150°	ca. 150°



BYGGHÖJD

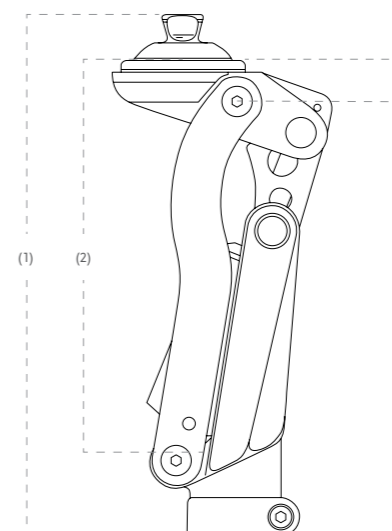

PASO KNEE™

KIT

Art.nr.	Beskrivning
1. 1728180	Paso Knee med pyramidadapter
2. 1728181	Paso Knee med IKF-adapter
3. 1728182	Paso Knee med Loop adapter



KOMPONENTER

Picture	Art.nr.	Beskrivning	Material	Max. vikt	Vikt	Bygghöjd
1.	1970863	Pyramid Adapter	Aluminium/Stål	136 kg	86 g	
2.	M631100	IKF Adapter	Aluminium/Stål	136 kg	220 g	
3.	1970862	Loop Adapter	Aluminium/Stål	136 kg	99 g	
4.	1633121	36 mm Thread Adapter*	Aluminium	136 kg	64 g	3 mm
5.	A-114030	3-armad hylsadapter	Rostfritt stål	166kg	124 g	8 mm
6.	A-114040	4-armad hylsadapter	Rostfritt stål	166 kg	154 g	8 mm

Adaptrarna passar Balance Knee OFM 1, OP5 Knee, OHP3 Knee och Paso Knee.

*Används tillsammans med #A-114030 eller #A-114040

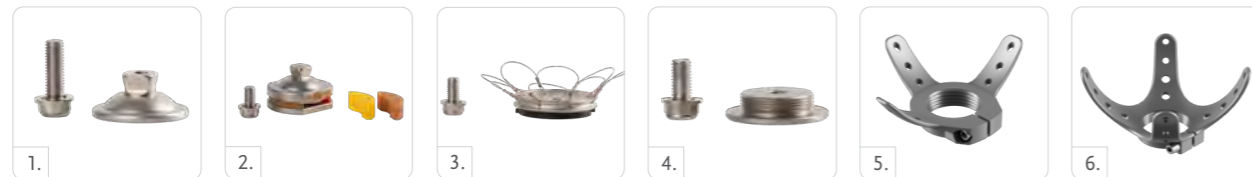

Enkelt att optimera inriktningen av protesens tårare AP/ML-förskjutning på 5 mm och rotation utan begränsning - gäller för samtliga adapterar förutom IKF-adaptern.

Loop-adaptern kan användas tillsammans med särskilda justeringsbrickor för att vinkla hylsan upp till 10° i valfri riktning (t.ex. vid protesförsörjning av knäledsexartikulerade). Detta innebär att inriktningen enkelt kan optimeras även efter testfasen.

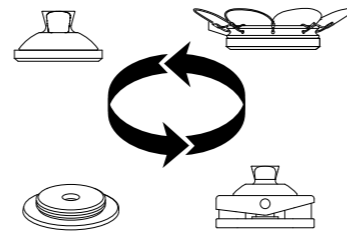

Enkel anpassning till hylsanslutningen. Välj hylsadapter efter önskemål och behov; pyramidadapter, 3- eller 4-armsadapter, IKF-adapter (Initial Knee Flexion) eller loop-adapter. En IKF-adapter kan med fördel användas för att få en mjukare övergång mellan stöd- och svingfas.

ÖSSUR ACADEMY ONLINE eLEARNING COURSES

ÖSSURS KUNSKAPSPORTAL

Össur Academy Online eLearning Courses är kostnadsfria digitala kurser tillgängliga för vårdpersonal som önskar fördjupa sina kunskaper. Kursbeskrivningar och information om inloggning hittar du på vår hemsida, www.ossur.se alternativt genom att läsa in QR-koden nedan.

För ytterligare klinisk information eller handledning vid utprovning/tillpassning, se även vår Össur Academy YouTube-kanal. Läs in QR-koden nedan.

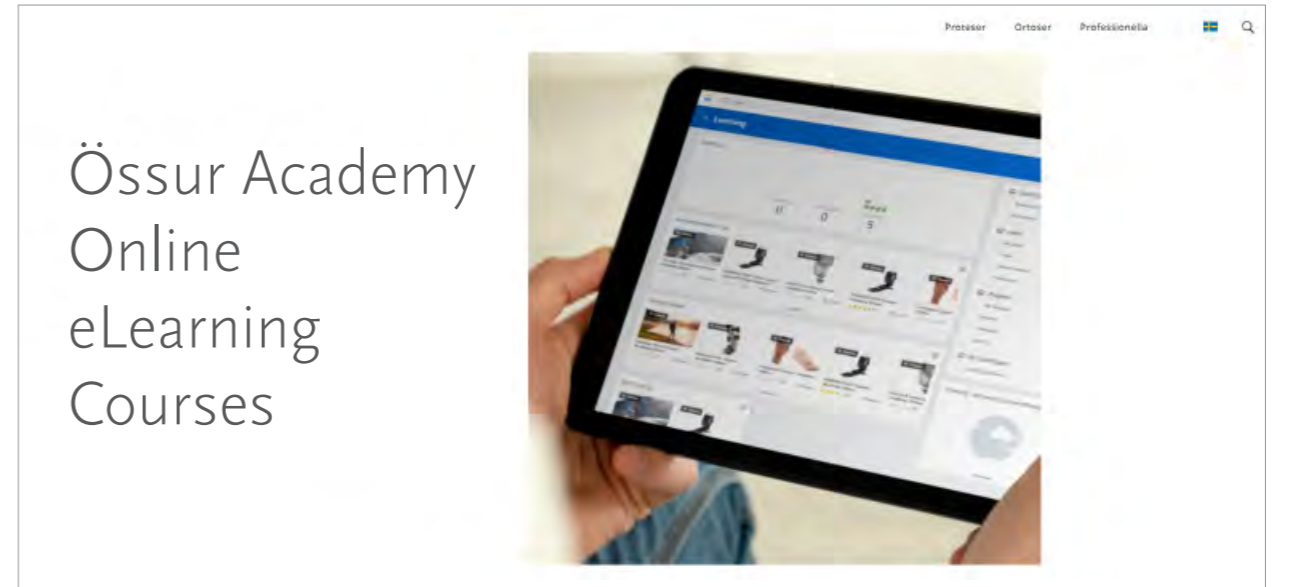

Össur Academy
Online eLearning



Össur Academy
Channel on YouTube

ÖSSUR FEET

ÖSSUR BALANCE SOLUTIONS



BALANCE FOOT S



BALANCE FOOT S TORSION



FLEX-FOOT BALANCE
MED D/P FLEXION



FLEX-FOOT BALANCE



BALANCE FOOT J



FLEX-FOOT ASSURE

SPECIAL SOLUTIONS



VARI-FLEX



LP VARI-FLEX



FLEX-SYMES



CHOPART

ÖSSUR DYNAMIC SOLUTIONS



PROPRIO FOOT



PRO-FLEX PIVOT



PRO-FLEX ST



PRO-FLEX MODULAR



PRO-FLEX XC



PRO-FLEX XC TORSION



PRO-FLEX LP



PRO-FLEX LP TORSION



RE-FLEX ROTATE



RE-FLEX SHOCK



PRO-FLEX LP ALIGN



CHEETAH XPLORE

ÖSSUR FEET

EGENSKAPER

FULL LENGTH TOE LEVER

Fullängdsfoten matchar längden på den icke-amputerade foten, vilket ger en jämnare, mer symmetrisk gång.



FULL LENGTH TOE
LEVER

ACTIVE TIBIAL PROGRESSION

Vertikala krafter genererade vid hälkontakt absorberas och omvandlas till en framåt drivande kraft som beskrivs som Active Tibial Progression.



ACTIVE TIBIAL
PROGRESSION

VERTICAL SHOCK PYLON

Stötdämpning: Stötdämpare skonar stumpan, lederna och korsryggen vid vardagliga aktiviteter.



VERTICAL SHOCK
PYLON

ROTATION

Protesfotens förmåga att absorbera rotationskrafter tillåter protesanvändaren att gå utan ökad påfrestning på stumpan på grund av ökade skjuvkrafter i proteshylan.



ROTATION

JUSTERBAR HÅLHÖJD

Hälhöjden kan anpassas efter olika typer av skor.



HEEL HEIGHT
ADJUSTABILITY

MULTI-AXIAL GROUND COMPLIANCE

Multi-axiell anpassningsförmåga till underlaget. Möjliggör god markkontakt även vid gång på ojämna underlag.



MULTI-AXIAL
GROUND
COMPLIANCE

ANKLE POWER

Genereras av fotdeformationen och bladens energilagrings- och återgivningsförmåga när foten övergår från mid stance till late stance fram till terminal stance och toe-off.



ANKLE POWER

PIVOT TECHNOLOGY

Pivot-teknologin efterliknar den anatomiska ankelleden genom att sammanbinda fotbladen med den fysiologiska rotationspunkten.



PIVOT
TECHNOLOGY

ANATOMICAL FOOT

Full, effektiv fotlängd i kombination med stortå/sandaltå matchar den anatomiska fotens längd och form. En lätt, anatomiskt utformad fotkosmetik garanterar bra passform i skon. En stabil greppsula ger ett bättre grepp vid barfotagång. Sandaltåutförandet gör det möjligt att använda en rad olika skor inklusive flipflops.



ANATOMICAL
FOOT

SPLIT TOE

Split-tån tillåter foten att anpassa sig till underlaget och möjliggör naturlig gång även på ojämnt underlag.



SPLIT TOE

ÖSSUR FEET

EGENSKAPER

SANDAL TOE

Protesfot med sandaltå och en smal, mer kosmetiskt tilltalande fotkosmetik. Gör det möjligt för protesanvändaren att använda sandaler.



SANDAL TOE

WEATHERPROOF

En väderbeständig enhet tillåter användning i våt och/eller fuktig miljö. Den tillåter *inte* nedsänkning i vatten. Enheten klarar stänk av färskvatten men ska torkas av noggrant efteråt. Färskvatten inkluderar kranvatten (söttvatten), exkluderar saltvatten och klorerat vatten. OBS! För att en protes skall anses som väderbeständig, måste övriga proteskomponenter också vara väderbeständiga.



WEATHERPROOF

WATERPROOF

Oavsett om komponenten utsätts för sötvatten, saltvatten eller klorerat vatten, ger Össurs vattentäta komponenter det skydd som behövs. Användning av förstklassigt tillverkningsmaterial ger ett permanent skydd mot skadligt intrång av vatten, även efter nedsänkning, och komponentdelarna fortsätter att ge den funktion som kan förväntas. Följande begränsning gäller dock för Proprio Foot: Det finns risk för skador på enheten om den utsätts för klorerat vatten



WATERPROOF

HYDRAULIC DORSIFLEXION

Hydraulisk dorsiflexion och plantarflexion ger användaren markfrigång i svingfasen och minskar risken för att tån stöter i.



HYDRAULIC DORSIFLEXION

UNITY® VACUUM SUSPENSION SYSTEM

INTRODUKTION

Unity Vacuum Suspension System tillsammans med Seal-In-teknologin skapar en aktiv vakuumsuspension utan sleeve. Unity är designat för att användas med beprövad Seal-In- och Flex-Foot-/Pro-Flex-teknologi. Vakuumpumpen i Unity är helt mekanisk och samarbetar med protesfoten utan att påverka fotmodulen.

Vakuumsuspensionen i Unity är enkel att hantera och lossas snabbt och lätt med en knapptryckning.

Med Unity får protesanvändaren ett större rörelseomfång i knäleden eftersom vakuumpumpen skapas på den distala delen av stumpen och därmed behövs ingen sleeve. Risken för att vakuumpumpen släpper p.g.a. att sleeven går sönder och/eller inte håller tätt, minimeras också.

FÖRDELAR

Stumpens volym förändras oftast under dagen. För att upprätthålla kontinuerligt god suspension och protesfunktion är det viktigt för protesanvändaren att kunna kontrollera dessa volymförändringar.

Genom att kombinera Unity Vacuum Suspension System med Össurs Seal-In-teknologi, får protesanvändaren goda möjligheter att kontrollera stumpens dagliga volym- och formförändringar.

- Ingen sleeve behövs: Ger ökad rörlighet och användaracceptans
- Aktivt distalt vakuum: Ger effektiv volymstabilisering och volymkontroll
- Enkel design: Det går snabbt och lätt att skapa/lossa vakuum
- Pump: Pumpen påverkar inte fotens funktion

UNITY – FÖR VEM?

Unity finns som tillval för de flesta av Össurs protesfötter och kan därmed erbjudas till ett brett spektrum av protesanvändare. Unity är utformat för att passa både transtibialt och transfemoralt amputerade. Iceross-liners med Seal-In-teknologi kan med fördel användas i kombination med Unity.



Video: Unity Socket Fabrication
4 min 11 sek

BALANCE™ FOOT S

UNITY
COMPATIBLE



En vattentät, lätt protesfot specifikt designad för att möta de behov som lågaktiva protesgångare har.

Genom att kombinera en mjuk, stötuppfångande häl som blir progressivt styvare, med en unik C-form och ett brett fotblad med split-tå, får de lågaktiva protesgångarna den stabilitet, säkerhet och trygghet som de behöver.

Den har en lätt och anatomiskt utformad fotkosmetik med stabil greppsula för bättre grepp vid barfotgång. Sandaltåutförandet gör det möjligt att använda en rad olika skor.

Unity-kompatibel. Vid beställning av Balance Foot S Unity kommer Unity förmonterat. Unity ökar protesens vikt minimalt och påverkar varken bygghöjd eller protesfotens mekaniska egenskaper.

Unity är designat för att användas tillsammans med Iceross Seal-In®-teknologi och ger god förankring genom att stabilisera och kontrollera volymen utan sleeve.



Video: Balance Foot S
Classroom Catch up
2 min 38 sek



Video: Balance Foot S by Össur
1 min 09 sek

Brukarinformation	
Amputationsnivå:	Transfemoralt, transtibial
Impact:	Låg
Max. patientvikt:	147 kg

Unity systeminformation	
Max. vakuum:	24inHg (609 mmHg)
Normalt arbetstryck:	-15"Hg till -23inHg
Ökad systemvikt:	130 g (Unity pumpmodul och hylsventilsats)

Produktinformation	
Kategori:	1-8
Storlek:	22-30
Vikt: (Stl. 27, kat. 5)	622 g inkl. fotkosmetik och Spectra Sock
Bygghöjd: (Stl. 27)	126 mm inkl. hanpyramidadapter och fotkosmetik
Hälhöjd:	10 mm
Adapter:	Hanpyramidadapter



FULL LENGTH TOE LEVER



MULTI-AXIAL GROUND COMPLIANCE



SPLIT TOE



SANDAL TOE



WATERPROOF



WEATHERPROOF*

*Väderbeständig när den används tillsammans med Unity

BESTÄLLNINGSPÅSÖKNING – BALANCE FOOT S

FÖR BESTÄLLNING AV
KOMPLETT FOT

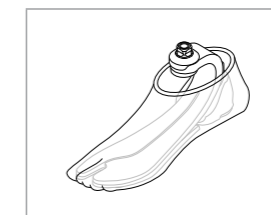

BALANCE™ FOOT S

BESTÄLLNINGSPÅSÄTTNING – BALANCE FOOT S UNITY

FÖR BESTÄLLNING AV KOMPLETT FOT MED UNITY

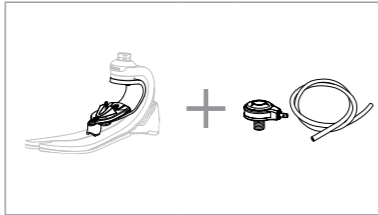

Unity kommer förmonterad på foten. Unity hylsventilsats ingår ej (beställs separat och efter amputationsnivå):

- Unity TT hylsventilsats #UTT0001
- Unity TF hylsventilsats #UTF0001

Övriga valbara kit:

- Icelock 544 för Unity kit #L-544611
- Icelock 562 Hybrid för Unity kit #L-562000*
- Icelock 562 Hybrid Unity för DS #L-562400*

*Används endast tillsammans med Iceross Seal-In X Locking Liner

EFTERMONTERING: Unity kan eftermonteras på befintlig Balance Foot S. Beställ lämplig Unity pumpmodul och Unity hylsventil och följ instruktionerna i IFU:n för produkten.

VAL AV KATEGORI

Vikt, kg	45-52	53-59	60-68	69-77	78-88	89-100	101-116	117-130	131-147
Impact: Låg									
Storlek 22-24	1	1	2	3	4	5	N/A	N/A	N/A
Storlek 25-27	1	1	2	3	4	5	6	7	8
Storlek 28-30	3	3	3	3	4	5	6	7	8

BYGGHÖJD

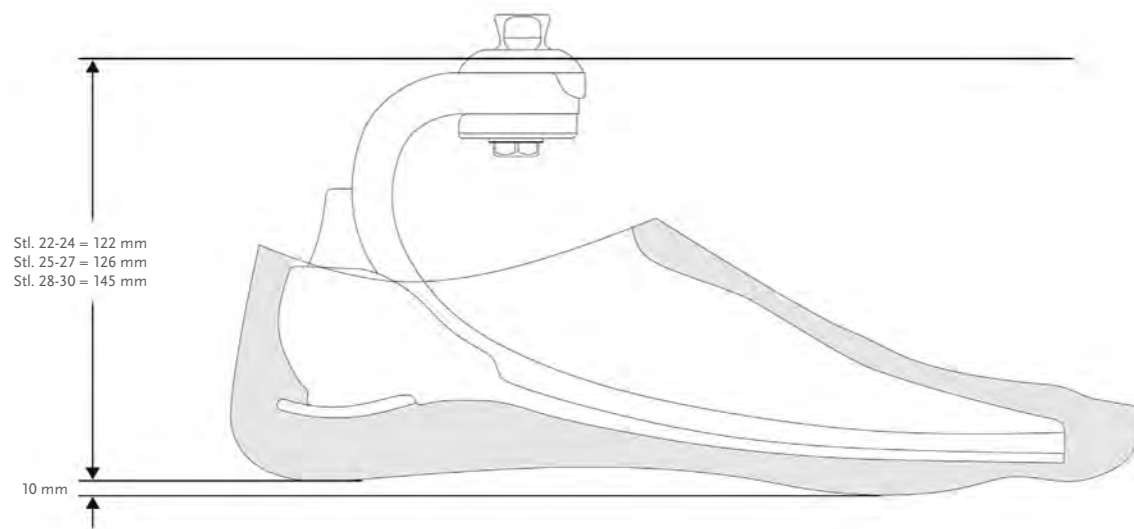

BALANCE™ FOOT S

KIT

BALANCE FOOT S

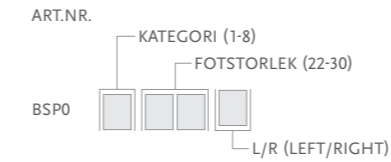

Innehåller:

- Fotmodul inkl. adapter
- Avtagbar fotkosmetik* inkl. svart Spectra Sock

*För brun fotkosmetik, lägg till "BR" efter artikelnumret.



BALANCE FOOT S UNITY

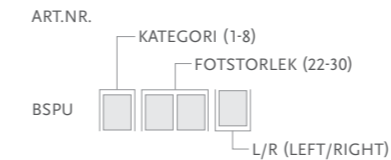

Innehåller:

- Fotmodul inkl. adapter
- Avtagbar fotkosmetik* inkl. svart Spectra Sock
- Unity pumpmodul

Unity pumpmodul kommer förmonterad på foten. Unity hylsventilsats ingår ej, beställs separat.

*För brun fotkosmetik, lägg till "BR" efter artikelnumret.

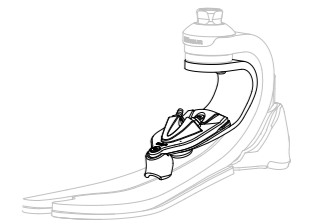

UNITY

	Art.nr.	Beskrivning	Anpassat för:
1.	UBS0024	Unity pumpmodul S22-24	Balance Foot S & Balance Foot S Torsion, stl. 22-24
1.	UBS0027	Unity pumpmodul S25-27	Balance Foot S & Balance Foot S Torsion, stl. 25-27
1.	UBS0030	Unity pumpmodul S28-30	Balance Foot S & Balance Foot S Torsion, stl. 28-30
2.	UTT0001	Unity TT hylsventilsats	Alla
3.	UTF0001	Unity TF hylsventilsats	Alla
4.	UTF0006	Unity TF slangats	Alla
5.	L-544611	Icelock 544 Unity Kit	Alla
6.	UTT1103	Unity Ventil Luftfilter fp (10 st)	Alla
7.	L-562000	Icelock 562 Hybrid för Unity	Alla. Används endast med Iceross Seal-In X Locking Liner.
8.	L-562400	Icelock 562 Unity för Direct Socket	Alla. Används endast med Iceross Seal-In X Locking Liner.



BALANCE™ FOOT S

UNITY - RESERVDLAR

Art.nr.	Beskrivning
UBS00021	Unity BS Komponenter 22-30

Innehåller:

- Utloppsport
- Inloppsport
- Kontrollventiler
- Slang
- Slangklämma
- Loctite

FOTKOSMETIK

FOTKOSMETIK, BEIGE OCH BRUN

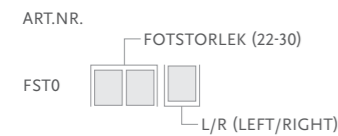

Innehåller:

- Fotkosmetik*
- Fästplatta/ring
- Svart Spectra Sock

*För brun fotkosmetik, lägg till "BR" efter artikelnumret.

FLEX-FOOT SOCK

Dras över fotmodulen innan kosmetiken monteras för att skydda kosmetiken och för att undvika oljud. Strumpan skall sitta löst vid hälen och knytas fast med snöre proximalt.

Art.nr.	Beskrivning	Storlek	Färg
FCX63022	FF Sock Small 1 st	22-25	Svart
FCX63025	FF Sock Large 1 st	26-30	Svart
FCX63022-15	FF Sock Small 15 st	22-25	Svart
FCX63026-15	FF Sock Large 15 st	26-30	Svart



BALANCE™ FOOT S TORSION



En vattentät, lätt protesfot som är specifikt designad för att möta de behov som lågaktiva protesgångare har.

Genom att kombinera en mjuk, stötuppfångande häl som blir progressivt styvare, med en unik C-form och ett brett fotblad med split-tå, får de lågaktiva protesgångarna den stabilitet, säkerhet och trygghet som de behöver.

Torsions- och stötdämparenheten hjälper till att återställa förlorad rotationsförmåga, minska skjuvkrafterna och absorbera vertikala stötar.

Den har en lätt, anatomiskt utformad fotkosmetik med stabil greppsula för bättre grepp vid barfotagång. Sandtåutförandet gör det möjligt att använda en rad olika skor inklusive flipflops.

Unity-kompatibel. Vid beställning av Balance Foot S Torsion Unity kommer Unity förmonterat. Unity ökar protesens vikt minimalt och påverkar varken bygghöjd eller protesfotens mekaniska egenskaper.

Unity är designat för att användas tillsammans med Icross Seal-In®-teknologi och ger god förankring genom att stabilisera och kontrollera volymen utan sleeve.



Brukarinformation	
Amputationsnivå:	Transfemoralt, transtibial
Impact:	Låg
Max. patientvikt:	147 kg

Unity systeminformation	
Max. vakuüm:	24inHg (609 mmHg)
Normalt arbetsstryck:	-15"Hg till -23inHg
Ökad systemvikt:	130 g (Unity pumpmodul och hylsventilsats)

Produktinformation	
Kategori:	1-8
Storlek:	22-30
Vikt: (Stl. 27, kat. 5)	996 g inkl. fotkosmetik och Spectra Sock
Bygghöjd: (Stl. 27)	204 mm inkl. hanpyramidadapter och fotkosmetik
Hälhöjd:	10 mm
Adapter:	Hanpyramidadapter



*Väderbeständig när den används tillsammans med Unity

VAL AV KATEGORI

Vikt, kg	45-52	53-59	60-68	69-77	78-88	89-100	101-116	117-130	131-147
Impact: Låg									
Storlek 22-24	1	1	2	3	4	5	N/A	N/A	N/A
Storlek 25-27	1	1	2	3	4	5	6	7	8
Storlek 28-30	3	3	3	3	4	5	6	7	8

BALANCE™ FOOT S TORSION

BESTÄLLNINGSPÅSÄTTNING

FÖR BESTÄLLNING AV
KOMPLETT FOT

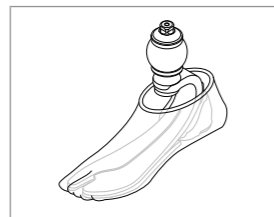

FÖR BESTÄLLNING AV KOMPLETT
FOT MED UNITY

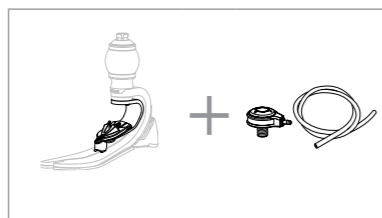

Unity kommer förmonterad på foten. Unity hylsventilsats ingår ej (beställs separat och efter amputationsnivå):

- Unity TT hylsventilsats #UTT0001
- Unity TF hylsventilsats #UTF0001
- Icelock 544 för Unity kit #L-544611
- Icelock 562 Hybrid för Unity kit #L-562000*
- Icelock 562 Hybrid Unity för DS #L-562400*

Övriga valbara kit:

*Används endast tillsammans med Iceross Seal-In X Locking Liner

EFTERMONTERING: Unity kan eftermonteras på befintlig Balance Foot S Torsion. Beställ lämplig Unity pumpmodul och Unity hylsventil och följ instruktionerna i IFU:n för produkten.

BYGGHÖJD

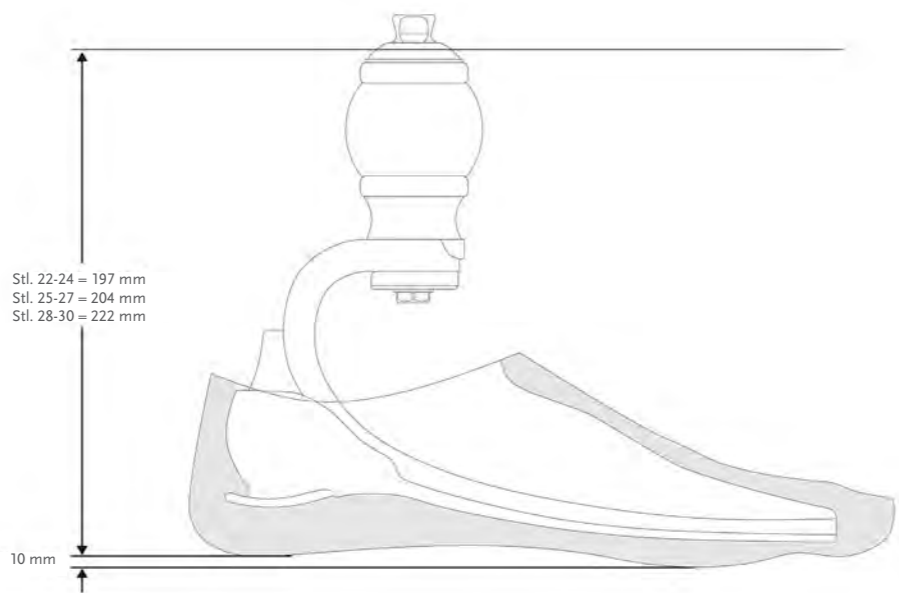

BALANCE™ FOOT S TORSION

KIT

BALANCE FOOT S TORSION

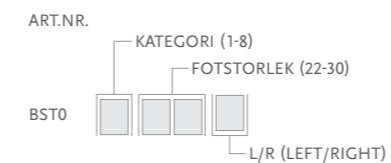

Innehåller:

- Fotmodul inkl. adapter
- Avtagbar fotkosmetik* inkl. svart Spectra Sock

*För brun fotkosmetik, lägg till "BR" efter artikelnumret.

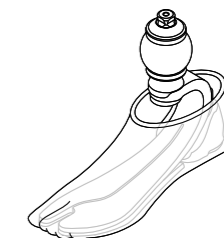

BALANCE FOOT S TORSION UNITY

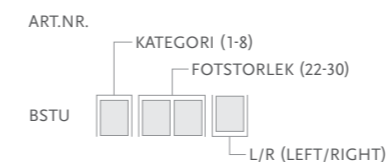

Innehåller:

- Fotmodul inkl. adapter
- Avtagbar fotkosmetik* inkl. svart Spectra Sock
- Unity pumpmodul

Unity pumpmodul kommer förmonterad på foten. Unity hylsventilsats ingår ej, beställs separat.

*För brun fotkosmetik, lägg till "BR" efter artikelnumret.

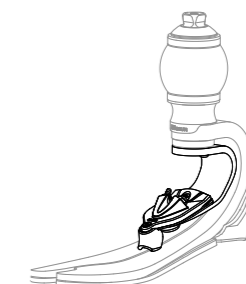

UNITY

	Art.nr.	Beskrivning	Anpassat för:
1.	UBS0024	Unity pumpmodul S22-24	Balance Foot S & Balance Foot S Torsion, storlek 22-24
1.	UBS0027	Unity pumpmodul S25-27	Balance Foot S & Balance Foot S Torsion, storlek 25-27
1.	UBS0030	Unity pumpmodul S28-30	Balance Foot S & Balance Foot S Torsion, storlek 28-30
2.	UTT0001	Unity TT hylsventilsats	Alla
3.	UTF0001	Unity TF hylsventilsats	Alla
4.	UTF0006	Unity TF slangats	Alla
5.	L-544611	Icelock 544 Unity Kit	Alla
6.	UTT1103	Unity Ventilfilter fp (10 st)	Alla
7.	L-562000	Icelock 562 Hybrid för Unity	Alla. Används endast med Iceross Seal-In X Locking Liner.
8.	L-562400	Icelock 562 Unity för Direct Socket	Alla. Används endast med Iceross Seal-In X Locking Liner.



BALANCE™ FOOT S TORSION

UNITY - RESERVDLAR

Art.nr.	Beskrivning
UBS00021	Unity BFS Komponenter 22-30

Innehåller:

- Utloppsport
- Inloppsport
- Kontrollventiler
- Slang
- Slangklämma
- Loctite

FOTKOSMETIK

FOTKOSMETIK, BEIGE OCH BRUN

ART.NR.	FOTSTORLEK (22-30)
FST0	L/R (LEFT/RIGHT)



Innehåller:

- Fotkosmetik*
- Fästplatta/ring
- Svart Spectra Sock

*För brun fotkosmetik, lägg till "BR" efter artikelnumret.

FLEX-FOOT SOCK

Dras över fotmodulen innan kosmetiken monteras för att skydda kosmetiken och för att undvika oljud. Strumpan skall sitta löst vid hälen och knyts fast med snöre proximalt.

Art.nr.	Beskrivning	Storlek	Färg
FCX63022	FF Sock Small 1 st	22-25	Svart
FCX63025	FF Sock Large 1 st	26-30	Svart
FCX63022-15	FF Sock Small 15 st	22-25	Svart
FCX63026-15	FF Sock Large 15 st	26-30	Svart



FLEX-FOOT BALANCE® D/P FLEXION™

UNITY
COMPATIBLE



Passar de minst aktiva protesanvändarna som förflyttar sig kortare sträckor inomhus med gånghjälpmedel. Fullängdskonstruktionen och dess multiaxiella funktion ger protesanvändaren en bra balans och säker förflyttning.

D/P Flexion™ är en hydraulisk ankelmodul som ger upp till 8° dorsal- och plantarflexion vilket minskar risken att snubbla och falla. Med D/P Flexion erhålls en bättre stabilitet vid gång i ramper och när protesanvändaren ska ta sig upp från sittande till stående. Dorsal- och plantarflexionen ställs in var för sig. Flexionsmotståndet kan därmed optimeras för bästa möjliga individuella stabilitet.

Observera att D/P Flexion endast är avsedd för lågaktiva protesanvändare.

Unity-kompatibel. Tillsammans med Iceross Seal-In skapar Flex-Foot Balance D/P Flexion Unity en aktiv vakuumsuspension i proteshylsan vid rörelse/gång utan att sleeve behöver användas. Unity ökar protesens vikt minimalt och påverkar inte protesfotens mekaniska egenskaper. Unity kommer förmonterad.



Brukarinformation	
Amputationsnivå:	Transfemoral, transtibial
Impact:	Låg
Max. patientvikt:	136 kg



FULL LENGTH TOE LEVER



MULTI-AXIAL GROUND COMPLIANCE



SANDAL TOE



HYDRAULIC FLEXION

Produktinformation	
Kategori:	0-5
Storlekar:	21-28
Vikt: (Stl. 27)	932 g inkl. pyramid och kosmetik
Bygghöjd: (Stl. 27)	138 mm inkl. pyramid och kosmetik
Hälhöjd:	10 mm
Adapter:	Hanpyramidadapter

Unity systeminformation	
Unity-storlekar:	23-28
Max. vakuum:	23inHg (600 mmHg)
Normalt arbetstryck:	-16inHg till -20inHg
Ökad systemvikt:	100 g (Unity pumpmodul och hylsventilsats)

BYGGHÖJD

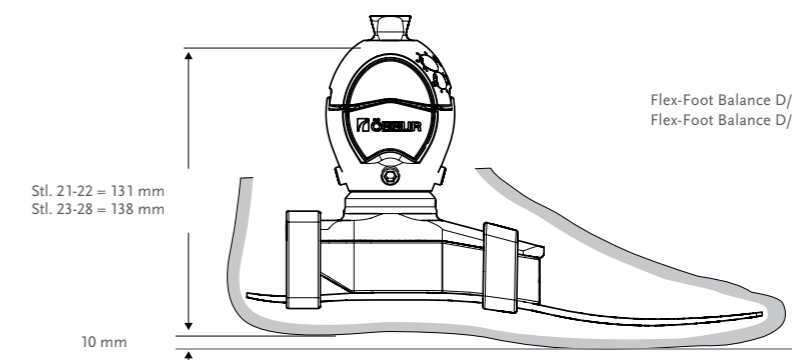

Flex-Foot Balance D/P Flexion Unity har samma bygghöjd som Flex-Foot Balance D/P Flexion.

FLEX-FOOT BALANCE® D/P FLEXION™

BESTÄLLNINGSPÅSÄTTNING

FÖR BESTÄLLNING AV
KOMPLETT FOT

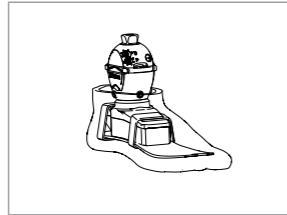

FÖR BESTÄLLNING AV KOMPLETT FOT
MED UNITY



Unity kommer förmonterad på foten. Unity hylsventilsats ingår ej (beställs separat och efter amputationsnivå):

- Unity TT hylsventilsats #UTT0001
- Unity TF hylsventilsats #UTF0001

Övriga valbara kit:

- Icelock 544 för Unity kit #L-544611
- Icelock 562 Hybrid för Unity kit #L-562000*
- Icelock 562 Hybrid Unity för DS #L-562400*

*Används endast tillsammans med Iceross Seal-In X Locking Liner

EFTERMONTERING: Unity kan eftermonteras på befintlig Flex-Foot Balance D/P Flexion. Beställ lämplig Unity pumpmodul och Unity hylsventil och följ instruktionerna i IFU:n för produkten.

VAL AV KATEGORI

Vikt, kg	36-44	45-61	62-80	81-97	98-114	115-136
21	0	1	N/A	N/A	N/A	N/A
22	0	1	N/A	N/A	N/A	N/A
23	0	1	2	N/A	N/A	N/A
24	0	1	2	N/A	N/A	N/A
25	N/A	1	2	3	4	5
26	N/A	1	2	3	4	5
27	N/A	N/A	2	3	4	5
28	N/A	N/A	2	3	4	5

Kategorierna ovan gäller för både Flex-Foot Balance D/P Flexion och Flex-Foot Balance D/P Flexion Unity. Observera att Flex-Foot Balance D/P Flexion Unity endast finns i stl. 23-28.

FLEX-FOOT BALANCE® D/P FLEXION™

KIT

FLEX-FOOT BALANCE D/P FLEXION

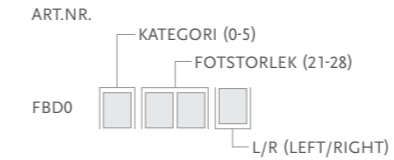

Innehåller:

- Fotmodul med D/P Flexion
- Avtagbar fotkosmetik* med Specta Sock

*För brun fotkosmetik, lägg till "BR" efter artikelnumret.

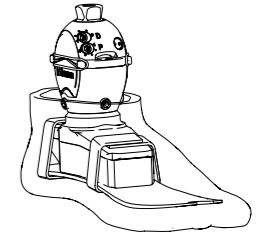

KIT – UNITY

FLEX-FOOT BALANCE D/P FLEXION UNITY

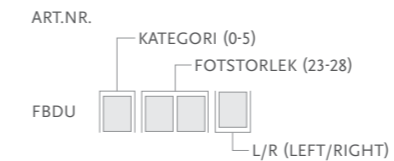

Innehåller:

- Fotmodul med D/P Flexion
- Avtagbar fotkosmetik* med Specta Sock
- Unity pumpmodul

Unity pumpmodul kommer förmonterad på foten. Unity hylsventilsats ingår ej, beställs separat.

*För brun fotkosmetik, lägg till "BR" efter artikelnumret.



UNITY

	Art.nr.	Beskrivning	Anpassat för:
1.	UKB0026	Unity pumpmodul K2P-FBP 23-26	Flex-Foot Balance D/P Flexion stl. 23-26
1.	UKB0028	Unity pumpmodul K2P-FBP 27-28	Flex-Foot Balance D/P Flexion stl. 27-28
2.	UTT0001	Unity TT hylsventilsats	Alla
3.	UTF0001	Unity TF hylsventilsats	Alla
4.	UTF0006	Unity TF slangats	Alla
5.	L-544611	Icelock 544 Kit Unity	Alla
6.	UTT1103	Unity Ventil Luftfilter fp (10 st)	Alla
7.	L-562000	Icelock 562 Hybrid för Unity	Alla. Används endast med Iceross Seal-In X Locking Liner.
8.	L-562400	Icelock 562 Unity för Direct Socket	Alla. Används endast med Iceross Seal-In X Locking Liner.



FLEX-FOOT BALANCE® D/P FLEXION™

UNITY - RESERVDLAR

Art.nr.	Beskrivning
UKB00021	Unity Komponenter, 23-28

Innehåller:

- Membran
- Slang
- Kontrollventiler
- Slangklämma
- Täckhuv

FOTKOSMETIK

FOTKOSMETIK, BEIGE OCH BRUN



Innehåller:

- Fotkosmetik*
- Spectra Sock
- Fästplatta/ring

*För brun fotkosmetik, lägg till "BR" efter artikelnumret.

SPECTRA SOCK

Dras över fotmodulen innan kosmetiken monteras för att skydda kosmetiken och för att undvika oljud.

Art.nr.	Beskrivning	Storlek	Färg
FCX63022	FF Sock Small 1 st	22-25	Svart
FCX63025	FF Sock Large 1 st	26-30	Svart
FCX63022-15	FF Sock Small 15 st	22-25	Svart
FCX63026-15	FF Sock Large 15 st	26-30	Svart



FLEX-FOOT® BALANCE



Flex-Foot Balance passar de minst aktiva brukarna som förflyttar sig kortare sträckor inomhus med gånghjälpmedel. Protesfotens full-längdskonstruktion och dess multiaxiella funktion ger protesanvändaren en bra balans och säker förflyttning.

Unity-kompatibel. Tillsammans med Icross Seal-In skapar Flex-Foot Balance Unity en aktiv vakuumsuspension i proteshylsan vid rörelse/gång utan att sleeve behöver användas.

Unity ökar protesens vikt minimalt och påverkar inte protesfotens mekaniska egenskaper. Pålitlig, effektiv och lätt att använda utan behov av batterier eller laddare.

Unity kommer förmonterad vid nybeställning. Kan eftermonteras på redan befintlig Flex-Foot Balance.



Brukarinformation	
Amputationsnivå:	Transfemoral, transtibial
Impact:	Låg
Max. patientvikt:	136 kg



FULL LENGTH TOE LEVER



MULTI-AXIAL GROUND COMPLIANCE



SANDAL TOE

Produktinformation	
Kategori:	0-5
Storlekar:	21-28
Vikt: (Stl. 27)	594 g inkl. pyramid och kosmetik
Bygghöjd: (Stl. 27)	62 mm inkl. pyramid och kosmetik
Hälhöjd:	10 mm
Adapter:	Hanpyramidadapter

Unity systeminformation	
Unity-storlekar:	23-28
Max. vakuum:	23inHg (600 mmHg)
Normalt arbetstryck:	-16inHg till -20inHg
Ökad systemvikt:	100 g (Unity pumpmodul och hylsventilsats)

FLEX-FOOT® BALANCE

BESTÄLLNINGSPÅSÄTTNING

FÖR BESTÄLLNING AV
KOMPLETT FOT

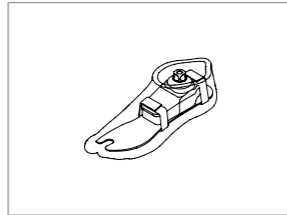

FÖR BESTÄLLNING AV KOMPLETT
FOT MED UNITY

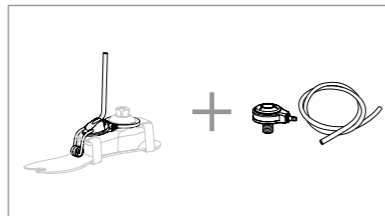

Unity kommer förmonterad på foten. Unity hylsventilsats ingår ej (beställs separat och efter amputationsnivå):

- Unity TT hylsventilsats #UTT0001
- Unity TF hylsventilsats #UTF0001
- Icelock 544 för Unity kit #L-544611
- Icelock 562 Hybrid för Unity kit #L-562000*
- Icelock 562 Hybrid Unity för DS #L-562400*

Övriga valbara kit:

*Används endast tillsammans med Iceross Seal-In X Locking Liner

EFTERMONTERING: Unity kan eftermonteras på befintlig Flex-Foot Balance. Beställ lämplig Unity pumpmodul och Unity hylsventil och följ instruktionerna i IFU:n för produkten.

VAL AV KATEGORI – FLEX-FOOT BALANCE

Vikt, kg	36-44	45-61	62-80	81-97	98-114	115-136
21	0	1	N/A	N/A	N/A	N/A
22	0	1	N/A	N/A	N/A	N/A
23	0	1	2	N/A	N/A	N/A
24	0	1	2	N/A	N/A	N/A
25	N/A	1	2	3	4	5
26	N/A	1	2	3	4	5
27	N/A	N/A	2	3	4	5
28	N/A	N/A	2	3	4	5

Kategorierna ovan gäller endast för Flex-Foot Balance.

FLEX-FOOT® BALANCE

BYGGHÖJD

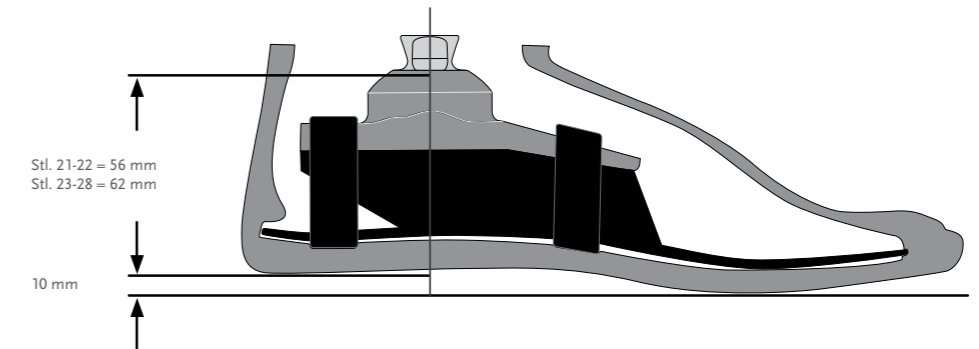

Flex-Foot Balance Unity har samma bygghöjd som Flex-Foot Balance.

KIT

FLEX-FOOT BALANCE

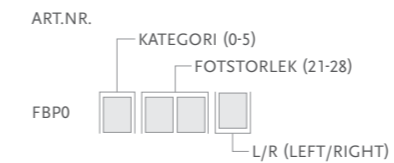

Innehåller:

- Fotmodul inkl. adapter
- Avtagbar fotkosmetik* med Specta Sock

*För brun fotkosmetik, lägg till "BR" efter artikelnumret.

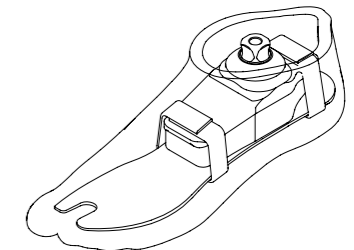

KIT – UNITY

FLEX-FOOT BALANCE UNITY

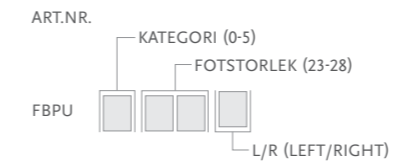

Innehåller:

- Fotmodul inkl. adapter
- Avtagbar fotkosmetik* med Specta Sock
- Unity pumpmodul

Unity pumpmodul kommer förmonterad på foten. Unity hylsventilsats ingår ej, beställs separat.

*För brun fotkosmetik, lägg till "BR" efter artikelnumret.

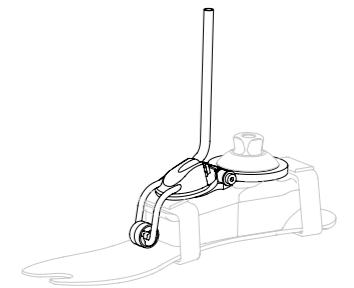

FLEX-FOOT® BALANCE

UNITY

	Art.nr.	Beskrivning	Anpassat för:
1.	UKB0026	Unity pumpmodul K2P-FBP 23-26	Flex-Foot Balance storlek 23-26
1.	UKB0028	Unity pumpmodul K2P-FBP 27-28	Flex-Foot Balance storlek 27-28
2.	UTT0001	Unity TT hylsventilsats	Alla
3.	UTF0001	Unity TF hylsventilsats	Alla
4.	UTF0006	Unity TF slangats	Alla
5.	L-544611	Icelock 544 Kit Unity	Alla
6.	UTT1103	Unity Ventil Luftfilter fp (10 st)	Alla
7.	L-562000	Icelock 562 Hybrid för Unity	Alla. Används endast med Iceross Seal-In X Locking Liner.
8.	L-562400	Icelock 562 Unity för Direct Socket	Alla. Används endast med Iceross Seal-In X Locking Liner.

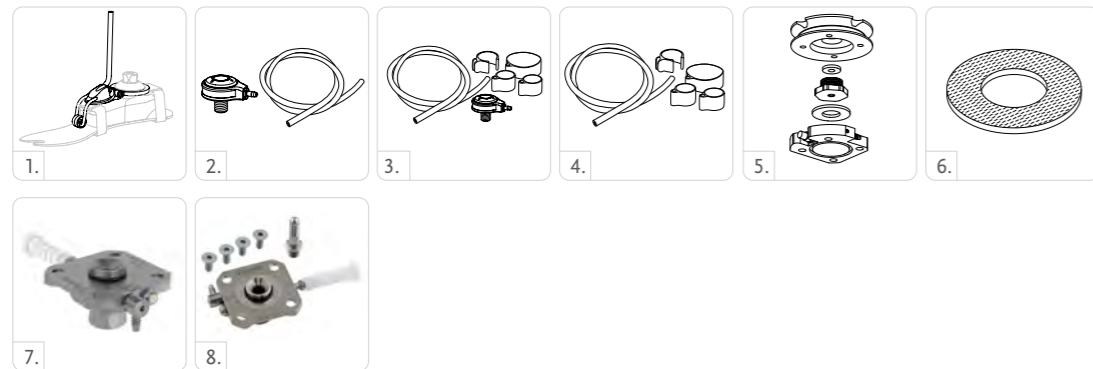

UNITY - RESERVDLAR

Art.nr.	Beskrivning
UKB00021	Unity Komponenter, 23-28

Innehåller:

- Membran
- Slang
- Kontrollventiler
- Slangklämma
- Täckhuv

VAL AV KATEGORI – FLEX-FOOT BALANCE UNITY

Vikt, kg	36-44	45-61	62-80	81-97	98-114	115-136
23	0	1	2	N/A	N/A	N/A
24	0	1	2	N/A	N/A	N/A
25	N/A	1	2	3	4	5
26	N/A	1	2	3	4	5
27	N/A	N/A	2	3	4	5
28	N/A	N/A	2	3	4	5

FLEX-FOOT® BALANCE

KOSMETIK

FOTKOSMETIK, BEIGE OCH BRUN

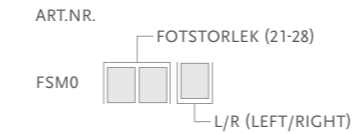

Innehåller:

- Fotkosmetik*
- Spectra Sock
- Fästplatta/ring

*För brun fotkosmetik, lägg till "BR" efter artikelnumret.

SPECTRA SOCK

Dras över fotmodulen innan kosmetiken monteras för att skydda kosmetiken och för att undvika oljud.

Art.nr.	Beskrivning	Storlek	Färg
FCX63022	FF Sock Small 1 st	22-25	Svart
FCX63025	FF Sock Large 1 st	26-30	Svart
FCX63022-15	FF Sock Small 15 st	22-25	Svart
FCX63026-15	FF Sock Large 15 st	26-30	Svart



BALANCE™ FOOT J



UNITY
COMPATIBLE

Balance Foot J passar bra till lågaktiva protesanvändare som önskar en stabil och säker lättviktsfot.

Fotens hälparti ger dämpning och en kontrollerad plantarflexion. Detta i kombination med fotbladets konstruktion och kolfiberlängd gör Balance Foot J till en stabil och säker fot.

Unity-kompatibel. Unity ökar protesens vikt minimalt och påverkar inte protesfotens mekaniska egenskaper. Unity kommer förmonterad.

Tillsammans med Iceross Seal-In skapar Balance Foot J Unity en aktiv vakuumsuspension i proteshylsan vid rörelse/gång utan att sleeve behöver användas.



Brukarinformation	
Amputationsnivå:	Transfemoral, transtibial
Impact:	Låg
Max. patientvikt:	136 kg



FULL LENGTH TOE LEVER



ACTIVE TIBIAL PROGRESSION



WEATHERPROOF

Produktinformation	
Kategori:	1-5
Storlekar:	22-30
Vikt: (Stl. 27, Kat. 2)	502 g inkl. hanpyramid och fotkosmetik
Bygghöjd: (Stl. 27)	125 mm inkl. hanpyramid och fotkosmetik
Hälhöjd:	10 mm
Adapter:	Hanpyramidadapter

Unity systeminformation	
Max. vakuum:	23inHg (600 mmHg)
Normalt arbetstryck:	-15"Hg till -18inHg
Ökad systemvikt:	104 g (Unity pumpmodul och hylsventilsats)



BALANCE™ FOOT J

BESTÄLLNINGSGRUPP

FÖR BESTÄLLNING AV
KOMPLETT FOT

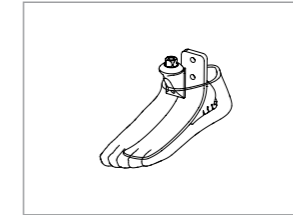

FÖR BESTÄLLNING AV KOMPLETT FOT
MED UNITY

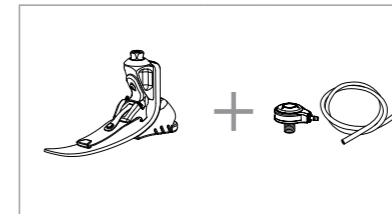

Unity kommer förmonterad på foten. Unity hylsventilsats ingår ej (beställs separat och efter amputationsnivå):

- Unity TT hylsventilsats #UTT0001
- Unity TF hylsventilsats #UTF0001
- Icelock 544 för Unity kit #L-544611
- Icelock 562 Hybrid för Unity kit #L-562000*
- Icelock 562 Hybrid Unity för DS #L-562400*

Övriga valbara kit:

*Används endast tillsammans med Iceross Seal-In X Locking Liner

EFTERMONTERING: Unity kan eftermonteras på befintlig Balance Foot J. Beställ lämplig Unity pumpmodul och Unity hylsventil och följ instruktionerna i IFU:n för produkten.

VAL AV KATEGORI

Vikt, kg	45-61	62-80	81-97	98-114	115-136
22	1	2	N/A	N/A	N/A
23	1	2	3	4	N/A
24	1	2	3	4	N/A
25	1	2	3	4	5
26	1	2	3	4	5
27	1	2	3	4	5
28	N/A	2	3	4	5
29	N/A	N/A	3	4	5
30	N/A	N/A	N/A	4	5

BALANCE™ FOOT J

BYGGHÖJD

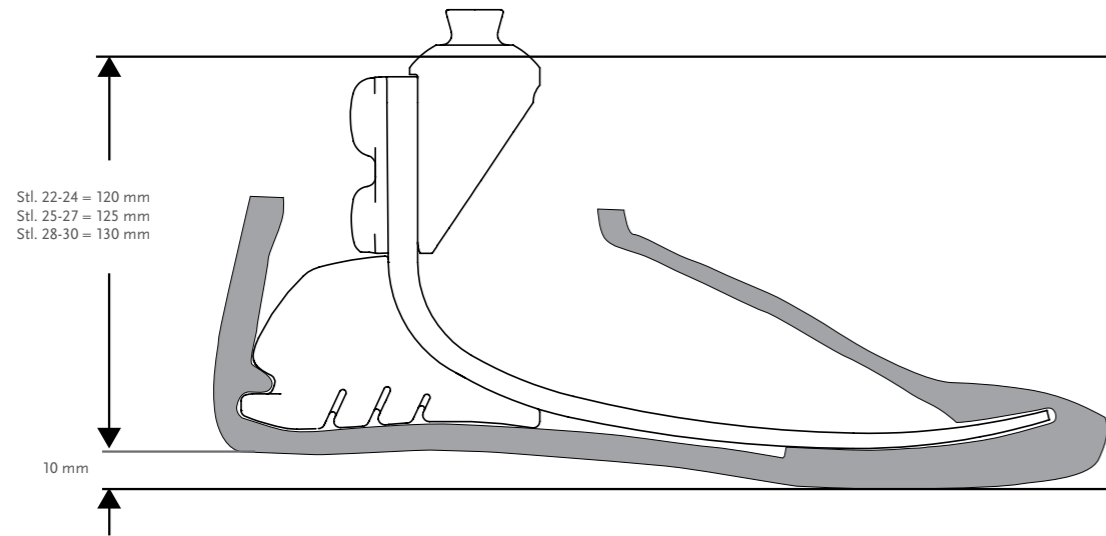

Balance Foot J Unity har samma bygghöjd som Balance Foot J.

KIT

BALANCE FOOT J

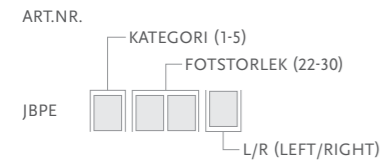

- Innehåller:
- Fotmodul inkl. adapter
 - Fotkosmetik*

*För brun fotkosmetik, lägg till "BR" efter artikelnumret.

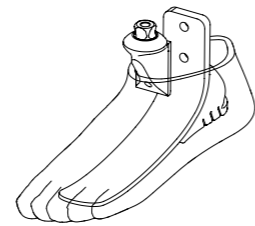

KOMPONENTER

HANPYRAMIDADAPTER INKL. SKRUVAR

Art.nr.	Kategori	Vikt
SFX00165	1-5	158 g



BALANCE™ FOOT J

KIT – UNITY

BALANCE FOOT J UNITY

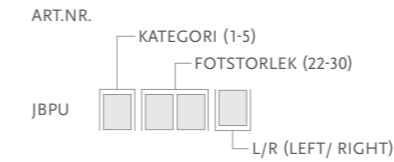

- Innehåller:
- Fotmodul inkl. adapter
 - Fotkosmetik*
 - Unity pumpmodul

Unity pumpmodul kommer förmonterad på foten. Unity hylsventilsats ingår ej, beställs separat.
*För brun fotkosmetik, lägg till "BR" efter artikelnumret.

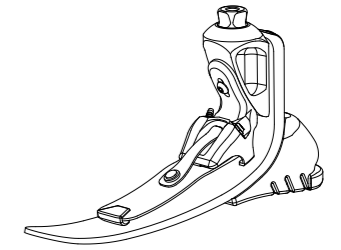

UNITY

UNITY KIT

	Art.nr.	Beskrivning	Anpassat för:
1.	UFA0024	FAP-JBP Unity pumpmodul S22-24	Balance Foot J storlek 22-24
1.	UFA0027	FAP-JBP Unity pumpmodul S25-27	Balance Foot J storlek 25-27
1.	UFA0030	FAP-JBP Unity pumpmodul S28-30	Balance Foot J storlek 28-30
2.	UTT0001	Unity TT hylsventilsats	Alla
3.	UTF0001	Unity TF hylsventilsats	Alla
4.	UTF0006	Unity TF slangsets	Alla
5.	L-544611	Icelock 544 Kit Unity	Alla
6.	UTT1103	Unity Ventil Luftfilter fp (10 st)	Alla
7.	L-562000	Icelock 562 Hybrid för Unity	Alla. Används endast med Iceross Seal-In X Locking Liner.
8.	L-562400	Icelock 562 Unity för Direct Socket	Alla. Används endast med Iceross Seal-In X Locking Liner.

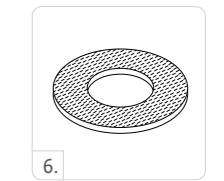
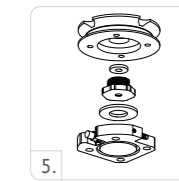

BALANCE™ FOOT J

UNITY - RESERVDLAR

Art.nr.	Beskrivning
UFA00021	Unity FAP-JBP Komponenter 22-24
UFA00022	Unity FAP-JBP Komponenter 25-27
UFA00023	Unity FAP-JBP Komponenter 28-30

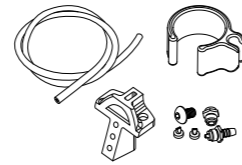

Innehåller:

- Pumpblad
- Membran
- Täckhuv
- Kontrollventiler
- Fästskruv
- Slang
- Loctite
- Slangfäste

FOTKOSMETIK

FOTKOSMETIK, BEIGE OCH BRUN

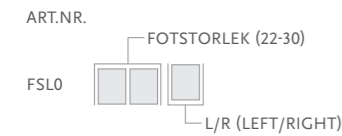

Innehåller:

- Fotkosmetik*
- Fästplatta/ring
- Flex-Foot Sock

*För brun fotkosmetik, lägg till "BR" efter artikelnumret.

FLEX-FOOT SOCK

Dras över fotmodulen innan kosmetiken monteras för att skydda kosmetiken och för att undvika oljud. Strumpan skall sitta löst vid hälen och knytas fast med snöre proximalt.

Art.nr.	Beskrivning	Storlek	Färg
FCX63022	FF Sock Small 1 st	22-25	Svart
FCX63025	FF Sock Large 1 st	26-30	Svart
FCX63022-15	FF Sock Small 15 st	22-25	Svart
FCX63026-15	FF Sock Large 15 st	26-30	Svart



FLEX-FOOT ASSURE®

UNITY
COMPATIBLE



Flex-Foot Assure är idealisk som första protesfot, eller som ett permanent alternativ till mindre aktiva protesanvändare och ger en följsam gång från hälisättning till toe off, med minimal ansträngning.

Stötdämpning vid hälisättning genom den aktiva hälen. Kontrollerad plantarflexion för stabilitet vid midstance. J-form och fotplatta som lagrar och återger energi för minskad kraftansträngning.

Naturlig gång genom fullängdskonstruktionen som möjliggör lika lång belastning på protesbenet som på det kvarvarande benet. Detta skonar den kvarvarande sidan och övriga kroppen från skadlig belastning och minskar behovet av kompensatoriska rörelser.

Unity-kompatibel. Unity ökar protesens vikt minimalt och påverkar inte protesfotens mekaniska egenskaper. Unity kommer förmonterad.

Tillsammans med Iceross Seal-In skapar Flex-Foot Assure Unity en aktiv vakuumsuspension i proteshylsan vid rörelse/gång utan att sleeve behöver användas.



Brukarinformation	
Amputationsnivå:	Transfemoral, transtibial
Impact:	Låg
Max. patientvikt:	136 kg



FULL LENGTH TOE LEVER



ACTIVE TIBIAL PROGRESSION



WATERPROOF*



WEATHERPROOF**

* Flex-Foot Assure med glasfiberrör

** Flex-Foot Assure med pyramid

Produktinformation	
Kategori:	1-5
Storlekar:	19-30
Vikt: (Stl. 27)	544 g inkl. pyramid och fotkosmetik
Bygghöjd: (Stl. 27)	125 mm inkl. pyramid och fotkosmetik
Hälhöjd:	10 mm
Adapter:	Hanpyramidadapter eller glasfiberrör

Unity systeminformation	
Foot Storlekar:	22-30
Max. vakuum:	23inHg (600 mmHg)
Normalt arbetstryck:	-15"Hg till -18inHg
Ökad systemvikt:	104 g (Unity pumpmodul och hylsventilsats)

FLEX-FOOT ASSURE®

BESTÄLLNINGSPÅSÄTTNING

FÖR BESTÄLLNING AV
KOMPLETT FOT

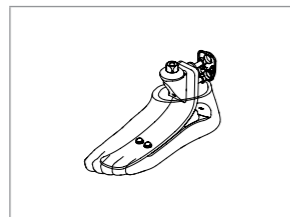

FÖR BESTÄLLNING AV KOMPLETT FOT
MED GLASFIBERRÖR

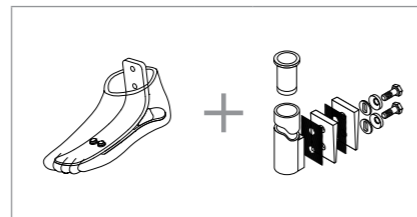

FÖR BESTÄLLNING AV KOMPLETT FOT
MED UNITY

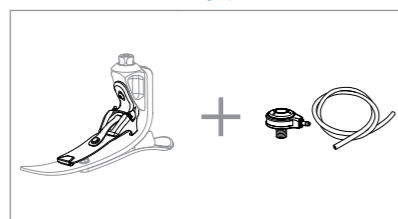

Unity kommer förmonterad på foten. Unity hylsventilsats ingår ej (beställs separat och efter amputationsnivå):

- Unity TT hylsventilsats #UTT0001
- Unity TF hylsventilsats #UTF0001
- Icelock 544 för Unity kit #L-544611
- Icelock 562 Hybrid för Unity kit #L-562000*
- Icelock 562 Hybrid Unity för DS #L-562400*

Övriga valbara kit:

*Används endast tillsammans med Iceross Seal-In X Locking Liner

EFTERMONTERING: Unity kan eftermonteras på befintlig Flex-Foot Assure. Beställ lämplig Unity pumpmodul och Unity hylsventil och följ instruktionerna i IFU:n för produkten.

VAL AV KATEGORI

Vikt, kg	45-61	62-80	81-97	98-114	115-136
19-20	1	2	N/A	N/A	N/A
21-22	1	2	N/A	N/A	N/A
23-24	1	2	3	4	N/A
25-26	1	2	3	4	5
27-28	1	2	3	4	5
29-30	N/A	2	3	4	5

Kategorierna ovan gäller för Flex-Foot Assure med och utan Unity. OBS! Flex-Foot Assure Unity kan endast fås i stl. 22-30.

FLEX-FOOT ASSURE®

BYGGHÖJD

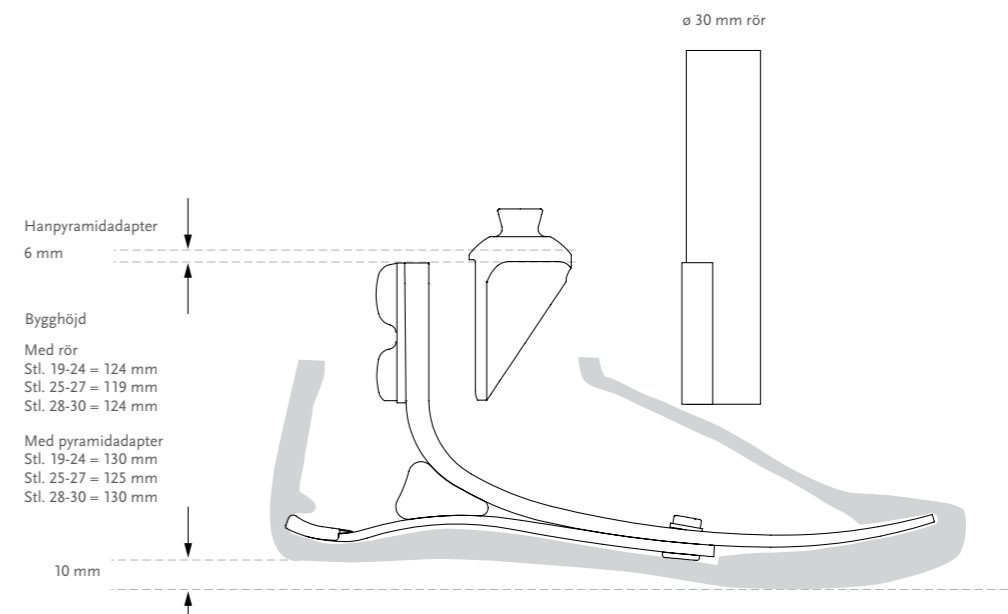

Bygghöjden gäller för Flex-Foot Assure med och utan Unity.

KIT

FLEX-FOOT ASSURE INKL. ADAPTER

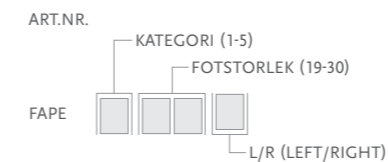

Innehåller:

- Fotmodul inkl. adapter
- Fotkosmetik*

*För brun fotkosmetik, lägg till "BR" efter artikelnumret.

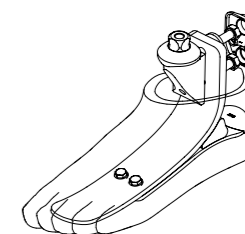

FLEX-FOOT ASSURE EXKL. ADAPTER/RÖR

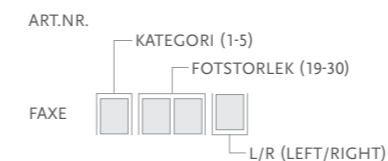

Innehåller:

- Fotmodul exkl. adapter/rör*
- Fotkosmetik*

OBS! För komplett beställning, lägg till glasfiberrör SFX0000x eller pyramidadapter SFX00165.

*För brun fotkosmetik, lägg till "BR" efter artikelnumret.

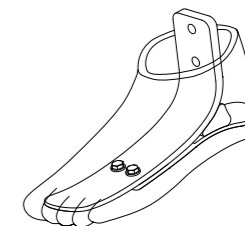

FLEX-FOOT ASSURE®

KOMPONENTER

HANPYRAMIDADAPTER INKL. SKRUVAR

Art.nr.	Kategori	Vikt
SFX00165	Alla	158 g

GLASFIBERRÖR Ø 30 MM

Art.nr.	Färg	Kategori	Tjocklek	Längd	Vikt
SFX00001	Röd	1-3	3 mm	279 mm	292 g
SFX00002	Röd	1-3	3 mm	381 mm	333 g
SFX00003	Grön	4-5	4 mm	279 mm	331 g
SFX00004	Grön	4-5	4 mm	381 mm	401 g

Innehåller:

- Stödhylsa (Kategori 4-5)
- Fästskruv (5/16" UNF)
- Sfäriska brickor
- Friktionsbrickor
- Loctite 410
- Inriktningsskilar

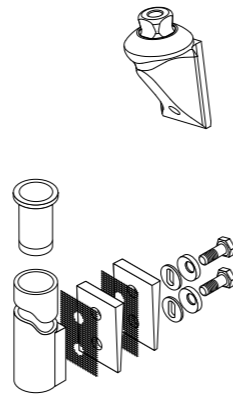

KIT – UNITY

FLEX-FOOT ASSURE UNITY

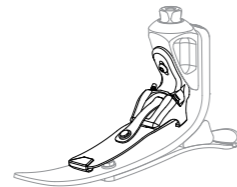
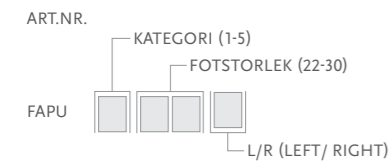

Innehåller:

- Fotmodul inkl. adapter
- Fotkosmetik*
- Unity pumpmodul

Unity pumpmodul kommer förmonterad på foten. Unity hylsventilsats ingår ej, beställs separat.
*För brun fotkosmetik, lägg till "BR" efter artikelnumret.

FLEX-FOOT ASSURE®

UNITY

	Art.nr.	Beskrivning	Anpassat för:
1.	UFA0024	FAP-JBP Unity pumpmodul S22-24	Flex-Foot Assure storlek 22-24
1.	UFA0027	FAP-JBP Unity pumpmodul S25-27	Flex-Foot Assure storlek 25-27
1.	UFA0030	FAP-JBP Unity pumpmodul S28-30	Flex-Foot Assure storlek 28-30
2.	UTT0001	Unity TT hylsventilsats	Alla
3.	UTF0001	Unity TF hylsventilsats	Alla
4.	UTF0006	Unity TF slangrats	Alla
5.	L-544611	Icelock 544 Kit Unity	Alla
6.	UTT1103	Unity Ventil Luftfilter fp (10 st)	Alla
7.	L-562000	Icelock 562 Hybrid för Unity	Alla. Används endast med Iceross Seal-In X Locking Liner.
	L-562400	Icelock 562 Unity för Direct Socket	Alla. Används endast med Iceross Seal-In X Locking Liner.



UNITY - RESERVDELAR

Art.nr.	Beskrivning
UFA00021	Unity FAP-JBP Komponenter 22-24
UFA00022	Unity FAP-JBP Komponenter 25-27
UFA00023	Unity FAP-JBP Komponenter 28-30

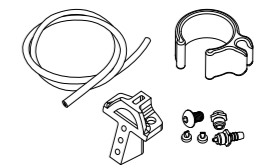

Innehåller:

- Pumpblad
- Membran
- Täckhuv
- Kontrollventiler
- Fästskruv
- Slang
- Loctite
- Slangklämma

FOTKOSMETIK

FOTKOSMETIK, BEIGE OCH BRUN



Innehåller:

- Fotkosmetik*
- Fästplatta/ring

*För brun fotkosmetik, lägg till "BR" efter artikelnumret.

FLEX-FOOT ASSURE®

TILLBEHÖR

FLEX-FOOT SOCK

Dras över fotmodulen innan kosmetiken monteras för att skydda kosmetiken och för att undvika oljud. Strumpan skall sitta löst vid hälen och knytas fast med snöre proximalt.

Art.nr.	Beskrivning	Storlek	Färg
FCX63022	FF Sock Small 1 st	19-25	Svart
FCX63025	FF Sock Large 1 st	26-30	Svart
FCX63022-15	FF Sock Small 15 st	22-25	Svart
FCX63026-15	FF Sock Large 15 st	26-30	Svart



DIAGRAM

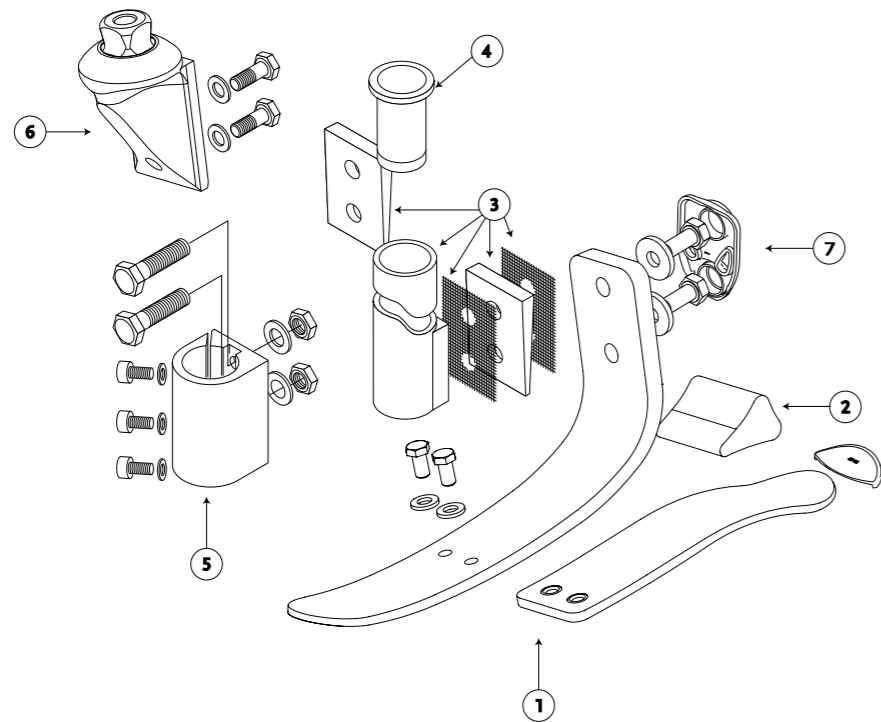

	Beskrivning
1.	Fotmodul
2.	Kil
3.	30 mm glasfiberör/kit
4.	Stödhylsa (Tube insert) för kat. 4-5
5.	30 mm inriktningsverktyg
6.	Hanpyramidadapter
7.	Fästskruvar

PROPRIO FOOT®

UNITY
COMPATIBLE



Proprio Foot är en adaptiv, mikroprocessorstyrd ankel för lågt till måttligt aktiva personer med en amputation. Den är utformad för att förbättra säkerheten genom ett högre ståavstånd i svingfasen och anpassning till olika underlag. Proprio är helt vattentät i både saltvatten och sötvatten (inte godkänd för användning i klorerat vatten). Med Proprio Foot får du friheten att röra dig naturligt på ett säkert och stabilt sätt – och den sätter en helt ny nivå på vad du kan förvänta dig av en mikroprocessorstyrd ankel. Ge dina patienter möjligheten att uppleva en helt ny nivå av rörlighet.

EGENSKAPER

- Ökad markfrigång under svingfasen minskar risken för att snubbla och falla.
- Automatisk anpassning till terrängen ger stabilitet och komfort vid gång i ojämn terräng, sluttningar och trappor.
- Dynamiskt kolfiberfotblad med exceptionella roll-over-egenskaper.
- "Relax mode" gör det bekvämt att sitta och "Chair Exit mode" gör det lättare att resa sig upp från sittande till stående.
- Inbyggt batteri.
- Vattentät i både saltvatten och sötvatten (inte godkänd för användning i klorerat vatten)
- ÖSSUR LOGIC -appen för iOS-enheter (medföljer) erbjuder:
 - Enkel inställning och justering av protesfoten för ortopedingenjören och tillgång till utskriftsbara aktivitetsrapporter.
 - Protesanvändaren kan själv justera höjden vid barfotagång eller byte av skor utan att inriktning eller funktion blir lidande.
 - Urval av användarinställningar och övervakning av stegantal och batteriladdningsnivå.



Video: Proprio Foot Classroom
Catch up 2 min 51 sek

Brukarinformation	
Amputationsnivå:	Transfemoralt, transtibialt
Impact:	Lågt till medelt
Max. patientvikt:	125 kg



SANDAL TOE



HEEL HEIGHT ADJUSTABILITY



SPLIT TOE



ANATOMICAL FOOT



WATERPROOF

Produktinformation	
Kategori:	1-8
Storlek:	22-30
Vikt: (Stl. 27, kat. 5)	1.5 kg inkl. fotkosmetik
Justerbar höjd:	Upp till 50 mm
Bygghöjd: (Stl. 27, kat. 5)	180 mm

Unity systeminformation	
Unity Storlek:	25-30
Max. vakuüm:	24inHg (610 mmHg)
Normalt arbetstryck:	-15inHg till -23inHg
Ökad systemvikt:	Ca 88 g (Unity pumpmodul och hylsventilsats)

PROPRIO FOOT®

BESTÄLLNINGSPÅSÄTTNING

VAL AV KATEGORI

Vikt, kg	45-52	53-59	60-68	69-77	78-88	89-100	101-116	117-125
Impact: Låg	1	1	2	3	4	5	6	7
Impact: Medel	1	2	3	4	5	6	7	8

TILLGÄNGLIGA PRODUKTVARIANTER

Kategori	1	2	3	4	5	6	7	8
Storlek 22	FSF Fotkosmetik Unity ej möjligt					N/A		
Storlek 23	FSF Fotkosmetik Unity ej möjligt					N/A		
Storlek 24	FSF Fotkosmetik Unity ej möjligt					N/A		
Storlek 25	FST Fotkosmetik Unity är möjligt							
Storlek 26	FST Fotkosmetik Unity är möjligt							
Storlek 27	FST Fotkosmetik Unity är möjligt							
Storlek 28	FST Fotkosmetik Unity är möjligt							
Storlek 29	FST Fotkosmetik Unity är möjligt							
Storlek 30	FST Fotkosmetik Unity är möjligt							

FÖR BESTÄLLNING AV KOMPLETT FOT



FÖR BESTÄLLNING AV KOMPLETT FOT MED UNITY

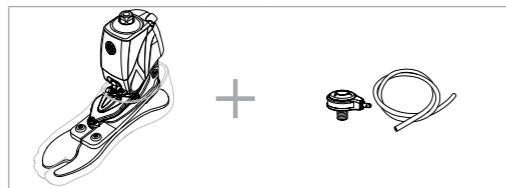

Proprio Foot Unity kan beställas i storlek 25 och över.

Unity kommer förmonterad på foten. Unity hylsventilsats ingår ej (beställs separat och efter amputationsnivå):

- Unity TT hylsventilsats #UTT0001
- Unity TF hylsventilsats #UTF0001

Övriga valbara kit:

- Icelock 544 för Unity kit #L-544611
- Icelock 562 Hybrid för Unity kit #L-562000*
- Icelock 562 Hybrid Unity för DS #L-562400*

*Används endast tillsammans med Icross Seal-In X Locking Liner

EFTERMONTERING: Unity kan eftermonteras på befintlig Proprio Foot. Beställ lämplig Unity pumpmodul och Unity hylsventil och följ instruktionerna i IFU:n för produkten.

PROPRIO FOOT®

BYGGHÖJD

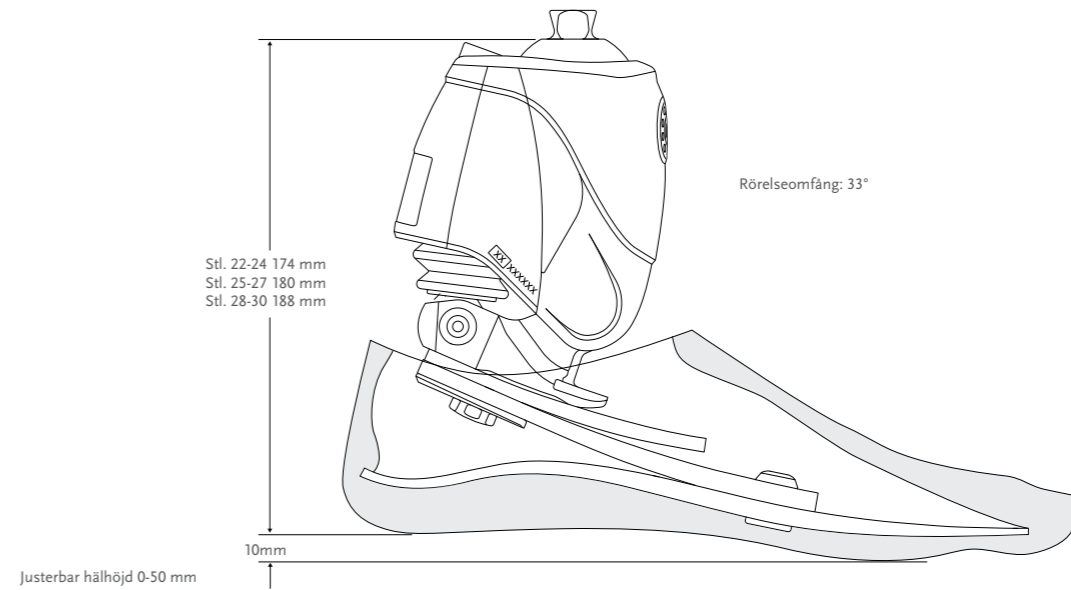

PROPRIO FOOT

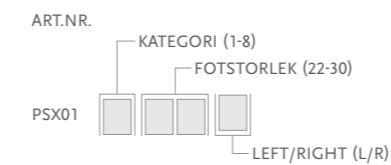

Innehåller:

- Fotmodul inkl. adapter
- Avtagbar fotkosmetik inkl. svart Spectra Sock*
- Laddare

*För brun fotkosmetik, lägg till "BR" efter artikelnumret.

3 års garanti ingår för Proprio Foot/Proprio Foot Unity.

För 6 års garanti: Lägg till art.nr. PSXGE3Y.

Service check efter 40 mån ingår i 6-årsgarantin.

Den maximala garantitiden är 6 år och måste köpas inom ett år från det ursprungliga inköpsdatumet.



KOMPONENTER

Art.nr.	Beskrivning
1. CME50110	Laddare
2. CME10110	Dual Charger kit

Dubbelladdaren möjliggör simultan laddning av Rheo Knee/ Rheo Knee XC och Proprio Foot, detta genom laddningsenheten på 24V-40W och laddningskabel-paketet.

Dubbelladdaren är kompatibel med följande enheter;

1. Alla Proprio Foot PSX01, med start på serienummer HF203xxx
2. Rheo Knee (weatherproof), med start på serienummer HF376000
3. Rheo Knee XC, med start på serienummer HF362500

Äldre enheter är inte kompatibla med enheten.



PROPRIO FOOT®

KIT – UNITY

PROPRIO FOOT UNITY

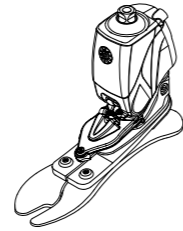
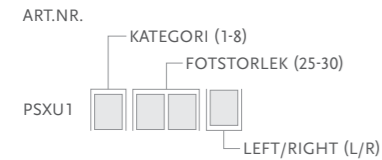

Innehåller:

- Fotmodul inkl. adapter
- Avtagbar fotkosmetik* inkl. svart Spectra Sock
- Unity pumpmodul

Unity pumpmodul kommer förmonterad på foten. Unity hylsventilsats ingår ej, beställs separat.
*För brun fotkosmetik, lägg till "BR" efter artikelnumret.

UNITY

	Art.nr.	Beskrivning	Anpassat för:
1.	UPS0530	Unity for PROPRIO FOOT Small	Storlek 25-27 / Kategori 1-5
1.	UPS0630	Unity for PROPRIO FOOT Large	Storlek 25-27 / Kategori 6-8. Storlek 28-30 / Kategori 1-8
2.	UTT0001	Unity TT hylsventilsats	Alla
3.	UTF0001	Unity TF hylsventilsats	Alla
4.	UTF0006	Unity TF slangats	Alla
5.	L-544611	Icelock 544 Kit Unity	Alla
6.	UTT1103	Unity Ventil Luftfilter fp (10 st)	Alla
7.	L-562000	Icelock 562 Hybrid för Unity	Alla. Används endast med Iceross Seal-In X Locking Liner.
8.	L-562400	Icelock 562 Unity för Direct Socket	Alla. Används endast med Iceross Seal-In X Locking Liner.



UNITY - RESERVDLAR

Art.nr.	Beskrivning
UPS00024	Unity PSX Komponenter för alla storlekar

Innehåller:

- Utloppsport
- Inloppsport
- Kontrollventiler
- Unity Slang
- Unity Slangklämma
- Loctite 243

PROPRIO FOOT®

FOTKOSMETIK

Se översikten för "Tillgängliga produktvarianter" vid val av fotkosmetik

FSF - FOTKOSMETIK, BEIGE OCH BRUN

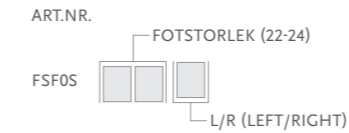

Innehåller:

- Fotkosmetik*
- Svart Spectra Sock

*För brun fotkosmetik, lägg till "BR" efter artikelnumret.

FST - FOTKOSMETIK, BEIGE OCH BRUN

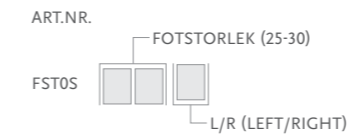

Innehåller:

- Fotkosmetik*
- Fästplatta/ring
- Svart Spectra Sock

*För brun fotkosmetik, lägg till "BR" efter artikelnumret.

SPECTRA SOCK

Dras över fotmodulen innan kosmetiken monteras för att skydda kosmetiken och för att undvika oljud. Strumpan skall sitta löst vid hälen och knyts fast med snöre proximalt.

Art.nr.	Beskrivning	Storlek	Färg
FCX64022	Spectra Sock Small 1 st	22-25	Svart
FCX64026	Spectra Sock Large 1 st	26-30	Svart



PRO-FLEX® PIVOT

UNITY
COMPATIBLE



Ger låg- till medelaktiva protesanvändare en exceptionell energiåtergivning, en imponerande ankelrörlighet (27°) och större kraft och flexibilitet i ankeln än vad många andra konventionella kolfiberfötter kan erbjuda.

Pro-Flex imiterar den friska fotens biomekanik och har specifikt utvecklats för att minska slitaget på den icke-amputerade sidan. Pro-Flex är den första protesfoten som i kliniska test kunnat påvisa en minskad belastningen på den icke-amputerade sidan med 11 %, något som är högst önskvärt för amputerade med diabetes och/eller cirkulationsstörningar.*

- 27° ankelrörlighet
- Minskad belastningen på den icke-amputerade sidan med 11 %
- Innovativ pivotmekanism
- Estetiskt tilltalande och anatomiskt utformad fotkosmetik

Unity-kompatibel. Unity ökar protesens vikt minimalt och påverkar varken bygghöjd eller protesfotens mekaniska egenskaper. Unity är designat för att användas tillsammans med Iceross Seal-In-teknologi och ger en god förankring genom att stabilisera och kontrollera volymen utan sleeve.



Video: Pro-Flex by Össur
1 min 19 sek

Brukarinformation	
Amputationsnivå:	Transfemoralt, transtibial
Impact:	Låg till medel
Max. patientvikt:	125 kg

Unity systeminformation	
Max. vakuum:	24inHg (610 mmHg)
Normalt arbetstryck:	-15"Hg till -23inHg
Ökad systemvikt:	75 g (Unity pumpmodul och hylsventilsats)

Produktinformation	
Kategori:	1-7
Storlekar:	22-30
Vikt: (Stl. 27, Kat. 5)	920 g inkl. fotkosmetik
Bygghöjd: (Stl. 27)	155 mm
Hälhöjd:	10 mm
Adapter:	Hanpyramidadapter



*Heitzmann DW, Salami F, De Asha AR, Block J, Putz C, Wolf SI, Alimusaj M. Benefits of an increased prosthetic ankle range of motion for individuals or users with transfemoral and transtibial amputation walking with a new prosthetic foot. Gait & posture. 2018 Jul 1;64:174-80



PRO-FLEX® PIVOT

BESTÄLLNINGSGENOMGÅNG

FÖR BESTÄLLNING AV
KOMPLETT FOT

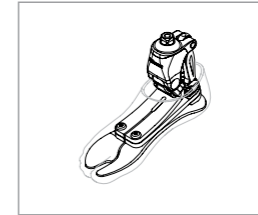

FÖR BESTÄLLNING AV KOMPLETT FOT
MED UNITY

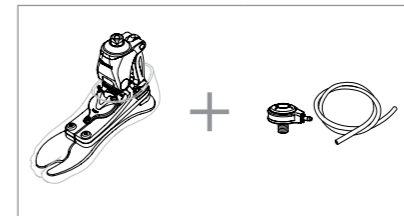

Unity kommer förmonterad på foten. Unity hylsventilsats ingår ej (beställs separat och efter amputationsnivå):

- Unity TT hylsventilsats #UTT0001
 - Unity TF hylsventilsats #UTF0001
 - Icelock 544 för Unity kit #L-544611
 - Icelock 562 Hybrid för Unity kit #L-562000*
 - Icelock 562 Hybrid Unity för DS #L-562400*
- *Används endast tillsammans med Iceross Seal-In X Locking Liner

Övriga valbara kit:

EFTERMONTERING: Unity kan eftermonteras på befintlig Pro-Flex Pivot. Beställ lämplig Unity pumpmodul och Unity hylsventil och följ instruktionerna i IFU:n för produkten.

VAL AV KATEGORI

Vikt, kg	45-52	53-59	60-68	69-77	78-88	89-100	101-116	117-125
Impact: Låg								
Storlek 22	1	1	2	3	4	N/A	N/A	N/A
Storlek 23-24	1	1	2	3	4	5	N/A	N/A
Storlek 25-26	2	2	2	3	4	5	6	7
Storlek 27-28	N/A	N/A	N/A	3	4	5	6	7
Storlek 29-30	N/A	N/A	N/A	N/A	4	5	6	7
Impact: Medel								
Storlek 22	1	2	3	4	N/A	N/A	N/A	N/A
Storlek 23-24	1	2	3	4	5	N/A	N/A	N/A
Storlek 25-26	2	2	3	4	5	6	7	N/A
Storlek 27-28	N/A	N/A	3	4	5	6	7	N/A
Storlek 29-30	N/A	N/A	N/A	4	5	6	7	N/A

PRO-FLEX® PIVOT

BYGGHÖJD

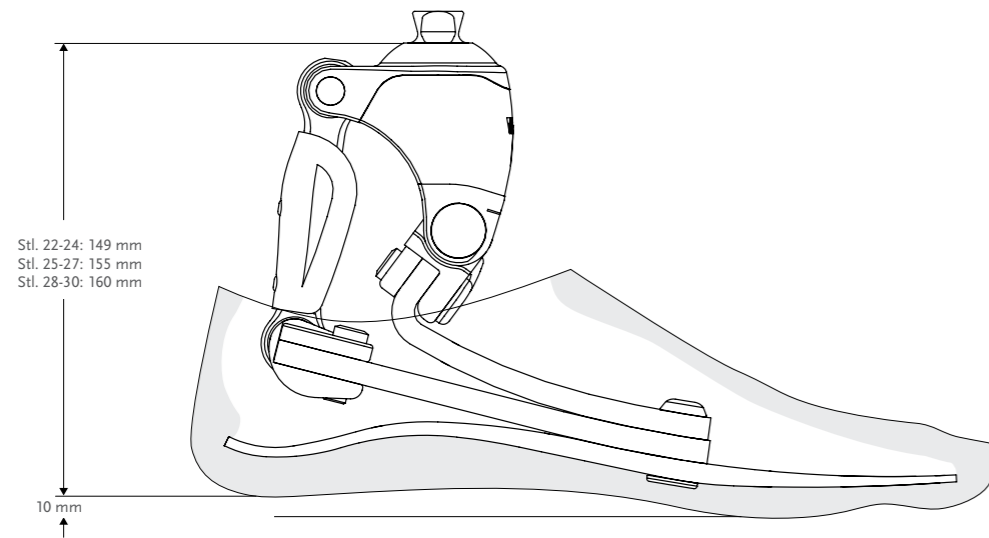

Pro-Flex Pivot Unity har samma bygghöjd som Pro-Flex Pivot.

KIT

PRO-FLEX PIVOT

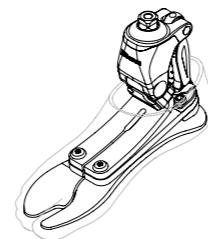
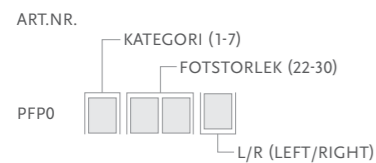

- Innehåller:
- Fotmodul inkl. adapter
 - Avtagbar fotkosmetik* inkl. svart Spectra Sock

*För brun fotkosmetik, lägg till "BR" efter artikelnumret.

PRO-FLEX® PIVOT

KIT – UNITY

PRO-FLEX PIVOT UNITY

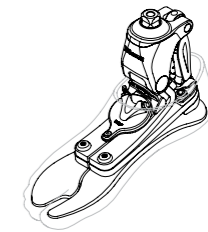
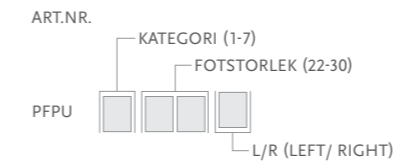

Innehåller:

- Fotmodul inkl. adapter
- Avtagbar fotkosmetik* inkl. svart Spectra Sock
- Unity pumpmodul

Unity pumpmodul kommer förmonterad på foten. Unity hylsventilsats ingår ej, beställs separat.

*För brun fotkosmetik, lägg till "BR" efter artikelnumret.

UNITY

	Art.nr.	Beskrivning	Anpassat för:
1.	UPF0001	PFP Unity pumpmodul S22-30	Pro-Flex Pivot Storlek 22-30
2.	UTT0001	Unity TT hylsventilsats	Alla
3.	UTF0001	Unity TF hylsventilsats	Alla
4.	UTF0006	Unity TF slangsets	Alla
5.	L-544611	Icelock 544 Kit	Alla
6.	UTT1103	Unity Ventil Luftfilter fp (10 st)	Alla
7.	L-562000	Icelock 562 Hybrid för Unity	Alla. Används endast med Iceross Seal-In X Locking Liner.
8.	L-562400	Icelock 562 Unity för Direct Socket	Alla. Används endast med Iceross Seal-In X Locking Liner.

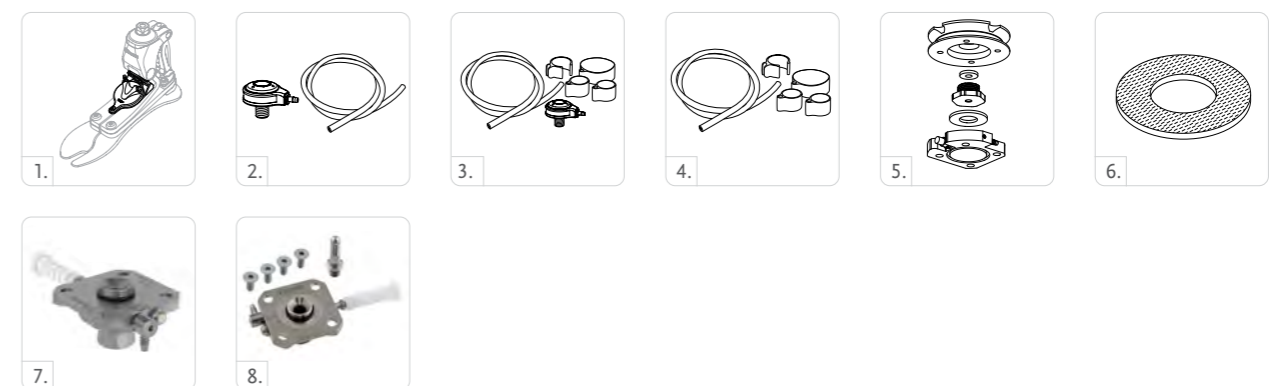

UNITY – RESERVDLAR

Art.nr.	Beskrivning
UPF00011	Unity PFP Komponenter 22-30

Innehåller:

- Utloppsport
- Inloppsport
- Kontrollventiler
- Unity Slang
- Unity Slangklämma
- Loctite 243

PRO-FLEX® PIVOT

FOTKOSMETIK

FOTKOSMETIK, BEIGE OCH BRUN

ART.NR.

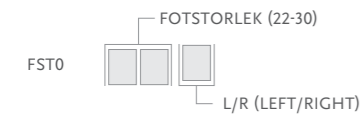

Innehåller:

- Fotkosmetik*
- Fästplatta/ring
- Svart Spectra Sock

*För brun fotkosmetik, lägg till "BR" efter artikelnumret.



FLEX-FOOT SOCK

Dras över fotmodulen innan kosmetiken monteras för att skydda kosmetiken och för att undvika oljud. Strumpan skall sitta löst vid hälen och knyts fast med snöre proximalt.

Art.nr.	Beskrivning	Storlek	Färg
FCX63022	FF Sock Small 1 st	22-25	Svart
FCX63025	FF Sock Large 1 st	26-30	Svart
FCX63022-15	FF Sock Small 15 st	22-25	Svart
FCX63026-15	FF Sock Large 15 st	26-30	Svart



PRO-FLEX® XC

UNITY
COMPATIBLE



Pro-Flex XC är avsedd för aktiva användare som tycker om att vandra och jogga samt promenera på plant underlag. Levereras med en estetiskt tilltalande, anatomisk fotkosmetik och integrerad hanpyramid.

Den är helt vattentät och kan sänkas ned i både klorerat vatten och saltvatten.

Unity-kompatibel. Vid beställning av Pro-Flex XC Unity kommer Unity förmonterat. Unity kan eftermonteras på befintlig Pro-Flex XC. Unity ökar protesens vikt minimalt och påverkar varken bygghöjd eller protesfotens mekaniska egenskaper.

Unity är designat för att användas tillsammans med Icross Seal-In®-teknologi och ger god förankring genom att stabilisera och kontrollera volymen utan sleeve.



Video: Pro-Flex XC Classroom
Catch-up
2 min 3 sek

Brukarinformation	
Amputationsnivå:	Transfemoral, transtibial
Impact:	Låg till hög
Max. patientvikt:	166 kg



ACTIVE TIBIAL
PROGRESSION



SPLIT TOE



SANDAL TOE



ANATOMICAL
FOOT



WATERPROOF

Produktinformation	
Kategori:	1-9
Storlek:	22-30
Vikt: (Stl. 27)	772 g inkl. fotkosmetik och socka
Bygghöjd: (Stl. 27)	155 mm inkl. hanpyramidadapter och fotkosmetik
Hälhöjd:	10 mm
Adapter:	Hanpyramidadapter

Unity systeminformation	
Max. vakuum:	24inHg (610 mmHg)
Normalt arbetstryck:	-15"Hg till -23inHg
Ökad systemvikt:	97 g inkl. Unity pumpmodul och hylsventilsats

PRO-FLEX® XC

BESTÄLLNINGSPÅSÄTTNING

FÖR BESTÄLLNING AV
KOMPLETT FOT



FÖR BESTÄLLNING AV KOMPLETT FOT
MED UNITY



Unity kommer förmonterad på foten. Unity hylsventilsats ingår ej (beställs separat och efter amputationsnivå):

- Unity TT hylsventilsats #UTT0001
- Unity TF hylsventilsats #UTF0001

Övriga valbara kit:

- Icelock 544 för Unity kit #L-544611
- Icelock 562 Hybrid för Unity kit #L-562000*
- Icelock 562 Hybrid Unity för DS #L-562400*

*Används endast tillsammans med Iceross Seal-In X Locking Liner

EFTERMONTERING: Unity kan eftermonteras på befintlig Pro-Flex XC. Beställ lämplig Unity pumpmodul och Unity hylsventil och följ instruktionerna i IFU:n för produkten.

VAL AV KATEGORI

Vikt, kg	45-52	53-59	60-68	69-77	78-88	89-100	101-116	117-130	131-147	148-166
Impact: Låg										
Storlek 22-24	1	1	2	3	4	5	6	N/A	N/A	N/A
Storlek 25-27	1	1	2	3	4	5	6	7	8	9
Storlek 28-30	3	3	3	3	4	5	6	7	8	9
Impact: Medel										
Storlek 22-24	1	2	3	4	5	6	N/A	N/A	N/A	N/A
Storlek 25-27	1	2	3	4	5	6	7	8	9	N/A
Storlek 28-30	3	3	3	4	5	6	7	8	9	N/A
Impact: Hög										
Storlek 22-24	2	3	4	5	6	N/A	N/A	N/A	N/A	N/A
Storlek 25-27	2	3	4	5	6	7	8	9	N/A	N/A
Storlek 28-30	3	3	4	5	6	7	8	9	N/A	N/A

PRO-FLEX® XC

BYGGHÖJD

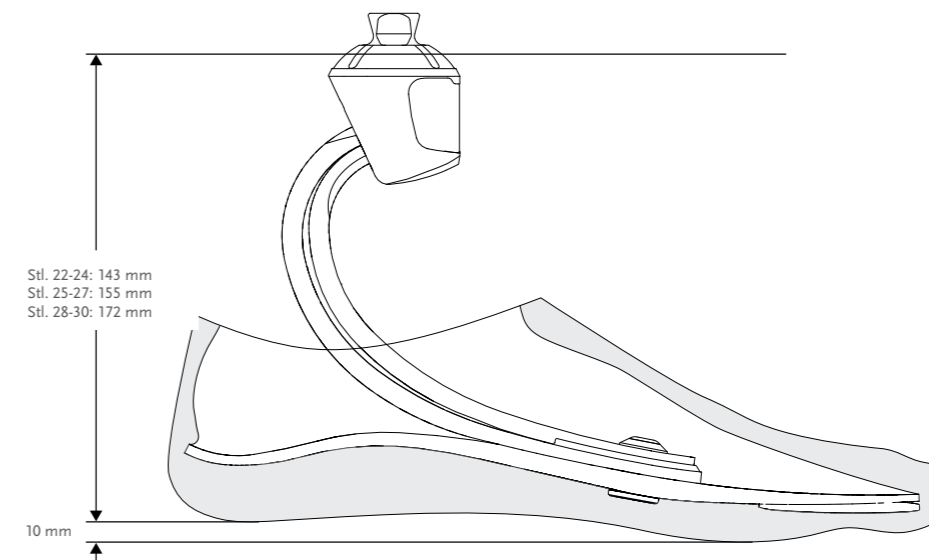

Pro-Flex XC Unity har samma bygghöjd som Pro-Flex XC.

KIT

PRO-FLEX XC

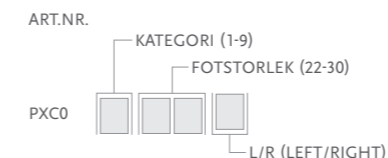

Innehåller:

- Fotmodul inkl. adapter
- Avtagbar fotkosmetik* inkl. svart Spectra Sock

*För brun fotkosmetik, lägg till "BR" efter artikelnumret.

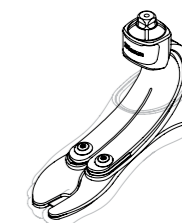

KIT – UNITY

PRO-FLEX XC UNITY

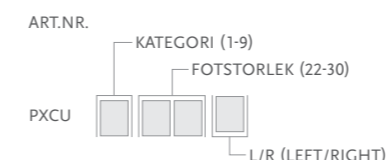

Innehåller:

- Fotmodul inkl. adapter
- Avtagbar fotkosmetik* inkl. svart Spectra Sock
- Unity pumpmodul

Unity pumpmodul kommer förmonterad på foten. Unity hylsventilsats ingår ej, beställs separat.
*För brun fotkosmetik, lägg till "BR" efter artikelnumret.

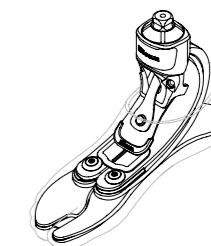

PRO-FLEX® XC

UNITY

	Art.nr.	Beskrivning	Anpassat för:
1.	UPC0024	PXC Unity pumpmodul S22-24	Pro-Flex XC, storlek 22-24
1.	UPC0027	PXC Unity pumpmodul S25-27	Pro-Flex XC, storlek 25-27
1.	UPC0030	PXC Unity pumpmodul S28-30	Pro-Flex XC, storlek 28-30
2.	UTT0001	Unity TT hylsventilsats	Alla
3.	UTF0001	Unity TF hylsventilsats	Alla
4.	UTF0006	Unity TF slangsats	Alla
5.	L-544611	Icelock 544 Kit Unity	Alla
6.	UTT1103	Unity Ventil Luftfilter fp (10 st)	Alla
7.	L-562000	Icelock 562 Hybrid för Unity	Alla. Används endast med Iceross Seal-In X Locking Liner.
8.	L-562400	Icelock 562 Unity för Direct Socket	Alla. Används endast med Iceross Seal-In X Locking Liner.

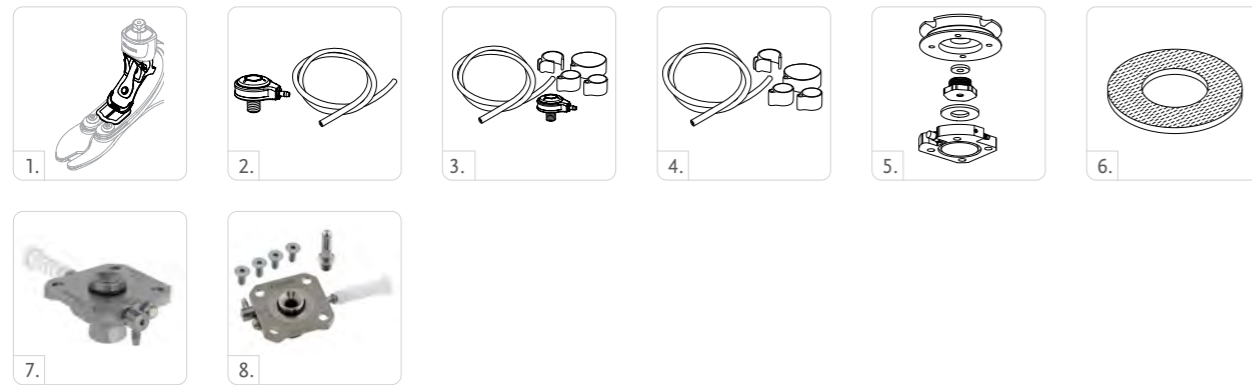

UNITY - RESERVDELAR

Art.nr.	Beskrivning
UPC00021	Unity PXC Komponenter för alla storlekar

Innehåller:

- Utloppsport
- Inloppsport
- Kontrollventiler
- Unity Slang
- Unity Slangklämma
- Loctite 243

PRO-FLEX® XC

FOTKOSMETIK

FOTKOSMETIK, BEIGE OCH BRUN

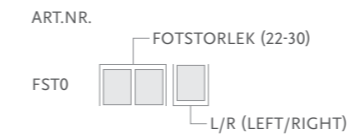

Innehåller:

- Fotkosmetik*
- Fästplatta/ring
- Svart Spectra Sock

*För brun fotkosmetik, lägg till "BR" efter artikelnumret.

FLEX-FOOT SOCK

Dras över fotmodulen innan kosmetiken monteras för att skydda kosmetiken och för att undvika oljud. Strumpan skall sitta löst vid hälen och knyts fast med snöre proximalt.

Art.nr.	Beskrivning	Storlek	Färg
FCX63022	FF Sock Small 1 st	22-25	Svart
FCX63025	FF Sock Large 1 st	26-30	Svart
FCX63022-15	FF Sock Small 15 st	22-25	Svart
FCX63026-15	FF Sock Large 15 st	26-30	Svart



PRO-FLEX® XC TORSION



Pro-Flex XC Torsion är avsedd för aktiva användare som gillar att vandra och jogga samt promenera på plant underlag. Ger en suverän dynamik, stötdämpning och komfort vid en mängd olika aktiviteter. En perfekt all-round-fot som fungerar lika bra i kuperad terräng som på plan mark.

Integrerad torsions- och stötdämparmodul: Förutom stötdämpning i varje steg, ges även möjlighet till rotation vilket är en naturlig del i det fysiologiska gångmönstret. Risken för skadliga skjuvkrafter i hylsan minskar och belastningen på kroppens övriga delar reduceras. Ju högre amputationsnivå, desto mindre förmåga till egen rotation. Därför drar oftast transfemoralt amputerade större fördel av en protesfot med torsionsadapter.

Funktionell och mer tilltalande kosmetik för bättre passform i skor och ett säkrare grepp vid barfotagång.

Unity-kompatibel. Unity kan eftermonteras på befintlig Pro-Flex XC Torsion. Unity ökar protesens vikt minimalt och påverkar varken bygghöjd eller protesfotens mekaniska egenskaper.

Unity är designat för att användas tillsammans med Iceross Seal-In®-teknologi och ger god förankring genom att stabilisera och kontrollera volymen utan sleeve.

UNITY
COMPATIBLE



Video: Pro-Flex XC Torsion Technology
1 min 26 sek

Brukarinformation	
Amputationsnivå:	Transfemoralt, transtibial
Impact:	Låg till hög
Max. patientvikt:	147 kg



ACTIVE TIBIAL PROGRESSION



VERTICAL SHOCK PYLON



ROTATION



SPLIT TOE



SANDAL TOE



WEATHERPROOF



ANATOMICAL FOOT

Produktinformation	
Kategori:	1-8
Storlek:	22-30
Vikt: (Stl. 27, kat. 5)	1035 g inkl. fotkosmetik och socka
Bygghöjd: (Stl. 27)	222 mm inkl. hanpyramidadapter och fotkosmetik
Hälhöjd:	10 mm
Adapter:	Hanpyramidadapter

Unity systeminformation	
Max. vakuuum:	24inHg (610 mmHg)
Normalt arbetstryck:	-15"Hg till -23inHg
Ökad systemvikt:	91 g (Unity pumpmodul och hylsventilsats)

PRO-FLEX® XC TORSION

BESTÄLLNINGSGENOMGÅNG

FÖR BESTÄLLNING AV
KOMPLETT FOT

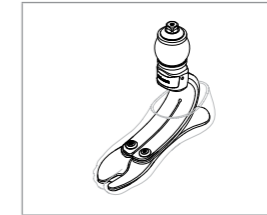

FÖR BESTÄLLNING AV KOMPLETT FOT
MED UNITY

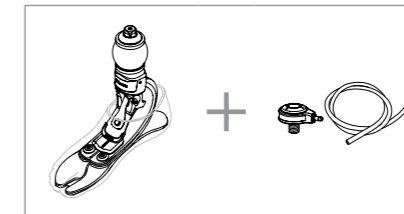

Unity kommer förmonterad på foten. Unity hylsventilsats ingår ej (beställs separat och efter amputationsnivå):

- Unity TT hylsventilsats #UTT0001
- Unity TF hylsventilsats #UTF0001
- Icelock 544 för Unity kit #L-544611
- Icelock 562 Hybrid för Unity kit #L-562000*
- Icelock 562 Hybrid Unity för DS #L-562400*

Övriga valbara kit:

*Används endast tillsammans med Iceross Seal-In X Locking Liner

EFTERMONTERING: Unity kan eftermonteras på befintlig Pro-Flex XC Torsion. Beställ lämplig Unity pumpmodul och Unity hylsventil och följ instruktionerna i IFU:n för produkten.

VAL AV KATEGORI

Vikt, kg	45-52	53-59	60-68	69-77	78-88	89-100	101-116	117-130	131-147
Impact: Låg									
Storlek 22-24	1	1	2	3	4	5	6	N/A	N/A
Storlek 25-27	1	1	2	3	4	5	6	7	8
Storlek 28-30	3	3	3	3	4	5	6	7	8
Impact: Medel									
Storlek 22-24	1	2	3	4	5	6	N/A	N/A	N/A
Storlek 25-27	1	2	3	4	5	6	7	8	N/A
Storlek 28-30	3	3	3	4	5	6	7	8	N/A
Impact: Hög									
Storlek 22-24	2	3	4	5	6	N/A	N/A	N/A	N/A
Storlek 25-27	2	3	4	5	6	7	8	N/A	N/A
Storlek 28-30	3	3	4	5	6	7	8	N/A	N/A

PRO-FLEX® XC TORSION

BYGGHÖJD

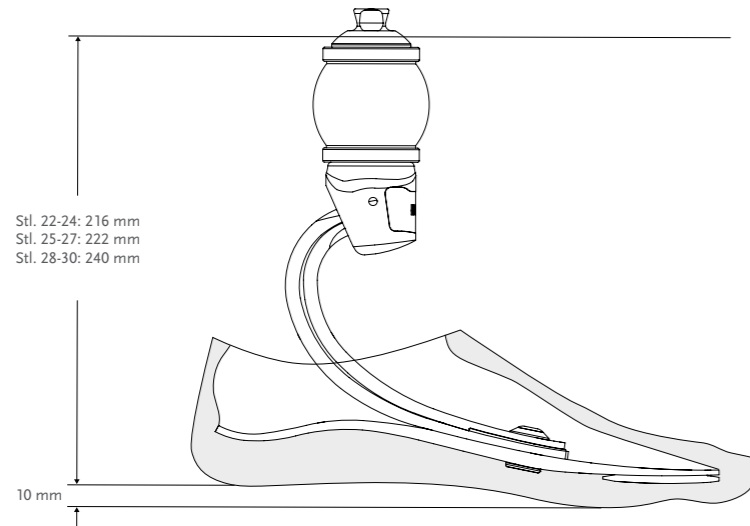

Pro-Flex XC Torsion Unity har samma bygghöjd som Pro-Flex XC Torsion.

KIT

PRO-FLEX XC TORSION

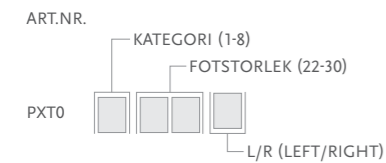

- Innehåller:
- Fotmodul inkl. adapter
 - Avtagbar fotkosmetik* inkl. svart Spectra Sock

*För brun fotkosmetik, lägg till "BR" efter artikelnumret.

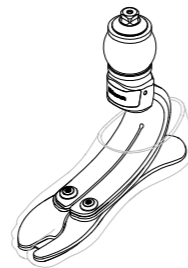

KIT – UNITY

PRO-FLEX XC TORSION UNITY

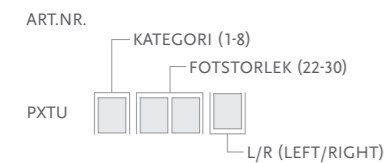

- Innehåller:
- Fotmodul inkl. adapter
 - Avtagbar fotkosmetik* inkl. svart Spectra Sock
 - Unity pumpmodul

Unity pumpmodul kommer förmonterad på foten. Unity hylsventilsats ingår ej, beställs separat.
*För brun fotkosmetik, lägg till "BR" efter artikelnumret.

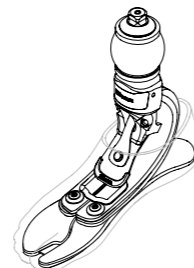

PRO-FLEX® XC TORSION

UNITY

	Art.nr.	Beskrivning	Anpassat för:
1.	UPC0024	PXC Unity pumpmodul S22-24	Pro-flex XC/ XC Torsion 22-24
1.	UPC0027	PXC Unity pumpmodul S25-27	Pro-flex XC/ XC Torsion 25-27
1.	UPC0030	PXC Unity pumpmodul S28-30	Pro-flex XC/ XC Torsion 28-30
2.	UTT0001	Unity TT hylsventilsats	Alla
3.	UTF0001	Unity TF hylsventilsats	Alla
4.	UTF0006	Unity TF slangats	Alla
5.	L-544611	Icelock 544 Kit Unity	Alla
6.	UTT1103	Unity Ventil Luftfilter fp (10 st)	Alla
7.	L-562000	Icelock 562 Hybrid för Unity	Alla. Används endast med Iceross Seal-In X Locking Liner.
8.	L-562400	Icelock 562 Unity för Direct Socket	Alla. Används endast med Iceross Seal-In X Locking Liner.



UNITY - RESERVDELAR

Art.nr.	Beskrivning
UPC00021	Unity PXC Komponenter för alla storlekar

- Innehåller:
- Utloppsport
 - Inloppsport
 - Kontrollventiler
 - Unity Slang
 - Unity Slangklämma
 - Loctite 243

PRO-FLEX® XC TORSION

FOTKOSMETIK

FOTKOSMETIK, BEIGE OCH BRUN

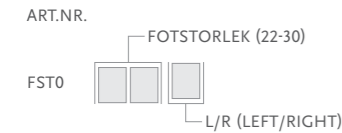

- Innehåller:
- Fotkosmetik*
 - Fästplatta/ring
 - Svart Spectra Sock

*För brun fotkosmetik, lägg till "BR" efter artikelnumret.

FLEX-FOOT SOCK

Dras över fotmodulen innan kosmetiken monteras för att skydda kosmetiken och för att undvika oljud. Strumpan skall sitta löst vid hälen och knyts fast med snöre proximalt.



Art.nr.	Beskrivning	Storlek	Färg
FCX63022	FF Sock Small 1 st	22-25	Svart
FCX63025	FF Sock Large 1 st	26-30	Svart
FCX63022-15	FF Sock Small 15 st	22-25	Svart
FCX63026-15	FF Sock Large 15 st	26-30	Svart

PRO-FLEX® ST



Pro-Flex ST är avsedd för låg- till högaktiva användare som vill ha den flexibilitet och den tillit de behöver för att kunna utföra vardagsaktiviteter. Denna mångsidiga protesfot ger en mjuk "rollover" och kontrollerad stegavveckling.

Pro-Flex ST gör det enkelt att gå på olika underlag och i olika terränger tack vare sin multifunktionella design som kombinerar dynamik och följsamhet mot underlaget. Som alla Pro-Flex protesfötter har den vår egenutvecklade 3-bladsdesign med fullängdstå och anatomiskt delad framfot.

Pro-Flex ST möjliggör en jämn och mer naturlig rörelse från hälsättning till "toe off". Den har en nätt profil och levereras med en estetiskt tilltalande, anatomiskt utformad fotkosmetik och en integrerad hanpyramid. Pro-Flex ST är klassad som vattentät, vilket innebär att den är helt motståndskraftig vid nedsänkning i klor och saltvatten.



Pro-Flex ST and Pro-Flex Modular Introduction
Video: 3 min 4 sek

Brukarinformation	
Amputationsnivå:	Transfemoral, transtibial
Impact:	Låg till hög
Max. patientvikt:	166 kg

Produktinformation	
Kategori:	1-9
Storlek:	22-30
Vikt: (Stl. 27)	756 g inkl. pyramid och fotkosmetik
Bygghöjd: (Stl. 27)	160 mm inkl. pyramid och fotkosmetik
Hälhöjd:	10 mm
Adapter:	Hanpyramidadapter



ACTIVE TIBIAL PROGRESSION



SPLIT TOE



SANDAL TOE



ANATOMICAL FOOT



WATERPROOF

BESTÄLLNINGSGRUPP

FÖR BESTÄLLNING AV KOMPLETT FOT

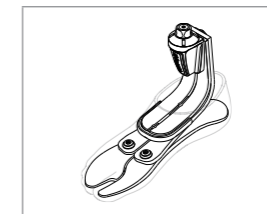

PRO-FLEX® ST

VAL AV KATEGORI

Vikt, kg	45-52	53-59	60-68	69-77	78-88	89-100	101-116	117-130	131-147	148-166
Impact: Låg										
Storlek 22-24	1	1	2	3	4	5	6	N/A	N/A	N/A
Storlek 25-27	1	1	2	3	4	5	6	7	8	9
Storlek 28-30	3	3	3	3	4	5	6	7	8	9
Impact: Medel										
Storlek 22-24	1	2	3	4	5	6	N/A	N/A	N/A	N/A
Storlek 25-27	1	2	3	4	5	6	7	8	9	N/A
Storlek 28-30	3	3	3	4	5	6	7	8	9	N/A
Impact: Hög										
Storlek 22-24	2	3	4	5	6	N/A	N/A	N/A	N/A	N/A
Storlek 25-27	2	3	4	5	6	7	8	9	N/A	N/A
Storlek 28-30	3	3	4	5	6	7	8	9	N/A	N/A

BYGGHÖJD

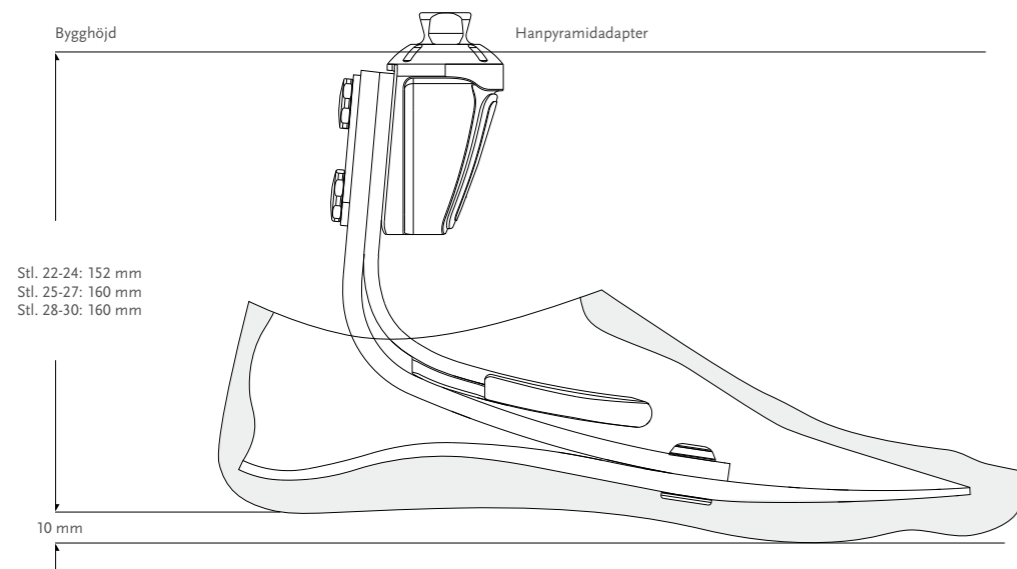

PRO-FLEX® ST

KIT

PRO-FLEX ST INKL. HANPYRAMID

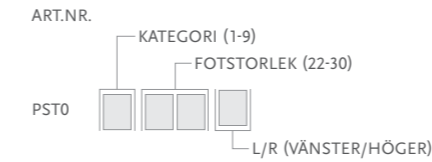

- Innehåller:
- Fotmodul inkl. hanpyramid
 - Avtagbar fotkosmetik* inkl. svart Spectra Sock.

*För brun fotkosmetik, lägg till "BR" efter artikelnumret.

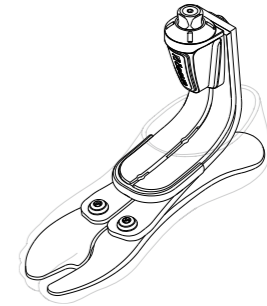

FOTKOSMETIK

FOTKOSMETIK, BEIGE OCH BRUN*

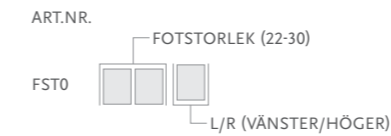

- Innehåller:
- Fotkosmetik*
 - Fästplatta/ring
 - Svart Spectra Sock

*För brun fotkosmetik, lägg till "BR" efter artikelnumret.



FLEX-FOOT SOCK

Dras över fotmodulen innan kosmetiken monteras för att skydda kosmetiken och för att undvika oljud. Strumpan skall sitta löst vid hälen och knytas fast med snöre proximalt.

Art.nr.	Beskrivning	Storlek	Färg
FCX63022	FF Sock Small 1 stk	22-25	Svart
FCX63025	FF Sock Large 1 stk	26-30	Svart
FCX63022-15	FF Sock Small 15 stk	22-25	Svart
FCX63026-15	FF Sock Large 15 stk	26-30	Svart



PRO-FLEX® MODULAR



Pro-Flex Modular är en lätt, vadhöjdshög protesfot som kan höjdanpassas och därigenom minimera behovet av ytterligare komponenter mellan proteshylsan och foten. Den är avsedd för låg- till högaktiva användare som vill ha den flexibilitet och den tillit de behöver för att kunna utföra vardagsaktiviteter.

Denna mångsidiga J-formade protesfot ger en mjuk "rollover" och kontrollerad stegavveckling. Pro-Flex Modular gör det enkelt att gå på olika underlag och i olika terränger tack vare sin multifunktionella design som kombinerar dynamik och följsamhet mot underlaget.

Som alla Pro-Flex-protesfötter har den vår egenutvecklade 3-blads-design med fullängdstå och anatomiskt delad framfot. Pro-Flex Modular möjliggör en jämn och mer naturlig rörelse, från hälsättning till "toe off". Den har en nätt profil och levereras med en estetiskt tilltalande, anatomisk utformad fotkosmetik och en separat hanpyramid.

Pro-Flex Modular är klassad som vattentät, vilket innebär att den är helt motståndskraftig vid nedsänkning i klor och saltvatten. En modular inriktningsadapter finns tillgänglig för enkel installation.



Pro-Flex ST and Pro-Flex Modular Introduction
Video: 3 min 4 sek



Pro-Flex Modular - How to set the height
Video: 3 min 4 sek

Brukarinformation	
Amputationsnivå:	Transfemoralt, transtibial
Impact:	Låg till hög
Max. patientvikt:	166 kg

Produktinformation	
Kategori:	1-9
Storlek:	22-30
Vikt: (Stl. 27)	910 g inkl. pyramid och fotkosmetik
Bygghöjd: (Stl. 27)	168 mm till 327 mm inkl. pyramid och fotkosmetik
Hälhöjd:	10 mm
Adapter:	Hanpyramidadapter



ACTIVE TIBIAL PROGRESSION



SPLIT TOE



SANDAL TOE



ANATOMICAL FOOT



WATERPROOF

BESTÄLLNINGSGENOMGÅNG

FÖR BESTÄLLNING AV KOMPLETT FOT



PRO-FLEX® MODULAR

VAL AV KATEGORI

Vikt, kg	45-52	53-59	60-68	69-77	78-88	89-100	101-116	117-130	131-147	148-166
Impact: Låg										
Storlek 22-24	1	1	2	3	4	5	6	N/A	N/A	N/A
Storlek 25-27	1	1	2	3	4	5	6	7	8	9
Storlek 28-30	3	3	3	3	4	5	6	7	8	9
Impact: Medel										
Storlek 22-24	1	2	3	4	5	6	N/A	N/A	N/A	N/A
Storlek 25-27	1	2	3	4	5	6	7	8	9	N/A
Storlek 28-30	3	3	3	4	5	6	7	8	9	N/A
Impact: Hög										
Storlek 22-24	2	3	4	5	6	N/A	N/A	N/A	N/A	N/A
Storlek 25-27	2	3	4	5	6	7	8	9	N/A	N/A
Storlek 28-30	3	3	4	5	6	7	8	9	N/A	N/A

BYGGHÖJD

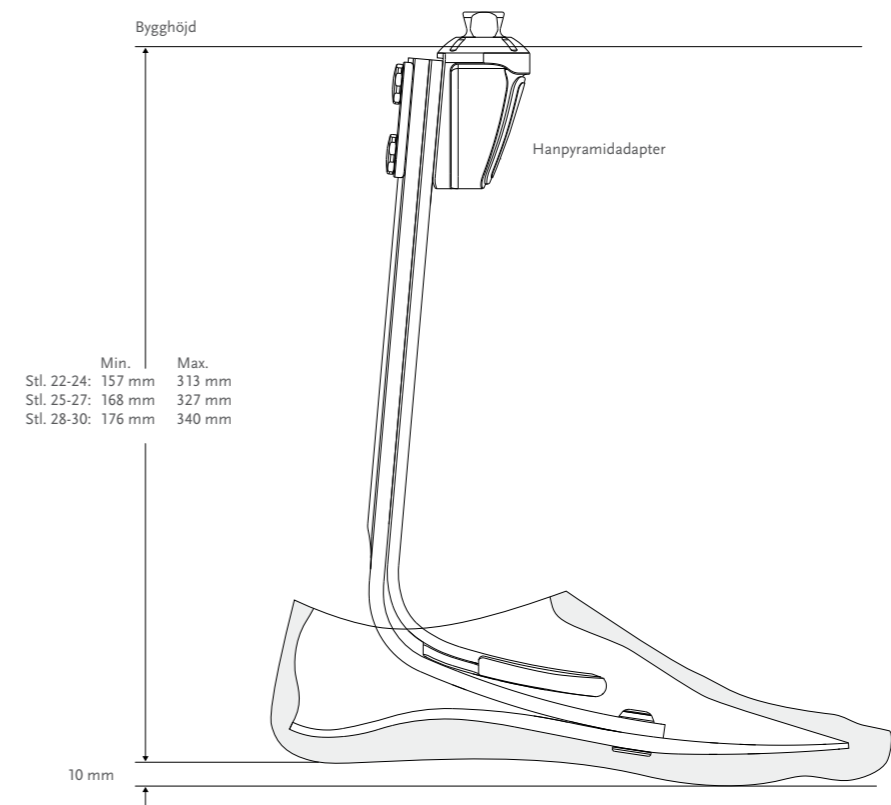

PRO-FLEX® MODULAR

KIT

PRO-FLEX MODULAR INKL. HANPYRAMID

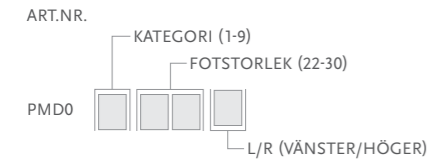

- Innehåller:
- Fotmodul
 - Hanpyramid
 - Avtagbar fotkosmetik* inkl. svart Spectra socka

*För brun fotkosmetik, lägg till "BR" efter artikelnumret.

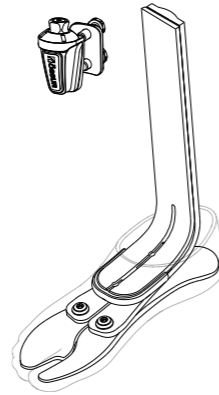

ADAPTER

PRO-FLEX MODULAR INRIKTNINGSADAPTER

Förenklar montering av pyramidadapter genom simultan inriktning och positionering av borrhål.

Art.nr.	Vikt
PMD50002	396 g

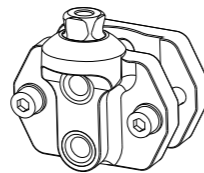

FOTKOSMETIK

FOTKOSMETIK, BEIGE OCH BRUN*

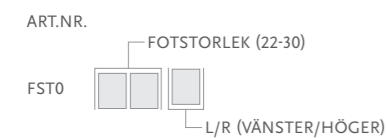

- Innehåller:
- Fotkosmetik*
 - Fästplatta/ring
 - Svart Spectra Sock

*För brun fotkosmetik, lägg till "BR" efter artikelnumret.

FLEX-FOOT SOCK

Dras över fotmodulen innan kosmetiken monteras för att skydda kosmetiken och för att undvika oljud. Strumpan skall sitta löst vid hälen och knyts fast med snöre proximalt.

Art.nr.	Beskrivning	Storlek	Färg
FCX63022	FF Sock Small 1 stk	22-25	Svart
FCX63025	FF Sock Large 1 stk	26-30	Svart
FCX63022-15	FF Sock Small 15 stk	22-25	Svart
FCX63026-15	FF Sock Large 15 stk	26-30	Svart



PRO-FLEX® LP

UNITY
COMPATIBLE



Passar för låg- till högaktiva protesanvändare. En lågprofilsfot med en dynamik liknande den i en standardfot/fullhöjdsfot.

3-bladsdesign med fullängdstå. De tre bladen samspelar från hälsättning till toe off för att, oavsett gånghastighet, ge brukaren god stötdämpning, kontrollerad plantarflexion, stabilitet vid late stance och en dynamisk toe-off.

Delad fotplatta i ett stycke för god multiaxiell rörelse.

Anatomiskt utformad fotkosmetik av låg vikt och med stabil greppsula för bättre grepp vid barfotagång. Sandaltåutförandet gör det möjligt att använda en rad olika skor inklusive flipflops.

Unity-kompatibel. Vid beställning av Pro-Flex LP Unity kommer Unity förmonterat. Unity ökar protesens vikt minimalt och påverkar varken bygghöjd eller protesfotens mekaniska egenskaper.

Unity är designat för att användas tillsammans med Iceross Seal-In®-teknologi och ger god förankring genom att stabilisera och kontrollera volymen utan sleeve.



Brukarinformation	
Amputationsnivå:	Transfemoral, transtibial
Impact:	Låg till hög
Max. patientvikt:	166 kg



Produktinformation	
Kategori:	1-9
Storlek:	22-30
Vikt: (Stl. 27)	690 g inkl. fotkosmetik och socka
Bygghöjd: (Stl. 27)	73 mm inkl. hanpyramidadapter och fotkosmetik
Hälhöjd:	10 mm
Adapter:	Hanpyramidadapter

Unity systeminformation	
Max. vakuum:	24 inHg (610 mmHg)
Normalt arbetstryck:	-15inHg till -23inHg
Ökad systemvikt:	82 g inkl. Unity pumpmodul och hylsventilsats



Delad fotplatta i ett stycke för god multiaxiell rörelse.

PRO-FLEX® LP

BESTÄLLNINGSPÅSÄTTNING

FÖR BESTÄLLNING AV
KOMPLETT FOT

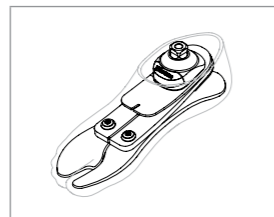

FÖR BESTÄLLNING AV KOMPLETT FOT
MED UNITY

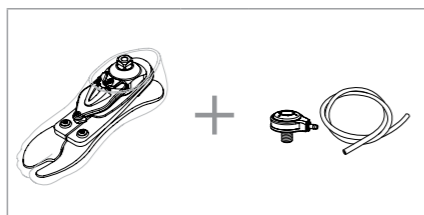

Unity kommer förmonterad på foten. Unity hylsventilsats ingår ej (beställs separat och efter amputationsnivå):

- Unity TT hylsventilsats #UTT0001
- Unity TF hylsventilsats #UTF0001
- Icelock 544 för Unity kit #L-544611
- Icelock 562 Hybrid för Unity kit #L-562000*
- Icelock 562 Hybrid Unity för DS #L-562400*

Övriga valbara kit:

*Används endast tillsammans med Iceross Seal-In X Locking Liner

EFTERMONTERING: Unity kan eftermonteras på befintlig Pro-Flex LP. Beställ lämplig Unity pumpmodul och Unity hylsventil och följ instruktionerna i IFU:n för produkten.

VAL AV KATEGORI

Vikt, kg	45-52	53-59	60-68	69-77	78-88	89-100	101-116	117-130	131-147	148-166
Impact: Låg										
Storlek 22-24	1	1	2	3	4	5	N/A	N/A	N/A	N/A
Storlek 25-27	1	1	2	3	4	5	6	7	8	9
Storlek 28-30	3	3	3	3	4	5	6	7	8	9
Impact: Medel										
Storlek 22-24	1	2	3	4	5	N/A	N/A	N/A	N/A	N/A
Storlek 25-27	1	2	3	4	5	6	7	8	9	N/A
Storlek 28-30	3	3	3	4	5	6	7	8	9	N/A
Impact: Hög										
Storlek 22-24	2	3	4	5	N/A	N/A	N/A	N/A	N/A	N/A
Storlek 25-27	2	3	4	5	6	7	8	9	N/A	N/A
Storlek 28-30	3	3	4	5	6	7	8	9	N/A	N/A

PRO-FLEX® LP

BYGGHÖJD

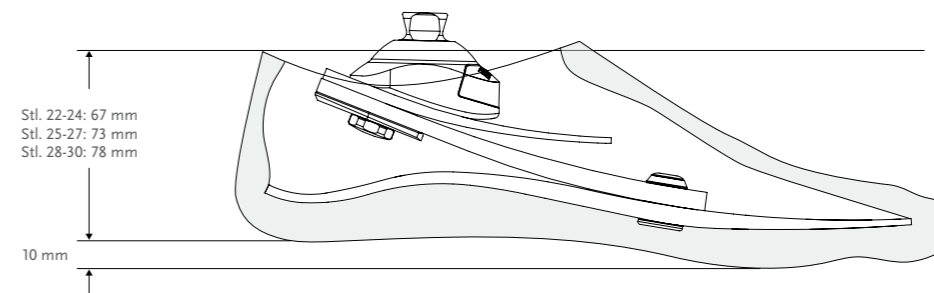

Pro-Flex LP Unity har samma bygghöjd som Pro-Flex LP.

KIT

PRO-FLEX LP

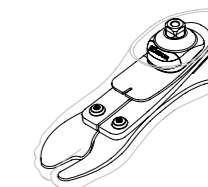
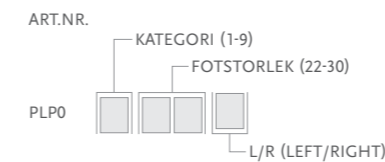

Innehåller:

- Fotmodul inkl. adapter
- Avtagbar fotkosmetik* inkl. svart Spectra Sock

*För brun fotkosmetik, lägg till "BR" efter artikelnumret.

KIT – UNITY

PRO-FLEX LP UNITY

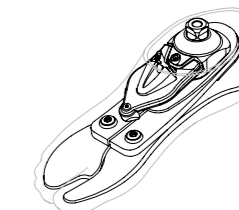
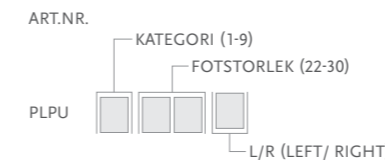

Innehåller:

- Fotmodul inkl. adapter
- Avtagbar fotkosmetik* inkl. svart Spectra Sock
- Unity pumpmodul

Unity pumpmodul kommer förmonterad på foten. Unity hylsventilsats ingår ej, beställs separat.

*För brun fotkosmetik, lägg till "BR" efter artikelnumret.

PRO-FLEX® LP

UNITY

	Art.nr.	Beskrivning	Anpassat för:
1.	UPL0024	PLP Unity pumpmodul S22-24	Pro-Flex LP, storlek 22-24
1.	UPL0030	PLP Unity pumpmodul S25-27/kat. 1-5	Pro-Flex LP, storlek 25-27, kat. 1-5
1.	UPL0930	PLP Unity pumpmodul S25-27/kat. 6-9. S28-30 /alla kategorier	Pro-Flex LP, storlek 25-27, kat. 6-9. Storlek 28-30, alla kategorier
2.	UTT0001	Unity TT hylsventilsats	Alla
3.	UTF0001	Unity TF hylsventilsats	Alla
4.	UTF0006	Unity TF slangats	Alla
5.	L-544611	Icelock 544 Kit Unity	Alla
6.	UTT1103	Unity Ventil Luftfilter fp (10 st)	Alla
7.	L-562000	Icelock 562 Hybrid för Unity	Alla. Används endast med Iceross Seal-In X Locking Liner.
8.	L-562400	Icelock 562 Unity för Direct Socket	Alla. Används endast med Iceross Seal-In X Locking Liner.



UNITY - RESERVDLAR

Art.nr.	Beskrivning
UPL00021	Unity PLP Komponenter för alla storlekar

- Innehåller:
- Utloppsport
 - Inloppsport
 - Kontrollventiler
 - Unity Slang
 - Unity Slangklämma
 - Loctite 243

PRO-FLEX® LP

FOTKOSMETIK

FOTKOSMETIK, BEIGE OCH BRUN

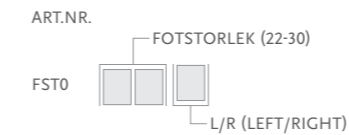

- Innehåller:
- Fotkosmetik*
 - Fästplatta/ring
 - Svart Spectra Sock

*För brun fotkosmetik, lägg till "BR" efter artikelnumret.

FLEX-FOOT SOCK

Dras över fotmodulen innan kosmetiken monteras för att skydda kosmetiken och för att undvika oljud. Strumpan skall sitta löst vid hälen och knytas fast med snöre proximalt.

Art.nr.	Beskrivning	Storlek	Färg
FCX63022	FF Sock Small 1 st	22-25	Svart
FCX63025	FF Sock Large 1 st	26-30	Svart
FCX63022-15	FF Sock Small 15 st	22-25	Svart
FCX63026-15	FF Sock Large 15 st	26-30	Svart



PRO-FLEX® LP TORSION



Passar för låg- till högaktiva protesanvändare. En lågprofilsfot med en dynamik liknande den i en standardfot/fullhöjdsfot.

Integrerad torsions- och stötdämparmodul: Ger protesanvändaren, förutom stötdämpning i varje steg, möjlighet till rotation vilket är en naturlig del i det fysiologiska gångmönstret. Risken för skadliga skjuvkrafter i hylsan minskar och belastningen på kroppens övriga delar reduceras. Ju högre amputationsnivå, desto mindre förmåga till egen rotation. Därför drar oftast transfemoralt amputerade större fördel av en protesfot med torsionsadapter.

3-bladsdesign med fullängdstå. De tre bladen samspelar från hälsättning till toe off för att, oavsett gånghastighet, ge brukaren en god stötdämpning, kontrollerad plantarflexion, stabilitet vid late stance och en dynamisk toe-off.

Splittrad fotplatta i ett stycke för god multiaxiell rörelse.

Anatomiskt utformad fotkosmetik av låg vikt och med stabil grepp-sula för bättre grepp vid barfotagång. Sandaltåutförandet gör det möjligt att använda en rad olika skor inklusive flipflops.

Unity-kompatibel. Vid beställning av Pro-Flex LP Torsion Unity kommer Unity förmonterat. Unity ökar protesens vikt minimalt och påverkar varken bygghöjd eller protesfotens mekaniska egenskaper.

Unity är designat för att användas tillsammans med Iceross Seal-In®-teknologi och ger god förankring genom att stabilisera och kontrollera volymen utan sleeve.

UNITY
COMPATIBLE



Pro-Flex LP |
Classroom Catch-up
Video: 2 min 25 sek



Video: Pro-Flex LP Torsion
Technology
1 min 24 sek

Brukarinformation	
Amputationsnivå:	Transfemoral, transtibial
Impact:	Låg till hög
Max. patientvikt:	147 kg



ACTIVE TIBIAL
PROGRESSION



VERTICAL SHOCK
PYLON



ROTATION



SPLIT TOE



ANATOMICAL FOOT



SANDAL TOE



WEATHERPROOF

Produktinformation	
Kategori:	1-8
Storlek:	22-30
Vikt: (Stl. 27)	960 g inkl. fotkosmetik och socka
Bygghöjd: (Stl. 27)	147 mm inkl. hanpyramidadapter och fotkosmetik
Hälhöjd:	10 mm
Adapter:	Hanpyramidadapter

Unity systeminformation	
Max. vakuum:	24inHg (610 mmHg)
Normalt arbetstryck:	-15"Hg till -23inHg
Ökad systemvikt:	75 g inkl. Unity pumpmodul och hylsventilsats

PRO-FLEX® LP TORSION

BESTÄLLNINGSGENOMGÅNG

FÖR BESTÄLLNING AV
KOMPLETT FOT

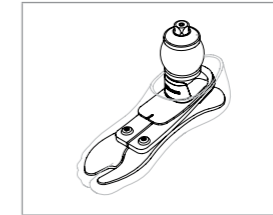

FÖR BESTÄLLNING AV KOMPLETT FOT
MED UNITY

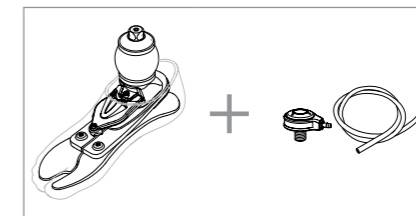

Unity kommer förmonterad på foten. Unity hylsventilsats ingår ej (beställs separat och efter amputationsnivå):

- Unity TT hylsventilsats #UTT0001
- Unity TF hylsventilsats #UTF0001
- Icelock 544 för Unity kit #L-544611
- Icelock 562 Hybrid för Unity kit #L-562000*
- Icelock 562 Hybrid Unity för DS #L-562400*

Övriga valbara kit:

*Används endast tillsammans med Iceross Seal-In X Locking Liner

EFTERMONTERING: Unity kan eftermonteras på befintlig Pro-Flex LP Torsion. Beställ lämplig Unity pumpmodul och Unity hylsventil och följ instruktionerna i IFU:n för produkten.

VAL AV KATEGORI

Vikt, kg	45-52	53-59	60-68	69-77	78-88	89-100	101-116	117-130	131-147
Impact: Låg									
Storlek 22-24	1	1	2	3	4	5	N/A	N/A	N/A
Storlek 25-27	1	1	2	3	4	5	6	7	8
Storlek 28-30	3	3	3	3	4	5	6	7	8
Impact: Medel									
Storlek 22-24	1	2	3	4	5	N/A	N/A	N/A	N/A
Storlek 25-27	1	2	3	4	5	6	7	8	N/A
Storlek 28-30	3	3	3	4	5	6	7	8	N/A
Impact: Hög									
Storlek 22-24	2	3	4	5	N/A	N/A	N/A	N/A	N/A
Storlek 25-27	2	3	4	5	6	7	8	N/A	N/A
Storlek 28-30	3	3	4	5	6	7	8	N/A	N/A

PRO-FLEX® LP TORSION

BYGGHÖJD

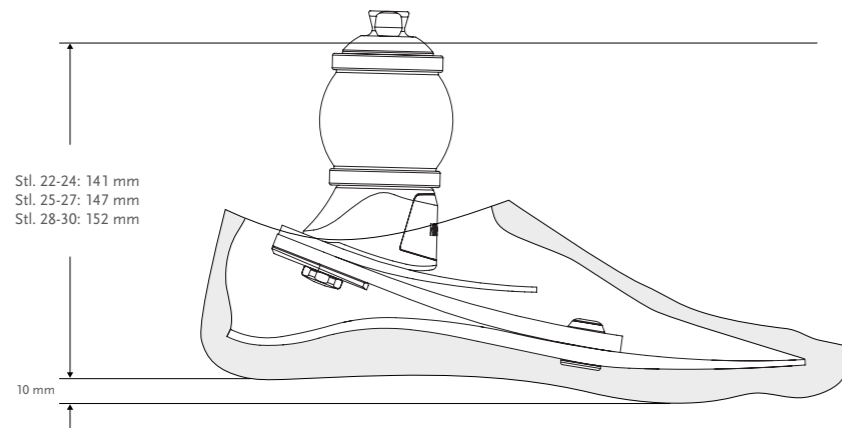

Pro-Flex LP Torsion Unity har samma bygghöjd som Pro-Flex LP Torsion.

KIT

PRO-FLEX LP TORSION

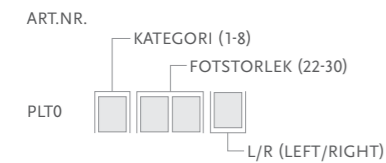

- Innehåller:
- Fotmodul inkl. adapter
 - Avtagbar fotkosmetik* inkl. svart Spectra Sock

*För brun fotkosmetik, lägg till "BR" efter artikelnumret.

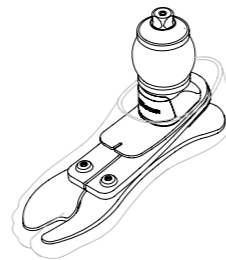

KIT – UNITY

PRO-FLEX LP TORSION UNITY

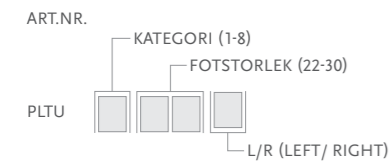

- Innehåller:
- Fotmodul inkl. adapter
 - Avtagbar fotkosmetik* inkl. svart Spectra Sock
 - Unity pumpmodul

Unity pumpmodul kommer förmonterad på foten. Unity hylsventilsats ingår ej, beställs separat.
*För brun fotkosmetik, lägg till "BR" efter artikelnumret.



PRO-FLEX® LP TORSION

UNITY

	Art.nr.	Beskrivning	Anpassat för:
1.	UPL0024	PLP Unity Pump S22-24	Pro-Flex LP Torsion stl. 22-24
1.	UPL0030	PLP Unity Pump S25-27 kat. 1-5	Pro-Flex LP Torsion stl. 25-27 kat. 1-5
1.	UPL0930	PLP Unity Pump S25-27 kat 6-9 . S28-30 alla kategorier.	Pro-Flex LP Torsion stl. 25-27 kat 6-9. Stl. 28-30 alla kategorier.
2.	UTT0001	Unity TT hylsventilsats	Alla
3.	UTF0001	Unity TF hylsventilsats	Alla
4.	UTF0006	Unity TF slangats	Alla
5.	L-544611	Icelock 544 Kit Unity	Alla
6.	UTT1103	Unity Ventil Luftfilter fp (10 st)	Alla
7.	L-562000	Icelock 562 Hybrid för Unity	Alla. Används endast med Iceross Seal-In X Locking Liner.
8.	L-562400	Icelock 562 Unity för Direct Socket	Alla. Används endast med Iceross Seal-In X Locking Liner.

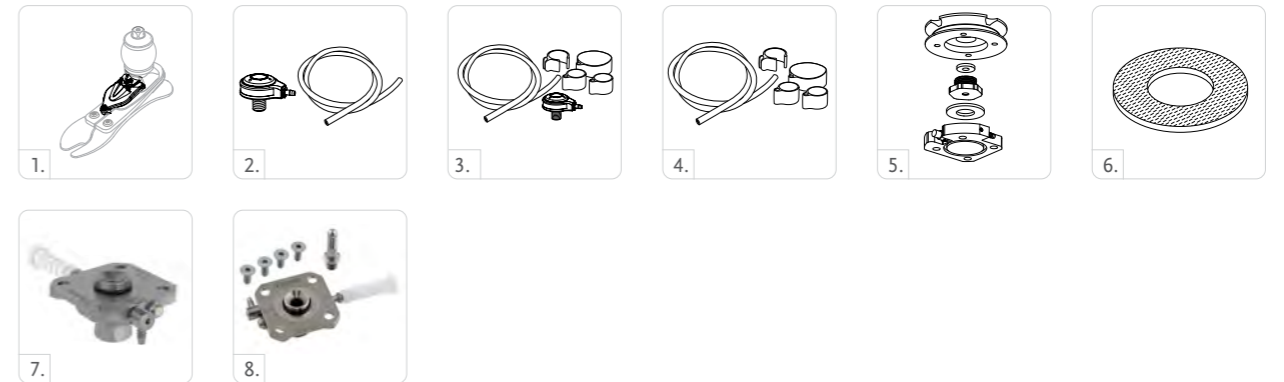

UNITY - RESERVDLAR

Art.nr.	Beskrivning
UPL00021	Unity PLP Komponenter för alla storlekar

- Innehåller:
- Utloppsport
 - Inloppsport
 - Kontrollventiler
 - Unity Slang
 - Unity Slangklämma
 - Loctite 243

PRO-FLEX® LP TORSION

FOTKOSMETIK

FOTKOSMETIK, BEIGE OCH BRUN

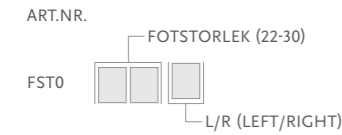

- Innehåller:
- Fotkosmetik*
 - Fästplatta/ring
 - Svart Spectra Sock

*För brun fotkosmetik, lägg till "BR" efter artikelnumret.

FLEX-FOOT SOCK

Dras över fotmodulen innan kosmetiken monteras för att skydda kosmetiken och för att undvika oljud. Strumpan skall sitta löst vid hälen och knyts fast med snöre proximalt.



Art.nr.	Beskrivning	Storlek	Färg
FCX63022	FF Sock Small 1 st	22-25	Svart
FCX63025	FF Sock Large 1 st	26-30	Svart
FCX63022-15	FF Sock Small 15 st	22-25	Svart
FCX63026-15	FF Sock Large 15 st	26-30	Svart

PRO-FLEX® LP ALIGN



Pro-Flex LP Align kombinerar funktion och komfort med estetisk design. Protesanvändaren kan enkelt och snabbt själv justera protesfotens hälhöjd. Detta ger protesanvändaren frihet att använda skor efter aktivitet utan att inriktning, hållning, dynamik eller funktion äventyras.

Fotkosmetiken har låg vikt och en sula som ger ett bättre grepp vid barfortagång. Sandaltå-utförandet gör det möjligt för protesanvändaren att använda sandaler och flip-flops.

Ej Unity-kompatibel.



Video: Pro-Flex LP Align Classroom Catch Up 2 min 45 sek

Brukarinformation	
Amputationsnivå:	Transfemoral, transtibial
Impact:	Låg till medel
Max. patientvikt:	116 kg (Impact: Låg) 100 kg (Impact: Medel)

Produktinformation	
Kategori:	1-6
Storlek:	22-28
Vikt: (Stl. 24/27)	703 g/866 g inkl. fotkosmetik och Spectra Sock
Bygghöjd: (Stl. 24/27)	116 mm/121 mm inkl. fotkosmetik och Spectra Sock
Hälhöjd:	Upp till 7 cm
Adapter:	Hanpyramidadapter



SANDAL TOE



HEEL HEIGHT ADJUSTABILITY



ANATOMICAL FOOT



SPLIT TOE



WEATHERPROOF

BESTÄLLNINGSPÅSÖKNING

ÖVERSIKT - TILLGÄNGLIGA PRODUKTVARIANTER

Kategori	1	2	3	4	5	6
Storlek 22	FSF Fotkosmetik Vadkosmetik					N/A
Storlek 23						N/A
Storlek 24						N/A
Storlek 25						N/A
Storlek 26						N/A
Storlek 27	FST Fotkosmetik					
Storlek 28	N/A	N/A	Ingen vadkosmetik.			

PRO-FLEX® LP ALIGN

VAL AV KATEGORI

Vikt, kg	45-52	53-59	60-68	69-77	78-88	89-100	101-116
Impact: Låg							
Storlek 22-24	1	1	2	3	4	5	N/A
Storlek 25-27	1	1	2	3	4	5	6
Storlek 28	3	3	3	3	4	5	6
Impact: Medel							
Storlek 22-24	1	2	3	4	5	N/A	N/A
Storlek 25-27	1	2	3	4	5	6	N/A
Storlek 28	3	3	3	4	5	6	N/A

BYGGHÖJD

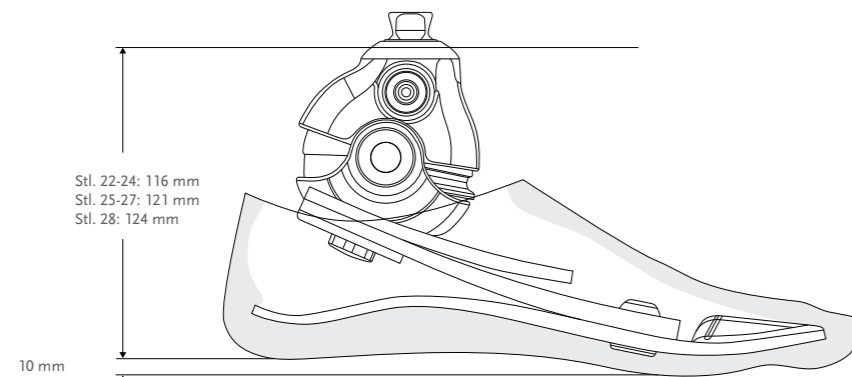

KIT

PRO-FLEX LP ALIGN

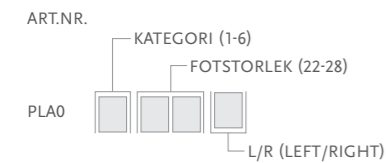

- Innehåller:
- Fotmodul inkl. adapter
 - Avtagbar fotkosmetik* inkl. svart Spectra Sock

*För brun fotkosmetik, lägg till "BR" efter artikelnumret.

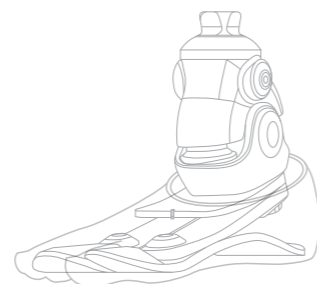

PRO-FLEX® LP ALIGN

KOSMETIK

Se översikten för "tillgängliga produktvarianter" vid val av fotkosmetik

FSF - FOTKOSMETIK, BEIGE OCH BRUN

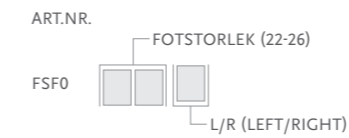

- Innehåller:
- Fotkosmetik*
 - Svart Spectra Sock

*För brun kosmetik, lägg till "BR" efter artikelnumret.



FST - FOTKOSMETIK, BEIGE OCH BRUN



- Innehåller:
- Fotkosmetik*
 - Fästplatta/ring
 - Svart Spectra Sock

*För brun kosmetik, lägg till "BR" efter artikelnumret.



SPECTRA SOCK

Dras över fotmodulen innan kosmetiken monteras för att skydda kosmetiken och för att undvika oljud. Strumpan skall sitta löst vid hälen och knytas fast med snöre proximalt.

Art.nr.	Beskrivning	Storlek	Färg
FCX63022	FF Sock Small 1 st	22-25	Svart
FCX63025	FF Sock Large 1 st	26-30	Svart
FCX63022-15	FF Sock Small 15 st	22-25	Svart
FCX63026-15	FF Sock Large 15 st	26-30	Svart



PRO-FLEX® LP ALIGN

VAL AV VADKOSMETIK

Kategori	1	2	3	4	5	6
Storlek 22	Vadkosmetik Kombineras med FSF - Fotkosmetik					N/A
Storlek 23						N/A
Storlek 24						N/A
Storlek 25						N/A
Storlek 26						N/A
Storlek 27	N/A	N/A	N/A	N/A	N/A	N/A
Storlek 28	N/A	N/A	N/A	N/A	N/A	N/A



VADKOSMETIK

Art.nr.	Storlek
LSF024Nz	22-24 z=L/R
LSF026Nz	25-26 z=L/R

*För brun vadkosmetik, lägg till "BR" efter artikelnumret.

TILLBEHÖR

SPACER KIT

Art.nr.	Storlek	Kategori
PLA50005	22-24	1-5
PLA50007	25-27	1-6
	28	3-6

- Innehåller:
- Främre bricka
 - Kil för främre bricka
 - Bakre bricka
 - Kil - verktyg som används för att underlätta byte av bricka



VARI-FLEX®

UNITY
COMPATIBLE



Vari-Flex erbjuder låg- till högaktiva protesanvändare en exklusiv kombination av komfort och dynamik.

Protesfoten har låg vikt, är enkel att montera samt har en smäcker profil vilket underlättar när proteserna ska förses med kosmetik.

En aktiv häl fjäder ger stötdämpning och energilagring för en komfortabel och energisnål gång. J-formen återger den lagrade energin och driver underbenet framåt och reducerar patientens kraftansträngning samtidigt som en symmetrisk gång understöds.

Unity-kompatibel. Unity ökar protesens vikt minimalt och påverkar inte protesfotens mekaniska egenskaper. Unity kommer förmonterad.

Förutom en ultralätt protesfot med ypperlig fotdynamik, får protesanvändaren genom Unity och Iceross Seal-In en säker vakuumsuspension med goda möjligheter att kontrollera stumpens volym- och formförändringar.



Brukarinformation	
Amputationsnivå:	Transfemoral, transtibial
Impact:	Låg till hög
Max. patientvikt:	166 kg



**Waterproof om den används med rör. Weatherproof om den används med pyramid.

Produktinformation	
Kategori:	Storlek 22-24; Kategori 1-6 Storlek 25-30; Kategori 1-9
Storlekar:	22-30
Vikt: (Stl. 27)	594 g inkl. pyramid och fotkosmetik
Bygghöjd: (Stl. 27)	170 mm inkl. pyramid och fotkosmetik
Hälhöjd:	10 mm eller 19 mm
Adapter:	Hanpyramidadapter eller kolfiberrör

Unity systeminformation	
Max. vakuum:	23inHg (600 mmHg)
Normalt arbetstryck:	-16inHg till -20inHg
Ökad systemvikt:	130 g (Unity pumpmodul och hylsventilsats)

VARI-FLEX®

BESTÄLLNINGSPÅSÄTTNING

FÖR BESTÄLLNING AV KOMPLETT FOT MED HANPYRAMIDADAPTER



FÖR BESTÄLLNING AV KOMPLETT FOT MED KOLFIBERRÖR

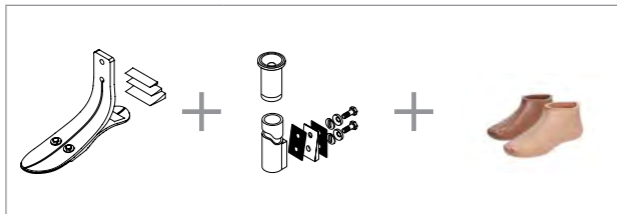

FÖR BESTÄLLNING AV KOMPLETT FOT MED UNITY

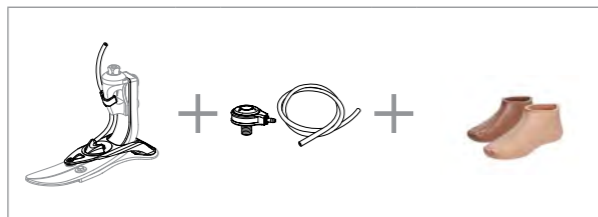

Unity kan beställas tillsammans med Vari-Flex när pyramidadapter används. Unity kommer förmonterad på foten. Unity hylsventilsats ingår ej (beställs separat och efter amputationsnivå):

- Unity TT hylsventilsats #UTT0001
- Unity TF hylsventilsats #UTF0001

Övriga valbara kit:

- Icelock 544 för Unity kit #L-544611
- Icelock 562 Hybrid för Unity kit #L-562000*
- Icelock 562 Hybrid Unity för DS #L-562400*

*Används endast tillsammans med Iceross Seal-In X Locking Liner

EFTERMONTERING: Unity kan eftermonteras på befintlig Vari-Flex. Beställ lämplig Unity pumpmodul och Unity hylsventil och följ instruktionerna i IFU:n för produkten.

VAL AV KATEGORI

Vikt, kg	45-52	53-59	60-68	69-77	78-88	89-100	101-116	117-130	131-147	148-166
Impact: Låg	1	1	2	3	4	5	6	7	8	9
Impact: Medel	1	2	3	4	5	6	7	8	9	N/A
Impact: Hög	2	3	4	5	6	7	8	9	N/A	N/A

VARI-FLEX®

BYGGHÖJD – VARI-FLEX

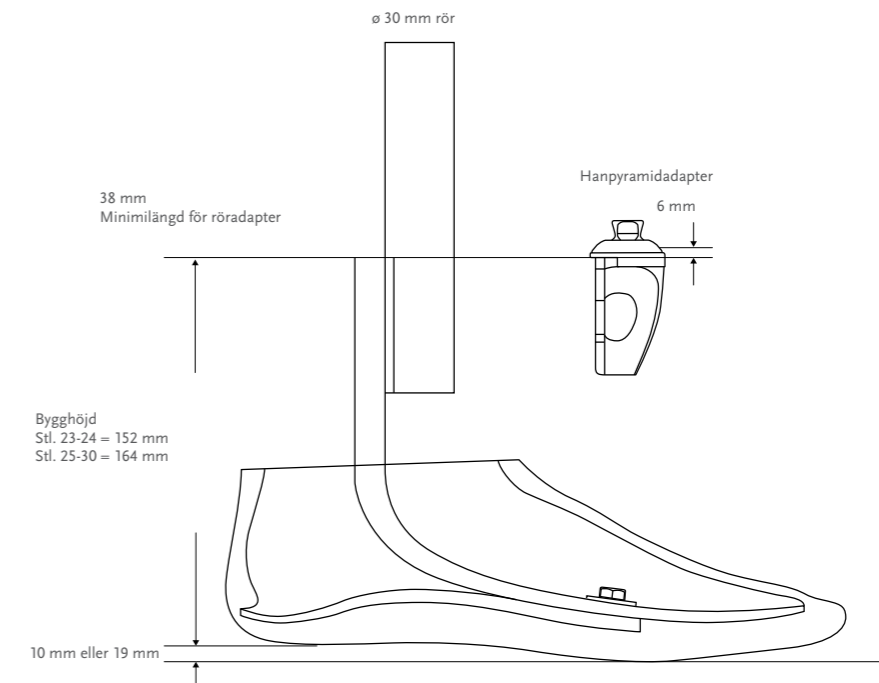

BYGGHÖJD – VARI-FLEX UNITY

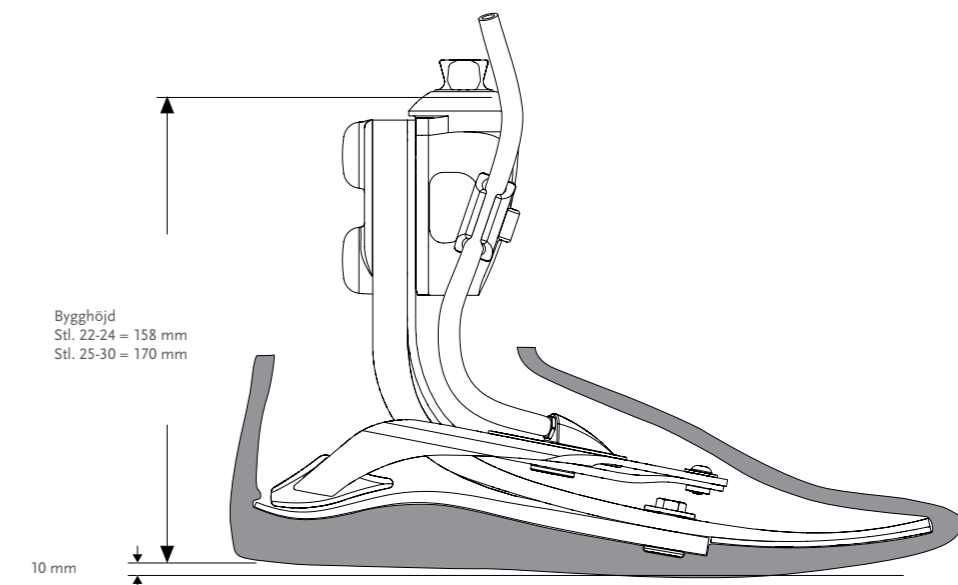

VARI-FLEX®

KIT

VARI-FLEX INKL. ADAPTER

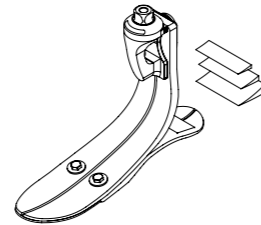
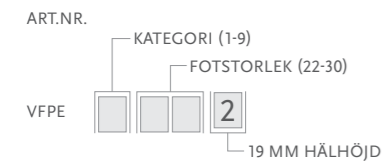
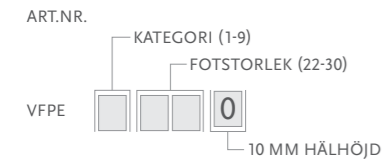

OBS!
 • 19 mm hälhöjd = specialbeställning.
 • Vari-Flex kan fås med solid tå i 10 mm eller 19 mm hälhöjd = specialbeställning. Kontakta Kundsupport!

VARI-FLEX EXKL. ADAPTER

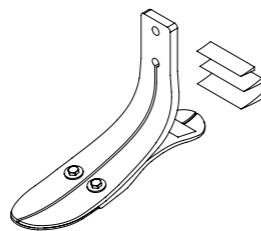
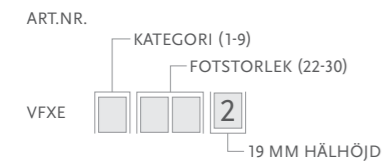
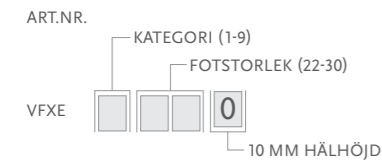

OBS!
 • 19 mm hälhöjd = specialbeställning.
 • Vari-Flex kan fås med solid tå i 10 mm eller 19 mm hälhöjd = specialbeställning. Kontakta Kundsupport!

KOMPONENTER

HANPYRAMIDADAPTER

Väljs efter kategori.

Art.nr.	Kategori	Vikt
FFC2210001	1-6	175 g
FFC2210002	7-9	205 g

Innehåller:
 • Pyramid
 • Skruvar (M8 eller M10)
 • Skyddsproppar i plast
 • Loctite

FÄSTSKRUVAR TILL PYRAMIDADAPTER

Art.nr.	Kategori	Storlek	Längd
CM130234	1-6	M8	35 mm
CM130223	7-8	M10	35 mm

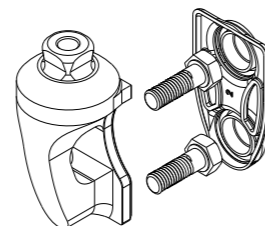

VARI-FLEX®

KOMPONENTER

Ø 30 MM KOLFIBERRÖR

Väljs efter fotmodulens storlek och kategori.

Art.nr.	Kategori	Storlek	Längd	Hole Spacing	Vikt
VFX00003	1-6	22-30	229 mm	38 mm	216 g
VFX00004	7-9	22-30	229 mm	38 mm	275 g
VFX00006	1-6	22-30	381 mm	38 mm	293 g
VFX00007	7-9	22-30	381 mm	38 mm	369 g

Innehåller:
 • Inriktningsskilar
 • Kolfiberrör
 • Sfäriska brickor
 • Fästskruvar/skruvar (5/16" UNF)
 • Friktionsbrickor
 • Stödhylsa (Kategori 7-9)

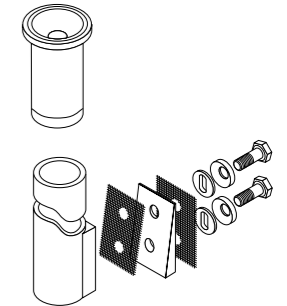

STÖDHYLSA, KATEGORI 7-9, Ø 30 MM

Krävs när kolfiberrör av högre kategori används.

Art.nr.	Diameter	Vikt
A-718009	30 mm	18 g



INRIKTNINGSSKILAR (2° OCH 4°)

Placeras mellan röret och fotmodulen, inriktningsskilarna möjliggör plantar- eller dorsalflexion av foten utan att använda modulära komponenter med justerskruvar.

Art.nr.	Kategori
CM150041	1-6
CM150042	7-9

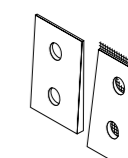

Innehåller:
 • Kilar
 • Friktionsbricka
 • Loctite

FÄSTSKRUVAR TILL Ø 30 MM KOLFIBERRÖR

Art.nr.	Kategori	Storlek	Längd
CM130219	1-6	5/16" x 24	1 3/4"
CM130213	7-9	3/8" x 24	1 3/4"

VARI-FLEX®

KOMPONENTER

HÄLKILAR – KIT

För justering av hårdheten på hälen och fotens roll-over-egenskaper.

Art.nr.	Storlek
CM150006	22-27
CM150009	28-30

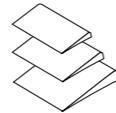

Innehåller:

- 3 kilar
- Lim

HÄLDELARE

Hälavdelaren placeras i den posteriora slitsen på det delade hälpartiet på fotmodulen för att minska slitage och oljud mellan komposit-elementen.

Art.nr.	Beskrivning
CM140003	Hälrelare

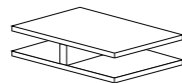

LOCTITE 410 SVART

Art.nr.	Beskrivning
CM160016	Loctite 410 Svart

VARI-FLEX®

KIT – UNITY

VARI-FLEX UNITY

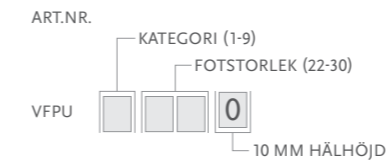

Innehåller:

- Fotmodul inkl. adapter
- Unity pumpmodul*

Unity pumpmodul kommer förmonterad på foten. Unity hylsventilsats ingår ej, beställs separat.



UNITY

	Art.nr.	Beskrivning	Anpassat för:
1.	UVF0024	Unity pumpmodul VFX 22-24	Vari-Flex Std Storlek 22-24
1.	UVF0027	Unity pumpmodul VFX 25-27	Vari-Flex Std Storlek 25-27
1.	UVF0030	Unity pumpmodul VFX 28-30	Vari-Flex Std Storlek 28-30
2.	UTT0001	Unity TT hylsventilsats	Alla
3.	UTF0001	Unity TF hylsventilsats	Alla
4.	UTF0006	Unity TF slangats	Alla
5.	L-544611	Icelock 544 Kit Unity	Alla
6.	UTT1103	Unity Ventil Luftfilter fp (10 st)	Alla
7.	L-562000	Icelock 562 Hybrid för Unity	Alla. Används endast med Iceross Seal-In X Locking Liner.
8.	L-562400	Icelock 562 Unity för Direct Socket	Alla. Används endast med Iceross Seal-In X Locking Liner.

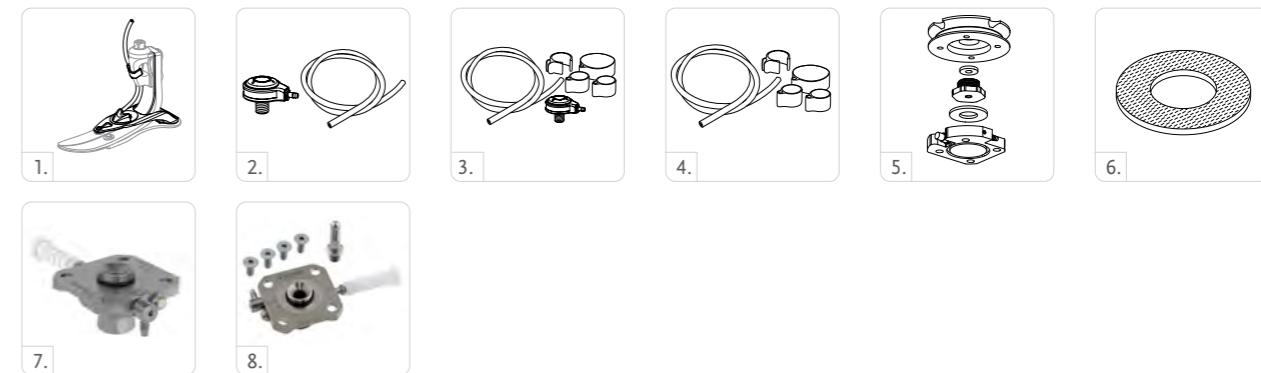

UNITY - RESERVDELAR

Art.nr.	Beskrivning
UVF00021	Unity VF Komponenter, 22-24
UVF00022	Unity VF Komponenter, 25-30

Innehåller:

- Membran
- Kontrollventiler
- Täckhuv
- Slang
- Slangklämma
- Hälkudde

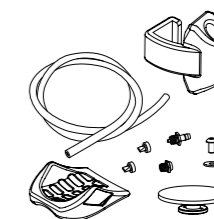

VARI-FLEX®

FOTKOSMETIK

FOTKOSMETIK, BEIGE OCH BRUN

ART.NR. FOTSTORLEK (22-30)

FSE0  L/R (LEFT/RIGHT)



- Innehåller:
- Fotkosmetik*
 - Flex-Foot Sock
 - Fästplatta/ring

*För brun fotkosmetik, lägg till "BR" efter artikelnumret.

FLEX-FOOT SOCK

Dras över fotmodulen innan kosmetiken monteras för att skydda kosmetiken och för att undvika oljud. Strumpan skall sitta löst vid hälen och knytas fast med snöre proximalt.



Art.nr.	Beskrivning	Storlek	Färg
FSEL60001	FF Sock Small 1 st	22-25	Svart
FSEL60002	FF Sock Large 1 st	26-30	Svart
FSEL60001-15	FF Sock Small 15 st	22-25	Svart
FSEL60002-15	FF Sock Large 15 st	26-30	Svart

VARI-FLEX®

SPRÄNGSKISS

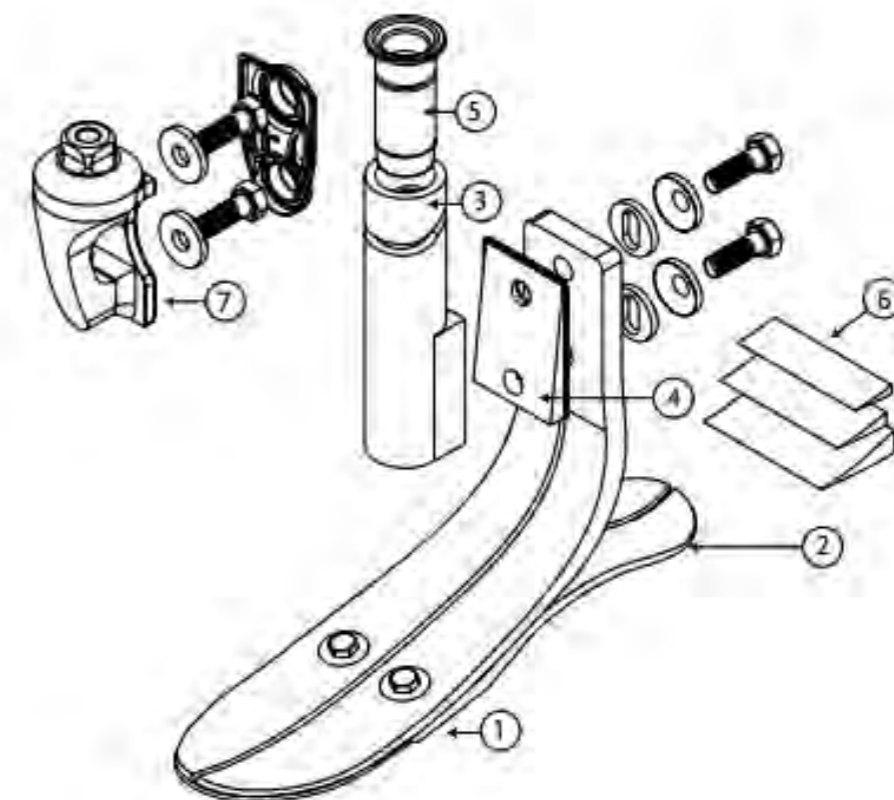

	Beskrivning
1.	Fotmodul
2.	Häl
3.	30 mm kolfiberrör med anslutningsplatta
4.	Kilar för inriktning av röret
5.	Stödhylsa
6.	Hälkil
7.	Hanpyramidadapter

LP VARI-FLEX®



UNITY
COMPATIBLE

Passar bra till låg- och högaktiva protesanvändare med lång stump som önskar bra fotdynamik. Ett bra val då bygghöjden är begränsad.

Unity-kompatibel. Unity ökar protesens vikt minimalt och påverkar varken bygghöjd eller protesfotens mekaniska egenskaper. Unity kommer förmonterad.

Unity är designat för att användas tillsammans med Iceross Seal-In-teknologi och ger en god förankring genom att stabilisera och kontrollera volymen utan sleeve.



Brukarinformation	
Amputationsnivå:	Transfemoral, transtibial
Impact:	Låg till hög
Max. patientvikt:	166 kg



FULL LENGTH
TOE LEVER



SPLIT TOE



WEATHERPROOF

Produktinformation	
Kategori:	Stl. 22-24, kat. 1-5 / Stl. 25-30, kat. 1-9
Storlek:	22-30
Vikt: (Stl. 27)	574 g inkl. pyramid och fotkosmetik
Bygghöjd: (Stl. 27)	68 mm inkl. pyramid och fotkosmetik
Hälhöjd:	10 mm
Adapter:	Hanpyramidadapter eller lamineringsadapter

Unity systeminformation	
Max. vakuüm:	23inHg (600 mmHg)
Normalt arbetstryck:	-16inHg till -20inHg
Ökad systemvikt:	130 g (Unity pumpmodul och hylsventilsats)

LP VARI-FLEX®

BESTÄLLNINGSGENOMGÅNG

FÖR BESTÄLLNING AV KOMPLETT FOT
INKL. HANPYRAMIDADAPTER



FÖR BESTÄLLNING AV KOMPLETT FOT
EXKL. ADAPTER

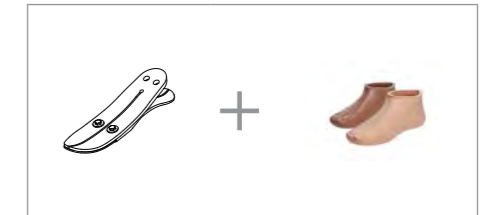

FÖR BESTÄLLNING AV KOMPLETT FOT MED UNITY

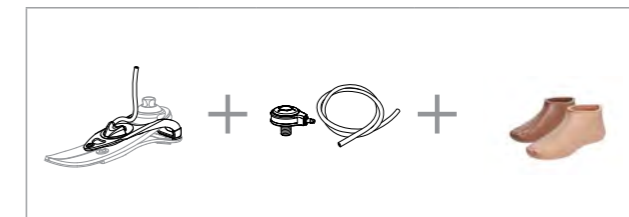

Unity kan beställas tillsammans med LP Vari-Flex (10 mm hälhöjd) när pyramidadapter används. Unity kommer förmonterad på foten. Unity hylsventilsats ingår ej (beställs separat och efter amputationsnivå):

- Unity TT hylsventilsats #UTT0001
- Unity TF hylsventilsats #UTF0001
- Icelock 544 för Unity kit #L-544611
- Icelock 562 Hybrid för Unity kit #L-562000*
- Icelock 562 Hybrid Unity för DS #L-562400*

Övriga valbara kit:

*Används endast tillsammans med Iceross Seal-In X Locking Liner

EFTERMONTERING: Unity kan ej eftermonteras på befintlig LP Vari-Flex.

VAL AV KATEGORI

Vikt, kg	45-52	53-59	60-68	69-77	78-88	89-100	101-116	117-130	131-147	148-166
Impact: Låg	1	1	2	3	4	5	6	7	8	9
Impact: Medel	1	2	3	4	5	6	7	8	9	N/A
Impact: Hög	2	3	4	5	6	7	8	9	N/A	N/A

BYGGHÖJD

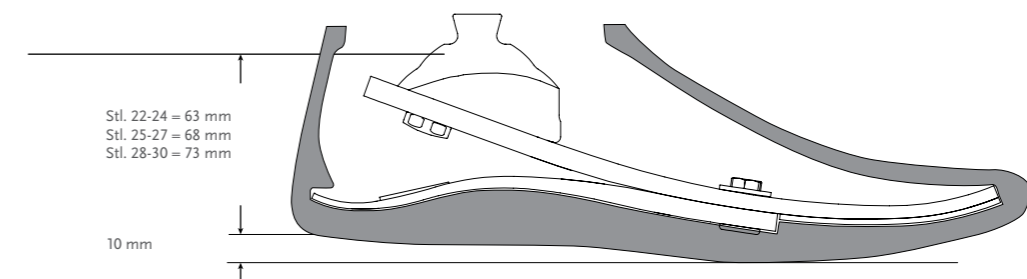

LP Vari-Flex Unity har samma bygghöjd som LP Vari-Flex.

Obs! Lägg till 20 mm på bygghöjden vid användning av LP Vari-Flex med direktlamineringsadapter.

LP VARI-FLEX®

KIT

LP VARI-FLEX INKL. ADAPTER

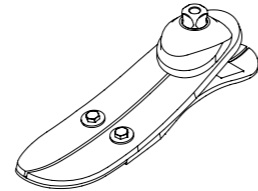
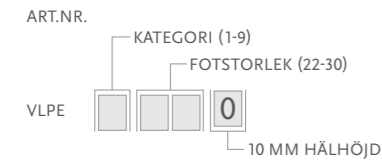

LP VARI-FLEX EXKL. ADAPTER

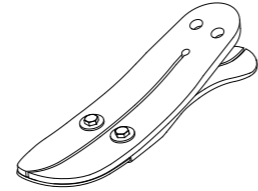
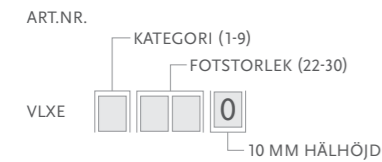

Obs! 19 mm häl höjd är beställningsvara. Kontakta Kundsupport!

DIREKTLAMINERINGSADAPTER – KIT

Art.nr.	Kategori	Storlek
VLX00001	1-5	22-24
VLX00002	1-6	25-30
VLX00003	7-9	25-30

- Innehåller:
- Adapter i aluminium för inlamining
 - Fästbultar
 - Isoleringsband
 - Loctite

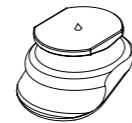

KOMPONENTER

HÄLKIL KIT

För justeringen av hårdheten på hälen och fotens roll-over-egenskaper.

Art.nr.	Fotstorlek
CM150011	22-30

- Innehåller:
- 3 kilar
 - Lim



HÄLDELARE

Häldelaren placeras i den posteriora slitsen på det delade hälpåret på fotmodulen för att minska slitage och oljud mellan komposit-elementen.

Art.nr.	Beskrivning
CM140003	Häldelare

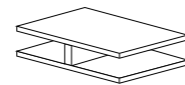

LOCTITE 410 SVART

Art.nr.	Beskrivning
CM160016	Loctite 410 Svart

LP VARI-FLEX®

KIT – UNITY

LP VARI-FLEX UNITY

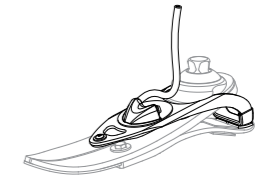
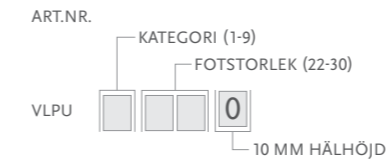

- Innehåller:
- Fotmodul inkl. adapter
 - Unity pumpmodul

Unity pumpmodul kommer förmonterad på foten. Unity hylsventilsats ingår ej, beställs separat.

UNITY

	Art.nr.	Beskrivning	Anpassat för:
1.	UTT0001	Unity TT hylsventilsats	Alla
2.	UTF0001	Unity TF hylsventilsats	Alla
3.	UTF0006	Unity TF slangatsats	Alla
4.	L-544611	Icelock 544 Kit Unity	Alla
5.	UTT1103	Unity Ventil Luftfilter fp (10 st)	Alla
6.	L-562000	Icelock 562 Hybrid för Unity	Alla. Används endast med Iceross Seal-In X Locking Liner.
7.	L-562400	Icelock 562 Unity för Direct Socket	Alla. Används endast med Iceross Seal-In X Locking Liner.

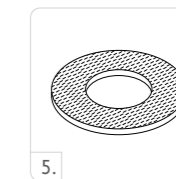
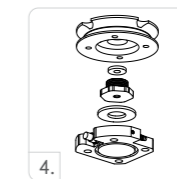
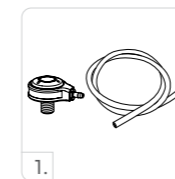

UNITY - RESERVDELAR

Art.nr.	Beskrivning
UVL00021	Unity VL Komponenter, 22-24
UVL00022	Unity VL Komponenter, 25-30

- Innehåller:
- Membran
 - Kontrollventiler
 - Täckhuv
 - Slang
 - Slangklämma
 - Hälkudde

LP VARI-FLEX®

FOTKOSMETIK

FOTKOSMETIK, BEIGE OCH BRUN

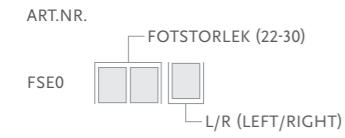

- Innehåller:
- Fotkosmetik*
 - Flex-Foot Sock
 - Fästplatta/ring

*För brun fotkosmetik, lägg till "BR" efter artikelnumret.

FLEX-FOOT SOCK

Dras över fotmodulen innan kosmetiken monteras för att skydda kosmetiken och för att undvika oljud. Strumpan skall sitta löst vid hälen och knytas fast med snöre proximalt.



Art.nr.	Beskrivning	Storlek	Färg
FSEL60001	Svart Sock Small 1 st	22-25	Svart
FSEL60002	Svart Sock Large 1 st	26-30	Svart
FSEL60001-15	Svart Sock Small 15 st	22-25	Svart
FSEL60002-15	Svart Sock Large 15 st	26-30	Svart

LP VARI-FLEX®

SPRÄNGSKISS

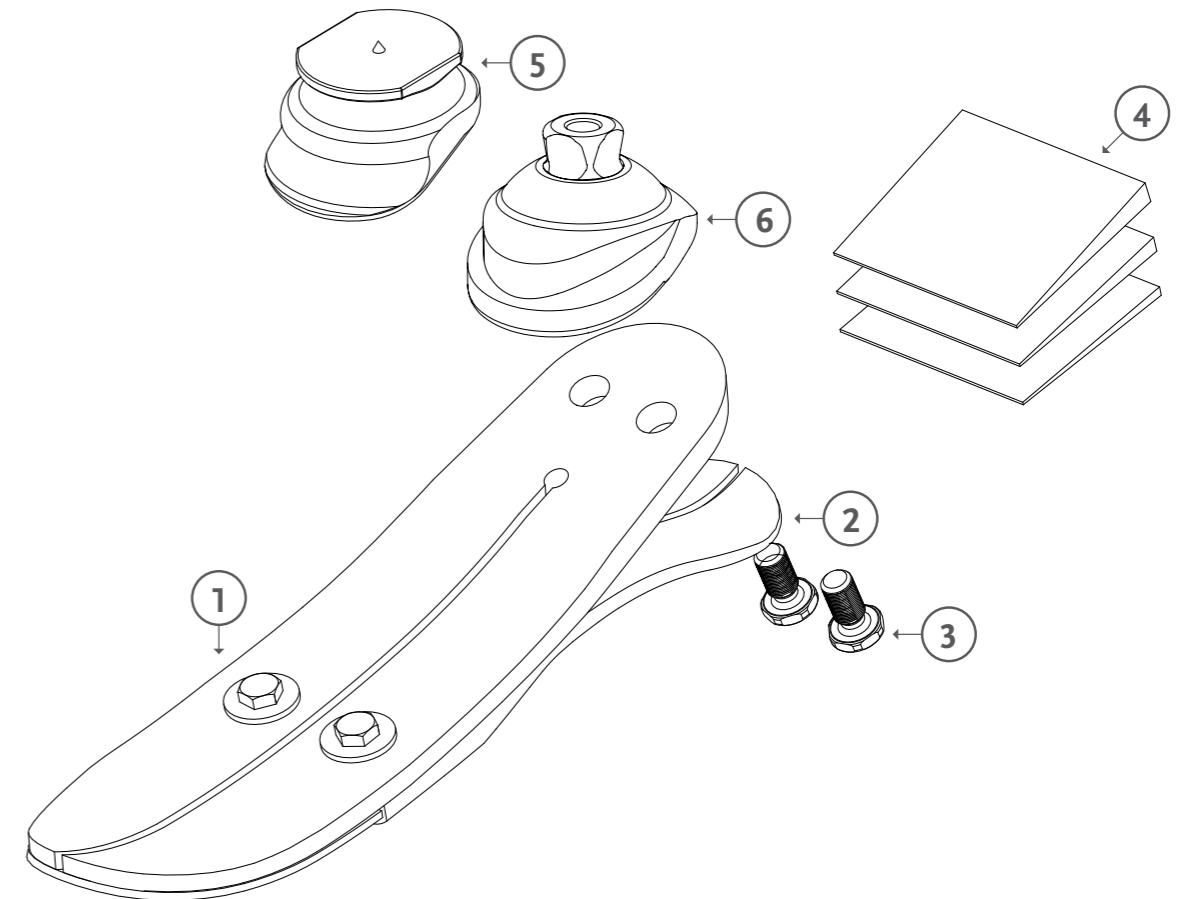

	Beskrivning
1.	Fotmodul
2.	Häl
3.	Skravar
4.	Hälkil
5.	Lamineringsadapter
6.	Hanpyramidadapter

RE-FLEX ROTATE™

UNITY
COMPATIBLE



En bekväm, robust och högpresterande protesfot som ger protesanvändaren friheten att jobba och/eller njuta av sin fritid fullt ut. Svarar på de aktiva protesanvändarnas tuffa krav på stötdämpning, dynamisk energiåtergivning och komfort.

En fullängdsfot med anpassat kolfiberupplägg och en underhållsfri konstruktion vilket gör Re-Flex Rotate till ett bra val för aktiva protesanvändare som behöver en högpresterande protesfot för alla förhållanden.

Torsionscellen reducerar skadliga krafter på stumpen samtidigt som den möjliggör en mer naturlig vridrörelse. En integrerad titanfjäder ger stötdämpning och minskar belastningen på övriga delar av kroppen.

Finns i 2 utföranden: standardprofil och hög profil.

Unity-kompatibel. Unity ökar protesens vikt minimalt och påverkar inte protesfotens mekaniska egenskaper. Unity kommer förmonterad.

Unity är designat för att användas tillsammans med Iceross Seal-In-teknologi och ger en god förankring genom att stabilisera och kontrollera volymen utan sleeve.



Brukarinformation	
Amputationsnivå:	Transfemoralt, transtibial
Impact:	Låg till hög
Max. patientvikt:	147 kg



ACTIVE TIBIAL PROGRESSION



VERTICAL SHOCK PYLON



ROTATION



WEATHERPROOF



FULL LENGTH TOE LEVER



SPLIT TOE

Produktinformation	
Kategori:	1-8
Storlekar:	22-30
Vikt: (Stl. 27)	1105 g inkl. pyramid och fotkosmetik
Bygghöjd Standard: (Stl. 27)	216-265 mm inkl. hanpyramidadapter och fotkosmetik
Bygghöjd Hög: (Stl. 27)	267 - 319 mm inkl. hanpyramidadapter och fotkosmetik
Hälhöjd:	10 mm eller 19 mm*
Adapter:	Han- eller honpyramidadapter

*Standardprofil kan specialbeställas med 19 mm hälhöjd i stl. 25-30.

Unity systeminformation	
Max. vakuum:	23inHg (600 mmHg)
Normalt arbetstryck:	-16inHg till -20inHg
Ökad systemvikt:	130 g (Unity pumpmodul och hylsventilsats)

RE-FLEX ROTATE™

BESTÄLLNINGSGENOMGÅNG

FÖR BESTÄLLNING AV KOMPLETT FOT INKL. HANPYRAMIDADAPTER*

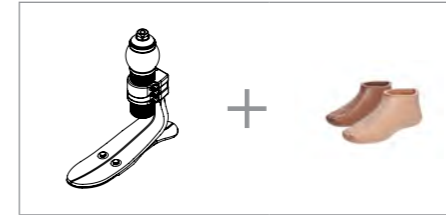

FÖR BESTÄLLNING AV KOMPLETT FOT INKL. HONPYRAMIDADAPTER*

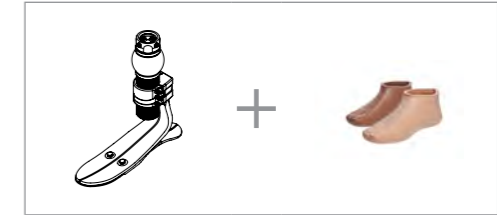

*Re-Flex Rotate med han- resp. honpyramidadapter finns i två olika utföranden: Standard och hög.

FÖR BESTÄLLNING AV KOMPLETT FOT MED UNITY

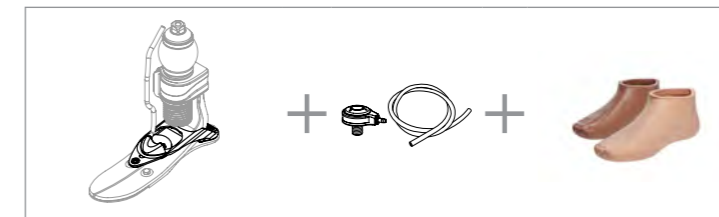

Re-Flex Rotate i standardutförande med han- resp. honpyramidadapter kan fås med Unity. Unity kommer förmonterad på foten. Unity hylsventilsats ingår ej (beställs separat och efter amputationsnivå):

- Unity TT hylsventilsats #UTT0001
- Unity TF hylsventilsats #UTF0001
- Icelock 544 för Unity kit #L-544611
- Icelock 562 Hybrid för Unity kit #L-562000*
- Icelock 562 Hybrid Unity för DS #L-562400*

Övriga valbara kit:

*Används endast tillsammans med Iceross Seal-In X Locking Liner

EFTERMONTERING: Unity kan ej eftermonteras på befintlig Pro-Flex Rotate.

VAL AV KATEGORI

Vikt, kg	45-52	53-59	60-68	69-77	78-88	89-100	101-116	117-130	131-147
Impact: Låg									
Storlek 22-24	1	1	2	3	4	5	N/A	N/A	N/A
Storlek 25-27	1	1	2	3	4	5	6	7	8
Storlek 28-30	3	3	3	3	4	5	6	7	8
Impact: Medel									
Storlek 22-24	1	2	3	4	6	N/A	N/A	N/A	N/A
Storlek 25-27	1	2	3	4	5	6	7	8	N/A
Storlek 28-30	3	3	3	4	5	6	7	8	N/A
Impact: Hög									
Storlek 22-24	2	3	4	5	N/A	N/A	N/A	N/A	N/A
Storlek 25-27	2	3	4	5	6	7	8	N/A	N/A
Storlek 28-30	3	3	4	5	6	7	8	N/A	N/A

RE-FLEX ROTATE™

BYGGHÖJD

RE-FLEX ROTATE – STANDARD

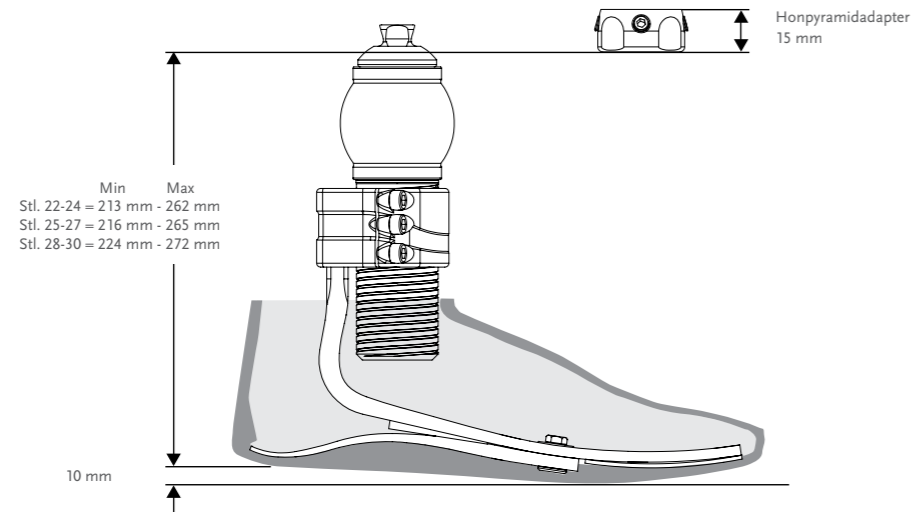

Re-Flex Rotate Unity Standard har samma bygghöjd som Re-Flex Rotate Standard.

RE-FLEX ROTATE – HÖG

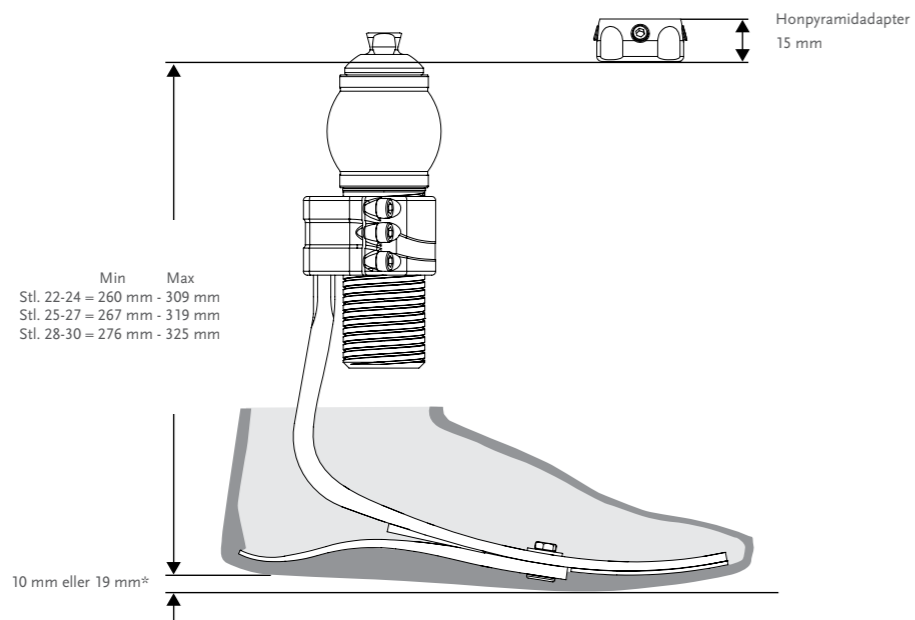

*19 mm = beställningsvara.

Obs! Re-Flex Rotate i hög profil kan ej fås med Unity.

RE-FLEX ROTATE™

KIT

RE-FLEX ROTATE STANDARD

INKL. **HANPYRAMID**, EXKL. FOTKOSMETIK

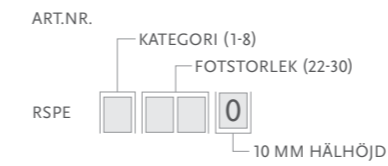

INKL. **HONPYRAMID**, EXKL. FOTKOSMETIK

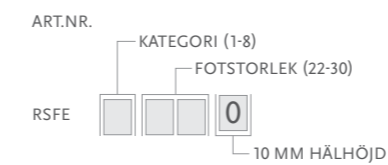

Rotations-/stötdämparenhet ingår. Fotkosmetik beställs separat.

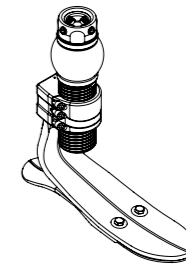
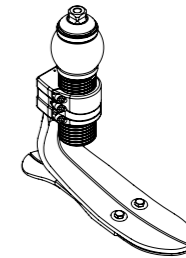

RE-FLEX ROTATE HÖG

INKL. **HANPYRAMID**, EXKL. FOTKOSMETIK

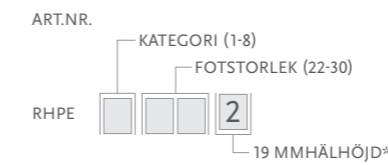
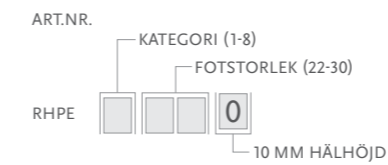

Rotations-/stötdämparenhet ingår. Fotkosmetik beställs separat.

*19 mm hälhöjd = beställningsvara. Kontakta Kundsupport!
Fotmodulen kan fås med hel tä = beställningsvara. Kontakta Kundsupport!

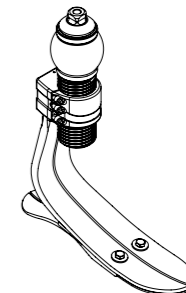

INKL. **HONPYRAMID**, EXKL. FOTKOSMETIK

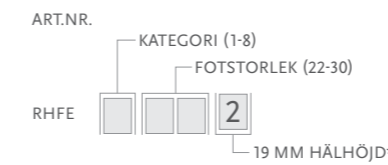
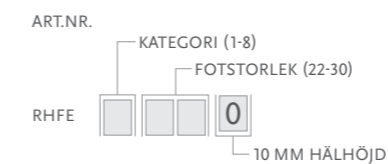

Rotations-/stötdämparenhet ingår. Fotkosmetik beställs separat.

*19 mm hälhöjd = beställningsvara. Kontakta Kundsupport!
Fotmodulen kan fås med hel tä = beställningsvara. Kontakta Kundsupport!

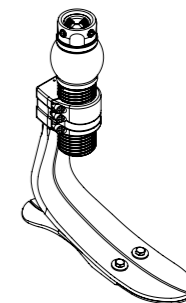

RE-FLEX ROTATE™

KIT

STANDARD-PROFIL – FOTMODUL UTAN ROTATIONS-/STÖTDÄMPARENHET

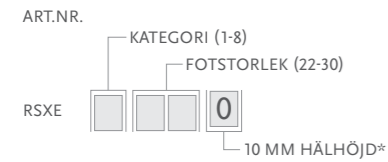

* Standardprofil kan specialbeställas med 19 mm hälhöjd i stl. 25-30. Kontakta Kundsupport!

HÖG PROFIL – FOTMODUL UTAN ROTATIONS-/STÖTDÄMPARENHET

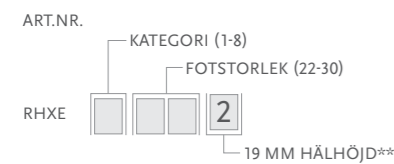
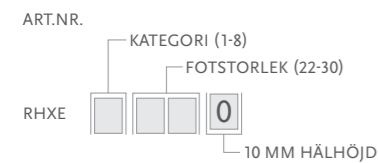

**Obs! 19 mm hälhöjd = beställningsvara. Kontakta Kundsupport!
Fotmodulen finns även med hel tå = beställningsvara. Kontakta Kundsupport!

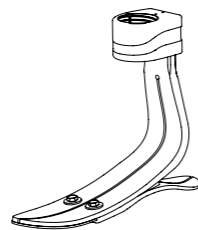
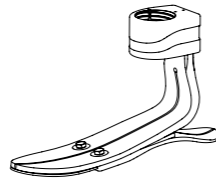

ROTATIONS-/STÖTDÄMPARENHET – KIT

HANPYRAMIDADAPTER

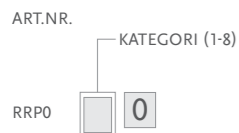

HONPYRAMIDADAPTER

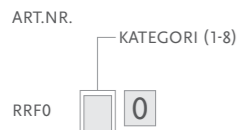

RE-FLEX ROTATE™

KOMPONENTER

HÄLKILAR TILL RE-FLEX ROTATE STANDARD OCH HÖG

Art.nr.	Fotstorlek	Kategori
CM150011	22-30	Alla

Innehåller:

- 3 kilar
- Lim



Art.nr.	Beskrivning
CM160025	Loctite 243

M6 16 MM - SKRUV TILL FÄSTKLÄMMA

Art.nr.	Beskrivning
CM130140	M6 16 mm - skruv till fästklämma

VERKTYG

TORQUE MOMENTNYCKEL

Art.nr.	Beskrivning
FFC7980001	Torque Momentnyckel 3Nm Preset



KIT – UNITY

RE-FLEX ROTATE™ UNITY – STANDARD*

INKL. HANPYRAMIDADAPTER, EXKL. FOTKOSMETIK

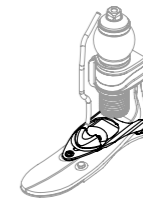

INKL. HONPYRAMIDADAPTER, EXKL. FOTKOSMETIK



*Unity pumpmodul kommer förmonterad på foten. Unity hylsventsats ingår ej, beställs separat.

OBS! Se till så att inte Rotate-enheten kommer i kontakt med Unity-modulen.

RE-FLEX ROTATE™

UNITY

	Art.nr.	Beskrivning	Anpassat för:
1.	UTT0001	Unity TT hylsventilsats	Alla
2.	UTF0001	Unity TF hylsventilsats	Alla
3.	UTF0006	Unity TF slangats	Alla
4.	L-544611	Icelock 544 Kit	Alla
5.	UTT1103	Unity Ventil Luftfilter fp (10 st)	Alla
6.	L-562000	Icelock 562 Hybrid för Unity	Alla. Används endast med Iceross Seal-In X Locking Liner.
7.	L-562400	Icelock 562 Unity för Direct Socket	Alla. Används endast med Iceross Seal-In X Locking Liner.



UNITY - RESERVDLAR

Art.nr.	Beskrivning
URS00021	Unity RS Komponenter, 22-24
URS00022	Unity RS Komponenter, 25-30

Innehåller:

- Membran
- Kontrollventiler
- Täckhuv
- Slang
- Slangklämma
- Hälkudde

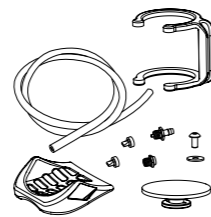

FOTKOSMETIK

FOTKOSMETIK, BEIGE OCH BRUN



Innehåller:

- Fotkosmetik*
- Spectra Sock
- Fästplatta/ring

*För brun fotkosmetik, lägg till "BR" efter artikelnumret.

RE-FLEX ROTATE™

TILLBEHÖR

SPECTRA SOCK

Dras över fotmodulen innan kosmetiken monteras för att skydda kosmetiken och för att undvika oljud. Strumpan skall sitta löst vid hälen och knytas fast med snöre proximalt.



Art.nr.	Beskrivning	Storlek	Färg
FSEL60001	Svart Sock Small 1 st	22-25	Svart
FSEL60002	Svart Sock Large 1 st	26-30	Svart
FSEL60001-15	Svart Sock Small 15 st	22-25	Svart
FSEL60002-15	Svart Sock Large 15 st	26-30	Svart

SPRÄNGSKISS

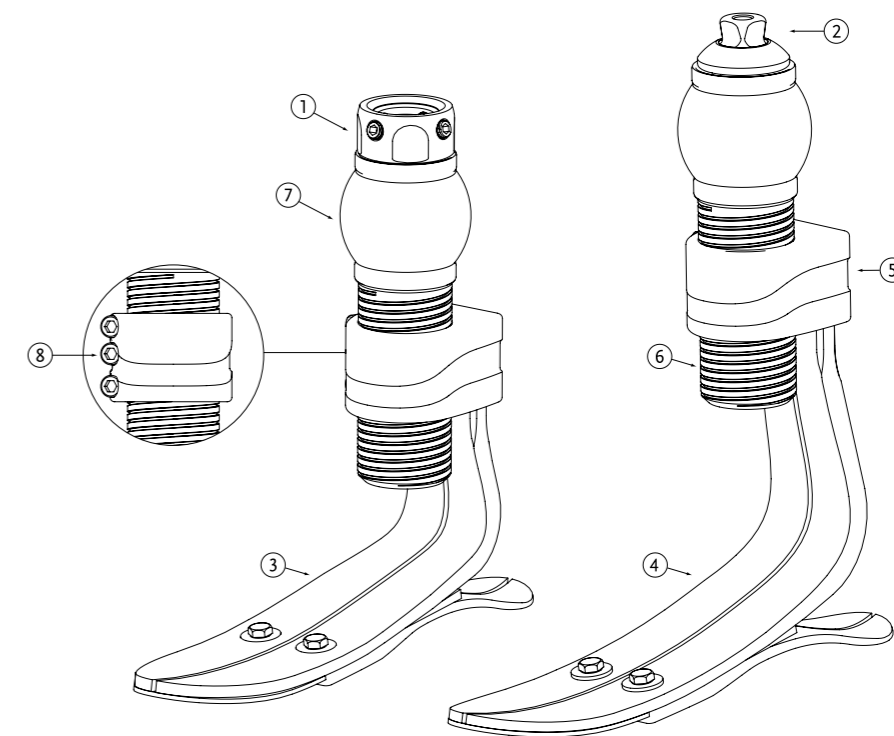

	Beskrivning
1.	Honpyramidadapter
2.	Hanpyramidadapter
3.	Fotmodul - standard
4.	Fotmodul - hög
5.	Fäste för stötdämparmodul
6.	Gångat ytterrör
7.	Torsionscell
8.	Låsskruvar

RE-FLEX SHOCK™

UNITY
COMPATIBLE



Dynamisk och komfortabel protesfot med extra stötdämpning. Re-Flex Shock passar bra till både tuffa aktiviteter och sport på mer krävande nivåer men även till vardags.

Kompositfjädersystem ger protesanvändaren extra stötdämpning för att skona stumpan och resten av kroppen.

Finns i 2 utföranden: standardprofil och hög profil.

Unity-kompatibel. Unity ökar protesens vikt minimalt och påverkar inte protesfotens mekaniska egenskaper. Unity är designat för att användas tillsammans med Iceross Seal-In-teknologi och ger en god förankring genom att stabilisera och kontrollera volymen utan sleeve.



Brukarinformation	
Amputationsnivå:	Transfemoral, transtibial
Impact:	Låg till hög
Max. patientvikt:	166 kg



Produktinformation	
Kategori:	1-9
Storlekar:	22-30
Vikt: (Stl. 27)	1076 g inkl. fotkosmetik och socka
Bygghöjd Standard: (Stl. 27)	210-238 mm inkl. fotkosmetik och hanpyramidadapter
Bygghöjd Hög: (Stl. 27)	255-288 mm inkl. fotkosmetik och hanpyramidadapter
Hälhöjd:	10 mm eller 19 mm*
Adapter:	Hanpyramidadapter

*Standardprofil kan specialbeställas med 19 mm hälhöjd i stl. 25-30.

Unity systeminformation	
Max. vakuum:	23inHg (600 mmHg)
Normalt arbetstryck:	-16inHg till -20inHg
Ökad systemvikt:	130 g (Unity pumpmodul och hylsventilsats)

RE-FLEX SHOCK™

BESTÄLLNINGSGENOMGÅNG

FÖR BESTÄLLNING AV KOMPLETT FOT*

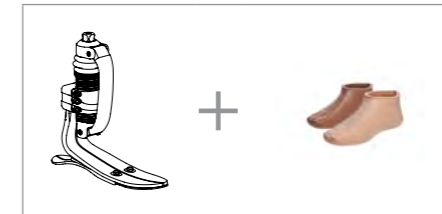

*Re-Flex Shock finns i två olika utföranden/profiler: Standard och Hög.

FÖR BESTÄLLNING AV KOMPLETT FOT MED UNITY

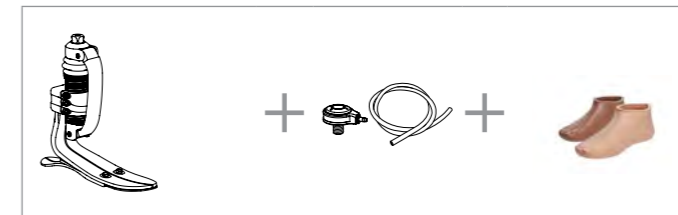

Re-Flex Shock i standardutförande kan fås med Unity. Unity kommer förmonterad på foten. Unity hylsventilsats ingår ej (beställs separat och efter amputationsnivå):

- Unity TT hylsventilsats #UTT0001
 - Unity TF hylsventilsats #UTF0001
 - Icelock 544 för Unity kit #L-544611
 - Icelock 562 Hybrid för Unity kit #L-562000*
 - Icelock 562 Hybrid Unity för DS #L-562400*
- *Används endast tillsammans med Iceross Seal-In X Locking Liner

Övriga valbara kit:

EFTERMONTERING: Unity kan ej eftermonteras på befintlig Pro-Flex Shock.

VAL AV KATEGORI

Vikt, kg	45-52	53-59	60-68	69-77	78-88	89-100	101-116	117-130	131-147	148 - 166
----------	-------	-------	-------	-------	-------	--------	---------	---------	---------	-----------

Impact: Låg

Stl. 22-24	1	1	2	3	4	5	6	N/A	N/A	N/A
Stl. 25-27	1	1	2	3	4	5	6	7	8	9
Stl. 28-30	3	3	3	3	4	5	6	7	8	9

Impact: Medel

Stl. 22-24	1	2	3	4	6	6	N/A	N/A	N/A	N/A
Stl. 25-27	1	2	3	4	5	6	7	8	9	N/A
Stl. 28-30	3	3	3	4	5	6	7	8	9	N/A

Impact: Hög

Stl. 22-24	2	3	4	5	6	N/A	N/A	N/A	N/A	N/A
Stl. 25-27	2	3	4	5	6	7	8	9	N/A	N/A
Stl. 28-30	3	3	4	5	6	7	8	9	N/A	N/A

RE-FLEX SHOCK™

BYGGHÖJD

RE-FLEX SHOCK STANDARD

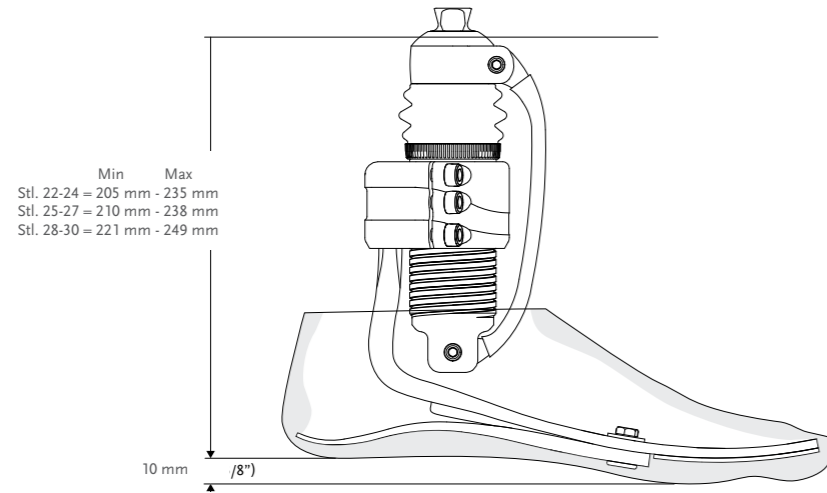

Re-Flex Shock Unity Standard har samma bygghöjd som Re-Flex Shock Standard.

RE-FLEX SHOCK HÖG

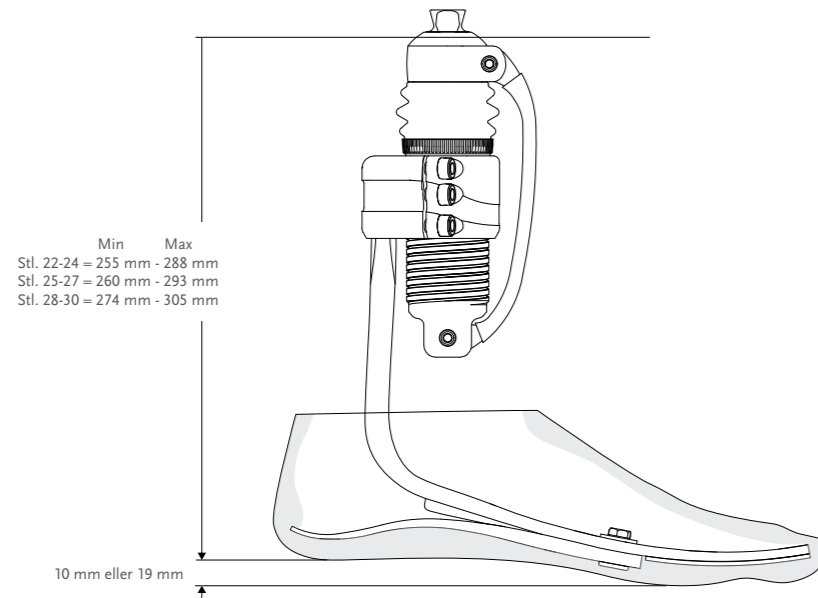

Obs! Re-Flex Shock i hög profil kan ej fås med Unity.

RE-FLEX SHOCK™

KIT

RE-FLEX SHOCK STANDARD

INKL. HANPYRAMIDADAPTER, EXKL. FOTKOSMETIK

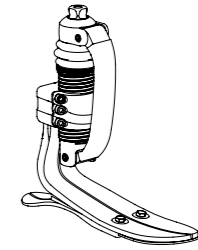
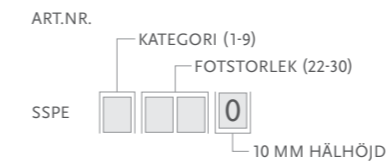

RE-FLEX SHOCK HÖG

INKL. HANPYRAMIDADAPTER, EXKL. FOTKOSMETIK

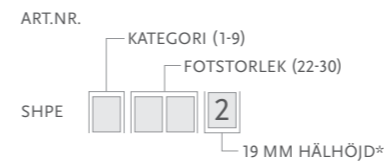
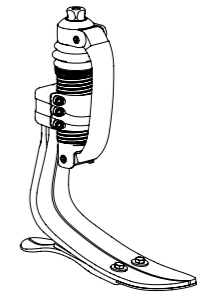
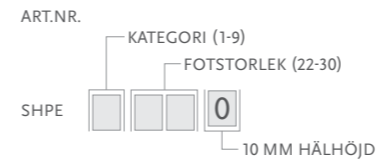

*19 mm hälhöjd = beställningsvara.
 Fotmodulen kan fås med hel tå = beställningsvara. Kontakta Kundsupport!

RE-FLEX SHOCK™

KOMPONENTER / TILLBEHÖR

FOTMODUL - STANDARD UTAN STÖTDÄMPARENHET

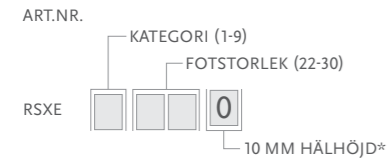

Re-Flex Shock Standard kan specialbeställas med 19 mm hälhöjd i stl. 25-30. Kontakta Kundsupport!

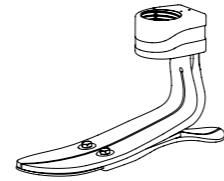

FOTMODUL - HÖG UTAN STÖTDÄMPARENHET

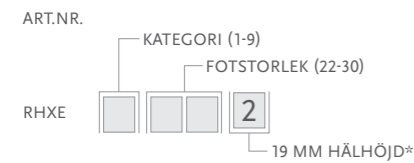
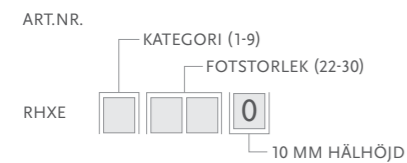

*19 mm = specialbeställning. Kontakta Kundsupport!

Re-Flex Shock Hög kan specialbeställas med solid tä. Kontakta Kundsupport!

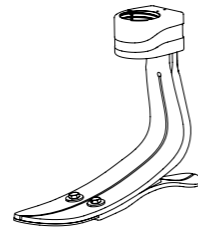

ROTATIONS-/STÖTDÄMPARENHET - KIT

HANPYRAMIDADAPTER

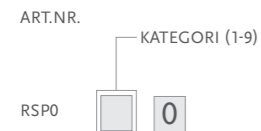

HÄLKILAR TILL RE-FLEX SHOCK STANDARD OCH HÖG – KIT

Art.nr.	Fotstorlek	Kategori
CM150011	22-30	Alla

Innehåller:

- 3 kilar
- Lim

Art.nr.	Beskrivning
CM160025	Loctite 243



RE-FLEX SHOCK™

KOMPONENTER

FRAMFJÄDER TILL RE-FLEX SHOCK

Art.nr.	Kategori
RSS44001	1
RSS44002	2
RSS44003	3
RSS44004	4
RSS44005	5
RSS44006	6
RSS44007	7
RSS44008	8

Innehåller:

- Framfjäder
- 2 stift

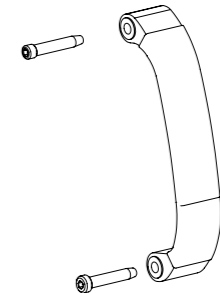

BUSSNINGSKIT

Art.nr.	Beskrivning
RSS00001	Bussningskit

Innehåller:

- 4 bussningar
- 4 brickor
- 2 stift

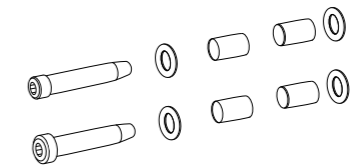

NEDRE RING - RE-FLEX SHOCK

Art.nr.	Beskrivning
RSS40011	Nedre ring - Re-Flex Shock Bälge
RSS40012	Nedre ring - Re-Flex Shock Kragen

VERKTYG

TORQUE WRENCH

Art.nr.	Beskrivning
FFC7980001	Torque Wrench 3Nm Preset



RE-FLEX SHOCK™

KIT – UNITY

RE-FLEX SHOCK™ UNITY - STANDARD

INKL. HANPYRAMID, EXKL. FOTKOSMETIK

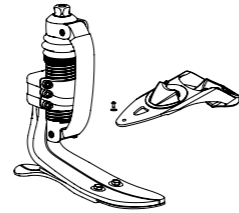

Unity pumpmodul kommer förmonterad på foten. Unity hylsventilsats ingår ej, beställs separat.

Obs! På grund av begränsat utrymme med Re-Flex Shock modulen och Unity, kan stötdämparenheten endast justeras ner 2 hela varv från dess högsta nivå. Ett helt varv ändrar höjden med 8 mm.

UNITY

	Art.nr.	Beskrivning	Anpassat för:
1.	UTT0001	Unity TT hylsventilsats	Alla
2.	UTF0001	Unity TF hylsventilsats	Alla
3.	UTF0006	Unity TF slangats	Alla
4.	L-544611	Icelock 544 Kit	Alla
5.	UTT1103	Unity Ventil Luftfilter fp (10 st)	Alla
6.	L-562000	Icelock 562 Hybrid för Unity	Alla. Används endast med Iceross Seal-In X Locking Liner.
7.	L-562400	Icelock 562 Unity för Direct Socket	Alla. Används endast med Iceross Seal-In X Locking Liner.

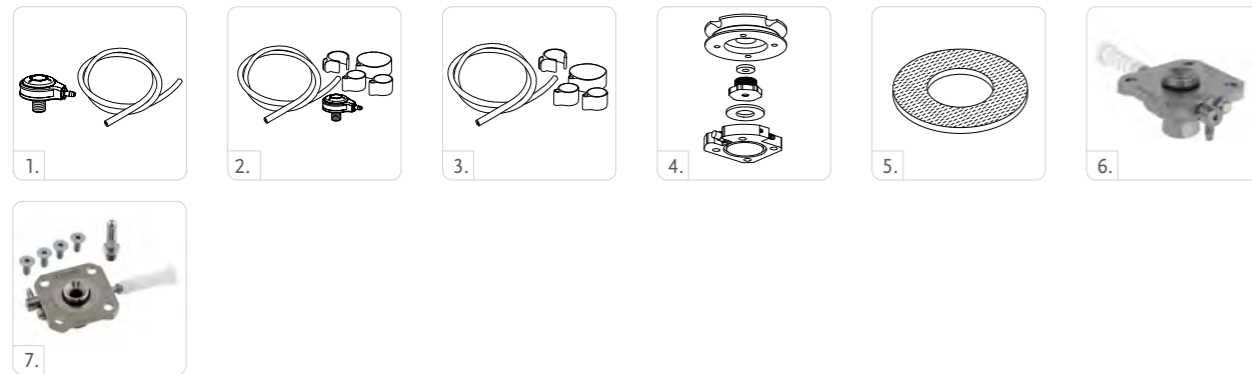

UNITY - RESERVDLAR

Art.nr.	Beskrivning
URS00021	Unity RS Komponenter, 22-24
URS00022	Unity RS Komponenter, 25-30

Innehåller:

- Membran
- Kontrollventiler
- Täckhuv
- Slang
- Slangklämma
- Hälkudde



RE-FLEX SHOCK™

FOTKOSMETIK

FOTKOSMETIK, BEIGE OCH BRUN

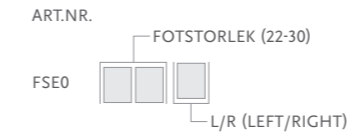

Innehåller:

- Fotkosmetik*
- Flex-Foot Sock
- Fästplatta/ring

*För brun fotkosmetik, lägg till "BR" efter artikelnumret.

SPECTRA SOCK

Dras över fotmodulen innan kosmetiken monteras för att skydda kosmetiken och för att undvika oljud. Strumpan skall sitta löst vid hälen och knyts fast med snöre proximalt.

Art.nr.	Beskrivning	Storlek	Färg
FSEL60001	Svart Sock Small 1 st	22-25	Svart
FSEL60002	Svart Sock Large 1 st	26-30	Svart
FSEL60001-15	Svart Sock Small 15 st	22-25	Svart
FSEL60002-15	Svart Sock Large 15 st	26-30	Svart



RE-FLEX SHOCK™

SPRÄNGSKISS

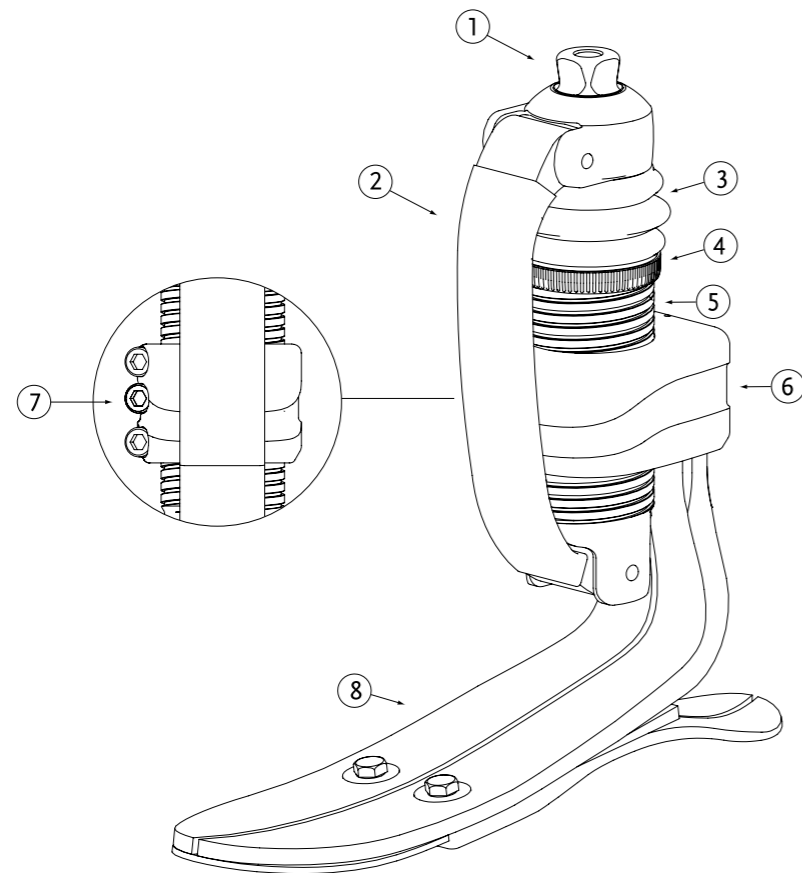

	Beskrivning
1.	Hanpyramidadapter
2.	Kompressionsfjäder
3.	Bälg
4.	Krage
5.	Gängat ytterrör
6.	Fästklämma
7.	Skurvar till fästklämma
8.	Fotmodul

CHEETAH® XPLORE



Cheetah Xplore är en unik s.k. "crossover-protesfot" som inspirerats av den ursprungliga Cheetah-designen. Protesfoten är främst tänkt att användas till vardags men passar även de protesanvändare som vill ägna sig åt olika typer av motionsidrott och mer intensiva vardagsaktiviteter.

Genom att kombinera god energiåtergivning och dynamiskt frånskjut med en bra balans och stabilitet, ger protesen ett bra stöd i vardagen till de protesanvändare som lever ett aktivt liv.



Brukarinformation	
Amputationsnivå:	Transfemoral, transtibial
Impact:	Medel till extrem
Max. patientvikt:	147 kg



FULL LENGTH TOE LEVER



ACTIVE TIBIAL PROGRESSION



WATERPROOF



SPLIT TOE

Produktinformation	
Kategori:	1-9
Storlekar:	En storlek per kategori
Vikt: (Kat. 5)	646 g
Bygghöjd:	Maximal höjd upp till den bakre kanten på proteshylan: 521 mm Minsta höjd upp till den bakre kanten på proteshylan: 348 mm Minsta avstånd mellan proteshyla och fot: 32 mm
Adapter:	Anslutningsplatta för laminering

VAL AV KATEGORI

Vikt, kg	45-52	53-59	60-68	69-77	78-88	89-100	101-116	117-130	131-147
Impact: Medel	1	2	3	4	5	6	7	8	9
Impact: Hög	2	3	4	5	6	7	8	9	N/A

CHEETAH® XPLORE

BYGGHÖJD MED ANSLUTNINGPLATTA

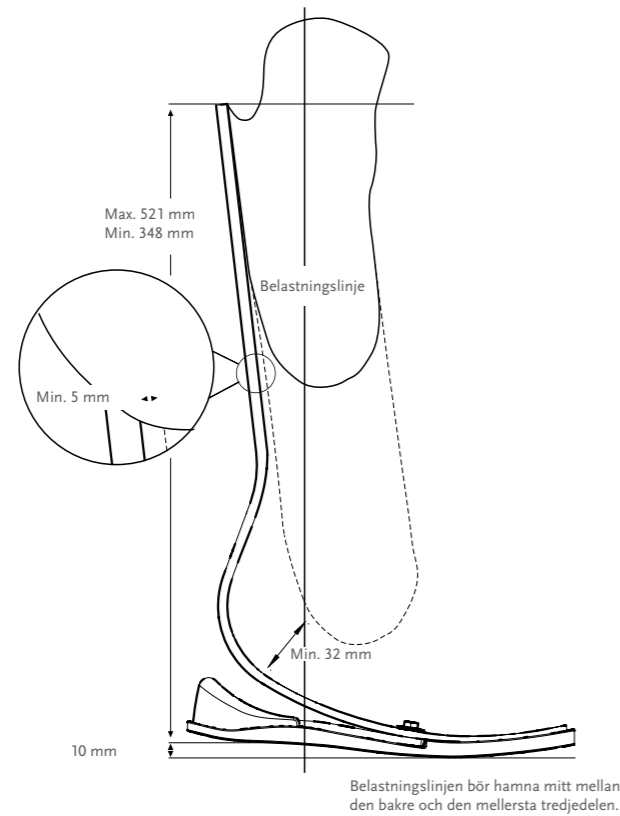

KIT

CHEETAH XPLORE KIT

ART.NR.	KATEGORI (1-9)
FSX009	

- Innehåller:
- Fotmodul
 - Hälkudde i skumgummi
 - Sula i skumgummi
 - +PluSerien lim 215 ml - komposit 1 minut

Cheetah Xplore levereras med +PluSerien komposit 1 minut lim. +PluSerien lim dispenser #FSX80016 måste dock beställas separat.

Anslutningsplatta för laminering #FSX50009 beställs separat.

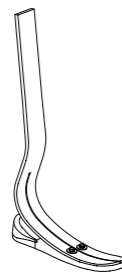

CHEETAH® XPLORE

KIT

ANSLUTNINGSPLATTA FÖR LAMINERING

Art.nr.	Beskrivning	Kategori
FSX50009	Anslutningsplatta för laminering	1-9

- Innehåller:
- Anslutningsplatta
 - Inriktningsskilar (2°, 4°, 6°, 8°)
 - Fästskruvar

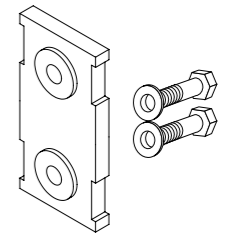

SKRUVSATS FÖR ANSLUTNINGSPLATTA

Art.nr.	Beskrivning	Storlek	Kategori
CM130218	Fästskruvar till anslutningsplatta	5/16"-24 x 1 1/2"	1-6
CM130213	Fästskruvar till anslutningsplatta	3/8"-24 x 1 3/4"	7-9



SKRUVSATS FÖR T-STYCKE

Art.nr.	Längd	Vikt	Storlek	Kategori
CM100054	8 mm	108 g	x 2-1/2"	1-6
CM100055	10 mm	144 g	x 2-1/2"	7-9

- Innehåller:
- Skruvar
 - Muttrar
 - Sfäriska brickor
 - Planbricka

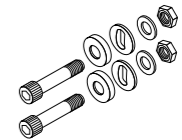

KILAR FÖR INRIKTNING

Art.nr.	Beskrivning	Kategori
CM140502	Inriktningsskilar 2°	Alla
CM140505	Inriktningsskilar 4°	Alla
CM140508	Inriktningsskilar 6°	Alla
CM140511	Inriktningsskilar 8°	Alla

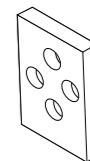

HÄLKILAR

För justering av hårdheten på hälen och roll-over-egenskaperna.

Art.nr.	Fotstorlek
CM150011	22-30

- Innehåller:
- 3 kilar
 - Lim



CHEETAH® XPLORE

VERKTYG

+PLUSERIEN DISPENSER

Art.nr.	Beskrivning
FSX80016	+PluSerien 215 ml Dispenser



+PLUSERIEN LIM

Art.nr.	Beskrivning
FSX80015	+PluSerien lim 215 ml - Komposit 1 minut
FSX80017	+PluSerien blandningsmunstycken. Innehåller: 6 blandningsmunstycken



KOSMETIK

FOTKOSMETIK, BEIGE OCH BRUN

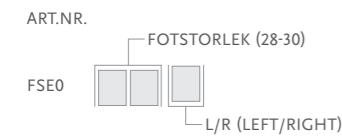

Innehåller:

- Fotkosmetik*
- Flex-Foot Sock
- Fästplatta/ring

*För brun fotkosmetik, lägg till "BR" efter artikelnumret.

FLEX-FOOT SOCK

Dras över fotmodulen innan kosmetiken monteras för att skydda kosmetiken och för att undvika oljud. Strumpan skall sitta löst vid hälen och knytas fast med snöre proximalt.

Art.nr.	Beskrivning	Storlek	Färg
FSEL60002	Svart Sock Large 1 st	26-30	Svart
FSEL60002-15	Svart Sock Large 15 st	26-30	Svart



HÄLKUDDE OCH SULA I SKUMGUMMI

Art.nr.	Beskrivning
FSX60001	Hälkudde i skumgummi

Innehåller:

- Hälkudde i skumgummi
- Sula i skumgummi

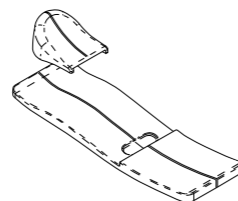

FLEX-SYMES™



God prestanda och låg bygghöjd.

Fotmodulen är tillverkad i kolfiber och foten har en s.k. Carbon-X Active Heel. Protesfotens hylsadapter ger upp till 6 graders vinkeljustering och 5 mm justering i AP/ML-plan.

Flex-Symes är specifikt framtagen för de som genomgått en Syme- eller Pirogoff-amputation och för de med långa transtibiala stumpar.



Brukarinformation	
Amputationsnivå:	Fotledsexartikulation (Syme's)
Impact:	Låg till hög
Max. patientvikt:	166 kg



FULL LENGTH TOE LEVER



SPLIT TOE



WEATHERPROOF

Produktinformation	
Kategori:	Stl. 22-24, kat. 1-6 / Stl. 27-30, kat. 1-9
Storlekar:	22-30
Vikt: (Stl. 27)	528 g inkl. fotkosmetik
Bygghöjd: (Stl. 27)	60 mm inkl. fotkosmetik
Hälhöjd:	10 mm
Adapter:	Direktlamineringsadapter

BESTÄLLNINGSPÅSÄTTNING

FÖR BESTÄLLNING AV KOMPLETT FOT INKL. HYLADAPTER

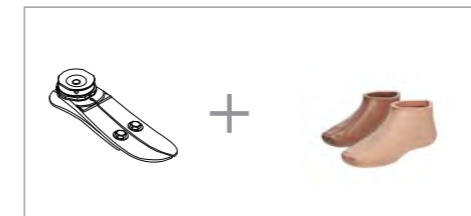

FÖR BESTÄLLNING AV KOMPLETT FOT EXKL. HYLADAPTER

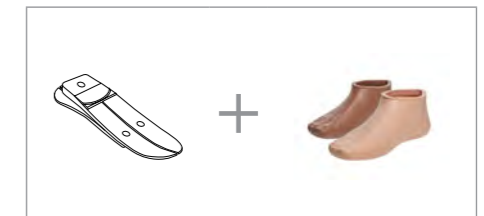

VAL AV KATEGORI

Vikt, kg	45-52	53-59	60-68	69-77	78-88	89-100	101-116	117-130	131-147	148-166
Impact: Låg	1	1	2	3	4	5	6	7	8	9
Impact: Medel	1	2	3	4	5	6	7	8	9	N/A
Impact: Hög	2	3	4	5	6	7	8	9	N/A	N/A

FLEX-SYMES™

BYGGHÖJD

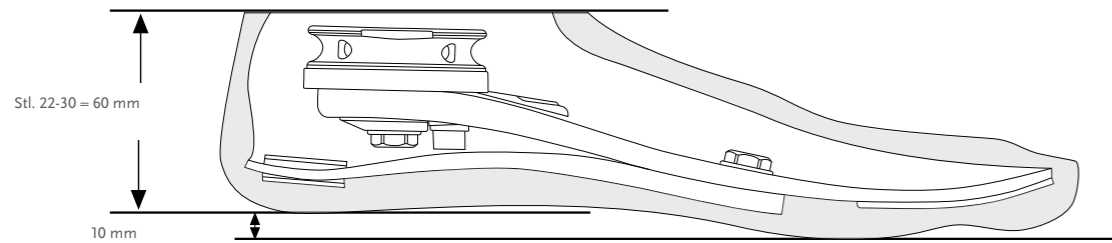

KIT

FLEX-SYMES INKL. HYLSDAPTER

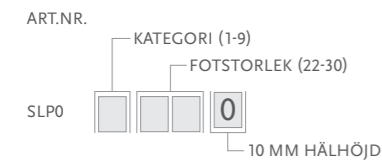

- Innehåller:
- Fotmodul i kolfiber
 - 2 cirkulära inriktningsskilar
 - 2 inriktningsstift
 - 1 antirotationsbult
 - Bricka
 - Loctite 410
 - Epoxy-pasta
 - Hylsadapter

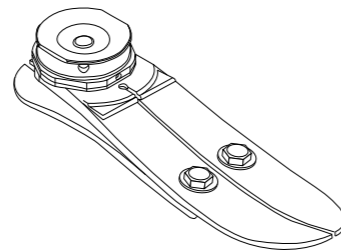

FLEX-SYMES EXKL. ADAPTER

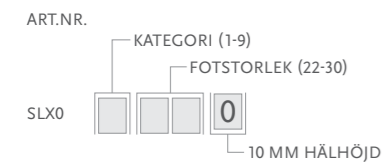

- Innehåller:
- Fotmodul i kolfiber

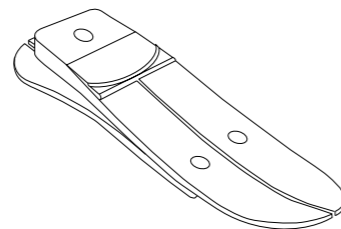

KOMPONENTER

HÄLMODUL

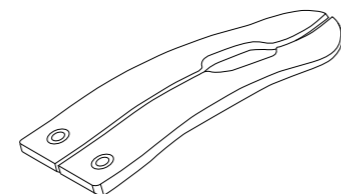
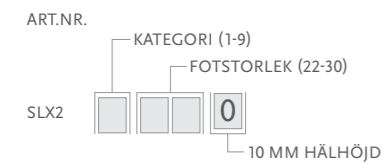

FLEX-SYMES™

KOMPONENTER

INRIKTNINGSKIT

Art.nr.	Fotstorlek	Kategori
SLP30001	22-24	1-6
SLP30002	25-27	1-6
SLP30003	28-30	1-6
SLP30004	25-27	7-9
SLP30005	28-30	7-9

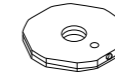

- Innehåller:
- 2 cirkulära inriktningsskilar
 - 2 inriktningsstift
 - 1 antirotationsbult
 - Bricka
 - Loctite 410

LAMINERINGSKIT

Art.nr.	Fotstorlek	Kategori
SLP30011	22-24	1-6
SLP30012	25-27	1-6
SLP30013	28-30	1-6
SLP30014	25-27	7-9
SLP30015	28-30	7-9

- Innehåller:
- Hylsadapter
 - Epoxy-pasta

HYLSDAPTER

Art.nr.	Fotstorlek	Kategori
SLX50001	22-24	1-6
SLX50002	25-27	1-6
SLX50003	28-30	1-6
SLX50004	25-27	7-9
SLX50005	28-30	7-9

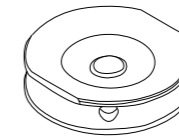

HÄLBULTAR

Art.nr.	Längd	Storlek	Kategori
CM150004	18 mm	6 mm	1-6
CM150005	18 mm	8 mm	7-9

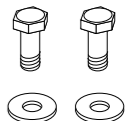

- Innehåller:
- Bult
 - Bricka

MITTBULT

Art.nr.	Fotstorlek	Skruv	Kategori
SLX30021	22-27	M12	1-6
SLX30022	25-27	M14	7-9
SLX30022	28-30	M14	1-6
SLX30023	28-30	M16	7-9



ANTIROTATIONSBULT

Art.nr.	Fotstorlek	Skruv
SLX30005	22-27	M6
SLX30007	28-30	M8

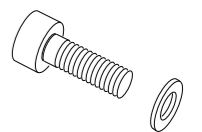

- Innehåller:
- Bult
 - Bricka

HÄLKILAR – KIT

Art.nr.	Fotstorlek	Kategori
CM150011	22-30	1-9

- Innehåller:
- 3 kilar
 - Lim



	Art.nr.	Beskrivning
1.	SLX30006	Inriktningsstift
2.	CM140003	Häldelare
	CM160009	Epoxy-pasta

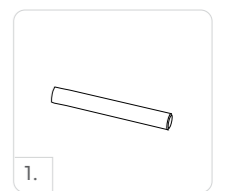

FLEX-SYMES™

FOTKOSMETIK

FOTKOSMETIK, BEIGE OCH BRUN

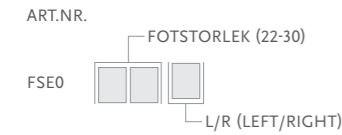

Innehåller:

- Fotkosmetik*
- Fästplatta/Ring
- Flex Foot Sock

*För brun fotkosmetik, lägg till "BR" efter artikelnumret.

FLEX-FOOT SOCK

Dras över fotmodulen innan kosmetiken monteras för att skydda kosmetiken och för att undvika oljud. Strumpan skall sitta löst vid hälen och knyts fast med snöre proximalt.

Art.nr.	Beskrivning	Storlek	Färg
FSEL60001	Svart Sock Small 1 st	22-25	Svart
FSEL60002	Svart Sock Large 1 st	26-30	Svart
FSEL60001-15	Svart Sock Small 15 st	22-25	Svart
FSEL60002-15	Svart Sock Large 15 st	26-30	Svart



SPRÄNGSKISS

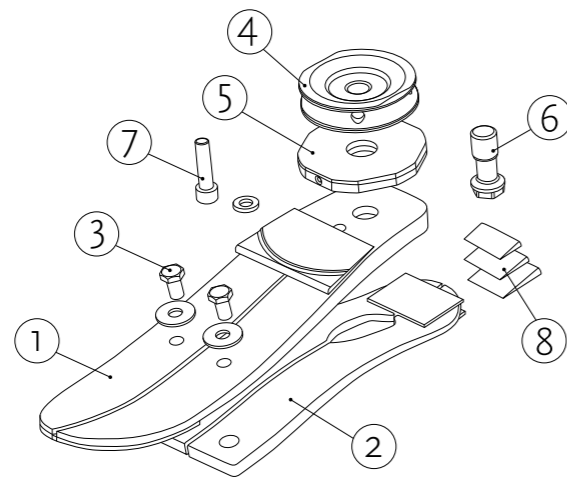

	Beskrivning		Beskrivning
1.	Fotmodul	5.	Inriktningsskit
2.	Häl	6.	Mittbult
3.	Hälbultar	7.	Antirotationsbult
4.	Hylsadapter	8.	Hälikilar - kit

CHOPART



Chopart är tillverkad i 100 % kolfiber och speciellt framtagen för framfotsamputerade som söker funktion och slitstyrka. Levereras med material för anslutning till proteshysan (väv och epoxy).



Brukarinformation	
Amputationsnivå:	Transtibialt amputerade Lisfranc, Pirogoff, Boyd och delfotsamputerade
Impact:	Låg till hög
Max. patientvikt:	147 kg

Produktinformation	
Kategori:	1-8
Storlekar:	22-30
Vikt: (Stl. 27)	94 g
Bygghöjd: (Stl. 27)	6 mm



FULL LENGTH TOE LEVER



WATERPROOF

BESTÄLLNINGSPÅSÄTTNING

FÖR BESTÄLLNING AV KOMPLETT FOT

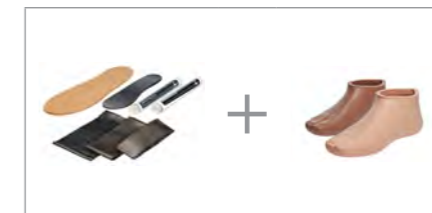

VAL AV KATEGORI

Vikt, kg	45-52	53-59	60-68	69-77	78-88	89-100	101-116	117-130	131-147
Impact: Låg	1	1	2	3	4	5	6	7	8
Impact: Medel	1	2	3	4	5	6	7	8	Special
Impact: Hög	2	3	4	5	6	7	8	Special	Special

Chopart finns i följande storlekar/kategorier:

Stl. 22-24 i kategori 1-5

Stl. 25-26 i kategori 2-6

Stl. 27-28 i kategori 3-7

Stl. 29-30 i kategori 4-8

CHOPART

BYGGHÖJD

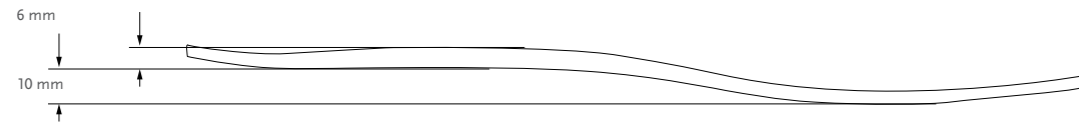

KIT

CHOPART EXKL. FOTKOSMETIK

ART.NR.	KATEGORI (1-8)	FOTSTORLEK (22-30)
CHP00		



- Innehåller:
- Fotplatta i kolfiber
 - Kolfiberväv
 - Epoxy
 - Gummisula

FOTKOSMETIK

FOTKOSMETIK, BEIGE OCH BRUN

ART.NR.	FOTSTORLEK (22-30)	L/R (LEFT/RIGHT)
FSL0		



- Innehåller:
- Fotkosmetik*
 - Fästplatta/ring
 - Flex-Foot Sock

*För brun fotkosmetik, lägg till "BR" efter artikelnumret.

FLEX-FOOT SOCK

Dras över fotmodulen innan kosmetiken monteras för att skydda kosmetiken och för att undvika oljud. Strumpan skall sitta löst vid hälen och knyts fast med snöre proximalt.

Art.nr.	Beskrivning	Storlek	Färg
FCX63022	FF Sock Small 1 st	22-25	Svart
FCX63025	FF Sock Large 1 st	26-30	Svart
FCX63022-15	FF Sock Small 15 st	22-25	Svart
FCX63026-15	FF Sock Large 15 st	26-30	Svart



TILLBEHÖR – KOSMETIK

SKOHORN

Specifikt framtaget för Flex-Foot/Pro-Flex protesfötter. Används för att underlätta av- och påtagning samt för att inte skada protesfoten eller kosmetiken vid monteringen/demonteringen.



Art.nr.	Beskrivning
CM100068	Shoe Horn

DUAL DENSITY SHIN FAIRING

Kosmetik med flexibel distal del. Kosmetiken möjliggör full ankelrörlighet utan att påverka fotens funktion.

Fungerar tillsammans med alla Pro-Flex/Flex-Foot protesfötter. Medger rörelse i ankelleden med bibehållen form. Kosmetiken levereras i en storlek. Begränsad bearbetning för höger-/vänsteranpassning. Flamskyddad.

Rekvirera gärna vår tekniska manual för kosmetik med flexibel distal del (engelska).

Art.nr.	Storlek
FCX0002	En storlek



SINGLE DENSITY SHIN FAIRING BLOCK – KOSMETIKBLOCK

Art.nr.	Storlek
C-860977	En storlek

- Tillverkat i polyetenskumplast med slutna celler (25 g)
- Flamskyddad



UNDERBENSKOSMETIK Ø 150 X 500 MM VIT

Art.nr.	Beskrivning
20050	För system med ø 30 mm rör. Färdigborrat.
20060	Kosmetikblock. Ej färdigborrat.

Tillverkad i lågviktspolyeten.

CONTINUOUS COSMETIC FOAM – HEL SLANGKOSMETIK

Art.nr.	Förborrat centrumhål
C-880877	ø 50 mm - ø 25 mm
C-880878	ø 60 mm - ø 25 mm
C-880879	ø 80 mm - ø 25 mm

- Universell - passar både höger och vänster
- Tillverkad i polyetenskumplast med öppna celler (60 g)
- Flamskyddad

VADKOSMETIK

Art.nr.	Beskrivning
CM163063	Block 46 cm x 51 cm x 4,5 cm

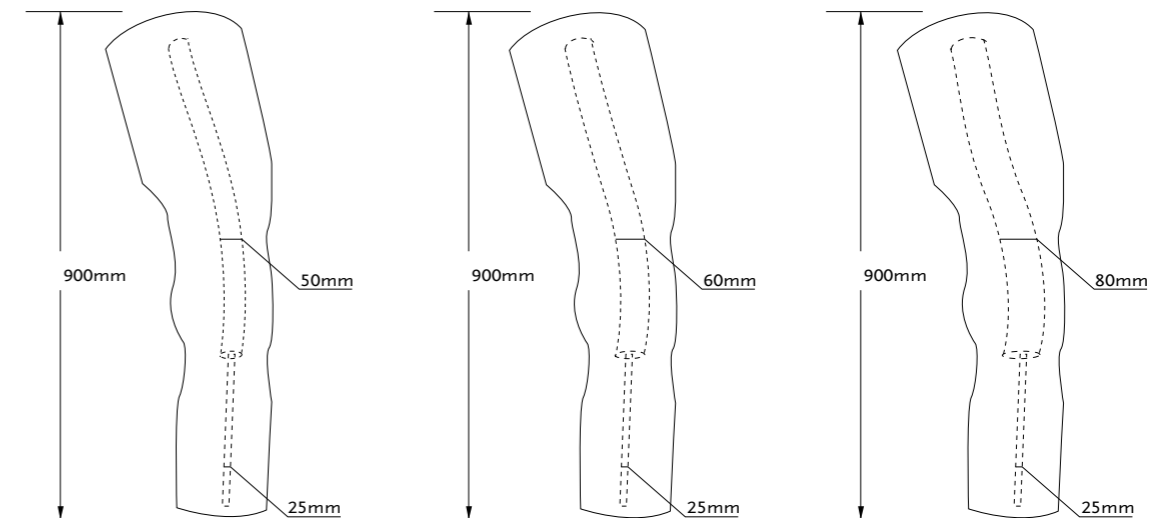

Art.nr. C-880877

Art.nr. C-880878

Art.nr. C-880879

TILLBEHÖR – UNITY® RESERVDELAR

RESERVDELAR

	Art.nr.	Beskrivning
1	UTT0005	Unity TT Unity ventil
2	UTF0006	Unity slangsats till TF



PUMP

RE-FLEX RESERVPUMP

Art.nr.	Beskrivning
URS00011	Unity RS Reservpump 22-24
URS00012	Unity RS Reservpump 25-27
URS00013	Unity RS Reservpump 28-30

Innehåller:

- Ram
- Membran
- Kontrollventiler
- Täckhuv
- Slang
- Slangfäste
- Hälkudde

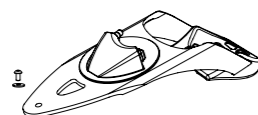

VARI-FLEX RESERVPUMP

Art.nr.	Beskrivning
UVF00011	Unity VF Reservpump 22-24
UVF00012	Unity VF Reservpump 25-27
UVF00013	Unity VF Reservpump 28-30

Innehåller:

- Ram
- Membran
- Kontrollventiler
- Täckhuv
- Slang
- Slangfäste
- Hälkudde



LP VARI-FLEX PUMP

Art.nr.	Beskrivning
UVL00011	Unity VL Reservpump 22-24
UVL00012	Unity VL Reservpump 25-27
UVL00013	Unity VL Reservpump 28-30

Innehåller:

- Ram
- Membran
- Kontrollventiler
- Täckhuv
- Slang
- Slangfäste
- Hälkudde

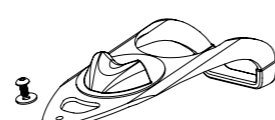

ÖSSUR SPORT SOLUTIONS



CHEETAH KNEE



CHEETAH XCEED



FLEX-RUN



CHEETAH XCEL



CHEETAH XTREME



CHEETAH XTEND



CHEETAH XPANSE



FLEX-FOOT CHEETAH



Video: Team Össur
Cheetah Running Feet
3 min 30 sec

CHEETAH® KNEE

UNITY
COMPATIBLE



Cheetah Knee är ett mycket lätt, snabbt och pålitligt polycentriskt löparknä där hydrauliken optimerats för snabb flexion/extension vid joggning och löpning. Den polycentriska designen ger bra stabilitet i stödfasen och smidig övergång från gång till löpning.

- Polycentrisk, 4-axlad, protesknäled, utformad för höga aktivitetsnivåer, till exempel joggning och löpning.
- Hydraulisk svingkontroll stödjer snabb flexion och extension.
- Mjuk extensionsdämpare.
- Låg proximal bygghöjd från knäledsaxeln gör den praktisk för långa transfemorala stumpar eller för knäledsexartikulerade.
- Låg bygghöjd.
- Hanpyramid distalt för enklare inriktning.



Brukarinformation	
Amputationsnivå:	Transfemoral, knäledsexartikulation
Impact:	Medel till extrem
Max. patientvikt:	100 kg

Produktinformation	
Bygghöjd:	108 mm
Vikt:	0.62 kg
Flexion:	110°



MULTI AXIS



HYDRAULIC CONTROL



MULTI SPEED



SOCKET CONNECTOR ADAPTATION

BYGGHÖJD

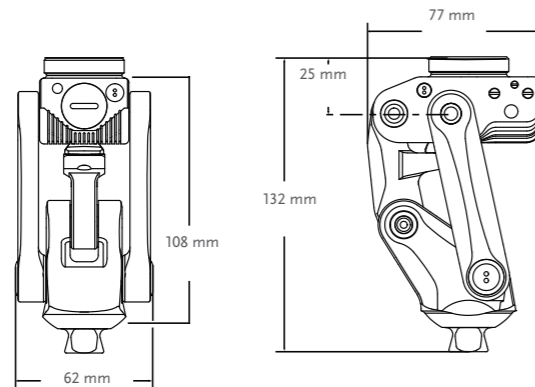

KIT

Art.nr.	Beskrivning
CKN10000	Cheetah Knee

CHEETAH® KNEE

KOMPONENTER / ADAPTRAR TILL CHEETAH KNEE OCH TOTAL KNEE

HYLSADAPTER, 4-ARMAD, GÅNGAD

	Art.nr.	Material	Max. vikt	Höjd	Bygghöjd	Vikt
1.	A-114040	Rostfritt stål	166 kg	8 mm	8 mm	158 g

Åtdragningsmoment klämbult: 10 Nm

ADAPTER 4-HÅLS. SKRUVAS DIREKT PÅ GÅNGAN PÅ KNÄLEDEN.

	Art.nr.	Material	Max. vikt	Höjd	Bygghöjd	Vikt
2.	A-122300	Aluminium	125 kg	11 mm	11 mm	70 g

HANPYRAMIDADAPTER

	Art.nr.	Material	Max. vikt	Höjd	Bygghöjd	Vikt
3.	A-834300	Rostfritt stål	100 kg	-	18 mm*	111 g

*18 mm = när adaptorn är fullt iskruvad i gängorna. Åtdragningsmoment klämbult: 10 Nm.

HANPYRAMIDADAPTER

	Art.nr.	Material	Max. vikt	Höjd	Bygghöjd	Vikt
3.	A-835300	Titan	166 kg	-	18 mm*	80 g

*18 mm = när adaptorn är fullt iskruvad i gängorna. Åtdragningsmoment klämbult: 10 Nm.

HONPYRAMIDADAPTER

	Art.nr.	Material	Max. vikt	Höjd	Bygghöjd	Vikt
4.	A-845300	Titan	166 kg	-	26 mm	85 g

Åtdragningsmoment klämbult: 10 Nm. Inställningsskruvar: 15 Nm.



CHEETAH® XPANSE



Cheetah Xpanse är en protesfot med ett stort kolfiberblad utformat för att stå emot de krafter som frigörs under tuffa, explosiva idrottsrenar såsom t.ex. längdhopp. Den dynamiska formen gör att foten kan böja sig mer aggressivt för att på så sätt skapa en mer kraftfull energiåtergivning. Det långa, platta tåpartiet ger längre mark-kontaktid före push-off och den böjda designen på foten driver rörelsen framåt.

Nike Spike Pad är spiksulor som har designats exklusivt för Össurs Cheetah-fötter för att ge protesfoten ett bra grepp.



Brukarinformation	
Amputationsnivå:	Transfemoral, transtibial
Impact:	Extrem
Max. patientvikt:	116 kg



WATERPROOF

Produktinformation	
Kategori:	1-7
Storlekar:	Två storlekar per kategori
Vikt:	Storlek Large - 1250 g Storlek small - 830 g
Max. bygghöjd:	Storlek Large - 576 mm Storlek small - 466 mm
Min. bygghöjd:	Storlek Large - 481 mm Storlek small - 379 mm
Adapter:	Anslutningsplatta för laminering

Obs! Bygghöjden är angiven från fotsulan till anslutningsplattans övre kant.

BESTÄLLNINGSGENOMGÅNG

FÖR KOMPLETT BESTÄLLNING AV CHEETAH XPANSE

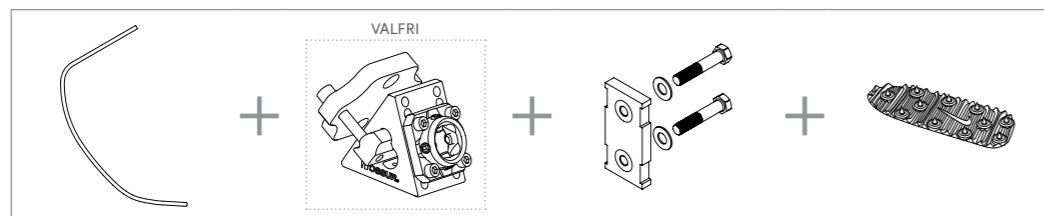

VAL AV KATEGORI

Vikt, kg	45-52	53-59	60-68	69-77	78-88	89-100	101-116
Impact: Extrem	1	2	3	4	5	6	7

CHEETAH® XPANSE

BYGGHÖJD

MED ANSLUTNINGSPLATTA

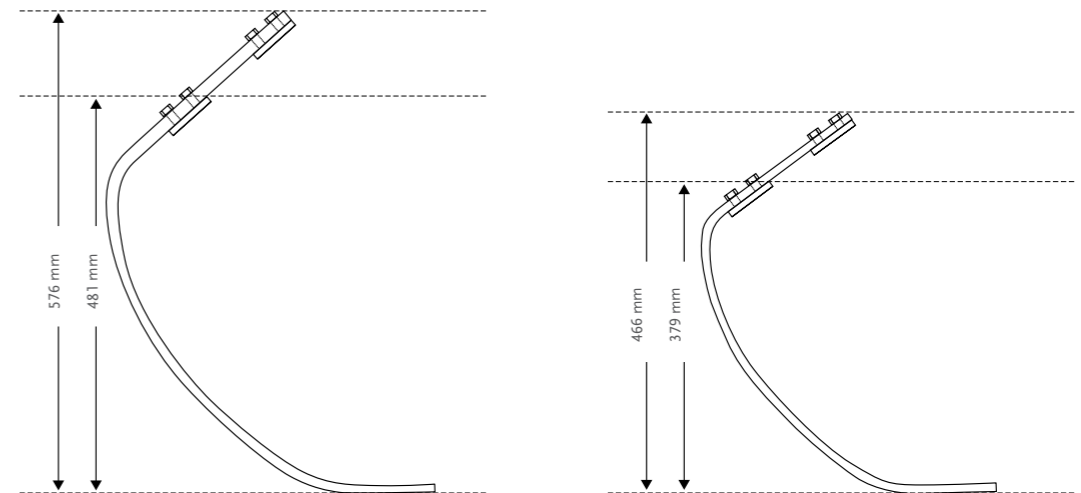

Obs! Bygghöjden är angiven exkl. Nike Spike Pad. För Nike Spike Pad 2.0, lägg till 5 mm.

Kompressionen av fjädern är 38 mm vilket också bör tas hänsyn till vid tillverkningen (gäller för både Cheetah Xpanse Large och Small).



Video: Cheetah Alignment Setup
2 min 03 sec

KIT

CHEETAH XPANSE KIT

ART.NR.

LARGE: CXE004

SMALL: CXE002

Innehåller:

- Cheetah Xpanse fotmodul

Obs! Nike Spike Pad kit ingår ej, beställs separat.

Cheetah Xpanse ingår ej i trial-programmet.



NIKE SPIKE PAD KIT

Art.nr.	Beskrivning	Kategori
NSS50021	Nike Spike Pad 2.0*	1-9

Innehåller:

- 7 mm pyramidspikar
- Skiftnyckel

OBS! Nike Spike Pad har samma spikar som Nikes tränings- och löparskor. Extra spikar kan köpas från Nike. För Nike Spike Pad måste ett lim användas för att binda sulan till foten.



CHEETAH® XPANSE

KOMPONENTER

ANSLUTNINGSPLATTA FÖR LAMINERING

Art.nr.	Beskrivning	Kategori
FSX50009	Anslutningsplatta	1-9

- Innehåller:
- Anslutningsplatta
 - Inriktningsskilar (2°, 4°, 6°, 8°)
 - Fästskruvar
 - Lamineringskit

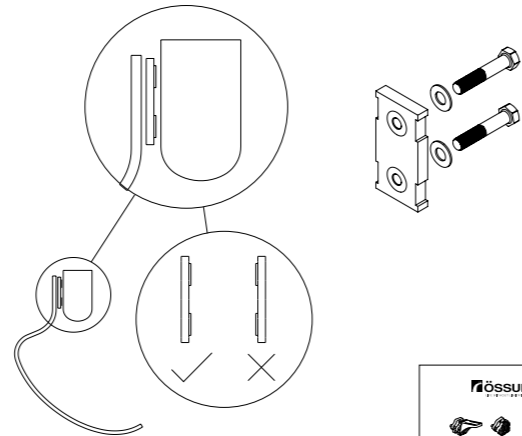

INRIKTNINGSADAPTER XPANSE KIT

Art.nr.	Beskrivning	Kategori
CXE50001	Inriktningsadapter Xpanse Kit	1-6

OBS! Inriktningsadaptern Xpanse ska inte användas för hopp. Strukturellt fel kan uppstå. Välj istället att direktlaminera.

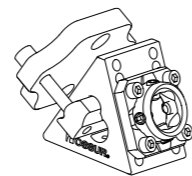

INRIKTNINGSKILAR

Art.nr.	Beskrivning	Kategori
CM140515	Inriktningsskilar 2°	Alla
CM140516	Inriktningsskilar 4°	Alla
CM140517	Inriktningsskilar 6°	Alla
CM140518	Inriktningsskilar 8°	Alla

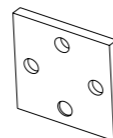

SKRUVSAT FÖR ANSLUTNINGSPLATTA

Art.nr.	Beskrivning	Storlek	Kategori
CM130211	Skruvsat för anslutningsplatta	3/8"-24 x 1 1/2"	1-9
CM130213	Skruvsat för anslutningsplatta	3/8"-24 x 1 3/4"	1-9
CM130214	Skruvsat för anslutningsplatta	3/8"-24 x 1 3/8"	1-9

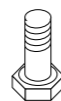

CHEETAH® XCEL



Cheetah Xcel är nästa generations sprintfot från Össur som är speciellt designad för explosiv kortdistanslöpning.

Kolfiberbladet har en mer extrem krökning och den dynamiska formen tillåter foten att flexa och ger en kraftfull energiåtergivning. Ett långt, platt tåparti sörjer för längre mark-kontaktid och den plantarflekterade pylonen driver rörelsen framåt.

Nike Spike Pad är spiksulor som har designats exklusivt för Össurs Cheetah-fötter för att ge protesfoten ett bra grepp.



Brukarinformation	
Amputationsnivå:	Transfemoral, transtibial
Impact:	Extrem, hög
Max. patientvikt:	45 kg - 147 kg



WATERPROOF

Produktinformation	
Kategori:	1-9
Storlekar:	Två storlekar per kategori
Vikt:	Stl. Large - 980 g Stl. Small - 820 g
Max. bygghöjd:	Stl. Large - 569 mm Stl. Small - 538 mm
Min. bygghöjd:	Stl. Large - 513 mm Stl. Small - 443 mm
Adapter:	Anslutningsplatta

Obs! Bygghöjden är angiven från fotsulan till anslutningsplattans övre kant.

BESTÄLLNINGSGENOMGÅNG

FÖR KOMPLETT BESTÄLLNING AV CHEETAH XCEL DYNAMIC 10 KIT

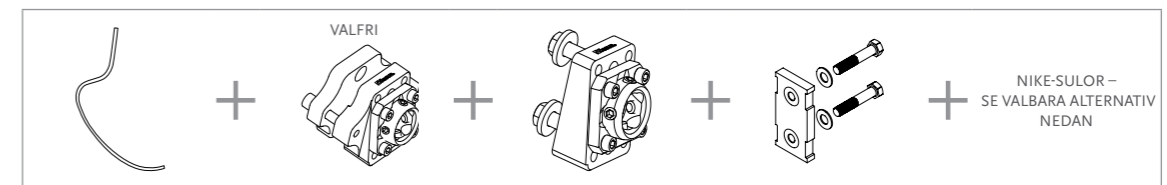

FÖR KOMPLETT BESTÄLLNING AV CHEETAH XCEL L-ADAPTER

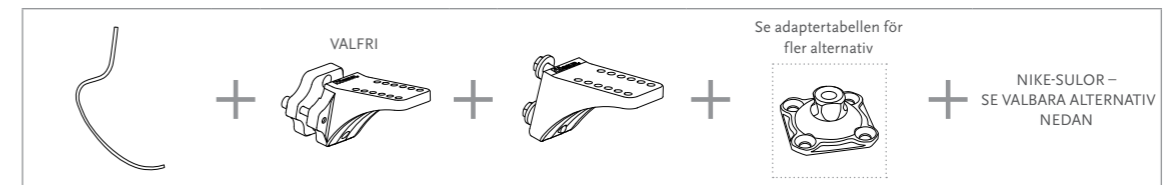

NIKE-SULOR – VALBARA ALTERNATIV



Nike Spike Pad 2.0

Nike Spike SoleX / Nike Traction SoleX

Nike SoleX Attachment Kit

+PluSerie

CHEETAH® XCEL

VAL AV KATEGORI

Vikt, kg	45-52	53-59	60-68	69-77	78-88	89-100	101-116	117-130	131-147
Impact: Extrem	1	2	3	4	5	6	7	8	9

BYGGHÖJD

MED ANSLUTNINGSPLATTA

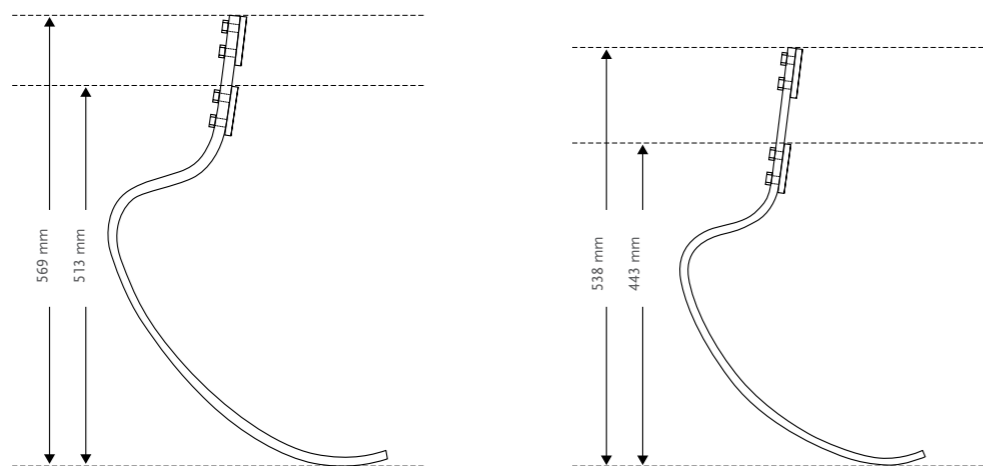

Obs! Bygghöjden är angiven exkl. Nike Spike Pad 2.0, Nike Spike SoleX och Nike Traction SoleX. För Nike Spike Pad 2.0, lägg till 5 mm. För Nike Spike SoleX och Nike Traction SoleX, lägg till 16 mm.

Kompressionen av fjädern är 38 mm vilket också bör tas hänsyn till vid tillverkningen (gäller för både Cheetah Xcel Large och Small).



Video: Cheetah Alignment Setup
2 min 03 sec

KIT

CHEETAH XCEL

ART.NR.	KATEGORI (1-9)
LARGE: CXL004	
SMALL: CXL002	

Innehåller:
• Cheetah Xcel fotmodul

Cheetah Xcel ingår ej i trial-programmet.

Obs! Nike Spike Pad 2.0, Nike Spike SoleX, Nike Traction SoleX, Nike Sole Attachment kit och +PluSerien ingår ej, beställs separat.



CHEETAH® XCEL

KOMPONENTER

NIKE-SULOR

	Art.nr.	Beskrivning	Kat.
1.	NSS50021	Nike Spike Pad 2.0*	1-9
2.	NSS50012	Nike Spike SoleX*	1-9
2.	NSS50041	Nike Traction SoleX	1-9
3.	NSS50031	Nike SoleX Attachment kit**	1-9

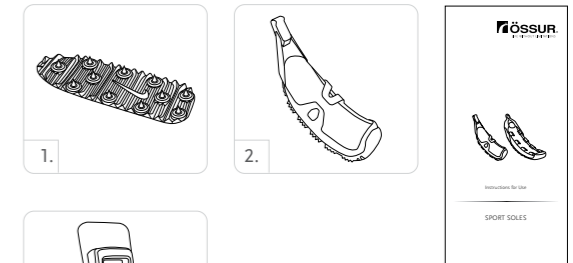

*Innehåller:

- 7 mm pyramidspikar
- Skiftnyckel

**+PluSerien (+PluSerien lim, blandningsmunstycken och dispenser) måste beställas separat.

OBS! Nike Spike Pad har samma spikar som Nikes tränings- och löparskor. Extra spikar kan köpas från Nike.

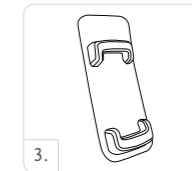

INRIKTNINGSADAPTRAR – CHEETAH

	Art.nr.	Beskrivning	Avsedd användning	Patientaktivitet	Kat.
1.	CXL50002	Dynamic - Adapter 10° kit	Endast inriktning	Gå, jogga	1-6
2.	CXL50001	Bolted - Adapter 10° kit	Kortvarig	Hög aktivitet (inte hopp)	1-6
3.	CXL50004	Dynamic L-Adapter 13° kit	Endast inriktning	Gå, jogga	1-6
4.	CXL50003	Bolted L-Adapter 13° kit	Långvarig	Hög aktivitet	1-6

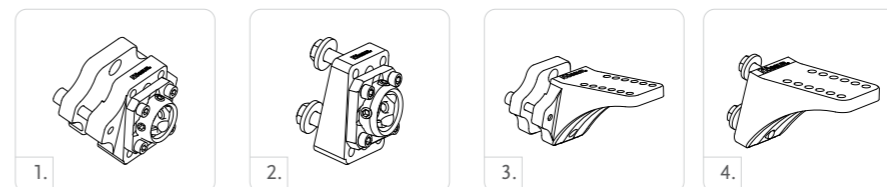

FÄSTVINKEL (L-BRACKET)

	Art.nr.	Beskrivning	Kat.
5.	FSX50005	5° L-Bracket kit	1-6
6.	FSX50006	20° L-Bracket kit	1-6

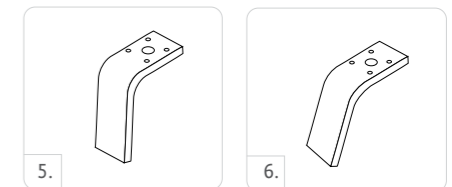

Innehåller:

- Fästvinkel (5° eller 20°)
- Skruvsats till pyramid
- Kilar för inriktning
- Skruvar för inriktning

ANSLUTNINGSPLATTA FÖR LAMINERING

Art.nr.	Beskrivning	Kat.
FSX50009	Komplett kit inkl. kilar och skruvsats	1-9

Anslutningsplattan måste lamineras direkt på hylsans bakre vägg. Se till att orientera anslutningsplattan på rätt sätt (se bild till höger).

Innehåller:

- Anslutningsplatta
- Kilar (2°, 4°, 6°, 8°)
- Fästskruvar
- Lamineringskit

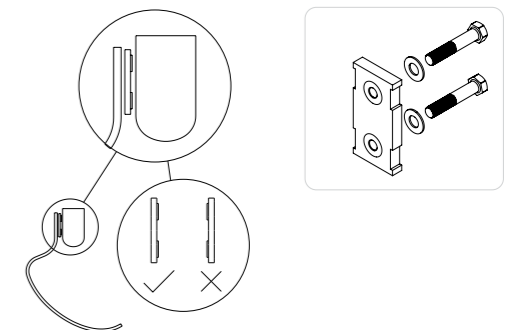

CHEETAH® XCEL

KOMPONENTER

SKRUVSATS FÖR T-STYCKEN

Art.nr.	Längd	Vikt	Storlek	Kategori
CM100055	10 mm	144 g	x 2-1/2"	1-9

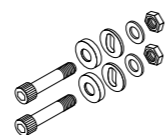

Innehåller:

- Skruvar
- Muttrar
- Sfäriska brickor
- Planbricka

SKRUVSATS FÖR ANSLUTNINGSPLATTA

Art.nr.	Beskrivning	Storlek	Kategori
CM130211	Skrufsats för anslutningsplatta	3/8"-24 x 1 1/2"	1-9
CM130213	Skrufsats för anslutningsplatta	3/8"-24 x 1 3/4"	1-9
CM130214	Skrufsats för anslutningsplatta	3/8"-24 x 1 3/8"	1-9

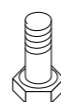

INRIKTNINGSKILAR

Art.nr.	Beskrivning	Kategori
CM140515	Inriktningsskilar 2°	Alla
CM140516	Inriktningsskilar 4°	Alla
CM140517	Inriktningsskilar 6°	Alla
CM140518	Inriktningsskilar 8°	Alla

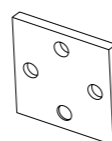

ADAPTRAR

4-HÅLSADAPTER MED HANPYRAMID

Art.nr.	Material	Höjd	Bygghöjd	Vikt
A-235100	Titan	23 mm	8.5 mm	54 g



4-HÅLSADAPTER MED HANPYRAMID + ROTATION

Art.nr.	Material	Höjd	Bygghöjd	Vikt
A-235300	Titan	25 mm	10.5 mm	72 g



4-HÅLSADAPTER MED HANPYRAMID OCH 8 MM OFFSET

Art.nr.	Material	Höjd	Bygghöjd	Vikt
A-235400	Titan	23 mm	8.5 mm	65 g



4-HÅLSADAPTER MED HONPYRAMID

Art.nr.	Material	Höjd	Bygghöjd	Vikt
A-245100	Titan	15.5 mm	15.5 mm	64 g



4-HÅLSADAPTER MED HONPYRAMID + ROTATION

Art.nr.	Material	Höjd	Bygghöjd	Vikt
A-245300	Titan	17.5 mm	17.5 mm	76 g



CHEETAH® XCEL

VERKTYG/TILLBEHÖR

+PLUSERIEN DISPENSER

Art.nr.	Beskrivning
FSX80016	+PluSerien 215 ml Dispenser



+PLUSERIEN LIM

Art.nr.	Beskrivning
FSX80015	+PluSerien lim 215 ml - komposit 1 minut
FSX80017	+PluSerien blandningsmunstycken. Innehåller: 6 st munstycken



CHEETAH® XCEED



Cheetah Xceed är designad för att överföra funktionaliteten i Össurs högpresterande fotblad till motionsidrottarens behov. En längre tåhävare ger ökad energilagring och energiåtergivning.

Cheetah Xceed är lämplig för transtibialt och transfemoralt amputerade protesanvändare som utövar aktiviteter med hög belastning, till exempel jogging, trail-löpning, långdistanslöpning och triathlon.

Nike Spike Pad är spiksulor som har designats exklusivt för Össurs Cheetah-fötter för att ge protesfoten ett bra grepp.



Brukarinformation	
Amputationsnivå:	Transfemoralt, transtibialt
Impact:	Hög till extrem
Max. patientvikt:	147 kg



WATERPROOF

Produktinformation	
Kategori:	1-9
Storlekar:	En storlek per kategori
Vikt (Kategori 5):	1000 g
Bygghöjd:	345 mm inkl. Nike Traction SoleX, exkl. pyramid
Adapter:	4-hålsadapter med han-/honpyramid Se adaptertabell för pyramidalternativ.

BESTÄLLNINGSPÅSÄTTNING

FÖR KOMPLETT BESTÄLLNING AV CHEETAH XCEED*

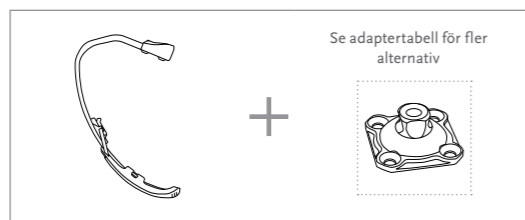

*Nike Traction SoleX ingår.

NIKE-SULOR - VALBARA ALTERNATIV



Nike Spike Pad 2.0

Nike Spike SoleX / Nike Traction SoleX

CHEETAH® XCEED

VAL AV KATEGORI

Vikt, kg	45-52	53-59	60-68	69-77	78-88	89-100	101-116	117-130	131-147
Impact: Hög till extrem	1	2	3	4	5	6	7	8	9

BYGGHÖJD

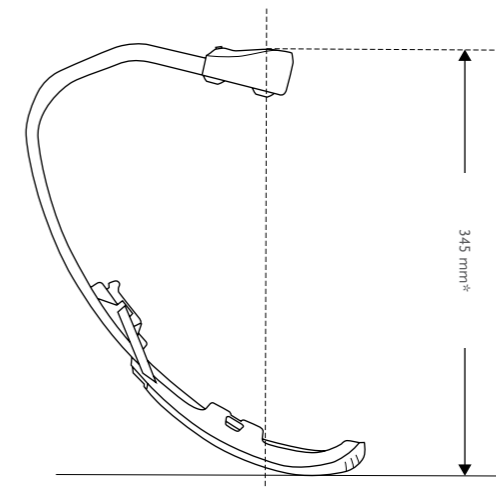

*Bygghöjd inkl. Nike Traction SoleX. Obs! Lägg till bygghöjden för 4-hålsadaptern för att få den totala bygghöjden. Kompressionen av fjädern är 30-40 mm vilket också bör tas hänsyn till vid tillverkningen.

KIT

CHEETAH XCEED KIT

ART.NR.	KATEGORI (1-9)
CXD002	

Innehåller:

- Cheetah Xceed fotmodul
- Nike Traction SoleX inkl. Nike SoleX Attachment Kit

OBS! Adapter ingår ej, beställs separat. Se valbara adapteralternativ på omstående sida. Cheetah Xceed ingår ej i trial-programmet.

NIKE-SULOR

	Art.nr.	Beskrivning	Kat.
1.	NSS50021	Nike Spike Pad 2.0*	1-9
2.	NSS50012	Nike Spike SoleX*	1-9
2.	NSS50041	Nike Traction SoleX	1-9
3.	NSS50031	Nike SoleX Attachment kit**	1-9

*Innehåller:

- 7 mm pyramidspikar
- Skiftnyckel

**+PluSerien måste beställas separat

OBS! Nike Spike Pad har samma spikar som Nikes tränings- och löparskor. Extra spikar kan köpas från Nike.

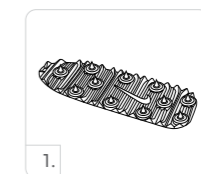

1.



2.

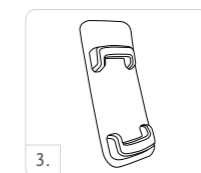

3.



CHEETAH® XCEED

ADAPTRAR

4-HÅLSADAPTER MED HANPYRAMID

Art.nr.	Material	Höjd	Bygghöjd	Vikt
A-235100	Titan	23 mm	8.5 mm	54 g



4-HÅLSADAPTER MED HANPYRAMID + ROTATION

Art.nr.	Material	Höjd	Bygghöjd	Vikt
A-235300	Titan	25 mm	10.5 mm	72 g



4-HÅLSADAPTER MED HANPYRAMID OCH 8 MM OFFSET

Art.nr.	Material	Höjd	Bygghöjd	Vikt
A-235400	Titan	23 mm	8.5 mm	65 g



4-HÅLSADAPTER MED HONPYRAMID

Art.nr.	Material	Höjd	Bygghöjd	Vikt
A-245100	Titan	15.5 mm	15.5 mm	64 g



4-HÅLSADAPTER MED HONPYRAMID + ROTATION

Art.nr.	Material	Höjd	Bygghöjd	Vikt
A-245300	Titan	17.5 mm	17.5 mm	76 g



VERKTYG/TILLBEHÖR

+PLUSERIEN DISPENSER

Art.nr.	Beskrivning
FSX80016	+PluSerien 220 ml Dispenser



+PLUSERIEN LIM

Art.nr.	Beskrivning
FSX80015	+PluSerien lim 215 ml - komposit 1 minut
FSX80017	+PluSerien blandningsmunstycken. Innehåller: 6 st munstycken



FLEX-RUN™



Flex-Run med Nike-sula är konstruerad för att ge hög prestanda till protesanvändare. Össur och Nike har samarbetat för att designa en löparfot från grunden där de dragit nytta av Össur expertis och Nikes erkända kompetens inom sulsteknik.

Flex-Run med Nike-sula har ett längre tåparti och ger en effektiv energiåtergivning. Sulans utmärkta grepp ger löparen möjlighet att förbättra sina resultat.

Flex-Run med Nike-sula är avsedd för transfemoralt eller transtibialt amputerade protesanvändare som ägnar sig åt krävande aktiviteter såsom joggning, terräng- /långdistanslöpning eller triathlon.

Protesfoten finns i Standard- och LP-utförande (Junior).

Kan fås med han- eller honpyramid (beställs separat).



Brukarinformation	
Amputationsnivå:	Transfemoralt, transtibialt
Impact:	Hög till extrem
Max. patientvikt:	130 kg



WATERPROOF

Produktinformation	
Kategori:	1-9
Storlekar:	En storlek per kategori
Vikt (Kategori 5):	400 g 694 g inkl. hanpyramidadapter och Nike-sula
Bygghöjd:	261 mm exkl. hanpyramidadapter och Nike-sula 277 mm inkl. hanpyramidadapter och Nike-sula
Adapter:	Han-/honpyramidadapter

BESTÄLLNINGSGENOMGÅNG

FÖR KOMPLETT BESTÄLLNING AV FLEX-RUN MED HANPYRAMIDADAPTER



FÖR KOMPLETT BESTÄLLNING AV FLEX-RUN MED HONPYRAMIDADAPTER

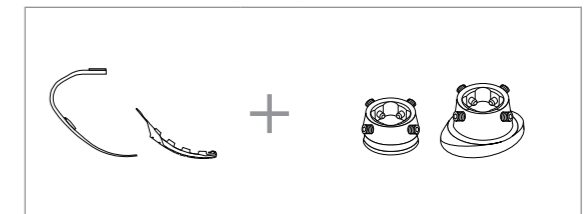

FLEX-RUN™

VAL AV KATEGORI

Vikt, kg	37-44	45-52	53-59	60-68	69-77	78-88	89-100	101-116	117-130
Impact: Hög till extrem	1	2	3	4	5	6	7	8	9

BYGGHÖJD

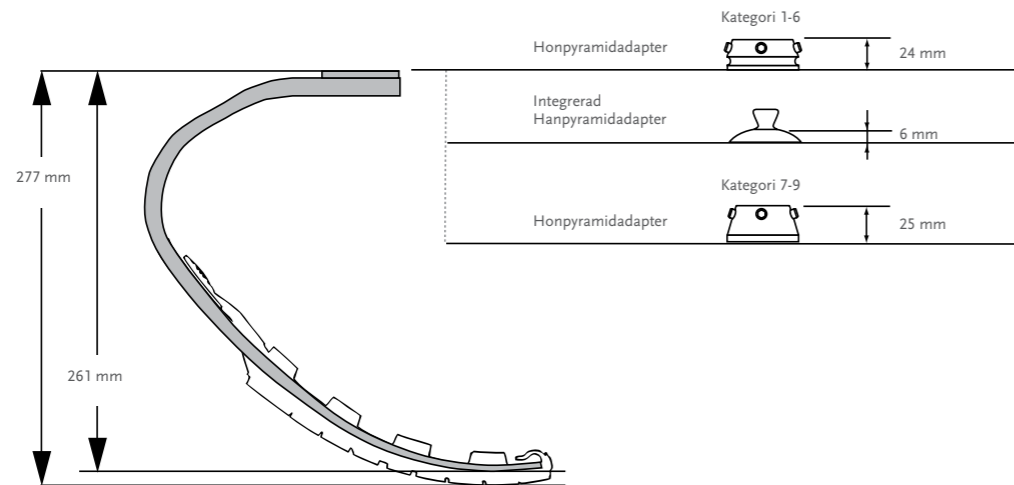

Kompressionen av fjädern är 30-40 mm vilket också bör tas hänsyn till vid tillverkningen.

KIT

FLEX-RUN

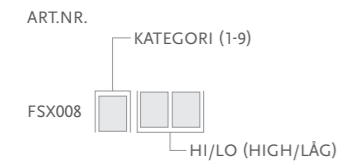

Obs! Flex-Run ingår ej i trial-programmet. För LP Flex-Run, se Flex-Run Junior.

Innehåller:

- Fotmodul
- Monteringsplatta #FWX4000x (kan levereras monterad/fastlimmad om så önskas)
- Nike-sula
- Bag för Nike-sula

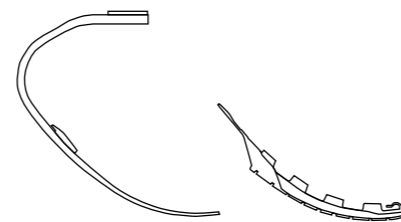

OBS:
Hanpyramid #FWX00030 alternativt honpyramid #CM150161/#CM150162 beställs separat

FLEX-RUN™

KOMPONENTER

NIKE-SULA - KOMPLETT KIT

Art.nr.	Storlek	Kategori
CM150163	En storlek	1-9

Innehåller:

- Nike-sula
- Fäste (medaljong)
- Loctite
- Bag till Nike-sula

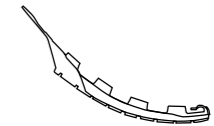

FOTADAPTRAR - KIT

	Art.nr.	Beskrivning	Vikt	Bultstorlek	Kategori
1.	FWX00030	Hanpyramid	75 g	M10 x 40 mm	1-6
2.	CM150161	Honpyramid	100 g	M10 x 35 mm	1-6
2.	CM150162	Honpyramid	186 g	M12 x 50 mm	7-9

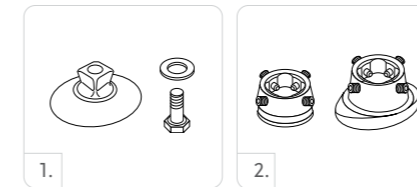

ERSÄTTNINGSBULT TILL #FWX00030

Art.nr.	Storlek	Kategori
CM130221	M10 x 40	1-6

MONTERINGSPLATTA

Art.nr.	Beskrivning	Kategori
FWX40001	Monteringsplatta	1-6
FWX40002	Monteringsplatta	7-9

FLEX-FOOT CHEETAH®



Cheetah var den första sprintfoten av sitt slag när den lanserades 1996. Allt sedan dess har Cheetah varit förstahandsvalet för professionella idrottare världen över.

Cheetah rekommenderas för långdistanslöpning för transtibialt amputerade som inte har tillräckligt med plats för Flex-Run med Nike-sula. För sprintersträckor rekommenderas Team Össurs favoriter Cheetah Xtreme och Cheetah Xtend.

Beställningsvara. Kontakta oss gärna för rådgivning.



Video: Cheetah Alignment Setup
2 min 03 sec

Brukarinformation	
Amputationsnivå:	Transfemoral, transtibial
Impact:	Extrem
Max. patientvikt:	147 kg

Produktinformation	
Kategori:	1-9
Storlekar:	En storlek per kategori
Vikt:	512 g
Systemhöjd:	411 mm
Adapter:	Anslutningsplatta för laminering eller för T-stycke

BESTÄLLNINGSPÅSÄTTNING

FÖR KOMPLETT BESTÄLLNING AV FLEX-FOOT CHEETAH

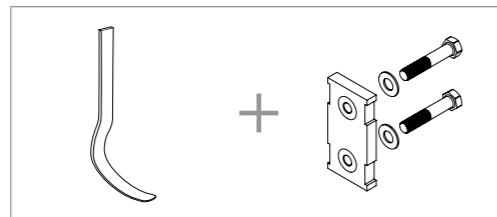

VAL AV KATEGORI

Vikt, kg	45-52	53-59	60-68	69-77	78-88	89-100	101-116	117-130	131-147
Impact: Extrem	1	2	3	4	5	6	7	8	9

FLEX-FOOT CHEETAH®

SYSTEMHÖJD

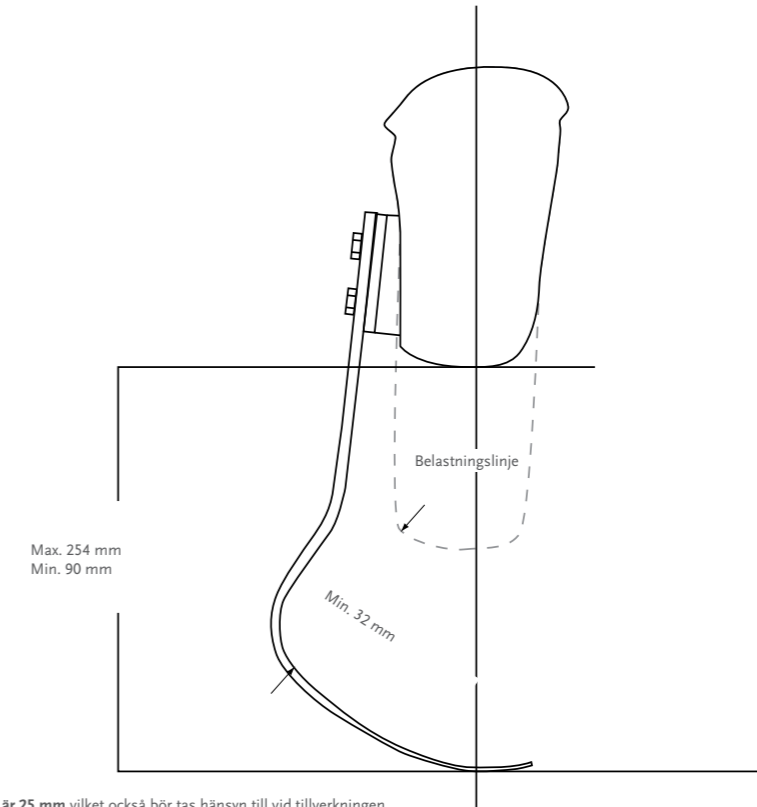

Kompressionen av fjädern är 25 mm vilket också bör tas hänsyn till vid tillverkningen

KIT

FLEX-FOOT CHEETAH

ART.NR.	KATEGORI (1-9)
FSX004	

Innehåller:
• Flex-foot Cheetah fotmodul

Obs! Flex-Foot Cheetah specialbeställs och ingår ej i trial-programmet.
Anslutningsplatta för laminering #FSX50009 ingår ej, beställs separat.

ANSLUTNINGSPÅSÄTTNING FÖR LAMINERING

Art.nr.	Beskrivning	Kat.
FSX50009	Komplett kit inkl. kilar och skruvsats	1-9

Anslutningsplattan måste lamineras direkt på hylsans bakre vägg.
Se till att orientera anslutningsplattan på rätt sätt (se bild till höger).

Innehåller:
• Anslutningsplatta
• Kilar (2°, 4°, 6°, 8°)
• Fästskruvar
• Lamineringskit

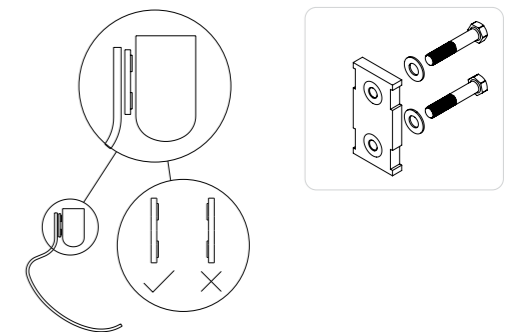

FLEX-FOOT CHEETAH®

KOMPONENTER

	Art.nr.	Beskrivning	Storlek	Kategori
1.	CM130218	Fästskruvar för anslutningsplatta	5/16"-24 x 1 1/2"	1-6
	CM130213	Fästskruvar för anslutningsplatta	3/8"-24 x 1 3/4"	7-9
2.	CM130305	Fästskruvar till T-stycke	5/16"-24 x 1 1/2"	1-6
	CM130304	Fästskruvar till T-stycke	3/8"-24 x 1 3/4"	7-9

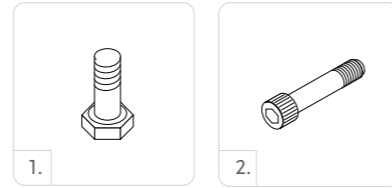

FÄSTVINKEL UTAN BUSSNINGAR

	Art.nr.	Beskrivning	Kategori
1.	FSX40003	5° L-Bracket utan bussningar	1-6
2.	FSX40001	20° L-Bracket utan bussningar	1-6

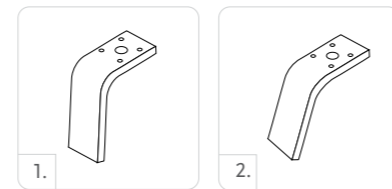

FÄSTVINKEL – KIT

	Art.nr.	Beskrivning	Kategori
1.	FSX50005	5° L-Bracket Kit	1-6
2.	FSX50006	20° L-Bracket Kit	1-6

Innehåller:

- Fästvinkel utan bussningar
- Skruvsats till pyramid
- Inriktningsskilar
- Skruvar för inriktning

SKRUVSATS FÖR T-STYCKEN

Art.nr.	Längd	Vikt	Storlek	Kategori
CM100054	8 mm	108 g	x 2-1/2"	1-6
CM100055	10 mm	144 g	x 2-1/2"	7-9

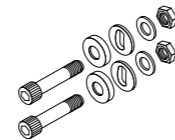

Innehåller:

- Skruvar
- Muttrar
- Sfäriska brickor
- Planbricka

INRIKTNINGSSKILAR

Art.nr.	Beskrivning	Kategori
CM140502	Inriktningsskilar 2°	Alla
CM140505	Inriktningsskilar 4°	Alla
CM140508	Inriktningsskilar 6°	Alla
CM140511	Inriktningsskilar 8°	Alla

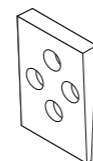

CHEETAH® XTREME



Mästarnas sprinterfot.

Cheetah Xtreme är den optimala sprinterfoten för korta sträckor och en mångfaldig världsrekordhållare. Protesfoten har utvecklats speciellt för snabba, korta sprintersträckor och har ett kolfiberblad som är kraftigare böjt än hos övriga Cheetah-protesfötter. Designen möjliggör explosivitet och bäddar för bästa möjliga "forward dynamic progression".

Nike Spike Pad har utvecklats exklusivt för Cheetah-fötterna och ger ett särskilt bra grepp som optimerats för bladet.

För Cheetah kan man nu få en ny inriktningsadapter med vilken det går snabbare och lättare att justera kolfiberbladets riktning.

Beställningsvara.



Brukarinformation	
Amputationsnivå:	Transfemoral, transtibial
Impact:	Extrem
Max. patientvikt:	147 kg



WATERPROOF

Produktinformation	
Kategori:	1-9
Storlekar:	En storlek per kategori
Vikt:	918 g
Max. bygghöjd:	530 mm
Min. bygghöjd:	375 mm
Adapter:	Anslutningsplatta för laminering

Obs! Bygghöjd är från fotsulan till mitten av lamineringsplattans nedre skruvhål.

BESTÄLLNINGSPÅSÄTTNING

FÖR KOMPLETT BESTÄLLNING AV CHEETAH XTREME DYNAMIC 10 KIT

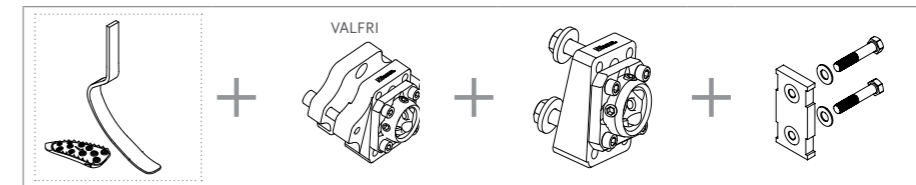

FÖR KOMPLETT BESTÄLLNING AV CHEETAH XTREME L-ADAPTER KIT

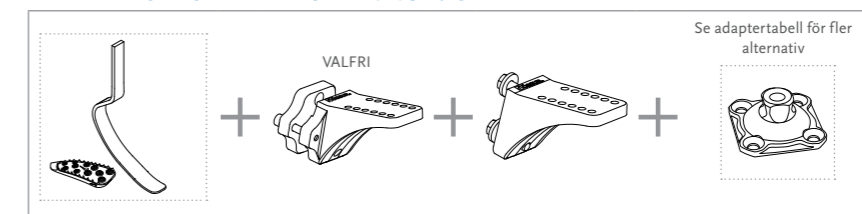

CHEETAH® XTREME

VAL AV KATEGORI

Vikt, kg	45-52	53-59	60-68	69-77	78-88	89-100	101-116	117-130	131-147
Impact: Extrem	1	2	3	4	5	6	7	8	9

BYGGHÖJD

MED ANSLUTNINGSPLATTA

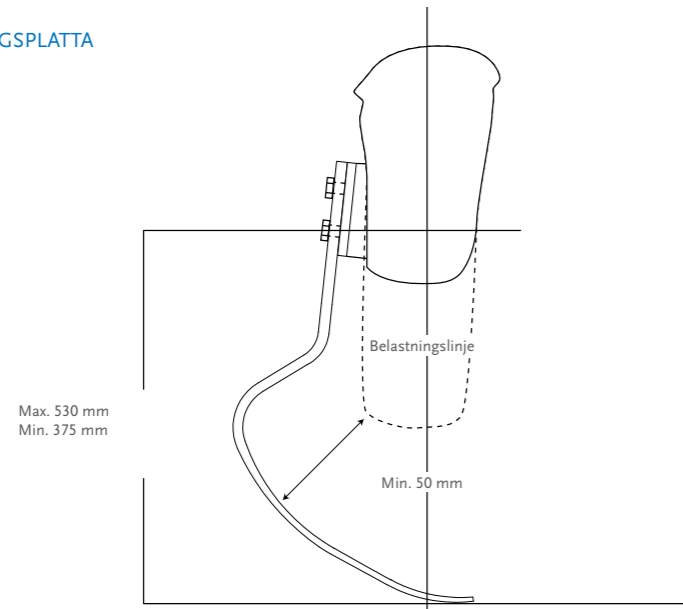

Video: Cheetah Alignment Setup
2 min 03 sec

Kompressionen av fjädern är 38 mm vilket också bör tas hänsyn till vid tillverkningen

Obs! Bygghöjden är angiven exkl. Nike Spike Pad 2.0. För Nike Spike Pad 2.0, lägg till 5 mm.

KIT

CHEETAH XTREME

ART.NR.	KATEGORI (1-9)
FSX003	

- Innehåller:
- Cheetah Xtreme fotmodul
 - Nike Spike Pad Kit

Anslutningsplatta för laminering #FSX50009 beställs separat.

Obs! Cheetah Xtreme ingår ej i trial-programmet

NIKE SPIKE PAD

Art.nr.	Beskrivning	Kategori
FSX50008	Nike Spike Pad	1-9

- Innehåller:
- Nike Spike Pad
 - 7 mm pyramidspikar
 - Skiftnyckel

OBS! Nike Spike Pad har samma spikar som Nikes tränings- och löparskor. Extra spikar kan köpas från Nike.

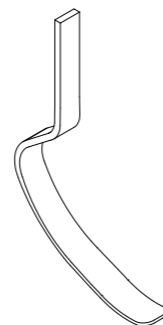

CHEETAH® XTREME

KOMPONENTER

INRIKTNINGSADAPTRAR – CHEETAH

	Art.nr.	Beskrivning	Avsedd användning	Patientaktivitet	Kat.
1.	CXL50004	Dynamic L-Adapter 13° kit	Endast inriktning	Gå, jogga	1-6
2.	CXL50003	Bolted L-Adapter 13° kit	Långvarig	Hög aktivitet	1-6
3.	CXL50002	Dynamic - Adapter 10° kit	Endast inriktning	Gå, jogga	1-6
4.	CXL50001	Bolted - Adapter 10° kit	Kortvarig	Hög aktivitet (inte hopp)	1-6

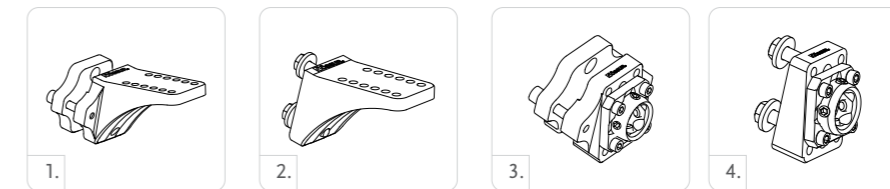

FÄSTVINKEL – KIT

	Art.nr.	Beskrivning	Kategori
1.	FSX50005	5° L-Bracket Kit	1-6
2.	FSX50006	20° L-Bracket Kit	1-6

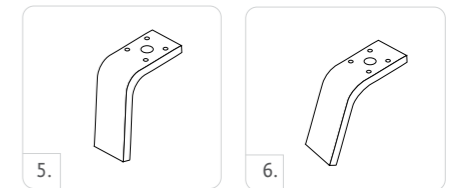

Innehåller:

- Fästvinkel utan bussningar
- Skrivsats till pyramid
- Inriktningsskilar
- Skrivar för inriktning

ANSLUTNINGSPLATTA FÖR LAMINERING

Art.nr.	Beskrivning	Kat.
FSX50009	Komplett kit inkl. kilar och skrivsats	1-9

Anslutningsplattan måste lamineras direkt på hylsans bakre vägg. Se till att orientera anslutningsplattan på rätt sätt (se bild till höger).

Innehåller:

- Anslutningsplatta
- Kilar (2°, 4°, 6°, 8°)
- Fästskruvar
- Lamineringskit

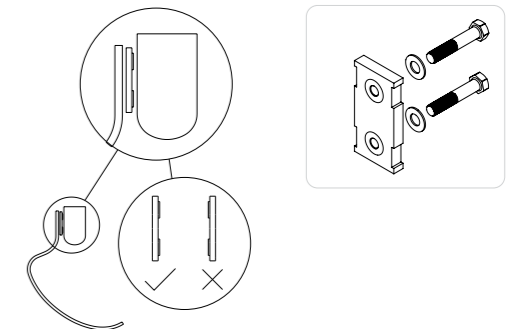

SKRIVSATS FÖR T-STYCKEN

Art.nr.	Längd	Vikt	Storlek	Kategori
CM100055	10 mm	144 g	x 2-1/2"	1-9

Innehåller:

- Skrivar
- Muttrar
- Sfäriska brickor
- Planbricka

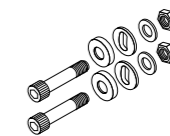

CHEETAH® XTREME

KOMPONENTER

INRIKTNINGSKILAR

Art.nr.	Beskrivning	Kategori
CM140515	Inriktningsskilar 2°	Alla
CM140516	Inriktningsskilar 4°	Alla
CM140517	Inriktningsskilar 6°	Alla
CM140518	Inriktningsskilar 8°	Alla

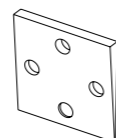

INRIKTNINGSADAPTER

Art.nr.	Beskrivning	Kategori
FSX50007	Alignment Adapter	Alla

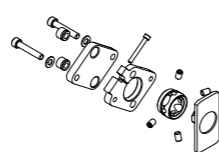

SKRUVSATS FÖR ANSLUTNINGSPLATTA

Art.nr.	Beskrivning	Storlek	Kategori
CM130211	Skrufsats för anslutningsplatta	3/8"-24 x 1 1/2"	1-9
CM130213	Skrufsats för anslutningsplatta	3/8"-24 x 1 3/4"	1-9
CM130214	Skrufsats för anslutningsplatta	3/8"-24 x 1 3/8"	1-9

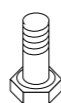

ADAPTRAR

4-HÅLSADAPTER MED HANPYRAMID

Art.nr.	Material	Höjd	Bygghöjd	Vikt
A-235100	Titan	23 mm	8.5 mm	54 g



4-HÅLSADAPTER MED HANPYRAMID + ROTATION

Art.nr.	Material	Höjd	Bygghöjd	Vikt
A-235300	Titan	25 mm	10.5 mm	72 g



4-HÅLSADAPTER MED HANPYRAMID OCH 8 MM OFFSET

Art.nr.	Material	Höjd	Bygghöjd	Vikt
A-235400	Titan	23 mm	8.5 mm	65 g



4-HÅLSADAPTER MED HONPYRAMID

Art.nr.	Material	Höjd	Bygghöjd	Vikt
A-245100	Titan	15.5 mm	15.5 mm	64 g



4-HÅLSADAPTER MED HONPYRAMID + ROTATION

Art.nr.	Material	Höjd	Bygghöjd	Vikt
A-245300	Titan	17.5 mm	17.5 mm	76 g



CHEETAH® XTEND



Lägg i en hög växel och du får ett responsivt och bekvämt lopp från början till slut.

Cheetah Xtend är perfekt för längre sprintsträckor och medeldistanslöpning (400-5000 m). Högeffektivt kolfiberblad med kontinuerlig kurva mot tån för jämn löpning/gång. Längre, plattare tåparti ger förbättrad stegavveckling medan den plantarflexade pylonen ger bättre framåtprogression.

Nike Spike Pad har utvecklats exklusivt för Cheetah-fötterna och ger ett särskilt bra grepp som optimerats för bladet.

För Cheetah kan man nu få en ny inriktningsadapter med vilken det går snabbare och lättare att justera bladets riktning.

Beställningsvara.



Brukarinformation	
Amputationsnivå:	Transfemoral, transtibial
Impact:	Extrem
Max. patientvikt:	147 kg



WATERPROOF

Produktinformation	
Kategori:	1-9
Storlek:	En storlek per kategori
Vikt:	750 g
Max. bygghöjd:	451 mm
Min. Bygghöjd:	330 mm
Adapter:	Anslutningsplatta

Obs! Bygghöjden är från fotsulan till mitten av lamineringsplattans lägre skruvhål.

BESTÄLLNINGSGENOMGÅNG

FÖR KOMPLETT BESTÄLLNING AV CHEETAH XTEND DYNAMIC 10 KIT

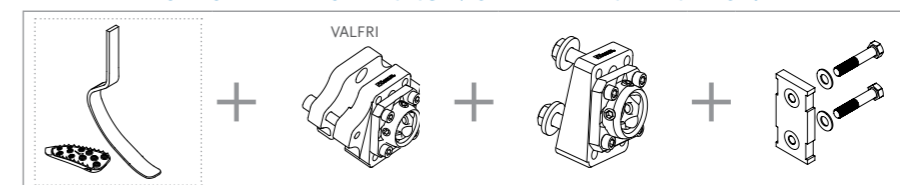

FÖR KOMPLETT BESTÄLLNING AV CHEETAH XTEND L-ADAPTER KIT

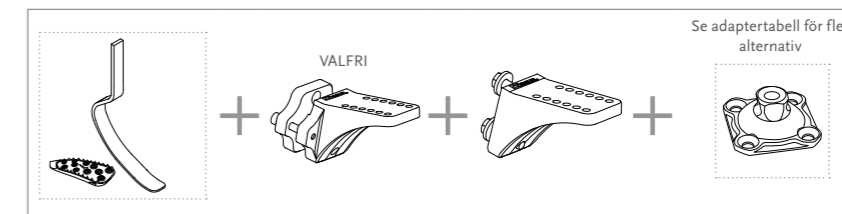

CHEETAH® XTEND

VAL AV KATEGORI

Vikt, kg	45-52	53-59	60-68	69-77	78-88	89-100	101-116	117-130	131-147
Impact: Extrem	1	2	3	4	5	6	7	8	9

BYGGHÖJD

MED ANSLUTNINGSPLATTA

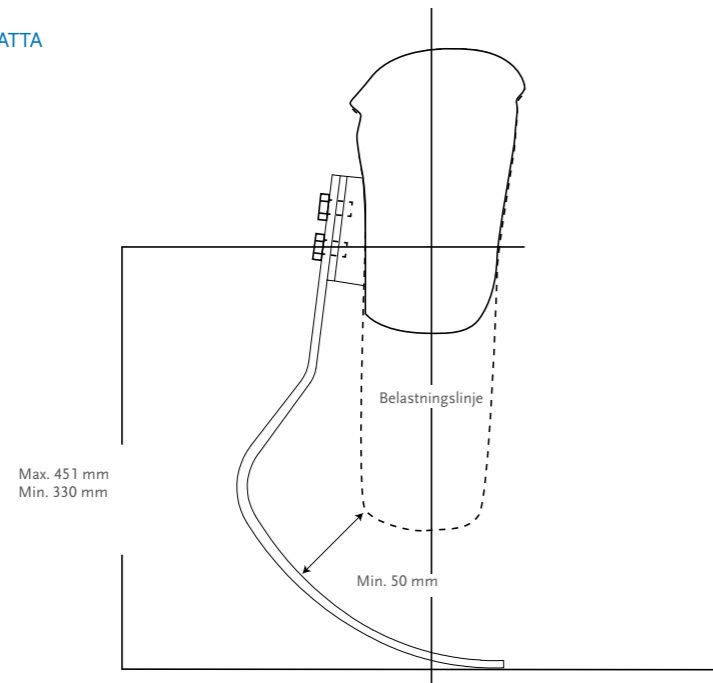

Kompressionen av fjädern är 38 mm vilket också bör tas hänsyn till vid tillverkningen.
Obs! Bygghöjden är angiven exkl. Nike Spike Pad 2.0. För Nike Spike Pad 2.0, lägg till 5 mm.

KIT

CHEETAH XTEND KIT

ART.NR.	KATEGORI (1-9)
FSX006	

- Innehåller:
- Cheetah Xtend fotmodul
 - Nike Spike Pad Kit

Anslutningsplatta för laminering #FSX50009 beställs separat.

Obs! Cheetah Xtend ingår ej i trial-programmet.

NIKE SPIKE PAD KIT

Art.nr.	Beskrivning	Kategori
FSX50008	Nike Spike Pad	1-9

- Innehåller:
- Nike Spike Pad
 - 7 mm pyramidspikar
 - Skiftnyckel

OBS! Nike Spike Pad har samma spikar som Nikes tränings- och löparskor. Extra spikar kan köpas från Nike.

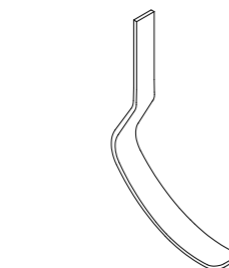

CHEETAH® XTEND

KIT

ANSLUTNINGSPLATTA FÖR LAMINERING

Art.nr.	Beskrivning	Kategori
FSX50009	Anslutningsplatta	1-9

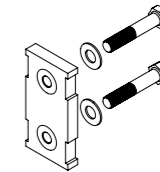

- Innehåller:
- Anslutningsplatta
 - Inriktningsskilar (2°, 4°, 6°, 8°)
 - Fästskruvar
 - Lamineringskit

INRIKTNINGSADAPTRAR – CHEETAH

	Art.nr.	Beskrivning	Avsedd användning	Patientaktivitet	Kat.
1.	CXL50004	Dynamic L-Adapter 13° kit	Endast inriktning	Gå, jogga	1-6
2.	CXL50003	Bolted L-Adapter 13° kit	Långvarig	Hög aktivitet	1-6
3.	CXL50002	Dynamic - Adapter 10° kit	Endast inriktning	Gå, jogga	1-6
4.	CXL50001	Bolted - Adapter 10° kit	Kortvarig	Hög aktivitet (inte hopp)	1-6

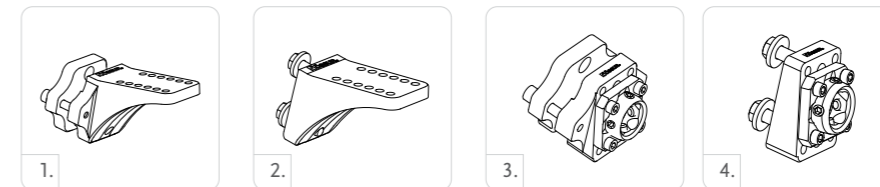

FÄSTVINKEL – KIT

	Art.nr.	Beskrivning	Kategori
1.	FSX50005	5° L-Bracket Kit	1-6
2.	FSX50006	20° L-Bracket Kit	1-6



- Innehåller:
- Fästvinkel utan bussningar
 - Skrivsats till pyramid
 - Inriktningsskilar
 - Skrivar för inriktning

SKRUVSATS FÖR T-STYCKEN

Art.nr.	Längd	Vikt	Storlek	Kategori
CM100055	10 mm	144 g	x 2-1/2"	1-9

- Innehåller:
- Skrivar
 - Muttrar
 - Sfäriska brickor
 - Planbricka

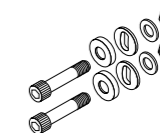

CHEETAH® XTEND

KIT

INRIKTNINGSKILAR

Art.nr.	Beskrivning	Kategori
CM140515	Inriktningsskilar 2°	Alla
CM140516	Inriktningsskilar 4°	Alla
CM140517	Inriktningsskilar 6°	Alla
CM140518	Inriktningsskilar 8°	Alla

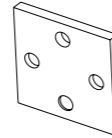

INRIKTNINGSADAPTER

Art.nr.	Beskrivning	Kategori
FSX50007	Alignment Adapter	Alla

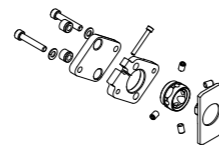

SKRUVSATS FÖR ANSLUTNINGSPLATTA

Art.nr.	Beskrivning	Storlek	Kategori
CM130211	Skrufsats för anslutningsplatta	3/8"-24 x 1 1/2"	1-9
CM130213	Skrufsats för anslutningsplatta	3/8"-24 x 1 3/4"	1-9
CM130214	Skrufsats för anslutningsplatta	3/8"-24 x 1 3/8"	1-9

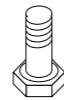

ÖSSUR JUNIOR SOLUTIONS



ICEROSS JUNIOR



TOTAL KNEE JUNIOR



VARI-FLEX JUNIOR



FLEX-FOOT JUNIOR



CHEETAH JUNIOR



CHEETAH XPLORE JUNIOR



FLEX-RUN JUNIOR



JUNIOR ADAPTRAR

ÖSSUR JUNIOR SOLUTIONS

INTRODUKTION

Barnens säkerhet och välbefinnande är av högsta prioritet. Alla produkter i Junior Solution-serien har designats för att hantera barns karaktäristiska rörelsemönster och för att passa just deras specifika förutsättningar.

Össur Junior Solution erbjuder en avancerad och komplett uppsättning av proteskomponenter för aktiva barn och ungdomar som är transfemoralt och transtibialt amputerade.

Den första produktlinjen är specifikt designad för barn i åldrarna 5-12 år och innehåller väl beprövad silikon- och komposit-teknologi för att kunna erbjuda bästa möjliga prestanda.

ICEROSS STABILO® JUNIOR LOCKING LINER WAVE

Iceross Stabilo Junior Locking-liner med Wave är specifikt designad för att ge barn en bekväm och stabil liner.

Linern ger barnen den stabilitet och komfort som behövs för att kunna delta i dagliga aktiviteter med hög belastning. Active Skin Care-ingredienser är integrerade i silikonmaterialet.

Össur rekommenderar att Iceross Stabilo Junior Locking Liner Wave används tillsammans med Icelock® 700.

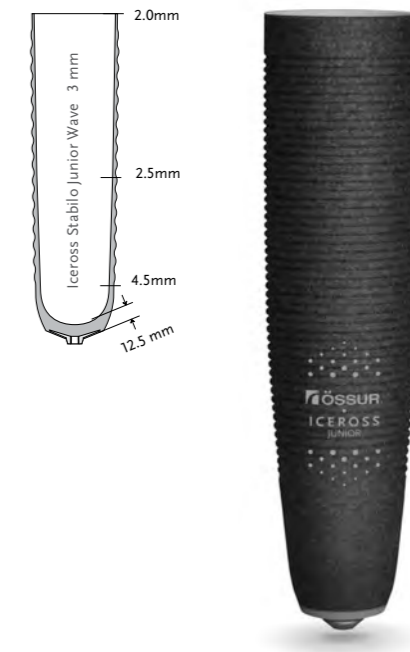

Brukarinformation	
Amputationsnivå:	Transtibial (barn)
Linerinformation	
Storlekar:	12, 14, 16, 18.
Profil:	3 mm
Matrix:	10 cm

SUSPENSIONSMETOD



LOCKING

EGENSKAPER



STABILIZING MATRIX



FABRIC COVER



ACTIVE SKIN CARE



SILKEN INNER SURFACE



WAVE

ICEROSS STABILO JUNIOR WAVE LINER

Art.nr.	Profil	Suspensionsmetod	Matrix
I-8301XX	3 mm	Locking	10 cm

ICEROSS DERMO® JUNIOR LOCKING LINER WAVE

Iceross Dermo Junior Locking Liner Wave ger barn med känslig hud den komfort och det skydd mot belastningar som behövs för att kunna delta i medelhöga, dagliga aktiviteter. Active Skin Care-ingredienser är integrerade i silikonmaterialet.

Össur rekommenderar att Iceross Dermo Junior Locking Liner Wave används tillsammans med Icelock® 700.

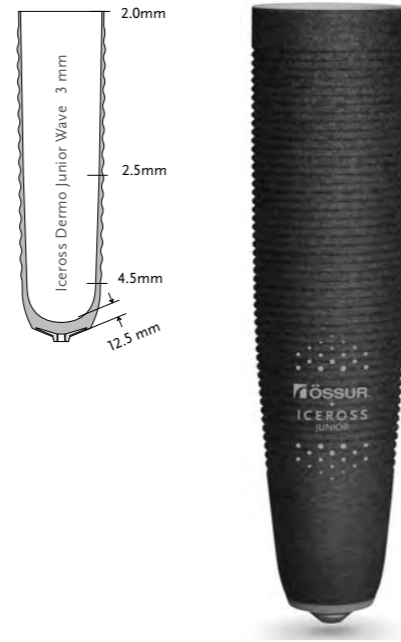

Brukarinformation	
Amputationsnivå:	Transtibial (barn)
Linerinformation	
Storlekar:	12, 14, 16, 18.
Profil:	3 mm
Matrix:	10 cm

SUSPENSIONSMETOD



LOCKING

EGENSKAPER



STABILIZING MATRIX



FABRIC COVER



ACTIVE SKIN CARE



SILKEN INNER SURFACE



WAVE

ICEROSS DERMO JUNIOR WAVE LINER

Art.nr.	Profil	Suspensionsmetod	Matrix
I-8302XX	3 mm	Locking	10 cm

VARI-FLEX® JUNIOR

Vari-Flex Junior är designad för barn och tonåringar och ger komfort, dynamik och god energiåtergivning.

Vari-Flex Junior väger lite, är enkel att montera och har en diskret profil som enkelt kan förses med kosmetik.

OBS! Vari-Flex Junior i kategori 4 använder ø 30 mm:s anslutning.



Video: Prosthetic feet for children
4 min 11 sek

Brukarinformation	
Amputationsnivå:	Transfemoral, transtibial
Max. patientvikt:	55 kg



FULL LENGTH TOE LEVER



ACTIVE TIBIAL PROGRESSION



SANDAL TOE



WEATHERPROOF

Produktinformation	
Kategori:	1-4
Storlekar:	16-24
Vikt: (Storlek 18)	350 g inkl. socka och fotkosmetik
Bygghöjd: (Storlek 18)	120 mm
Hälhöjd:	10 mm
Adapter:	Integrerad hanpyramidadapter För kat. 1-3; använd Junior-pyramider; För kat. 4; använd pyramider för vuxna

VAL AV KATEGORI

Vikt, kg	15-24	25-34	35-45	46-55
16	1	N/A	N/A	N/A
17	1	N/A	N/A	N/A
18	1	2	N/A	N/A
19	1	2	3	N/A
20	N/A	2	3	4
21	N/A	2	3	4
22	N/A	2	3	4
23	N/A	2	3	4
24	N/A	N/A	3	4

Kategorierna ovan gäller endast Vari-Flex Junior. Vid hög impact/sportaktiviteter, överväg andra junior-fötter såsom Cheetah Xplore Junior, Flex-Run Junior och Cheetah Junior.

VARI-FLEX® JUNIOR

BYGGHÖJD

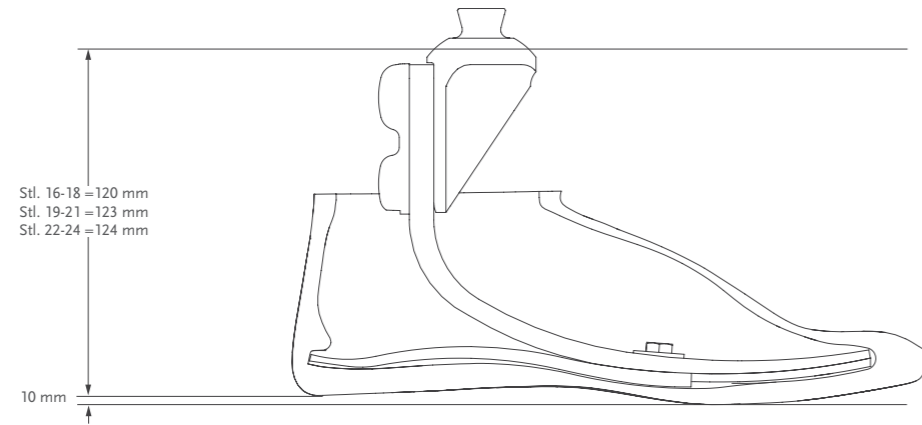

KIT

VARI-FLEX JUNIOR INKL. HANPYRAMID, EXKL. FOTKOSMETIK



- Innehåller:
- Fotmodul inkl. hanpyramidadapter
 - Hälkil

KOMPONENTER

JUNIOR HÄLKIL – KIT

Art.nr.	Fotstorlek	Kategori
CM150017	16-24	Alla

- Innehåller:
- 1 kil
 - lim

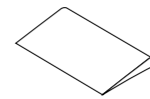

VARI-FLEX® JUNIOR

FOTKOSMETIK

FOTKOSMETIK, BEIGE

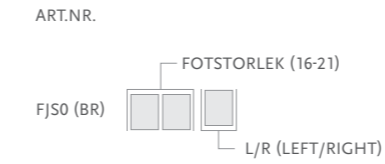

FOTKOSMETIK, BEIGE OCH BRUN

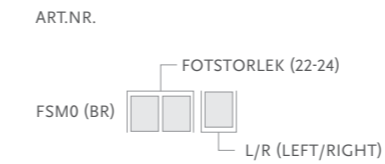

- Innehåller:
- Fotkosmetik*
 - Flex-Foot Sock

*För brun kosmetik, lägg till "BR" efter artikelnumret.

FLEX-FOOT SOCK

Art.nr.	Beskrivning	Storlek
FCX63008	Flex-Foot Sock	16-24



FLEX-FOOT® JUNIOR

Flex-Foot Junior ger den viktiga energiåtergivning som barn behöver. Carbon X® Active-hälen lagrar energi och absorberar stötar medan fullängdsfoten ger stabilitet och möjliggör jämn steglängd.

Foten är en fullängdsfot med låg profil och sandaltå, integrerad hanpyramid och energilagrande fotmodul. Genom fotens utformning erhålls progressiva egenskaper som gör att den anpassar sig till barns varierande aktiviteter och rörelsemönster.



Video: Prosthetic feet for children
4 min 11 sek

Brukarinformation	
Amputationsnivå:	Transfemoral, transtibial
Max. patientvikt:	45 kg



FULL LENGTH TOE LEVER



SANDAL TOE



WEATHERPROOF

Produktinformation	
Kategori:	1-3
Storlekar:	Stl. 16-17, kat. 1 Stl. 18-19, kat. 1-2 Stl. 20-21, kat. 2-3
Vikt: (Stl. 19)	288 g
Bygghöjd: (Stl. 19)	46 mm
Hälhöjd:	10 mm
Adapter:	Integrerad hanpyramidadapter

VAL AV KATEGORI

Vikt, kg	15-24	25-34	35-45
Stl. 16	1	N/A	N/A
Stl. 17	1	N/A	N/A
Stl. 18	1	2	N/A
Stl. 19	1	2	N/A
Stl. 20	N/A	2	3
Stl. 21	N/A	2	3

OBS! Kategorierna ovan gäller endast för Flex-Foot Junior.

BYGGHÖJD

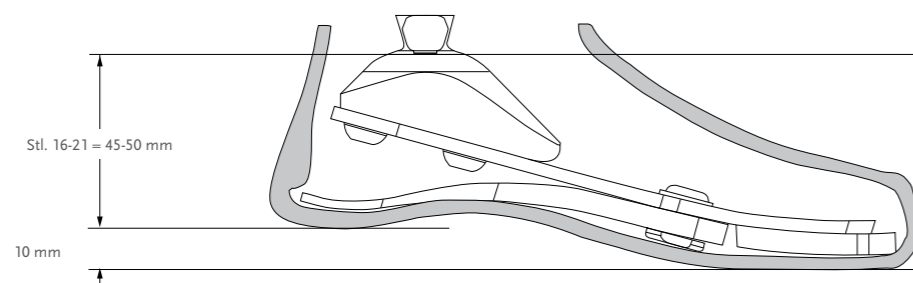

FLEX-FOOT® JUNIOR

KIT

FLEX-FOOT JUNIOR

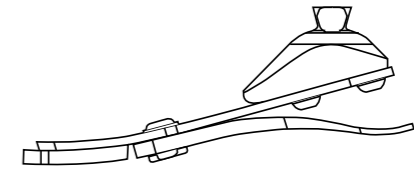

- Innehåller:
- Tåkudde
 - Fotmodul
 - Hälmodul
 - Hälbultar
 - Hälkilar
 - Hanpyramidadapter

KOMPONENTER

JUNIOR HÄLKIL KIT

Art.nr.	Fotstorlek	Kategori
CM150017	16-21	Alla

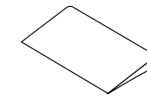

- Innehåller:
- 1 kil
 - lim

FOTKOSMETIK

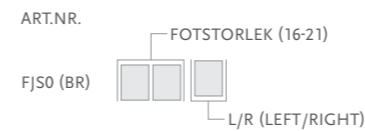

- Innehåller:
- Fotkosmetik*
 - Flex-Foot Sock

*För brun kosmetik, lägg till "BR" efter artikelnumret.

FLEX-FOOT SOCK

Art.nr.	Beskrivning	Storlek
FCX63008	Flex-Foot Sock	16-21



CHEETAH® JUNIOR

Specialbyggd, högpresterande fot i kolfiber, primärt designad för idrottsaktiviteter. Avsedd för både transtibialt och transfemoralt amputerade. Den ansluter posterior till hylsan, vilket gör den till en följsam, stark och påvisat pålitlig fot för de barn som vill idrotta.

Nike-sulan är utformad för att ge stabilitet och en mjuk, naturlig roll-over.



Video: Prosthetic feet for children
4 min 11 sek

Brukarinformation	
Amputationsnivå:	Transfemoral, transtibial
Max. patientvikt:	55 kg



WATERPROOF

Produktinformation	
Kategori:	1-4
Storlekar:	En storlek
Vikt:	232 g exkl. Nike-sula.
Vikt, Nike-sula:	114 g
Bygghöjd:	Min: 182 mm (exkl. Nike-sula) Max: 307 mm (exkl. Nike-sula)
Adapter:	Anslutningsplatta för laminering

VAL AV KATEGORI

Vikt, kg	15-24	25-34	35-45	46-55
Kategori	1	2	3	4

CHEETAH® JUNIOR

BYGGHÖJD

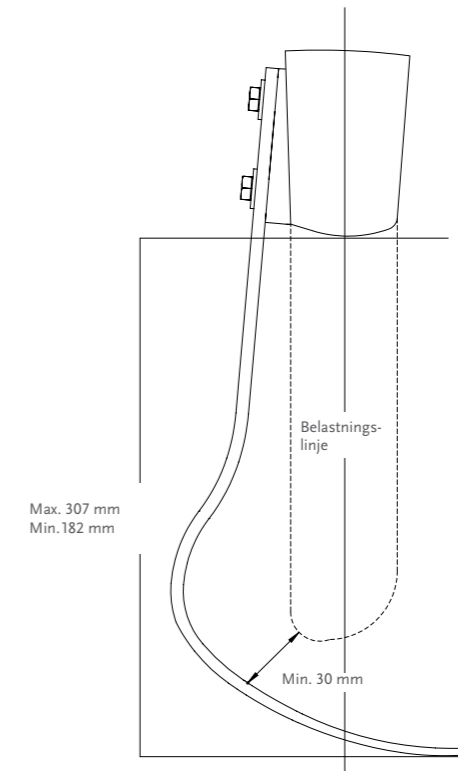

Obs! Bygghöjden är angiven exkl. Nike-sula. Lägg till ca 10 mm om Nike-sula används. Kompressionen av fjädern är 15 mm vilket också bör tas hänsyn till vid tillverkningen.

KIT

CHEETAH JUNIOR*

ART.NR.	KATEGORI (1-4)
CJX0	00

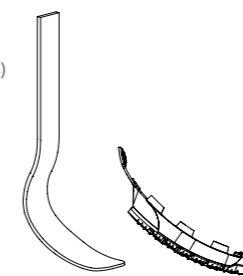

NIKE-SULA, JUNIOR

Art.nr.	Storlek	Kategori
CM150164	En storlek	1-4

- Innehåller:
- Nike-sula
 - Fäste (medaljong)
 - Loctite
 - Innersula
 - Bag till Nike-sula

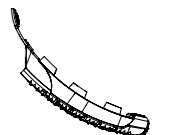

*Inkl. Nike-sula. Anslutningsplatta - kit #CHX50001 ingår ej. Beställs separat.

KOMPONENTER

Art.nr.	Beskrivning
CHX50001	Anslutningsplatta - kit

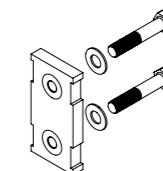

CHEETAH® XPLORE JUNIOR

En specialbyggd hybridkolfiberfot som är avsedd för barn och för både sport och vardag.

Cheetah Xplore Junior är utmärkt för de barn som behöver en protes som både ger extra flexibilitet vid gång och fungerar bra vid löpning. Cheetah Xplore förenar den beprövade funktionen från vår löparfot Cheetah med en häl för vardagsanvändning



Video: Prosthetic feet for children
4 min 11 sek



Video: Cheetah Xplore Junior - Alignment Setup (2 min 2 sek)

Brukarinformation	
Amputationsnivå:	Transfemoral, transtibial
Max. patientvikt:	55 kg



FULL LENGTH TOE LEVER



ACTIVE TIBIAL PROGRESSION



WATERPROOF

Produktinformation	
Kategori:	1-4
Storlekar:	En storlek
Vikt:	312 g
Bygghöjd:	Min: 185 mm Max: 311 mm
Adapter:	Anslutningsplatta för laminering

VAL AV KATEGORI

Vikt, kg	15-24	25-34	35-45	46-55
Kategori	1	2	3	4



CHEETAH® XPLORE JUNIOR

BYGGHÖJD

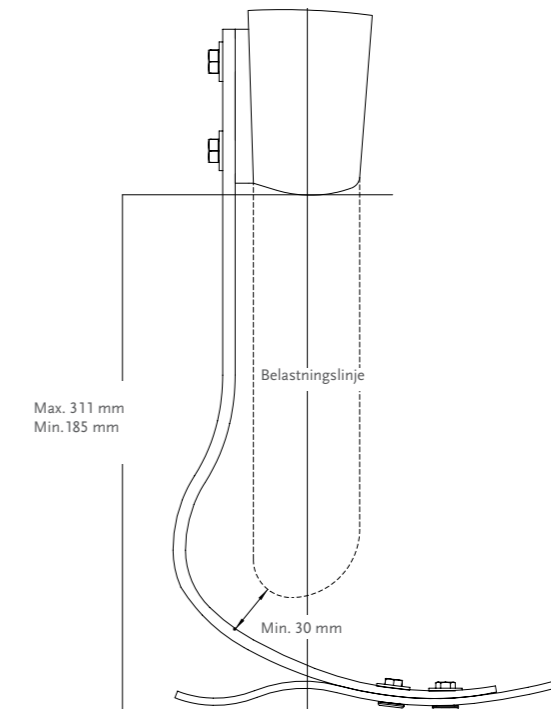

KIT

CHEETAH XPLORE JUNIOR

ART.NR.	KATEGORI (1-4)
CHX0	24

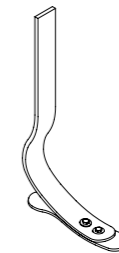

*Anslutningsplatta - kit #CHX50001 ingår ej. Beställs separat.

KOMPONENTER

ANSLUTNINGSPLATTA

Art.nr.	Beskrivning
CHX50001	Anslutningsplatta - kit

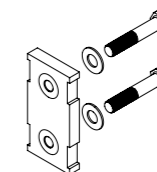

FOTPLATTA TILL CHEETAH XPLORE JUNIOR

Art.nr.	Beskrivning
CHX50002	Fotplatta till kat. 1 & 2
CHX50003	Fotplatta till kat. 3 & 4

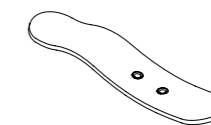

CHEETAH® XPLORE JUNIOR

FOTKOSMETIK



- Innehåller:
- Fotkosmetik
 - Fästplatta/ring
 - Flex-Foot Sock

FLEX-FOOT SOCK

Art.nr.	Beskrivning	Storlek
FCX63008	Flex-Foot Sock	18-24



FLEX-RUN™ JUNIOR

En specialdesignad lösning för barn. Följsamheten i vertikal och den effektiva energiåtergivningen är "ett måste" för alla aktiva barn.

Flex-Run Junior är utformad för att vara en mycket flexibel protesfot med extremt god dämpning, vilket gör att den passar perfekt för olika lekar för både transfemoralt och transtibialt amputerade barn.

Nike-sulan är utformad för att ge en ökad stabilitet och en mjuk, naturlig roll-over.



Video: Prosthetic feet for children
4 min 11 sek

Brukarinformation	
Amputationsnivå:	Transfemoral, transtibial
Max. patientvikt:	84 kg



WATERPROOF

Produktinformation	
Kategori:	1-6
Storlekar:	En storlek
Vikt:	336 g
Bygghöjd:	Min: 200 mm
Adapter:	Han- eller honpyramid

VAL AV KATEGORI

Vikt, kg	15-24	25-34	35-45	46-55	57-67	68-84
Kategori	1	2	3	4	5	6

OBS! Alla Flex-Run JR-fötter levereras med ett förborrat 10,5 mm hål proximalt för adaptermontering. För fötter i kategori 1-3 med hanpyramid levereras en junior-pyramid som monteras med en M8-bult. Tillsammans med monteringsplattan och genom att applicera rekommenderat moment om 28Nm, så säkerställs att adaptorn sitter på ett säkert sätt.

FLEX-RUN™ JUNIOR MED NIKE SOLE

BYGGHÖJD

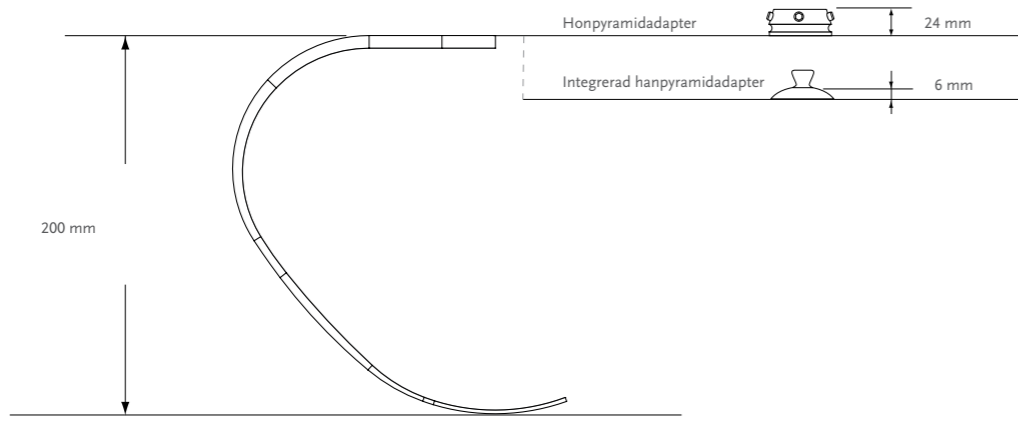

Obs! Bygghöjden är angiven exkl. Nike-sula. Lagg till ca 10 mm om Nike-sula används. Kompressionen av fjädern är 10-20 mm vilket också bör tas hänsyn till vid tillverkningen.

KIT

FLEX-RUN

ART.NR.	KATEGORI (1-6)
FSX007	

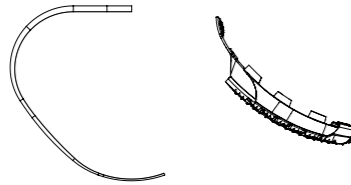

NIKE-SULA, JUNIOR

Art.nr.	Storlek	Kategori
CM150164	En storlek	1-6

- Innehåller:
- Nike-sula
 - Fäste (medaljong)
 - Loctite
 - Innersula
 - Bag till Nike-sula

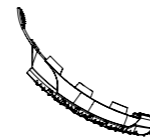

KOMPONENTER

Art.nr.	Beskrivning	Kategori
FWX40001	Monteringsplatta	1-6

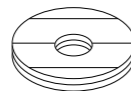

FOTADAPTRAR, SET

Art.nr.	Beskrivning	Vikt	Bultstorlek	Kategori
1. FWX00031	Hanpyramid, Junior - fotadapterset	30 g	M8 x 30 mm	1-3
2. FWX00030*	Hanpyramid för vuxna - fotadapterset	80 g	M10 x 40 mm	Kat. 3-6 för barn (Kat. 1-6 för vuxna)
3. CM150161*	Honpyramid för vuxna - fotadapterset	100 g	M10 x 35 mm	Kat. 3-6 för barn, (Kat. 1-6 för vuxna)

*Han- och honpyramid för vuxna används även till Flex-Run Junior med Nike-sula.

ERSÄTTNINGSBULT

Art.nr.	Beskrivning	Storlek	Kategori
CM130221	Ersättningsbult till #FWX00030	M10 x 40 mm	1-6
CM130103	Ersättningsbult till #CM150161	M10 x 35 mm	1-6
CM130237	Ersättningsbult till #FWX00031	M8 x 30 mm	1-3

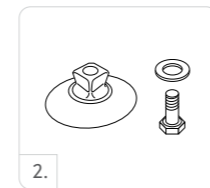

TOTAL KNEE® JUNIOR

Protesknäled för barn. Ger yngre protesanvändare trygghet och möjlighet att redan tidigt utveckla ett naturligt gångmönster. Total Knee Junior är enkel att förse med kosmetik och tillåter upptill 160° knäflexion.

Total Knee Junior efterliknar barns naturliga rörelsemönster och passar olika aktiviteter även på en hög nivå, såsom att gå, springa, sitta, sitta på huk och knäböja.

- Polycentrisk, 7-axlad protesknäled med ett geometriskt låssystem.
- Justerbar stance flexion.
- Justerbar extensionsförstärkare.
- Låg proximal bygghöjd från knäledsaxeln och möjlighet att använda olika typer av proximal anslutning
- ø 22 mm:s röranslutning

OBS! Vid inpassning av Total Knee 1100 till barn med höftledsexartikulation skall extensionsfjädr art.nr. 1170 monteras.



Brukarinformation	
Amputationsnivå:	Transfemoral, knäledsexartikulation
Max. patientvikt:	45 kg

Produktinformation	
Bygghöjd:	156 mm
Vikt:	395 g
Flexion:	Stopp vid 160°

BYGGHÖJD

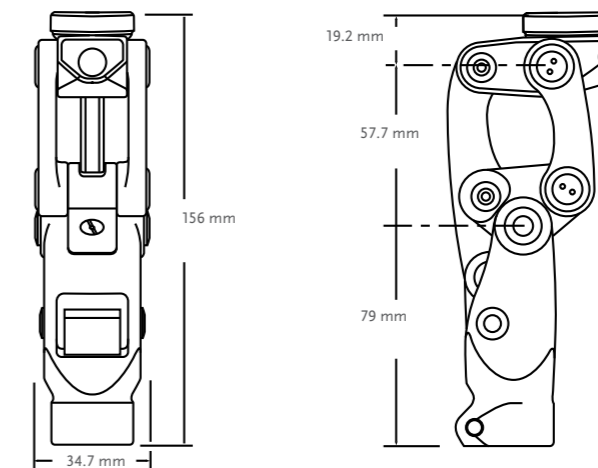

KIT

Art.nr.	Beskrivning
1100	Total Knee Junior

TOTAL KNEE® JUNIOR

KOMPONENTER

4-HÅLSADAPTER FÖR BARN

Ett alternativ till barn som amputerats med knäledsexartikulation.

Art.nr.	Beskrivning	Material	Bygghöjd	Vikt
AJ-122300	4-hålsadapter för barn	Aluminium	8.5 mm	36 g



HANPYRAMIDADAPTER FÖR BARN - TESTAD FÖR 45 KG

Art.nr.	Beskrivning	Material	Bygghöjd	Vikt
AJ-831300	Hanpyramidadapter för barn	Aluminium/titan	17.5 mm	41 g



HYLSADAPTER, 4-ARMAD, GÄNGAD, FÖR BARN

Art.nr.	Beskrivning	Material	Bygghöjd	Vikt
AJ-114040	Hylsadapter, 4-armad, gängad - för barn. Skruvas direkt på knäleden.	Rostfritt stål	9,5 mm	79 g



JUNIOR STÖTDÄMPARE – KIT

Art.nr.	Beskrivning
1100-Kit	Ett komplett set med stötdämpare och shims

Innehåller:

- Stötdämpare x 4 (1 av varje typ)
- 0.38 mm Shim x 1
- 0.76 mm Shim x 1

TOTAL KNEE® JUNIOR

KOMPONENTER

EXTENSIONSFÖRSTÄRKARE

Extensionsförstärkaren begränsar häiluppkast vid snabbare gång och högre aktivitet.

Art.nr.	Beskrivning
1105-A	Begränsar häiluppkast och hjälper knät att gå i fullt utsträckt läge

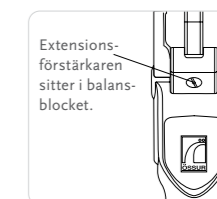

EXTENSIONSFJÄDER

Art.nr.	Beskrivning	Färg	Hårdhet
1170	Extensionsfjäder, komplett, med gul fjäder. Blå fjäder bifogas.	Gul	Normal
		Blå	Fast



Extra trygghet! I en period av träning och tillvänjning kan vi rekommendera en extensionsfjäder för att protesanvändaren ska känna extra trygghet. Extensionsfjäders monterar enkelt och kan sedan tas bort när protesanvändaren känner sig helt bekväm med sitt knä.

JUNIOR KOSMETIK

	Art.nr.	Beskrivning
1.	1145	Junior kosmetikkåpa för delad kosmetik - svart. Skyddar knäenheten och underlättar applicering av kosmetiköverdrag
2.	1150	Junior knäkåpa, liten - svart
3.	1151	Junior knäkåpa, stor - beige

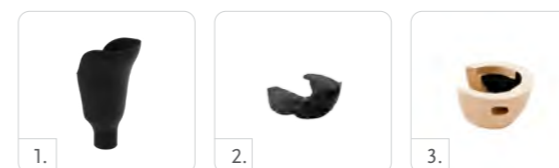

JUNIOR ADAPTRAR

STANDARDADAPTRAR Ø 22 MM – 45 KG (GÄLLER SAMTLIGA JUNIOR ADAPTRAR)

4-ARMAD HYLSADAPTER (SKRUVAS DIREKT PÅ KNÄLEDEN)

Art.nr.	Material	Bygghöjd	Vikt
AJ-114040	Rostfritt stål	9.5 mm	79 g



HONPYRAMID MED UTV. GÄNGA

Art.nr.	Material	Bygghöjd	Vikt
AJ-142300	Aluminium	12 mm	36 g



Obs! Kan användas tillsammans med AJ-831300, AJ-122300, eller AJ-114040.

HANPYRAMID MED UTV. GÄNGA

Art.nr.	Material	Bygghöjd	Vikt
AJ-133300	Aluminium / pyramid i rostfritt stål	5.5 mm	36 g



Obs! Kan användas tillsammans med AJ-831300, AJ-122300, eller AJ-114040.

HYLSADAPTER MED 4-HÅLSFÄSTE

Art.nr.	Material	Bygghöjd	Vikt
AJ-122100	Aluminium	14 mm	46g



4-HÅLSADAPTER MED HANPYRAMID

Art.nr.	Material	Bygghöjd	Vikt
AJ-233100	Aluminium / Rostfritt stål	6 mm	39 g



4-HÅLSADAPTER MED HONPYRAMID

Art.nr.	Material	Bygghöjd	Vikt
AJ-242100	Aluminium	14 mm	34 g



RÖRADAPTER MED HONPYRAMID

Art.nr.	Material	Bygghöjd	Vikt
AJ-342100	Aluminium	14 mm	48 g



RÖR - KORT, Ø 22 MM

Art.nr.	Material	Längd	Vikt
AJ-712010	Aluminium	250 mm	104 g



HEIGHT ADJUSTABLE PYLON - JUNIOR

Art.nr.	Material	Min. Höjd	Min. Bygghöjd	Justeringsmöjlighet	Vikt
AJ-542350	Aluminium	76 mm	76 mm	76-102 mm	145 g



S.A.C.H. FOTADAPTER

S.A.C.H. FOTADAPTER Ø 8 MM

Art.nr.	Material	Bygghöjd	Vikt
AJ-833100	Rostfritt stål/Aluminium	6 mm	54 g



ÖSSUR POST-OP SOLUTIONS



ÖSSUR RIGID DRESSING



ICEROSS POST-OP TT LINER



ICEROSS POST-OP TF LINER

POST-OP THERAPY BY ÖSSUR

INTRODUKTION

Under det senaste decenniet har Iceross silikonliners använts med goda resultat vid tidig kompressionsbehandling av benamputerade. Kompressionsbehandling med Iceross Post-Op liner ger effektiv formning av stumpen, kontrollerad kompression och används för att understödja sårhäkning.

Bäst resultat uppnås om kompressionsbehandlingen inleds 5–7 dagar efter operationen, helst efter det att Össur Rigid Dressing (ORD) har applicerats på amputationsstumpen omedelbart efter amputationen och använts i 5–7 dagar.

Användning av Iceross Post-Op liner bör påbörjas i ett tidigt skede eftersom den största förändringen i amputationsstumpen uppträder under de första veckorna efter amputationen. Kompressionsbehandlingen är som mest effektiv under denna period. Linern introduceras gradvis, vilket säkerställer att patienten och amputationsstumpen vänjer sig vid kompressionen och den nya miljön. Kompressionsbehandlingen utförs tills det optimala målet för sårhäkning har uppnåtts och patienten är redo för nästa steg, dvs. rehabilitering med eller utan protes.

EGENSKAPER

POST-OP THERAPY BY ÖSSUR

ORD och Iceross Post-Op liner säkerställer en högkvalitativ kompressionsbehandling av benamputerade för effektiv formning av stumpen. Möjliggör att stumpen mognar mer effektivt.



ÖSSUR RIGID DRESSING (ORD)

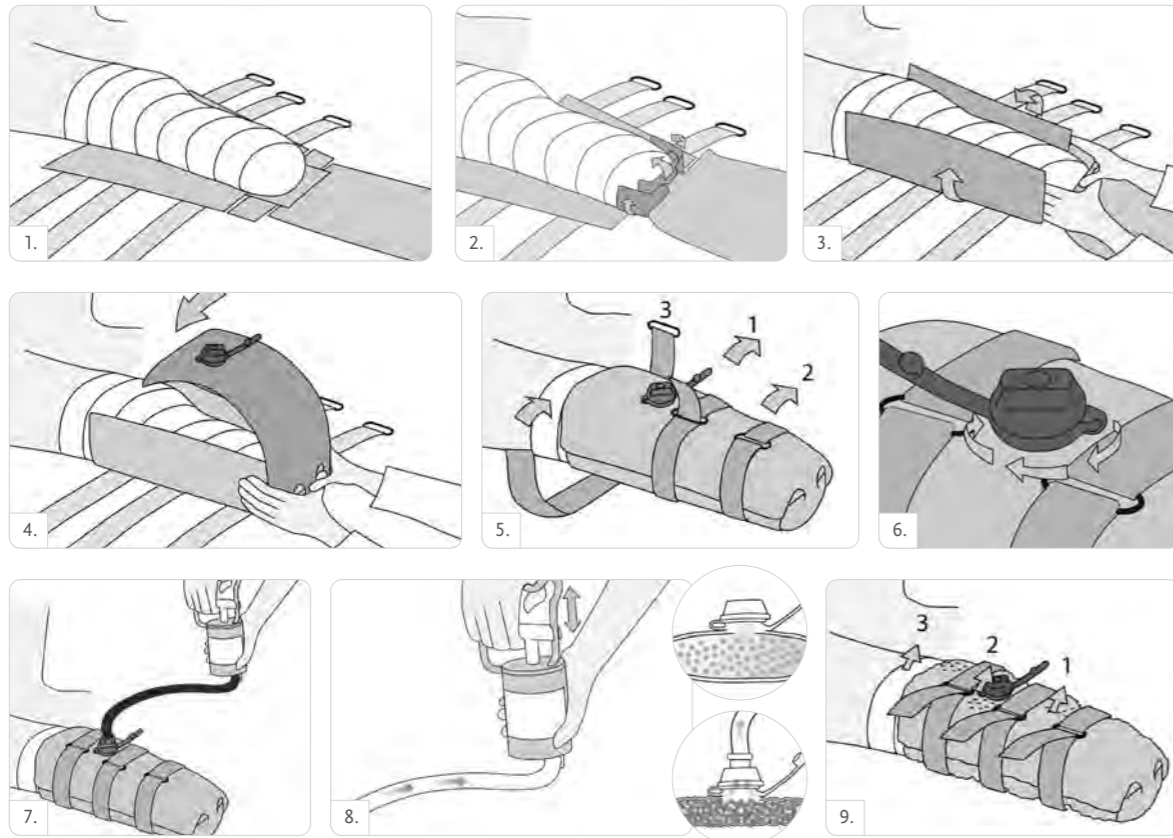

POST-OP THERAPY BY ÖSSUR

INTRODUKTION

ICEROSS POST-OP THERAPY

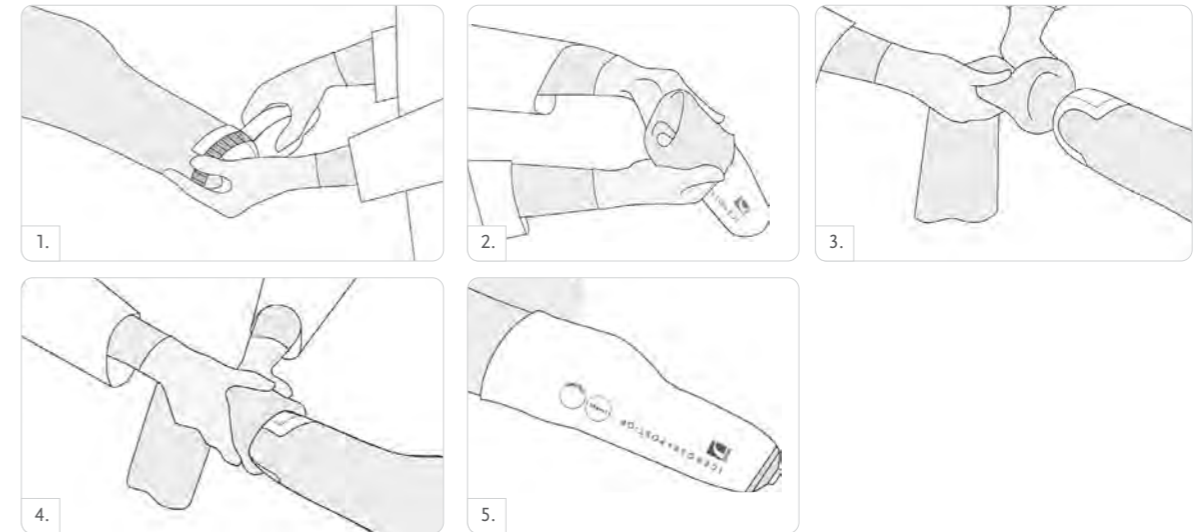

ÖSSUR RIGID DRESSING (ORD)



Össur Rigid Dressing (ORD) är ett vakuumbandage som används för att kontrollera ödem, förhindra knäkontraktur samt skydda stumpen den första tiden efter en transtibial amputation. ORD appliceras på några minuter direkt i operationssalen. Bandaget formas för hand och försluts med hjälp av vakuumpump.

Össur Rigid Dressing underlättar tidig mobilisering, förenklar patientomvårdnaden och säkerställer en kontinuerligt bra passform. Bandaget fungerar dessutom utmärkt som fallskydd nattetid de första veckorna.

Össur Rigid Dressing gör stumpen väl förberedd inför kompressionsbehandling med Iceross Post-Op Liner.



Video: Össur Rigid Dressing
6 min 26 sek

VAL AV STORLEK

Storlek	Stumpens omkrets 4 cm från distala änden	Stumpens omkrets 50 cm från distala änden
Small	Upp till 42 cm	Upp till 58 cm
Large	42-65 cm	58-70 cm

Obs! Alla omkretsmått ovan refererar till mått tagna över sårbandaget.

ORD får inte användas på amputationsstumpar som är större än vad som anges ovan. ORD ska sträcka sig minst 15 cm ovanför knäet och avståndet från perineum till amputationsstumpens distala ände bör vara minst 50 cm

ÖSSUR RIGID DRESSING (ORD)

Art.nr.	Beskrivning	Storlek
K-239100	Össur Rigid Dressing	Small
K-239101	Össur Rigid Dressing	Large
K-239105	Vakuumpump till Rigid Dressing	



Art.nr.	Reservdelar
K-239104	Extra straps till Össur Rigid Dressing (3 st/fp)

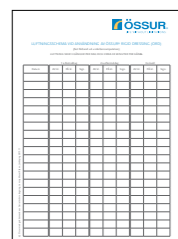

Luftningsschema vid användning av Össur Rigid Dressing (ORD)



Össur Rigid Dressing - Riktlinjer för användning av ORD - steg för steg

ICEROSS® POST-OP TT LINER



Iceross Post-Op-liner är specifikt framtagen för att användas vid tidig kompressionsbehandling av benamputerade för effektiv formning av stumpen, kontrollerad kompression och för att understödja sårhäkning. Linern är belagd med en yta - Easy Glide - för att underlätta av- och påtagning.

Bäst resultat uppnås om kompressionsbehandlingen inleds 5-7 dagar efter operationen, helst efter det att Össur Rigid Dressing (ORD) har applicerats på amputationsstumpen omedelbart efter amputationen.

Tidig kompressionsbehandling med Iceross Post-Op har visat sig påskynda rehabiliteringsprocessen och förkorta sårhäkningstiden. Därmed möjliggörs tidigare protesförsörjning.

Iceross Post-Op ger en graderad kompression som avtar i proximal riktning. Linern ger stumpen en gynnsam form för protesförsörjning, är återanvändningsbar, kan tvättas, steriliseras (i autoclav) och desinficeras.

- Förkortar sårhäkningstiden
- Understödjer ödemreduktion
- Samma graderade kompression uppnås oberoende av vem som applicerar linern
- Skyddar stumpen och underlättar tidig mobilisering/protesförsörjning

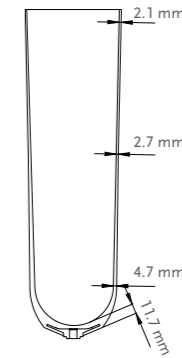

Video: Post Op Solutions
4 min 32 sek

Brukarinformation	
Amputationsnivå:	Transtibial
Impact:	Nyamputerad
Linerinformation	
Storlekar:	22, 23.5, 25, 26.5, 28, 30, 32, 34, 36, 38, 40, 42, 45.
Profil:	2 mm
Matrix:	10 cm



Iceross Post-Op - Riktlinjer för kompressionsterapi med Iceross Post-Op Liner - steg för steg

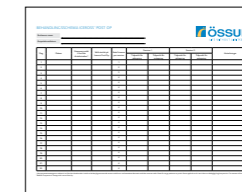

Behandlingsschema Iceross Post-Op

EGENSKAPER



STABILIZING MATRIX



EASY GLIDE

ICEROSS POST-OP TT LINER

Art.nr.	Profil	Suspensionsmetod	Matrix
I-PO12XX	2 mm	Locking	10 cm

XX = storlek

ICEROSS® POST-OP TF LINER



Iceross Post-Op-linern är specifikt framtagen för att användas vid tidig kompressionsbehandling av benamputerade för effektiv formning av stumpen, kontrollerad kompression och för att understöda sårhäkning. Linern är belagd med en yta - Easy Glide - för att underlätta av- och påtagning.

Tidig kompressionsbehandling med Iceross Post-Op har visat sig påskynda rehabiliteringsprocessen och förkorta sårhäkningstiden. Därmed möjliggörs tidigare protesförsörjning.

Kompressionsterapi med Iceross Post-Op ger stumpen en gynnsam form för protesförsörjning. Linern är återanvändningsbar, kan tvättas, steriliseras (i autoclav) och desinficeras.

- Förkortar sårhäkningstiden
- Understödjer ödemreduktion
- Samma graderade kompression uppnås oberoende av vem som applicerar linern
- Skyddar stumpen och underlättar tidig mobilisering/protesförsörjning

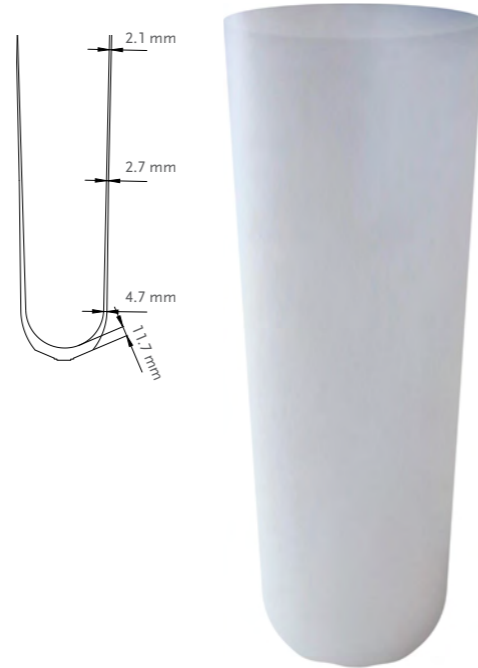

Brukarinformation	
Amputationsnivå:	Transfemoral
Impact:	Nyamputerad
Linerinformation	
Storlekar:	30, 32, 34, 36, 38, 40, 42, 45, 50, 55
Profil:	2 mm

Vill du läsa mer om kompressionsbehandling? Gå in på:
www.varhandboken.se/Texter/Benamputation-var-d-och-behandling/Oversikt/

Behandlingsschema
Iceross Post-Op

EGENSKAPER



EASY GLIDE

ICEROSS POST-OP TF LINER

Art.nr.	Profil	Suspensionsmetod
I-PO22XX	2 mm	N/A

XX = storlek

ÖSSUR ICELOCK® SERIES



ICELOCK 100 SERIEN



ICELOCK 200 SERIEN



ICELOCK 300 SERIEN



ICELOCK 400 SERIEN



ICELOCK 500 SERIEN

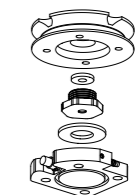

ICELOCK 544 SERIEN



ICELOCK 562 SERIEN



ICELOCK 600 SERIEN



ICELOCK 700 SERIEN

ÖSSUR ICELOCK® SERIES

ICELOCK EGENSKAPER

STEGAD SNABBKOPPLING

Används med Iceross® Locking Liner. För medel- till högaktiva protesanvändare med benig stump som föredrar att fästa protesen genom att trampa ner stumpen i hylsan och trycka ner låspinnen i låset. Den stegade snabbkopplingen avger ett klickande ljud vid låsningen, vilket uppskattas av många protesanvändare eftersom det tydligt talar om att protesen sitter fast.

STEGLÖS SNABBKOPPLING MED CLUTCH-MEKANISM

Används med Iceross® Locking Liner. För låg-, medel- till högaktiva protesanvändare med mjukdelrik stump. Protesanvändare fäster och *skruvar ner* protesen i hylsan med hjälp av ett enkelt verktyg i stället för att trycka eller trampa ned protesen i hylsan.

STEGLÖS SNABBKOPPLING

Används med Iceross® Locking Liner. För medel- till högaktiva protesanvändare med benig stump och som föredrar att fästa protesen genom att trampa ner stumpen i hylsan och trycka ner låspinnen i låset. Låset är ljud- och steglöst, och ger säker suspension längs hela låspinnens längd.

LINKOPPLING

Används med Iceross® Locking Liner. För nyamputerade protesanvändare eller låg- till medelaktiva protesanvändare med mjukdelrik stump som föredrar att ta på sig protesen genom att dra ner stumpen i hylsan med en lina. Med denna suspensionsmetod kan protesanvändare ta på protesen sittande.

DISTAL VENTIL

Används med Iceross® Cushion Liner. För protesanvändare på alla aktivitetsnivåer som föredrar vakuumsuspension framför en mekanisk låsanordning. Kombinerar med sleeve. Med denna suspensionsmetod kan protesanvändare ta på protesen sittande.

VAKUUMVENTIL

För användning med alla Iceross Seal-In® liners. Kan även användas med Cushion liner och sleeve.

WEATHERPROOF

En väderbeständig enhet tillåter användning i våt och/eller fuktig miljö. Den tillåter *inte* nedsänkning i vatten. Enheten klarar stänk av färskvatten (t.ex. regn) men ska torkas av noggrant efteråt. Färskvatten inkluderar kranvatten (sötwater), exkluderar saltvatten eller klorerat vatten.

Obs! För att en protes skall anses som väderbeständig, måste övriga proteskomponenter också vara väderbeständiga.



WEATHERPROOF

WATERPROOF

Oavsett om komponenten utsätts för sötvatten, saltvatten eller klorerat vatten, ger Össurs vattentäta komponenter det skydd som behövs. Användning av förstklassigt tillverkningsmaterial ger ett permanent skydd mot skadligt intrång av vatten, även efter nedsänkning, och komponentdelarna fortsätter att ge den funktion som kan förväntas.



WATERPROOF

FRESH WATERPROOF*

Användningen av förstklassigt tillverkningsmaterial ger ett permanent skydd mot skadligt intrång av färskvatten (sötwater). Även efter det att enheten sänkts ner i färskvatten (sötwater) behåller de strukturella i komponenten sin integritet och ger fortsatt utlovad funktion.



FRESH WATERPROOF

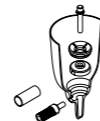
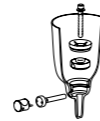

ICELOCK® 100 SERIEN



STEGAD SNABBKOPPLING MED INTEGRERAD PYRAMID

- Utbytbar
- Enkel att använda - standardlamining
- Max.vikt: 120 kg (titan)
- Passar alla aktivitetsnivåer



Art.nr.	Beskrivning	Max. vikt	Bygghöjd	Vikt
L-125000	Icelock 125 Stegad snabbkoppling, stålpyramid	120 kg	22 mm	115 g



Art.nr.	Beskrivning	Max. vikt	Bygghöjd	Vikt
L-180001	Icelock 100 Tillverkningskit utan fläta	N/A	22 mm	99 g



KOMPONENTER TILL ICELOCK 100

Art.nr.	Beskrivning
L-192000	Stegad låspinne till Icelock 100/600, längd 52 mm, standard, 13 jack
L-192003	Stegad låspinne till Icelock 100/600, längd 34 mm, 7 jack
L-192005	Stegad låspinne till Icelock 100/600, längd 65 mm, 17 jack

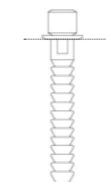

Längd på låspinne

ICELOCK® 200 SERIEN



SNABBKOPPLING MED CLUTCH-MEKANISM

Slitstarka clutch-kopplingar med demonterbar mekanism. Icelock 200-serien bra till transfemoralt amputerade och kan med fördel användas tillsammans med Iceross® Transfemoral Locking liner.

- Låg bygghöjd och låg vikt
- Guide för låspinne i slitstarkt, rostfritt stål
- Säker kopplingsmekanism, testad upp till 300 kg:s drag
- Möjlighet finns att byta från linkoppling till snabbkoppling (clutch)
- Passar alla aktivitetsnivåer.

ÖVERSIKT

ICELOCK CLUTCH 211

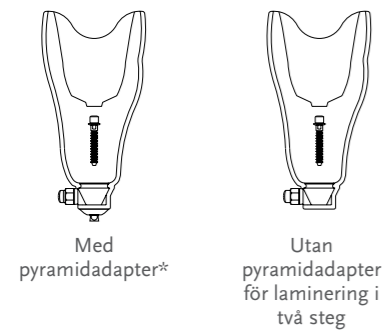

*Obs! Pyramidadapter beställs separat.



Stegad låspinne - Clutch
Finns i 3 olika längder.

Icelock Clutch 211

Icelock Stålpjramid 273*
Icelock Titanpyramid 272*

*Specialanpassade pyramidadapter till Icelock Clutch 211.

Kontakta Kundsupport för Icelock 211 Fabrication Guide.

ICELOCK CLUTCH 214

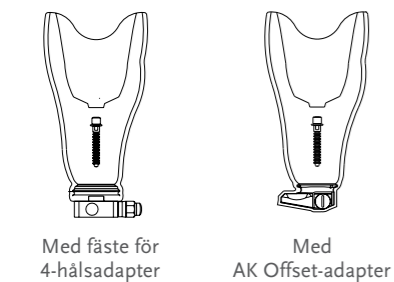

Stegad låspinne, Clutch
Finns i 3 olika längder.

4-hålsplatta för laminering eller termoplast

Kopplingsmekanism och kopplingshus, 4-håls

Kontakta Kundsupport för Icelock 214 Fabrication Guide eller Icelock 214 Series Fabrication Guide: AK Offset

ICELOCK LANYARD 234

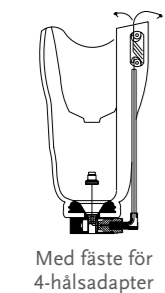

Linkoppling med kopplingskruv

4-hålsplatta för laminering eller termoplast (A120)

Linstyrning + styrning för kopplingshus 4-håls (A120)

ICELOCK® 200 SERIEN

ICELOCK CLUTCH 211

Art.nr.	Beskrivning	Max. vikt	Bygghöjd	Vikt
L-211000	Icelock Clutch 211 (utan adapter)	N/A	21 mm	78 g
Art.nr.	Pyramidadapter till Icelock Clutch 211	Max. vikt	Bygghöjd	Vikt
L-272000	Icelock Titanpyramid 272	166 kg	9 mm	76 g
L-273000	Icelock Stålpjramid 273	100 kg	8 mm	64 g



ICELOCK CLUTCH 214

Art.nr.	Beskrivning	Max. vikt	Bygghöjd	Vikt
L-214000	Icelock Clutch 214 (Aluminium 4-hålsadapter)	120 kg	25 mm	186 g



För att konvertera från clutch till linlås, beställ # L-292050

ICELOCK CLUTCH 214 AK OFFSET*

	Art.nr.	Beskrivning	Max. vikt	Bygghöjd
1.	L-214311	För vänster ben med tryckknapp placerad på mediala sidan	136 kg	18 mm
2.	L-214312	För vänster ben med tryckknapp placerad på laterala sidan	136 kg	18 mm
3.	L-214322	För höger ben med tryckknapp placerad på laterala sidan	136 kg	18 mm
4.	L-214321	För höger ben med tryckknapp placerad på mediala sidan	136 kg	18 mm



*30 mm posterior och 20 mm lateral offset. Max. vikt: 136 kg. Vikt: 314 g.

ICELOCK LANYARD 234

Art.nr.	Beskrivning	Max. vikt	Bygghöjd	Vikt
L-234000	Icelock Linkoppling 234	120 kg	25 mm	168 g



För att konvertera från linlås till clutch, beställ #L-292020 (kitet innehåller kopplingsmekanism, tryckknapp och T-nyckel).

ADAPTRAR TILL ICELOCK 214 & 234

4-HÅLSADAPTER MED HANPYRAMID

Art.nr.	Material	Max. vikt	Höjd	Bygghöjd	Vikt
A-233100	Aluminium / Pyramid i rostfritt stål	100 kg	23.5 mm	9 mm	62 g



4-HÅLSADAPTER MED HONPYRAMID

Art.nr.	Material	Max. vikt	Höjd	Bygghöjd	Vikt
A-242100	Aluminium	100 kg	16 mm	16 mm	46 g



4-HÅLSADAPTER MED HANPYRAMID

Art.nr.	Material	Max. vikt	Höjd	Bygghöjd	Vikt
A-235100	Titan	166 kg	23 mm	8.5 mm	54 g



4-HÅLSADAPTER MED HONPYRAMID

Art.nr.	Material	Max. vikt	Höjd	Bygghöjd	Vikt
A-245100	Titan	166 kg	15.5 mm	15.5 mm	64 g



För fler 4-hålsadapter, se kapitlet "Adapterar"

ICELOCK® 200 SERIEN

KOMPONENTER TILL ICELOCK 211

	Art.nr.	Beskrivning
1.	L-292032	Pyramidbult, lång med o-ring #L-693127
2.	L-292121	Låspinne-dummy
3.	L-292015	Kopplingshus (utan tryckknappsdummy)
4.	L-292122	Tryckknappsdummy
5.	L-293045	Silikonring
6.	L-292126	Fixtur

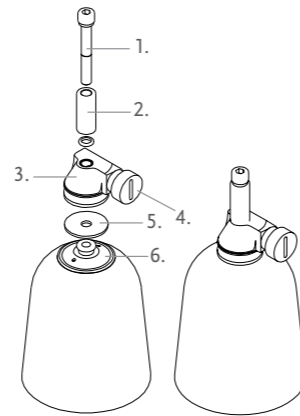

KOMPONENTER TILL ICELOCK 211 OCH 214

	Art.nr.	Beskrivning
1.	L-292000	Låspinne till Clutch-lås, längd 40 mm, standard, 12 jack
1.	L-292003	Låspinne till Clutch-lås, längd 22 mm, kort, 7 jack
1.	L-292005	Låspinne till Clutch-lås, längd 52 mm, lång, 17 jack
2.	L-292020	Kopplingsmekanism, tryckknapp och T-nyckel
	L-293060	T-nyckel
	L-292131	Tryckknapp, Delrin



KOMPONENTER TILL ICELOCK PYRAMIDADAPTRAR 272 OCH 273

	Art.nr.	Beskrivning
1.	L-292032	Pyramidbult, lång, med o-ring (till pyramidadapter 272)
4.	L-293048	Silikondummy till pyramidadapter 272
4.	L-293049	Silikondummy till pyramidadapter 273

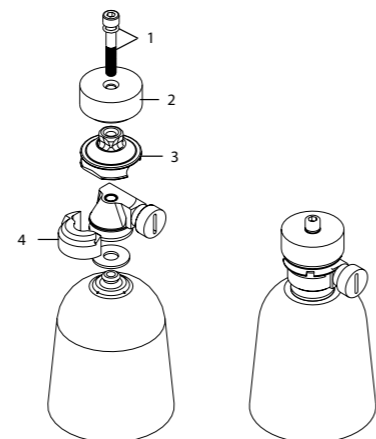

ICELOCK® 200 SERIEN

KOMPONENTER TILL ICELOCK 214

	Art.nr.	Beskrivning
5.	L-292011	Kopplingshus 4-håls (utan kopplingsmekanism)
	L-292040	Tillverkningskit (inkluderar de fem artiklarna listade nedan)
4.	L-292125	Adapter för laminering/termoplast
2.	L-292118	Fixtur
1.	L-292129	Plastskruv
	L-293042	Skruv M6 x 35
	L-293041	Skruv M6 x 20

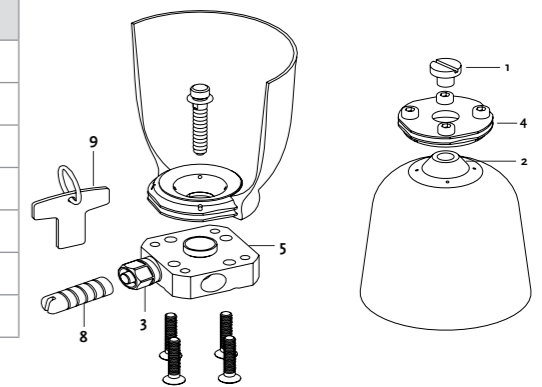

KOMPONENTER TILL ICELOCK 214 AK OFFSET

Art.nr.	Beskrivning
L-292007	Låspinne till Clutch Offset, Längd 39 mm, 12 jack

KOMPONENTER TILL ICELOCK 234

	Art.nr.	Beskrivning
	L-292127	Pivot
12.	L-292130	Bussning
11.	L-392117	Styrning
	L-392016	Dragverktyg
8.	L-392018	Lina med kopplingsskruv
14.	L-393012	Linstyrning, 40 cm
	L-292050	Konverteringssats för att ändra Icelock Clutch 214 till Icelock Linkoppling 234

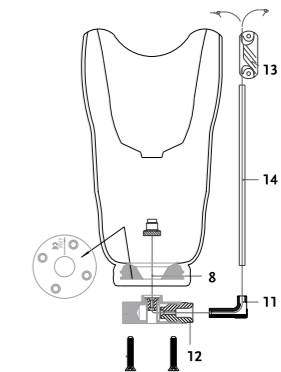

ICELOCK® 300 SERIEN



För låg- till medelaktiva nyamputerade med mjukdelsrik stump som föredrar att ta på sig proteserna genom att dra ner stumpen i hylsan med en lina. Med denna suspensionsmetod kan brukaren ta på proteserna sittande. Passar även bra för päromformade stumpar.

- Låg bygghöjd
- Mycket låg vikt
- Lämplig till hygienprotes
- Passar för låg- till medelaktiva protesanvändare



DIAGRAM

ICELOCK LINKOPPLING 331-L

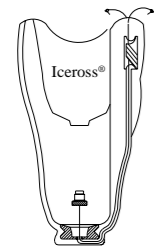

För laminerade hylsor

ICELOCK LINKOPPLING 331-T

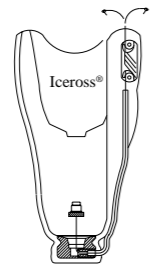

För termoplasthylsor

Art.nr.	Beskrivning	Bygghöjd	Vikt
L-331001	Linkoppling 331-L (utan adapter)	12 mm	22 g



Art.nr.	Beskrivning	Bygghöjd	Vikt
L-331002	Linkoppling 331-T (utan adapter)	14 mm	42 g



KOMPONENTER TILL 331-L

	Art.nr.	Beskrivning
1.	L-392016	Dragverktyg
2.	L-392018	Kopplingskrav med lina

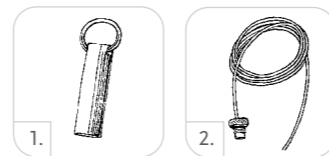

KOMPONENTER TILL 331-T

	Art.nr.	Beskrivning
6.	L-393012	Linstyrning, 40 cm
7.	L-392016	Dragverktyg
8.	L-392112	Bottenstyrning, termoplast
10.	L-393018	Skruv 3.5 x 30 mm



ICELOCK® 400 SERIEN



STEGLÖS SNABBKOPPLING

- Steglös rörelse, därmed ljudlös och mindre slitage
- Avlägsnas från proteshylsans insida
- Mycket låg vikt
- Passar alla aktivitetsnivåer



DIAGRAM

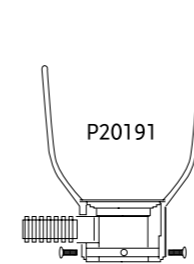

Monteringssats för laminerad hylsa med valfri ingjutningsadapter

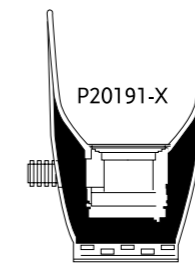

Monteringssats för laminerad hylsa som gjuts i 2 steg. Adapter ingår ej.

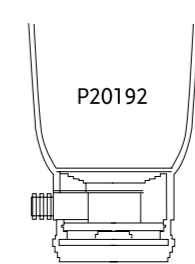

Monteringssats för ALP-systemet med laminerad hylsa

Art.nr.	Beskrivning	Max. vikt	Bygghöjd	Vikt
P20191	Monteringssats för laminerad hylsa med valfri ingjutningsadapter	N/A	35 mm	97 g



För tillverkning av proteshylsa med P20191 behövs Fixtur art.nr. P20109 och Distansverktyg art.nr. P20151.

Art.nr.	Beskrivning	Max. vikt	Bygghöjd	Vikt
P20191-X	Monteringssats för laminerad hylsa som gjuts i 2 steg	N/A	37 mm	95 g



För tillverkning av proteshylsa med P20191-X behövs Fixtur art.nr. P20109 och Distansverktyg art.nr. P20151.

Art.nr.	Beskrivning	Max. vikt	Bygghöjd	Vikt
P20192	Monteringssats för ALP-systemet med laminerad hylsa	N/A	47 mm	110 g



För tillverkning av proteshylsa med P20192 behövs Fixtur art.nr. P20109 och Distansverktyg art.nr. P20152.

ICELOCK® 400 SERIEN

FIXTURES (KAN ÅTERANVÄNDAS)

Art.nr.	Beskrivning
P20109	Fixtur

DISTANSVERKTYG (KAN ÅTERANVÄNDAS)

Art.nr.	Beskrivning
P20151	Distansverktyg (dummy) till P20191 & P20191-X
P20152	Distansverktyg (dummy) till P20192

RESERVDELAR

Art.nr.	Beskrivning
P20141	Kopplingsplatta - passar till P20191
P20141-X	Kopplingsplatta - passar till P20191-X
P20142	Kopplingsplatta - passar till P20192
P20151	Distansverktyg till P20191 & P20191-X
P20161	Tratt - passar till P20191 & P20191-X
P20162	Tratt - passar till P20192
L-693506	Steglös låspinne, längd 43 mm - standard
L-693507	Steglös låspinne, längd 53 mm
L-693508	Steglös låspinne, längd 63 mm
L-693509	Steglös låspinne, längd 75 mm
P20177	Steglös snabbkoppling
L-693504	Skyddsör till tryckknapp
L-693502	Tryckknapp, justerbar
P20251	Tryckknappsmarkör P20151
P20182	Justerbart tryckknapp till steglös snabbkoppling



#P20182

ICELOCK® 500 SERIEN



Icelock 551 och Icelock 552 vakuumventiler är avsedda för låg- till högaktiva protesanvändare och är utformade för att kunna användas tillsammans med alla vakuumsuspensionssystem, med eller utan sleeve (Seal-In).

Ventilerna sitter i ett ventilhus som håller tätt mot proteshylsans insida nära den distala änden. Ventilerna släpper ut luft under positivt tryck när stumpen förs ner i hylsan. Tryckknappen måste tryckas in för att släppa in luft i proteshylsan när protesen ska tas av.

ICELOCK VAKUUMVENTIL 551

Primärt avsedd för **transtibialt** amputerade men kan även användas för transfemoralt amputerade. Ventilen har ett lock som skruvas av vid rengöring. Gängad hylsinsats (M10) för ingjutning eller termoplasthylsa. 2-vägsventil - släpper ut luft utan knapptryckning.

Art.nr.	Beskrivning
L-551002	Icelock Vakuumventil 551
L-551206	Reservmembran till Icelock 551



ICELOCK VAKUUMVENTIL 552

Avsedd för **transfemoralt** amputerade. 2-vägsventil - släpper ut luft utan knapptryckning. Ventilhuset kan avlägsnas vid protespåtagning med hjälp av dragstrumpa.

Art.nr.	Beskrivning
L-552000	Icelock Vakuumventil 552
L-552206	Reservmembran till Icelock 552



VACU VALVE

Vacu Valve är en vakuumventil som används för att skapa vakuumsuspension i termoplasthylsor eller laminerade hylsor med hjälp av en sleeve.

Avsedd för låg- till högaktiva **transtibialt** amputerade.

Art.nr.	Beskrivning
1810723	Vacu Vavle



ICELOCK® 544 SERIEN



Icelock 544 -serien består av färdiga komponentsatser för vakuumsuspension. De olika komponentsaterna väljs utifrån vilken vakuumsuspensionslösning som önskas: Seal-In, Unity eller Cushion/Sleeve.

Oavsett val av vakuumsuspension är tillverkningsprocessen med Icelock 544 den samma (enstegslaminering).

Med Icelock 544 finns möjlighet att, i en och samma proteshylsa, välja/växla vakuumsuspensionsmetod efter det att proteshylsan färdigställts. Möjligheten att välja/växla vakuumsuspensionsmetod efter färdigställningen bygger på en korrekt placering och användning av Icelock 544 -seriens inlamineringsadapter.

FÖRDELAR:

- Modulär och flexibel design - utbytbara ventilhus även efter det att proteshylsan färdigställts.
- In-line solution, dvs. inga komponenter som sticker ut på protesens utsida.
- Minimal risk för vakuumläckage och tätningsproblem om korrekt tillverkad proteshylsa.
- Tidsbesparande/snabb tillverkning (enstegslaminering) och förutsägbart och repeterbart resultat.



Produktinformation	
Amputationsnivå:	Transtibial, KD, transfemoral, HD
Max. patientvikt:	136 kg*

* Gäller endast för komponenterna. Lamineringstekniken måste också beaktas.

ÖVERSIKT ICELOCK 544 SERIEN

L-544620 ICELOCK 544 – CUSHION/SLEEVE – endast för användning ihop med Cushion/Sleeve. Inkl. inlamineringsadapter L-544400.	L-544611 ICELOCK 544 – UNITY – endast för användning ihop med Unity Inkl. inlamineringsadapter L-544400.	L-544621 ICELOCK 544 – SEAL-IN LINERS – endast för användning ihop med Seal-In Liners. Inkl. inlamineringsadapter L-544400.
L-544520 ICELOCK 544 – CUSHION/SLEEVE – endast för användning ihop med Cushion/Sleeve. Exkl. inlamineringsadapter L-544400.	L-544511 ICELOCK 544 – UNITY – endast för användning ihop med Unity Exkl. inlamineringsadapter L-544400.	L-544521 ICELOCK 544 – SEAL-IN LINERS – endast för användning ihop med Seal-In Liners. Exkl. inlamineringsadapter L-544400.

ICELOCK® 544 SERIEN

ICELOCK 544 INLAMINERINGSADAPTER - KIT

Icelock 544 inlamineringsadapter är basen i Icelock 544 -serien och gör det möjligt att, i en och samma proteshylsa, välja/växla vakuumsuspensionsmetod efter det att proteshylsan färdigställts.

SATSEN INNEHÅLLER:

- Inlamineringsadapter #L-544400 (lamineras in direkt i proteshylsan)
- Lamineringsdummy
- Icelock 544 nyckel
- M6 x 25 mm skruvar
- Vakuumslang

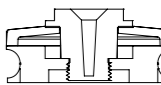

Adapter med tillverkningskomponenter

Art.nr.	Beskrivning	Max. patientvikt	Vikt	Bygghöjd
L-544400	Icelock 544 inlamineringsadapter	136 kg	98 g	16 mm

ICELOCK VAKUUMVENTIL 544 – FÖR CUSHION/SLEEVE

Endast för användning i kombination med Cushion/Sleeve.

#L-544620 innehåller:

- Inlamineringsadapter #L-544400 (lamineras in direkt i proteshylsan)
- Inloppsplugg med filter (housing)
- Lamineringsdummy
- Icelock 544 nyckel



L-544620



L-544520

Art.nr.	Beskrivning	Max. patientvikt	Vikt	Bygghöjd
L-544620	Sats <u>inkl.</u> inlamineringsadapter #L-544400 – för Cushion/Sleeve	136 kg	104 g	16 mm
L-544520	Sats <u>exkl.</u> inlamineringsadapter #L-544400 – för Cushion/Sleeve	-	6 g	0 mm

ICELOCK VAKUUMVENTIL 544 – FÖR UNITY

Endast för användning i kombination med Unity.

#L-544611 innehåller:

- Inlamineringsadapter #L-544400 (lamineras in direkt i proteshylsan)
- Liten tätningsring i gummi
- Inloppsplugg med filter (housing)
- Stor tätningsring i gummi
- Ventilhus för Unity, #L-544511 (grå)

- Lamineringsdummy för inloppsplugg
- Lamineringsdummy för ventilhus
- Icelock 544 nyckel
- M6 x 25 mm skruvar
- Unity slang, 80 cm



L-544611



L-544511

Art.nr.	Beskrivning	Max. patientvikt	Vikt	Bygghöjd
L-544611*	Sats <u>inkl.</u> inlamineringsadapter #L-544400 – för Unity	136 kg	216 g	25.5 mm
L-544511	Sats <u>exkl.</u> inlamineringsadapter #L-544400 – för Unity	-	118 g	9.5 mm

*väderbeständig komponent



ICELOCK® 544 SERIEN

ICELOCK VAKUUMVENTIL 544 – FÖR SEAL-IN LINERS

Endast för användning i kombination med Seal-In Liners

#L-544621 innehåller:

- Inlamineringsadapter #L-544400 (lamineras in direkt i proteshylsan)
- Liten tätningring i gummi
- Inloppsplugg med filter (housing)
- Stor tätningring i gummi
- Ventilhus #L-544 521 (orange)

- Lamineringsdummy för inloppsplugg
- Lamineringsdummy för ventilhus
- Icelock 544 nyckel
- M6x25 mm skruvar



Art.nr.	Beskrivning	Max. patientvikt	Vikt	Bygghöjd
L-544621	Sats inkl. inlamineringsadapter #L-544400 – för Seal-In Liners	136 kg	216 g	25.5 mm
L-544521	Sats exkl. inlamineringsadapter #L-544400 – för Seal-In Liners	-	118 g	9.5 mm

RESERVDELAR – ICELOCK 544

Art.nr.	Beskrivning
L-544010	Icelock 544 – Reservdelskit

Innehåller:

- 4 små backventiler
- 2 stora backventiler
- 2 små tätningringar
- 2 stora tätningringar
- Unity-slang
- O-ringar
- M6 x 25mm skruvar

TILLBEHÖR – ICELOCK 544

Art.nr.	Beskrivning
UTF0006	Unity TF slangsat



+PLUSERIEN DISPENSER

Art.nr.	Beskrivning
FSX80016	+PluSerien 215 ml Dispenser



+PLUSERIEN LIM

Art.nr.	Beskrivning
FSX80015	+PluSerien lim 215 ml - komposit 1 minut



ICELOCK® 562 HYBRID



Icelock 562 Hybrid är ett lås avsett för transtibialt amputerade på alla aktivitetsnivåer. Det ger överlägsen funktion genom att fördelarna med locking-suspension kombineras med fördelarna med vakuum-suspension.

Användaren upplever minskade pumpprörelser och förbättrad rotationskontroll från Seal-In, samtidigt som man behåller den mekaniska anslutningen som man är van vid med dess uppfattningsrespons.

EGENSKAPER

- Möjlighet att enkelt byta mellan endast locking-suspension eller endast Seal-In, eller att kombinera dessa två suspensionsmetoder.
- Kompatibel med Unity.
- Kompatibel med Direct Socket.
- Sötvattentät.

Låset skall användas med Iceross Seal-In X Locking-liner, flyttbara tätningringar och en lufttät hylsa.

Kombinera Seal-In-tekniken med Unity-vakuumsystemet för stabilisering av fluktuerande volym och för att säkerställa en bekväm passform av hylsan under hela dagen.

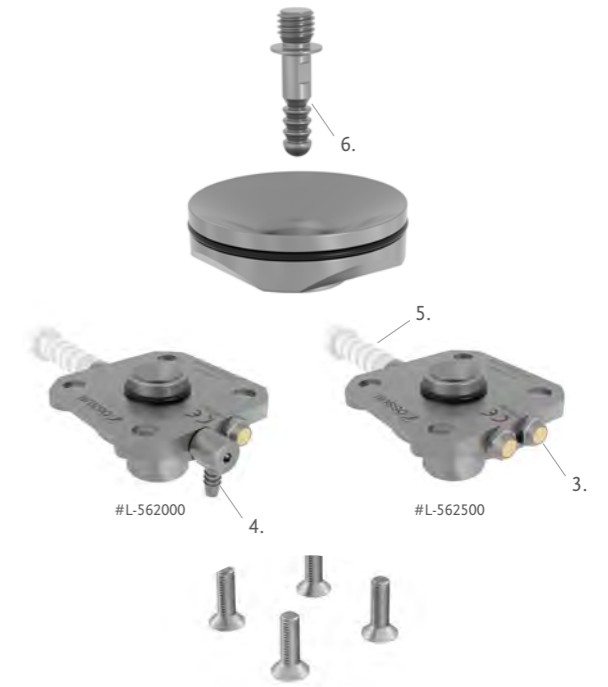

Art.nr.	Beskrivning	Max. patientvikt	Bygghöjd	Vikt
L-562000	Icelock 562 Hybrid till Unity	166 kg	12 mm	164 g
L-562500	Icelock 562 Hybrid Passivt vakuum	166 kg	12 mm	164 g

Art.nr.	För Direct Socket	Max. patientvikt	Bygghöjd	Vikt
1.	L-562400 Icelock 562 Unity till Direct Socket	166 kg	12 mm	164 g
2.	L-562410 Icelock 562 Passivt vakuum till Direct Socket	166 kg	12 mm	164 g

Art.nr.	För laminerade hylsor och termoplasthylsor
L-562100	Innehåller: 1 distal koppling, 1 fixeringsdummy, 1 tillverkningsdummy 1 & 2, 1 centrumskruv, 4 skruvar, 4 distanser, 4 spikar, 1 aluminiumdummy, 1 stor fyrkantig ring, 1 stor O-ring, 1 liten fyrkantig ring. Låskit väljs separat beroende på val av vakuum - Unity (aktivt) #L-562200 eller passivt #L-562210 - se nedan.
L-562200	Låskit för Unity (1 låshus inkl. tryckknapp & 90° Unity-anslutning, 1 låspinne, 1 utloppsventil, 4 skruvar)
L-562210	Låskit för passivt vakuum (1 låshus inkl. tryckknapp, 1 låspinne, 2 utloppsventil, 4 skruvar)

Art.nr.	Reservdelar
L-562300	Reservdelskit (4 vakuumventiler, 2 O-ringar, 4 bronsfilter)
3.	L-562013 Utloppsventil (avsedd för passivt vacuum)
4.	L-562014 90° Unity-anslutning
5.	L-562015 Tryckknapp
6.	L-562016 Icelock 562 låspinne



Videos: Icelock 562 Hybrid - Playlist

ICELOCK® 600 SERIEN



Icelock 600 består av starka, slittåliga låsmoduler av extremt låg vikt och med låg bygghöjd avsedda för alla aktivitetsnivåer. Tillverkningsverktyget ger en effektiv tillverkningspricess. Lås-/ventilmodulerna är sinsemellan utbytbara vilket innebär att man kan välja suspensionsmetod efter det att proteshylsan har tillverkats.

ICELOCK 600 består av:

1. Icelock Tillverkningsverktyg 680 för effektiv tillverkningsprocess.
2. Fyra olika låsmoduler/alternativ:
 - Icelock 621 – Stegad snabbkoppling
 - Icelock 631 – Linkoppling
 - Icelock 641 – Ventil (används med sleeve)
 - Icelock 651 – Steglös snabbkoppling
3. Fyra stycken för serien specialdesignade moduladapter:
 - Icelock 672 – Titanpyramid
 - Icelock 673 – Aluminiumpyramid
 - Icelock 674 – 4-hålsadapter
 - Icelock 675 – 4-hålsadapter

ÖVERSIKT LÅSMODULER

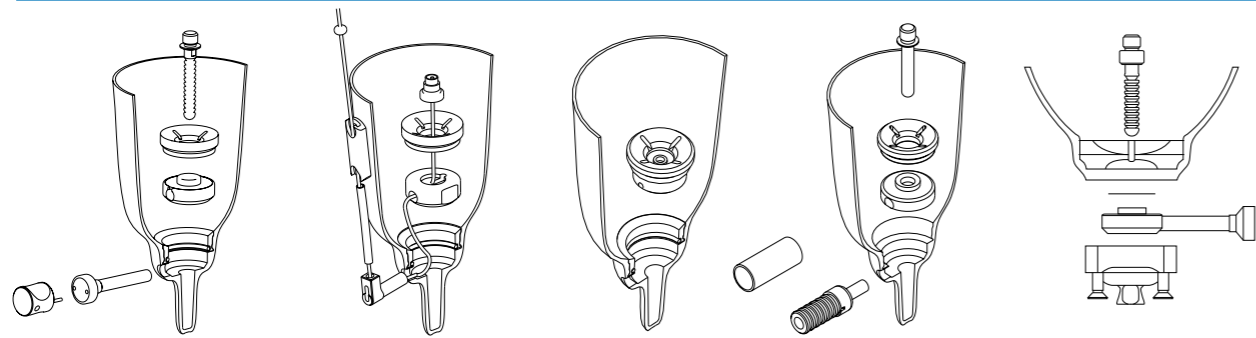

Icelock 621 Stegad snabbkoppling

Icelock 631 Linkoppling

Icelock 641 Ventil

Icelock 651 Steglös snabbkoppling

Icelock 600XM (L-621200)



Laminering i 2 steg Valfri adapter



Standardlaminering Icelock Titanpyramid 672 Icelock Aluminiumpyramid 673



Standardlaminering Icelock Aluminium 4-håls 674 Icelock Titan 4-håls 675

Ö

ICELOCK 600 SERIEN

Art.nr.	Beskrivning	Bygghöjd	Vikt
L-621000	Icelock 621 Stegad snabbkoppling (exkl. adapter)	15 mm	59 g

Levereras utan distal adapter. Klassificeras ej efter patientens kroppsvikt. Viktbegränsningen bestäms av den distala adaptern.

Art.nr.	Beskrivning	Bygghöjd	Vikt
L-631000	Icelock 631 Linkoppling (exkl. adapter)	15 mm	49 g

Levereras utan distal adapter. Klassificeras ej efter patientens kroppsvikt. Viktbegränsningen bestäms av den distala adaptern.



ICELOCK® 600 SERIEN

	Art.nr.	Beskrivning	Bygghöjd	Vikt
1.	L-641000	Icelock 641 Ventil (exkl. adapter)	15 mm	40 g

Levereras utan distal adapter. Klassificeras ej efter patientens kroppsvikt. Viktbegränsningen bestäms av den distala adaptern.

	Art.nr.	Beskrivning	Bygghöjd	Vikt
2.	L-651000	Icelock 651 Steglös snabbkoppling (exkl. adapter)	15 mm	68 g

Levereras utan distal adapter. Klassificeras ej efter patientens kroppsvikt. Viktbegränsningen bestäms av den distala adaptern.

ICELOCK 600XM

	Art.nr.	Beskrivning	Bygghöjd	Vikt
3.	L-621200	Icelock 6212 Stegad snabbkoppling (exkl. adapter) Låset placeras i pyramidadaptern och bygger inget.	0 mm	68 g

Vid tillverkning av proteshylsa med Icelock 6212 behövs Icelock 680 tillverkningsverktyg #L-680000 (se nedan)

Art.nr.	Beskrivning
L-680000	Icelock 680 Tillverkningsverktyg (kan återanvändas)

ICELOCK 600 LÅSMODULER (UTBYTESKIT)

	Art.nr.	Beskrivning
4.	L-621100	Icelock Stegad snabbkoppling 621 låsmodul*
5.	L-631100	Icelock Linkoppling 631 låsmodul*
6.	L-641100	Icelock Ventil 641 låsmodul*
7.	L-651100	Icelock Steglös snabbkoppling 651 låsmodul*

*Används vid utbyte av låsfunktion på befintlig proteshylsa (ingjutningsring och tratt saknas)

SPECIALANPASSADE PYRAMIDADAPTRAR TILL ICELOCK 600

Art.nr.	Beskrivning	Max.vikt
L-672000	Icelock 672 Titanpyramid	166 kg

Art.nr.	Beskrivning	Max.vikt
L-673000	Icelock 673 Aluminiumpyramid	100 kg

Art.nr.	Beskrivning	Max.vikt
L-674000	Icelock 674 Aluminium 4-håls	100 kg

Art.nr.	Beskrivning	Max.vikt
L-675000	Icelock 675 Titan 4-håls	166 kg

SPECIALANPASSADE PYRAMIDADAPTRAR TILL ICELOCK 600 XM

Art.nr.	Beskrivning	Bygghöjd	Vikt
L-676000	Icelock 676 Aluminium 4-håls	8 mm	114 g

Art.nr.	Beskrivning	Bygghöjd	Vikt
L-662000	Icelock 662 Hanpyramid 4-håls	18 mm	122 g

VERKTYG FÖR DEMONTERING AV TRYCKKNAPP

Art.nr.	Beskrivning
L-692016	Verktøy för åtdragning/demontering av tryckknapp.

Obs! Ingår ej i satserna.



ICELOCK® 600 SERIEN

ICELOCK 621 – RESERVDELAR

	Art.nr.	Beskrivning
1.	L-692022	Ingjutningsring inkl. o-ring och silikontätning*
	L-693125	O-ring 35 x 2.5 till ingjutningsringen/tillverkningsringen
2.	L-692020	Stegad snabbkoppling / låskropp
3.	L-692110	Tratt
4.	L-692027	Tryckknapp/Frigöringsenhet (lång)
5.	L-192000	Stegad låspinne, standard, 52 mm**, 13 steg
5.	L-192003	Stegad låspinne, 34 mm**, 7 steg
5.	L-192005	Stegad låspinne, 65 mm**, 17 steg
6.	L-692016	Verktøy för demontering av tryckknapp

*Används även till Icelock 400 (The Pin)

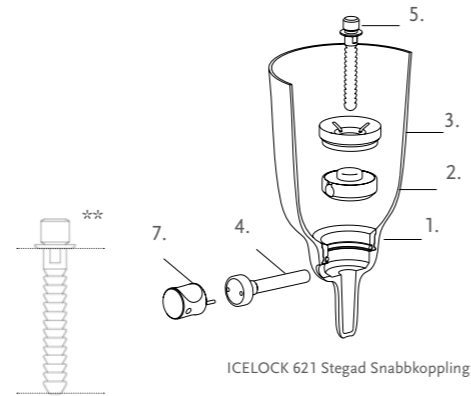

ICELOCK 631 – RESERVDELAR

	Art.nr.	Beskrivning
1.	L-692022	Ingjutningsring med o-ring och silikontätning*
	L-693125	O-ring 35 x 2.5 till ingjutningsringen/tillverkningsringen
2.	L-692025	Distalt fäste, linkoppling
3.	L-692110	Tratt
4.	L-392018	Lina med kopplingskruv
5.	L-393012	Linstyrning 40 cm
	L-392016	Dragverktyg
6.	L-392117	Styrning, Linkoppling

*Används även till Icelock 400 (The Pin)

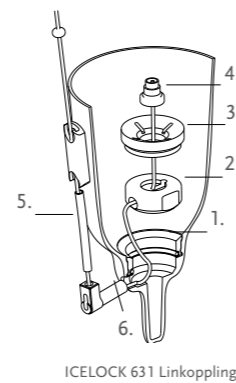

ICELOCK 641 – RESERVDELAR

	Art.nr.	Beskrivning
1.	L-692022	Ingjutningsring
	L-693125	O-ring 35 x 2.5 till ingjutningsringen/tillverkningsringen
2.	L-641100	Icelock Ventil 641 låsmodul

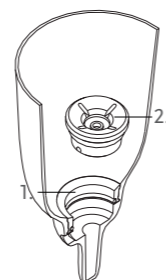

ICELOCK® 600 SERIEN

ICELOCK 651 – RESERVDELAR

	Art.nr.	Beskrivning
1.	L-692022	Ingjutningsring*
2.	L-692110	Tratt
3.	L-693506	Steglös låspinne, 43 mm
3.	L-693507	Steglös låspinne, standard 53 mm
3.	L-693508	Steglös låspinne, 63 mm
3.	L-693509	Steglös låspinne, 75 mm
4.	L-692505	Steglös snabbkoppling / låskropp
5.	L-693504	Skyddsror till tryckknappen
6.	L-692501	Tryckknapp/frigöringsenhet
7.	L-693502	Tryckknappsdel (endast den grå delen)
8.	L-693503	Propp/dammskydd

*Används även till Icelock 400 (The Pin)

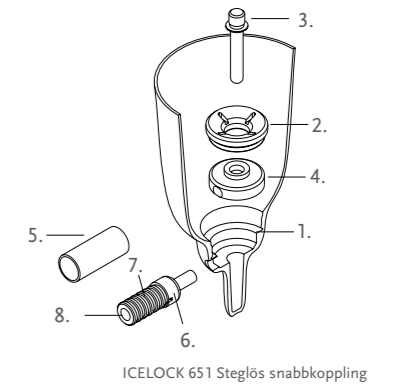

ICELOCK 675 TITAN 4-HÅLSADAPTER – RESERVDELAR

Art.nr.	Beskrivning
L-693120	Skruv M6 x 20 mm, plus

ICELOCK TILLVERKNINGSVERKTYG 680 – RESERVDELAR (ALLT I HÄRDAT STÅL)

	Art.nr.	Beskrivning
5.	L-692010	Dummy för kopplingshus med o-ring
7.	L-692119	Fixtur
8a.	L-692120	Dummy för tryckknapp, standard
8b.	L-692125	Dummy för tryckknapp, lång
1a.	L-692130	Dummy för låspinne, standard
1b.	L-692133	Dummy för låspinne, kort
2.	L-693110	Skruv för låspinne-dummy
10.	L-692015	Insex, bit
11.	L-692017	Monteringsverktyg
	L-693126	O-ring 4 x 2 till bits - insex och stjärna



ICELOCK® 700 SERIEN



Icelock 721 är en stegad snabbkoppling avsedd att användas i kombination med Iceross Junior och Iceross Upper-X.

- Låg bygghöjd och kompakt design
- Lätt vikt, väger endast 20 gram.
- Max. patientvikt för komponenterna är 45 kg.
- Låset kan demonteras från insidan av hylsan för service eller byte.
- Passar alla aktivitetsnivåer.



Technical Manual: Kontakta Kundsupport för Icelock 700 Fabrication Guide.

ÖVERSIKT - ICELOCK 700

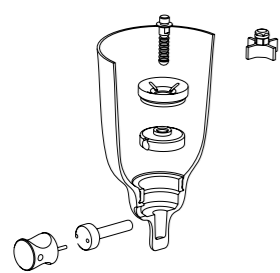

Laminering i 2 steg
Icelock 721
Stegad snabbkoppling



Standardlaminering
Icelock 773
Hanpyramid (aluminium/stål)



Standardlaminering
Icelock 774
4-hålsadapter (aluminium)

ICELOCK 721 STEGAD SNABBKOPPLING

Art.nr.	Beskrivning	Bygghöjd	Vikt
L-721000	Icelock 721 Stegad snabbkoppling inkl. stegad låspinne med M6-gänga	13 mm	20 g

Levereras utan adapter. Vid tillverkning av protesylsa med Icelock 721 behövs Icelock 780 tillverkningsverktyg (se nedan).



ICELOCK 780 TILLVERKNINGSVERKTYG

Art.nr.	Beskrivning
L-780000	Icelock 780 tillverkningsverktyg

Alla verktyg för tillverkningsprocessen är återanvändningsbara och enkla att hantera.



SPECIALANPASSADE DISTALA ADAPTRAR TILL ICELOCK 700

Art.nr.	Beskrivning	Material	Max. patientvikt
L-773000	Icelock 773 Hanpyramid	Aluminium/stål	45 kg



Art.nr.	Beskrivning	Material	Max. patientvikt
L-774000	Icelock 774 4-hålsadapter	Aluminium	45 kg



TRYCKKNAPPSVERKTYG

Art.nr.	Beskrivning
L-792016	Tryckknappsverktyg för enklare demontering av tryckknappen (beställs separat)



ICELOCK® 700 SERIEN

ICELOCK 721 – RESERVDLAR

	Art.nr.	Beskrivning
1.	L-792150	Ingjutningsring, liten
2.	L-792020	Snabbkoppling
3.	L-792110	Tratt, liten
4.	L-792027	Tryckknapp, liten
5.	L-792000	Stegad låspinne, 32 mm
5.	L-792005	Stegad låspinne, 56 mm
6.	L-793112	Silikontätning
7.	L-792016	Verktyg för enklare demontering av tryckknapp
	L-792031	Pin Adapter (M10/M6)*

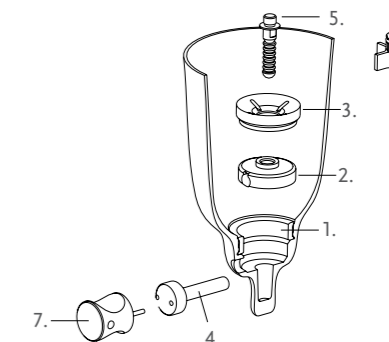

ICELOCK 721 Stegad snabbkoppling

*Används i de fall när Icelock 721 skall användas ihop med en annan liner än Iceross Upper-X eller Iceross Junior-liners.

ICELOCK 780 TILLVERKNINGSVERKTYG – RESERVDLAR (I HÄRDAT STÅL)

Art.nr.	Beskrivning
L-792119	Fixtur, liten
L-792120	Dummy för tryckknapp, liten
L-792130	Dummy för låspinne, liten
L-692015	Insex, bit
L-792017	Monteringsverktyg

ÖSSUR ADAPTERS

TESTADE ENLIGT ISO 10328

4-HÅLSADAPTRAR

 A-122100 hylsadapter med 4-hålsfäste, aluminium – A100	 A-233100 4-hålsadapter med honpyramid, aluminium – A100	 A-242100 4-hålsadapter med honpyramid, aluminium – A100	 A-122300 4-hålsadapter aluminium – A100	 1651014 4-håls anslutningsplatta aluminium – 136 kg
 A-125100 hylsadapter med 4-hålsfäste, titan – A166	 A-235100 4-hålsadapter med honpyramid, titan – A166	 A-245100 4-hålsadapter med honpyramid, titan – A166	 A-135100 hylsadapter med honpyramid, titan – A166	 A-235300 4-hålsadapter med honpyramid + rotation, titan – A166
 A-245300 4-hålsadapter med honpyramid + rotation, titan – A166	 M625400 4-hålsadapter med honpyramid + rotation, Rostfritt stål – 136 kg	 M626400 4-hålsadapter med honpyramid + rotation, Rostfritt stål – 136 kg	 A-645210 Förskjutningsadapter – titan – A166	

PYRAMIDADAPTRAR

 A-134300 honpyramid med utv. gänga, rostfritt stål – A100	 A-144300 honpyramid med utv. gänga, stål – A100	 A-145310 honpyramid med utv. gänga, titan – A166
 A-135300 honpyramid med utv. gänga, titan – A166	 A-145300 honpyramid med utv. gänga, titan – A166	

HYLSADAPTRAR

 A-114030 hylsadapter, 3-armad stål – A166	 A-114040 hylsadapter, 4-armad, gängad, stål – A166
--	---

RÖRADAPTRAR

 A-333100 röradapter med honpyramid, aluminium – A100	 A-342100 röradapter med honpyramid, aluminium – A100	 A-322100 röradapter, 4-hålsfäste, aluminium – A100
 A-335100 röradapter med honpyramid, titan – A166	 A-345100 röradapter med honpyramid, titan – A166	 A-325100 röradapter med 4-hålsfäste, titan – A166

KNÅLEDSADAPTRAR

 1970862 loop adapter alu/rostfritt stål – 136 kg	 1633121 36 mm gänga för användning med 3- och 4-armad adapter
 1970863 pyramidadapter alu/rostfritt stål – 136 kg	 M631100 IKF-adapter alu/rostfritt stål – 136 kg

S.A.C.H. FOTADAPTER

 A-833100 S.A.C.H. fotadapter, aluminium – A100	 A-835100 S.A.C.H. fotadapter, titan – A166
---	---

SPECIALADAPTRAR

 A-342430 Röradapter med honpyramid, 14 mm Offset – aluminium – A100
--

 A-235400 honpyramid, 4-håls med 8 mm offset titan – A166

 A-242500 honpyramid, 4-håls med 20/20 offset – A100
--

 A-242510 honpyramid, 4-håls med 20/20 offset 10° höger – A100
--

 A-242520 honpyramid, 4-håls med 20/20 offset 10° vänster – A100
--

 A-554700 dubbel han-/honpyramid-adapter 8 mm offset plus 10° vinkel Rostfritt stål – A166
--

ÖSSUR ADAPTERS

TESTADE ENLIGT ISO 10328











ENKELADAPTRAR

 A-433110 hanpyramid m rör, kort 36 mm, aluminium – A100	 A-433120 hanpyramid m rör, lång 63 mm, aluminium – A100	 A-442100 honpyramid m rör, 100 mm, aluminium – A100	 A-442110 honpyramid m rör, 200 mm, aluminium – A100
 A-435110 hanpyramid m rör, kort 36 mm, titan – A166	 A-435120 hanpyramid m rör, lång 63 mm, titan – A166	 A-445100 honpyramid m rör, 100 mm, titan – A166	

DUBBELADAPTRAR

 A-533100 dubbel hanpyramid-adapter, aluminium – A100	 A-542110 dubbel honpyramid-adapter, 32 mm, aluminium – A100	 A-542120 dubbel honpyramid-adapter, 45 mm, aluminium – A100	 A-542130 dubbel honpyramid-adapter, 60 mm, aluminium – A100	 A-542140 dubbel honpyramid-adapter, 75 mm, aluminium – A100
 A-535100 dubbel hanpyramid-adapter, titan – A166	 A-545110 dubbel honpyramid-adapter, 32 mm, titan – A166	 A-545120 dubbel honpyramid-adapter, 45 mm, titan – A166	 A-545130 dubbel honpyramid-adapter, 60 mm, titan – A166	 A-545140 dubbel honpyramid-adapter, 75 mm, titan – A166

RÖR & RÖR MED ADAPTER

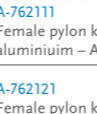
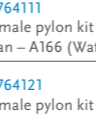
 A-712010 rör – kort 250 mm aluminium – A100	 A-742010 rör m honpyramid – kort 250 mm aluminium – A100	 A-748010 rör m honpyramid – kort 250 mm titan / aluminium – A100 (Waterproof)	 A-748030 rör m honpyramid – kort 250 mm titan – A166 (Waterproof)
 A-712020 rör – långt 400 mm aluminium – A100	 A-742020 rör m honpyramid – långt 400 mm aluminium – A100	 A-748020 rör m honpyramid – långt 400 mm titan / aluminium – A100 (Waterproof)	 A-748040 rör m honpyramid – långt 400 mm titan – A166 (Waterproof)
 A-762111 Female pylon kit – kort 250 mm aluminium – A100	 A-764111 Female pylon kit – kort 250 mm titan – A166 (Waterproof)	 A-762121 Female pylon kit – långt 400 mm aluminium – A100	 A-764121 Female pylon kit – långt 400 mm titan – A166 (Waterproof)



Video:
Height Adjustable Pylons
1 min 55 sek

ÖSSUR ADAPTERS

EGENSKAPER

WEATHERPROOF

En väderbeständig enhet tillåter användning i våt och/eller fuktig miljö. Den tillåter *inte* nedsänkning i vatten. Enheten klarar stänk av färskvatten (t.ex. regn) men ska torkas av noggrant efteråt. Färskvatten inkluderar kranvatten (sötvatten), exkluderar saltvatten eller klorerat vatten.

Obs! För att en protes skall anses som väderbeständig, måste övriga proteskomponenter också vara väderbeständiga.



WEATHERPROOF

WATERPROOF

Oavsett om komponenten utsätts för sötvatten, saltvatten eller klorerat vatten, ger Össurs vattentäta komponenter det skydd som behövs. Användning av förstklassigt tillverkningsmaterial ger ett permanent skydd mot skadligt intrång av vatten, även efter nedsänkning, och komponentdelarna fortsätter att ge den funktion som kan förväntas.



WATERPROOF

FRESH WATERPROOF*

Användningen av förstklassigt tillverkningsmaterial ger ett permanent skydd mot skadligt intrång av färskvatten (sötvatten). Även efter det att enheten sänkts ner i färskvatten (sötvatten) behåller de strukturella i komponenten sin integritet och ger fortsatt utlovad funktion.



FRESH WATERPROOF

ÖSSUR ADAPTERS

KIT WITH LONG SET SCREWS FOR EXTREME ALIGNMENT*

Art.nr.	Material	Längd	Antal
A-960800	Rostfritt stål	16 mm	10 stk/fp



KIT WITH LONG SET SCREWS FOR EXTREME ALIGNMENT*

Art.nr.	Material	Längd	Antal
A-960900	Stål	16 mm	10 stk/fp



*De förlängda justerskruvarna (inställningsskruvarna) har nu tagits ut ur förpackningen för alla relevanta adapterar och köps numera separat (10 stk/fp)

VIKTBEGRÄNSNING 100 KG

HYLSADAPTRAR

HYLSADAPTER MED 4-HÅLSFÄSTE

Art.nr.	Material	Höjd	Bygghöjd	Vikt
A-122100	Aluminium	18.5 mm	18.5 mm	70 g



HANPYRAMID MED UTVÄNDIG GÄNGA I ROSTFRITT STÅL

Art.nr.	Material	Höjd	Bygghöjd	Vikt
A-134300	Rostfritt stål	31 mm	7.5 mm	94 g



HONPYRAMID MED UTVÄNDIG GÄNGA

Art.nr.	Material	Höjd	Bygghöjd	Vikt
A-144300	Rostfritt stål*	23 mm	14 mm	83 g



*Används tillsammans med 4-armad hylsadapter #A-114040, 3-armad hylsadapter #A-114030 eller hylsadapter med 4-hålsfäste i aluminium #A-122100 eller titan #A-125100

4-HÅLSADAPTRAR, MED SKRUVAR

4-HÅLSADAPTER MED HANPYRAMID

Art.nr.	Material	Höjd	Bygghöjd	Vikt
A-233100	Aluminium / Pyramid i rostfritt stål	23.5 mm	9 mm	62 g



4-HÅLSADAPTER MED HONPYRAMID

Art.nr.	Material	Höjd	Bygghöjd	Vikt
A-242100	Aluminium	16 mm	16 mm	46 g



RÖRADAPTRAR

RÖRADAPTER MED HANPYRAMID

Art.nr.	Material	Höjd	Bygghöjd	Vikt
A-333100	Aluminium / Pyramid i rostfritt stål	56 mm	41.5 mm	62 g



Moment: Klämskriv 10Nm. För säker fastsättning, använd rekommenderad Loctite och anbring det nominella vridmomentet 2 ggr.

RÖRADAPTER MED HONPYRAMID

Art.nr.	Material	Höjd	Bygghöjd	Vikt
A-342100	Aluminium	50 mm	16 mm	64 g



Moment: Klämskriv 10Nm, Justerskruvar 15Nm. För säker fastsättning, använd rekommenderad Loctite och anbring det nominella vridmomentet 2 ggr.

RÖRADAPTER MED 4-HÅLSFÄSTE

Art.nr.	Material	Höjd	Bygghöjd	Vikt
A-322100	Aluminium	38 mm	4 mm	52 g



Moment: Klämskriv 10Nm, Justerskruvar 10Nm. För säker fastsättning, använd rekommenderad Loctite och anbring det nominella vridmomentet 2 ggr.

VIKTBEGRÄNSNING 100 KG

ENKELADAPTRAR

HANPYRAMID MED RÖR - KORT

Art.nr.	Material	Höjd	Bygghöjd	Vikt
A-433110	Rör i aluminium / Pyramid i rostfritt stål	50 mm	35.5 mm	60 g



HANPYRAMID MED RÖR - LÅNGT

Art.nr.	Material	Höjd	Bygghöjd	Vikt
A-433120	Rör i aluminium / Pyramid i rostfritt stål	77 mm	63 mm	86 g



77 mm = total längd, kan kapas till 70 mm längd.

HONPYRAMID MED RÖR - KORT

Art.nr.	Material	Höjd	Bygghöjd	Vikt
A-442100	Aluminium	100 mm	100 mm	86 g



100 mm = total längd, kan kapas till 60 mm längd.

HONPYRAMID MED RÖR - LÅNGT

Art.nr.	Material	Höjd	Bygghöjd	Vikt
A-442110	Aluminium	200 mm	200 mm	153 g



200 mm = total längd, kan kapas till 60 mm längd.

DUBBELADAPTRAR

DUBBEL HONPYRAMIDADAPTER- 32 MM

Art.nr.	Material	Höjd	Bygghöjd	Vikt
A-542110	Aluminium	32 mm	32 mm	66 g



DUBBEL HONPYRAMIDADAPTER - 45 MM

Art.nr.	Material	Höjd	Bygghöjd	Vikt
A-542120	Aluminium	45 mm	45 mm	76 g



DUBBEL HONPYRAMIDADAPTER - 60 MM

Art.nr.	Material	Höjd	Bygghöjd	Vikt
A-542130	Aluminium	60 mm	60 mm	88 g



DUBBEL HONPYRAMIDADAPTER - 75 MM

Art.nr.	Material	Höjd	Bygghöjd	Vikt
A-542140	Aluminium	75 mm	75 mm	100 g



DUBBEL HANPYRAMIDADAPTER

Art.nr.	Material	Höjd	Bygghöjd	Vikt
A-533100	Aluminium / Pyramid i rostfritt stål	41 mm	12 mm	84 g



VIKTBEGRÄNSNING 100 KG

RÖR & RÖR MED ADAPTER

RÖR - KORT OCH LÅNGT

Art.nr.	Material	Längd
A-712010	Aluminium	250 mm
A-712020	Aluminium	400 mm



RÖR MED HONPYRAMID - KORT OCH LÅNGT

Art.nr.	Material	Längd
A-742010	Aluminium	250 mm
A-742020	Aluminium	400 mm



PROTES-KIT 1 - KORT OCH LÅNGT

Art.nr.	Material	Längd
A-762111	Aluminium*	250 mm
A-762121	Aluminium**	400 mm

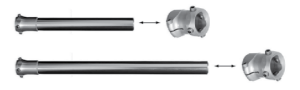

*Innehåller: #A-742010 Rör med honpyramid - kort **Innehåller: #A-742020 Rör med honpyramid - långt
#A-342100 Röradapter med honpyramid #A-342100 Röradapter med honpyramid

RÖR MED HONPYRAMID - KORT & LÅNGT

Art.nr.	Material	Längd
A-748010	Female Pylon Short - Aluminium/Titan	250 mm
A-748020	Female Pylon Long - Aluminium/Titan	400 mm



HEIGHT ADJUSTABLE PYLON

Art.nr.	Material	Min. Höjd	Min. Bygghöjd	Justeringsmöjlighet	Vikt
A-542350	Aluminium	77 mm	77 mm	77-95 mm	190 g



HEIGHT ADJUSTABLE PYLON - LÅNG

Art.nr.	Material	Min. Höjd	Min. Bygghöjd	Justeringsmöjlighet	Vikt
A-542360	Aluminium	94 mm	94 mm	94-128 mm	220 g



Video:
Height Adjustable Pylons
1 min 55 sek

FOTADAPTER

S.A.C.H. FOTADAPTER

Art.nr.	Material	Höjd	Bygghöjd	Vikt
A-833100	Aluminium / Pyramid i rostfritt stål	25 mm	9.5 mm	105 g



FÖRSKJUTNINGSADAPTER

RÖRADAPTER MED HONPYRAMID 14 MM OFFSET

Art.nr.	Material	Höjd	Bygghöjd	Vikt
A-342430	Aluminium	69 mm	35 mm	135 g



VIKTBEGRÄNSNING 125 KG

OFFSET-ADAPTRAR

4-HÅLSADAPTER - HONPYRAMID - MED 20/20 OFFSET

Art.nr.	Material	Höjd	Bygghöjd	Vikt	
A-242500	Aluminium	22 mm	22 mm	118 g	 *



4-HÅLSADAPTER - HONPYRAMID - MED 20/20 OFFSET - 10° HÖGER

Art.nr.	Material	Höjd	Bygghöjd	Vikt	
A-242510	Aluminium	24 mm	24 mm	120 g	 *



4-HÅLSADAPTER - HONPYRAMID - MED 20/20 OFFSET - 10° VÄNSTER

Art.nr.	Material	Höjd	Bygghöjd	Vikt	
A-242520	Aluminium	24 mm	24 mm	120 g	 *



DUBBEL HAN-/HONPYRAMIDADAPTER, 8 MM OFFSET PLUS 10° VINKEL

Art.nr.	Material	Höjd	Bygghöjd	Vikt	
A-554700	Rostfritt stål	40 mm	24 mm	153 g	



4-HÅLSADAPTER

EURO 4-HÅLSADAPTER (TILL TOTAL KNEE)

Art.nr.	Material	Höjd	Bygghöjd	Vikt	
A-122300	Aluminium	11 mm	11 mm	70 g	



VIKTBEGRÄNSNING 136 KG

4-HÅLSADAPTRAR, MED SKRUVAR

4-HÅLSADAPTER MED HANPYRAMID + ROTATION

Art.nr.	Material	Höjd	Bygghöjd	Vikt	
M625400	Rostfritt stål	25 mm	10.5 mm	145 g	



4-HÅLSADAPTER MED HONPYRAMID + ROTATION

Art.nr.	Material	Höjd	Bygghöjd	Vikt	
M626400	Rostfritt stål	19 mm	19 mm	115 g	



VIKTBEGRÄNSNING 136 KG

HYLSADAPTRAR

4-HÅLS ANSLUTNINGSPLATTA

Art.nr.	Material	Höjd	Bygghöjd	Vikt	
1651014	Aluminium	9 mm	9 mm	60 g	



36 MM GÄNGA FÖR ANVÄNDNING MED 3- ELLER 4-ARMAD ADAPTER

Art.nr.	Material	Höjd	Bygghöjd	Vikt	
1633121	Aluminium	12 mm	3 mm	64 g	



LOOP-ADAPTER

Art.nr.	Material	Höjd	Bygghöjd	Vikt	
1970862	Aluminium / Rostfritt stål	15 mm	6 mm	99 g	



PYRAMIDADAPTER

Art.nr.	Material	Höjd	Bygghöjd	Vikt	
1970863	Aluminium / Rostfritt stål	23 mm	7 mm	86 g	



IKF-ADAPTER (INITIAL KNEE FLEXION)

Art.nr.	Material	Höjd	Bygghöjd	Vikt	
M631100	Aluminium / Rostfritt stål	37 mm	23 mm	220 g	



VIKTBEGRÄNSNING 166 KG

HYLSADAPTRAR

HYLSADAPTER MED HANPYRAMID

Art.nr.	Material	Höjd	Bygghöjd	Vikt	
A-135100	Titan	23 mm	8.5 mm	58 g	



HYLSADAPTER MED 4-HÅLSFÄSTE

Art.nr.	Material	Höjd	Bygghöjd	Vikt	
A-125100	Titan	18.5 mm	18.5 mm	112 g	



HYLSADAPTER, 4-ARMAD, GÄNGAD

Art.nr.	Material	Höjd	Bygghöjd	Vikt	
A-114040	Rostfritt stål	8 mm	8 mm	158 g	



För säker fastsättning, använd rekommenderad Loctite och anbring det nominella vridmomentet 2 ggr (klämskruv 10 Nm)

HYLSADAPTER, 3-ARMAD

Art.nr.	Material	Höjd	Bygghöjd	Vikt	
A-114030	Rostfritt stål	-	8 mm	124 g	



För säker fastsättning, använd rekommenderad Loctite och anbring det nominella vridmomentet 2 ggr (klämskruv 10 Nm)

HANPYRAMID MED UTV. GÄNGA

Art.nr.	Material	Höjd	Bygghöjd	Vikt	
A-135300	Titan	31 mm	7.5 mm	56 g	



VIKTBEGRÄNSNING 166 KG

HYLSADAPTRAR (FORTS.)

HONPYRAMID MED UTV. GÄNGA

Art.nr.	Material	Höjd	Bygghöjd	Vikt
A-145300	Titan	23 mm	14 mm	53 g



HONPYRAMID MED UTV. GÄNGA (LP)

Art.nr.	Material	Höjd	Bygghöjd	Vikt
A-145310	Titan	9 mm	9 mm	33 g



4-HÅLSADAPTRAR MED SKRUVAR

4-HÅLSADAPTER MED HANPYRAMID

Art.nr.	Material	Höjd	Bygghöjd	Vikt
A-235100	Titan	23 mm	8.5 mm	54 g



4-HÅLSADAPTER MED HANPYRAMID + ROTATION

Art.nr.	Material	Höjd	Bygghöjd	Vikt
A-235300	Titan	25 mm	10.5 mm	72 g



4-HÅLSADAPTER MED HANPYRAMID OCH 8 MM OFFSET

Art.nr.	Material	Höjd	Bygghöjd	Vikt
A-235400	Titan	23 mm	8.5 mm	65 g



4-HÅLSADAPTER MED HONPYRAMID

Art.nr.	Material	Höjd	Bygghöjd	Vikt
A-245100	Titan	15.5 mm	15.5 mm	64 g



4-HÅLSADAPTER MED HONPYRAMID + ROTATION

Art.nr.	Material	Höjd	Bygghöjd	Vikt
A-245300	Titan	17.5 mm	17.5 mm	76 g



RÖRADAPTRAR

RÖRADAPTER MED HANPYRAMID

Art.nr.	Material	Höjd	Bygghöjd	Vikt
A-335100	Titan	56 mm	5.5 mm	82 g



RÖRADAPTER MED HONPYRAMID

Art.nr.	Material	Höjd	Bygghöjd	Vikt
A-345100	Titan	50 mm	14 mm	78 g



RÖRADAPTER MED 4-HÅLSFÄSTE

Art.nr.	Material	Höjd	Bygghöjd	Vikt
A-325100	Titan	38 mm	2 mm	68 g



VIKTBEGRÄNSNING 166 KG

ENKELADAPTRAR

HANPYRAMID MED RÖR - KORT

Art.nr.	Material	Höjd	Bygghöjd	Vikt
A-435110	Titan	50 mm	35.5 mm	80 g



HANPYRAMID MED RÖR - LÅNGT

Art.nr.	Material	Höjd	Bygghöjd	Vikt
A-435120	Titan	77 mm	63 mm	103 g



77 mm = total längd, kan kapas till 70 mm längd.

HONPYRAMID MED RÖR

Art.nr.	Material	Höjd	Bygghöjd	Vikt
A-445100	Titan	100 mm	100 mm	118 g



100 mm = total längd, kan kapas till 60 mm:s längd.

DUBBELADAPTRAR

DUBBEL HONPYRAMIDADAPTER - 32 MM

Art.nr.	Material	Höjd	Bygghöjd	Vikt
A-545110	Titan	32 mm	32 mm	90 g



DUBBEL HONPYRAMIDADAPTER - 45 MM

Art.nr.	Material	Höjd	Bygghöjd	Vikt
A-545120	Titan	45 mm	45 mm	102 g



DUBBEL HONPYRAMIDADAPTER - 60 MM

Art.nr.	Material	Höjd	Bygghöjd	Vikt
A-545130	Titan	60 mm	60 mm	119 g



DUBBEL HONPYRAMIDADAPTER - 75 MM

Art.nr.	Material	Höjd	Bygghöjd	Vikt
A-545140	Titan	75 mm	75 mm	135 g



DUBBEL HANPYRAMIDADAPTER

Art.nr.	Material	Höjd	Bygghöjd	Vikt
A-535100	Titan	41 mm	12 mm	98 g



PYRAMIDADAPTRAR

HANPYRAMIDADAPTER

Art.nr.	Material	Höjd	Bygghöjd	Vikt
A-835300	Titan	32.8 mm	18 mm	80 g



HONPYRAMIDADAPTER

Art.nr.	Material	Höjd	Bygghöjd	Vikt
A-845300	Titan	26 mm	26 mm	85 g



VIKTBEGRÄNSNING 166 KG

RÖR & RÖR MED ADAPTER

RÖR MED HONPYRAMID, WP – LÅNGT & KORT

Art.nr.	Material	Längd
A-748030	Honpyramid i titan, rör i aluminium - kort	250 mm
A-748040	Honpyramid i titan, rör i aluminium - långt	400 mm



PROTES-KIT, WP – LÅNGT & KORT

Art.nr.	Material	Längd
A-764111	Aluminium / titan*	250 mm
A-764121	Aluminium / titan**	400 mm



*Innehåller: #A-748030 Honpyramid i titan, rör i aluminium - kort
#A-345100 Röradapter med honpyramid i titan

**Innehåller: #A-748040 Honpyramid i titan, rör i aluminium - långt
#A-345100 Röradapter med honpyramid i titan

FOTADAPTER

S.A.C.H. FOTADAPTER

Art.nr.	Material	Höjd	Bygghöjd	Vikt
A-835100	Titan	25 mm	9.5 mm	110 g



FÖRSKJUTNINGSADAPTER

FÖRSKJUTNINGSADAPTER - TITAN

Art.nr.	Material	Höjd	Bygghöjd	Vikt
A-645210	Titan	60 mm	60 mm	208 g



KNEE ROTATION ADAPTER

UNITY
COMPATIBLE



Knee Rotation Adapter möjliggör rotation av underbenet med 360°. Avsedd för transfemoralt amputerade. Adaptern monteras direkt ovanför protesknäleden.

Låg vikt. 7° vinklingsmöjlighet i alla riktningar.

Designad för att användas tillsammans med Össurs mikroprocessorknäleder och mekaniska protesknäleder.



EGENSKAPER

- Möjliggör rotation av underbenet/protesen
- Enkel hantering: tryck på en frigöringsknapp för att starta rotation.
- Enheten låses automatiskt i neutralt läge.
- Aktiviteter i begränsade utrymmen är möjliga (t.ex. att köra bil).
- Underlättar dagliga aktiviteter som att ta på sig skorna
- Patienten kan inta komplexa ställningar som annars vore omöjliga (t.ex. sitta med korsade ben)

Brukarinformation	
Amputationsnivå:	Transfemoralt, knäledsexartikulation
Impact:	Låg till medel
Max. patientvikt:	125 kg

BESTÄLLNINGSPÅSÄTTNING

KNEE ROTATION ADAPTER

Art.nr.	Beskrivning	Material	Höjd	Bygghöjd	Vikt	Vinklingsmöjlighet
A-554300	Knee Rotation Adapter	Rostfritt stål	42 mm	27 mm	210 g	7° i alla riktningar



TORSION SHOCK ADAPTER

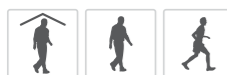

Torsion Shock Adapter är en modulär stöt- och rotationsadapter som ger stöt- och rotationsdämpning mellan proteshylsan och stumpen vilket minskar de skadliga skjuv- och rotationskrafterna mot huden. Kan användas som en del av en protes under dagliga aktiviteter.



Brukarinformation	
Amputationsnivå:	Amputation på nedre extremiteter
Impact:	Låg till hög
Max. patientvikt:	147 kg
Vikt:	415 g
Bygghöjd:	67-93 mm (beroende på anslutande adapter)

BESTÄLLNINGSPÅSÖKNING

VAL AV ENHET

Vikt, kg	45-77	78-88	89-100	101-116	117-130	131-147
Impact: Låg	TSA50001	TSA50001	TSA50001	TSA50002	TSA50003	TSA50003
Impact: Medel	TSA50001	TSA50001	TSA50002	TSA50003	TSA50003	N/A
Impact: Hög	TSA50001	TSA50002	TSA50003	TSA50003	N/A	N/A



KOMPONENTER

Össur rekommenderar att Torsion Shock Adapter används tillsammans med s.k. M36 adapter från Össur, se kompatibla adapter nedan.

KOMPATIBLA ADAPTERAR

Bild	Art.nr.	Beskrivning	Material	Max. vikt	Vikt
1.	A-114030	3- armad hylsadapter	Stål	166 kg	124 g
2.	A-114040	Hylsadapter, 4-armad, gängad	Stål	166 kg	158 g
3.	A-122300	Adapter 4-håls. Skruvas direkt på gängan på knäleden.	Aluminium	125 kg	70 g
4.	A-834300	Hanpyramidadapter	Stål	100 kg	111 g
4.	A-835300	Hanpyramidadapter	Titan	166 kg	80 g
5.	A-845300	Honpyramidadapter	Titan	166 kg	85 g



ÖSSUR UPPER LIMB

EGENSKAPER

GESTURE CONTROL

Fyra förinställda grepp uppnås genom en rörelse av protesens i en av fyra riktningar (framåt, bakåt, vänster eller höger). Greppen som programmeras för varje riktning, anpassas till användarens krav med hjälp av My i-Limb-appen. Gesture Control är möjligt tack vare i-Mo Technology.



GESTURE CONTROL

APP CONTROL

Quick Grips ger omedelbar tillgång till olika förprogrammerade och anpassade s.k. My Grips, vilket ger protesanvändaren stor variationsmöjlighet och flexibilitet när det gäller att anpassa protesens till en mängd olika dagliga aktiviteter. Quick Grips kan användas med ett antal mobila Apple-enheter inklusive Apple Watch.



APP CONTROL

MUSCLE CONTROL

"Triggers" är specifika muskelsignaler som används för att aktivera ett specifikt grepp i protesens i-Limb- eller i-Digits-protes.



MUSCLE CONTROL

PROXIMITY CONTROL

Grip Chips är små Bluetooth-enheter som används för att aktivera ett förprogrammerat grepp i i-Limb Quantum-handen. Greppet aktiveras när protesens hand kommer nära det objekt där Grip Chip:et har placerats. OBS! i-Limb-handen ska *inte* vara ansluten till My i-Limb-appen när Grip Chips används.



PROXIMITY CONTROL

TOUCH SOLUTIONS

I-LIMB® - ÖVERSIKT



i-Limb® Quantum



i-Limb® Ultra



i-Limb® Access

Följsamma grepp med proportionell styrning	Följsamma grepp med proportionell styrning	Följsamma grepp med proportionell styrning
Motoriserad tumme med manuell överstyrning	Motoriserad tumme med manuell överstyrning	Manuellt positionerbar tumme
Gesture Control i-Mo™ Technology		
App-styrning Quick Grips™	App-styrning Quick Grips™	App-styrning Quick Grips™
Muskelstyrning Triggers	Muskelstyrning Triggers	Muskelstyrning Triggers
Proximity Control Grip Chips™		
24 förprogrammerade grepp	18 förprogrammerade grepp	12 förprogrammerade grepp
12 individuellt anpassningsbara grepp - My Grips™		
Speed & strength boost	Speed & strength boost	Speed & strength boost
Vari-Grip	Vari-Grip	
Naturligt handläge	Naturligt handläge	
Auto-Grasp	Auto-Grasp	Auto-Grasp
Koll av protesens hälsostatus via Biosim/My i-Limb app	Koll av protesens hälsostatus via Biosim/My i-Limb app	Koll av protesens hälsostatus via Biosim/My i-Limb app
XS, S, M, L	XS, S, M, L	XS, S, M, L

i-LIMB® QUANTUM

i-Limb Quantum är en multiartikulerad, myoelektrisk hand från Össur, med titanfingrar som standard för 50 % ökad bärförmåga, upp till 30 % större greppkraft och 30 % högre hastighet för att förbättra de naturliga rörelserna, styrkan och funktionaliteten.

I i-Limb Quantum används geststyrning och det är den enda myoelektriska handen som kan ändra grepp med en gest. Gesture Control aktiveras genom att i-Limb Quantum flyttas i någon av fyra riktningar för att få önskat grepp.

Den har fem enskilt motoriserade fingrar och eldriven tumrotation, med manuell överstyrning, så att den fingerfärdighet, koordination och fitness som behövs erhålls för att utföra en lång rad dagliga aktiviteter.

- Den elektroniskt vridbara tummen, med manuell överstyrning, växlar automatiskt mellan laterala och oppositionella greppmönster för optimalt grepp
- Välj mellan upp till 36 olika grepp, både förprogrammerade och anpassningsbara efter användarens dagliga aktiviteter
- Vari-Grip funktionen ger ytterligare greppstyrka när den tillämpas
- Auto-Grasp - funktion för att undvika att du tappar föremål
- Touch Care® paket som erbjuder garantisupport i upp till 5 år
- Apparna Biosim®* och My i-Limb®** för konfigurering och anpassning av grepp och funktioner
- Finns i 4 storlekar – extra small, small, medium och large. Fingrar i titan ej tillgänglig på XS.
- Flera överdrag finns att välja mellan för olika livsstilar

KONTROLLMETODER



i-MO
GESTURE CONTROL



TRIGGERS
MUSCLE CONTROL



QUICK GRIPS
APP CONTROL



GRIP CHIPS
PROXIMITY CONTROL



Video: Myoelectric training videos for end users - playlist



Training modules, fitting process & clinical accreditation material

Enhetsens vikt	Extra Small	Small	Medium/Large
QWD	472 g	542 g	558 g
WD	432 g	502 g	518 g
Flektionshandled	572 g	642 g	658 g
Friktionshandled	467 g	537 g	553 g

*Biosim® gör det möjligt för ortopedingenjören att individuellt optimera i-Limb® -handen för protesanvändaren

**My i-Limb® tillåter protesanvändarna att interagera med sin i-Limb®-hand för att fortsätta sin träning och anpassa inställningarna till deras dagliga behov.

Teknisk information	
Spänning	7.4 V (nominell)
Max. ström	5 A
Batteri-kapacitet	Laddningsbart litiumpolymer-batteri; 7.4 V (nominell); 2000 mAh kapacitet; 1300 mAh kapacitet
Max. statisk belastning för handen	40 kg (Extra Small) 90 kg (Small/Medium/Large)
Max. statisk belastning för MCP/PIP-led	20 kg (Extra Small) 48 kg (Small/Medium/Large)
Stängningstid - från helt öppen till helt stängd hand.	0.8 sek

i-LIMB® QUANTUM

KIT

Paket	1	2	3	4	5	6
i-Limb Quantum Titanium - paketkoder	TBX 50140	TBX 50141	TBX 50142	TBX 50143	TBX 50144	TBX 50145
QWD/WD/ Friktionshandled	•		•		•	
Flektionshandle		•		•		•
Hylskomponenter	•	•	•	•	•	•
Elektroder	•	•	•	•	•	•
Grip Chips			•	•	•	•
Standardpaket för handskar	•	•	•	•		
Pluspaket för handskar					•	•

I samtliga paket ingår:

- Batteri och magnetisk laddningsport
- Nätaggregat (Laddkabel)

Standardpaket för handskar: fritt val av 6 handskar av typen:

i-Limb Skin Active, Active TS, Contour, Contour TS och Natural. **OBS! Max 4 Natural-handskar kan väljas.**

Pluspaket för handskar; innehåller 2 i-Limb Skin Match-handskar* och

4 valfria handskar av typen i-Limb Skin Active, Active TS, Contour, Contour TS, Natural.

*För korrekt matchning av custom-handshen, kontakta Kundsupport för Livingskin image taking kit samt vidare instruktion.

GARANTIER

Art.nr.	Beskrivning
TBX50173	Garanti i-Limb / i-Digits 3 år
TBX50174	Garanti i-Limb / i-Digits 4 år
TBX50175	Garanti i-Limb / i-Digits 5 år



Biosim Connection Guide



My i-Limb Connection Guide



<https://www.ossur.com/sv-se/professionella/bestallningsinformation>

i-LIMB® ULTRA

En myoelektrisk, multiartikulerad proteshand med fem individuellt kontrollerade fingrar. Elektroniskt roterande tumme med manuell överstyrning.

- Individuellt motordrivna fingrar med följsamt grepp och låsningsfunktion.
- Elektroniskt roterande tumme, med manuell överstyrning, växlar automatiskt för optimerad positionering utifrån valt grepp.
- Med vår speed boost-funktion kan fingerhastigheten ökas med upp till 30 %.
- Appstyrning ger direktåtkomst till Quick Grips™ genom att man i appen väljer önskat grepp.
- Vid muskelstyrning används specifika muskelsignaler (co-contraction, dubbelimpuls, trippelimpuls) som kallas "triggers" för att instruera handen att aktivera ett visst grepp.
- Det finns 18 alternativ av förprogrammerade grepp.
- Vari-Grip funktion ger ökad greppstyrka när den tillämpas.
- Auto-Grasp - en säkerhetsfunktion för att förhindra att du tappar föremål.
- Appen Biosim®* för inställning och optimering utifrån brukarens individuella förutsättningar. Appen My i-Limb®** för konfigurering och anpassning av grepp och funktioner.
- Finns i 4 storlekar – extra small, small, medium and large
- Flera varianter av proteshandskar finns att välja mellan.



i-Limb Ultra kan också fås med titanförstärkta fingrar vilket ökar bärkraften med 50 %. Finns i 3 storlekar: S / M och L.



Training modules, fitting process & clinical accreditation material

KONTROLLMETODER



TRIGGERS MUSCLE CONTROL



QUICK GRIPS APP CONTROL

Enhetens vikt	Enhetens vikt		
	Extra Small	Small	Medium/Large
QWD	472 g	512 g	528 g
WD	432 g	472 g	488 g
Flektionshandle	572 g	612 g	628 g
Friktionshandle	467 g	507 g	523 g

*Biosim® gör det möjligt för ortopedingenjören att individuellt optimera i-Limb® -handen för protesanvändaren

**My i-Limb® tillåter protesanvändarna att interagera med sin i-Limb®-hand för att fortsätta sin träning och anpassa inställningarna till deras dagliga behov.

Teknisk information	
Spänning	7.4 V (nominell)
Max. ström	5 A
Batteri-kapacitet	Laddningsbart litiumpolymer-batteri; 7.4 V (nominell); 2000 mAh kapacitet; 1300 mAh kapacitet
Max. statisk belastning för handen	40 kg (Extra Small) 90 kg (Small/Medium/Large)
Max. statisk belastning för MCP/PIP-led	20 kg (Extra Small) 32 kg (Small/Medium/Large)
Stängningstid - från helt öppen till helt stängd hand.	0.8 sek

i-LIMB® ULTRA

KIT

Paket	1	2
i-Limb Ultra med standard -fingrar - paketkoder:	TBX 50185	TBX 50186
i-Limb Ultra med titan -fingrar - paketkoder:	TBX 50482	TBX 50483
QWD/WD/ Friktionshandled	•	
Flektionshandled		•
Hylskomponenter	•	•
Elektroder	•	•
Standardpaket för handskar	•	•

I samtliga paket ingår:

- Batteri och magnetisk laddningsport
- Nätaggregat (Laddkabel)
- Standardpaket för handskar: fritt val av 6 handskar av typen: i-Limb Skin Active, Active TS, Contour, Contour TS och Natural. **OBS! Max 4 Natural-handskar kan väljas.**

GARANTIER

Art.nr.	Beskrivning
TBX50173	Garanti i-Limb / i-Digits 3 år
TBX50174	Garanti i-Limb / i-Digits 4 år
TBX50175	Garanti i-Limb / i-Digits 5 år



Biosim
Connection Guide



My i-limb
Connection Guide



<https://www.ossur.com/sv-se/professionella/bestallningsinformation>

i-LIMB® ACCESS

En myoelektrisk, multiartikulerad proteshand med fem fingrar som styrs individuellt och en manuellt positionerbar tumme.

- Individuellt motordrivna fingrar med följsamt grepp och låsningsfunktion.
- Manuellt positionerbar tumme som kan flyttas för optimerad positionering utifrån valt grepp.
- Med vår speed boost-funktion kan fingerhastigheten ökas med upp till 30 %.
- Appstyrning ger direktåtkomst till Quick Grips® genom att man i appen väljer önskat grepp.
- Vid muskelstyrning används specifika muskelsignaler (co-contraction, dubbelimpuls, trippelimpuls) som kallas "triggers" för att instruera handen att aktivera ett visst grepp.
- Det finns 12 alternativ av förprogrammerade grepp.
- Appen Biosim®** för inställning och optimering utifrån brukarens individuella förutsättningar. Appen My i-Limb®*** för konfigurering och anpassning av grepp och funktioner.
- Finns i 4 storlekar – extra small, small, medium och large
- Flera varianter av proteshandskar finns att välja mellan.



i-Limb Access kan också fås med titanförstärkta fingrar vilket ökar bärkraften med 50 %.
Finns i 3 storlekar: S / M och L.



Training modules, fitting process
& clinical accreditation material

KONTROLLMETODER



TRIGGERS
MUSCLE CONTROL



QUICK GRIPS
APP CONTROL

Enhetens vikt			
	Extra Small	Small	Medium/Large
QWD	432 g	468 g	478 g
WD	392 g	428 g	438 g
Flektionshandled	532 g	568 g	578 g
Friktionshandled	427 g	463 g	473 g

*Biosim® gör det möjligt för ortopedingenjören att individuellt optimera i-Limb® -handen för protesanvändaren

**My i-Limb® tillåter protesanvändarna att interagera med sin i-Limb®-hand för att fortsätta sin träning och anpassa inställningarna till deras dagliga behov.

Teknisk information	
Spänning	7.4 V (nominell)
Max. ström	5 A
Batteri-kapacitet	Laddningsbart litiumpolymer-batteri; 7.4 V (nominell); 2000 mAh kapacitet; 1300 mAh kapacitet
Max. statisk belastning för handen	40 kg (Extra Small) 90 kg (Small/Medium/Large)
Max. statisk belastning för MCP/PIP-led	20 kg (Extra Small) 32 kg (Small/Medium/Large)
Stängningstid - från helt öppen till helt stängd hand.	0.8 sek

i-LIMB® ACCESS

KIT

Paket	1	2
i-Limb Access med standardfingrar - paketkoder:	TBX 50042	TBX 50043
i-Limb Access med titanfingrar - paketkoder:	TBX 50484	TBX 50485
QWD/WD/Friktionshandled	•	
Flektionshandled		•
Hylskomponenter	•	•
Elektroder	•	•
Standardpaket för handskar	•	•

I samtliga paket ingår:

- Batteri och magnetisk laddningsport
- Nätaggregat (Laddkabel)
- Standardpaket för handskar: fritt val av 6 handskar av typen: i-Limb Skin Active, Active TS, Contour, Contour TS och Natural. **OBS! Max 4 Natural-handskar kan väljas.**

GARANTIER

Art.nr.	Beskrivning
TBX50173	Garanti i-Limb / i-Digits 3 år
TBX50174	Garanti i-Limb / i-Digits 4 år
TBX50175	Garanti i-Limb / i-Digits 5 år



Biosim
Connection Guide



My i-limb
Connection Guide



<https://www.ossur.com/sv-se/professionella/bestallningsinformation>

i-LIMB®

DIMENSIONER

Mått i mm.

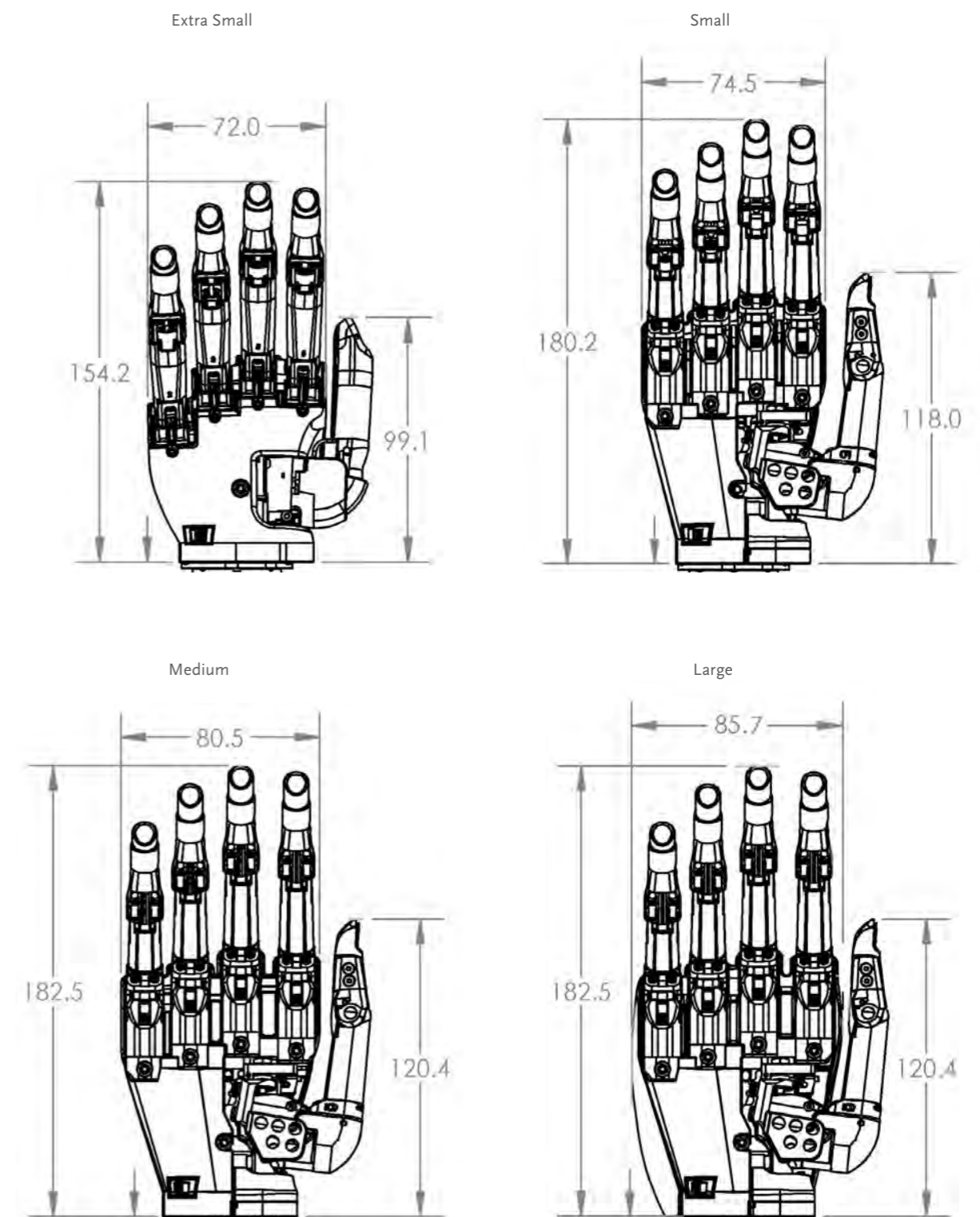

i-LIMB®

VALBARA HANDLEDER

i-Limb handproteser kan beställas med olika handledsalternativ:

Flektionshandled

Flektionshandleden erbjuder passiv handledsflektion och handleds-extension med möjlighet till låsning i 5 positioner: +40° +20° 0° -20° -40°. Handleden stängs/öppnas med ett enkelt magnetlås. Protesanvändaren kan själv lätt både sätta dit och avlägsna handen från proteshysan.

Vikt: 161 g

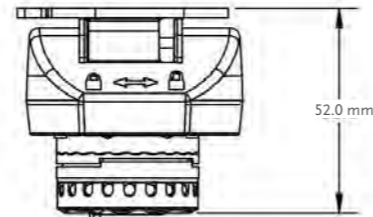

Quick Wrist Disconnect

Quick Wrist Disconnect (QWD) erbjuder manuell handledsrotation. Protesanvändaren kan själv lätt både sätta dit och avlägsna handen från proteshysan.

Vikt: 54 g

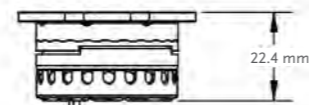

Friktionshandled

Friktionshandleden erbjuder manuell handledsrotation och passar bra för de som har en lång amputationsstump. Protesanvändaren kan inte själv avlägsna handen från protesen.

Vikt: 49 g

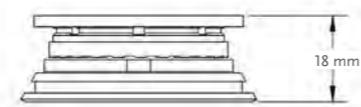

Wrist Disarticulation

Wrist disarticulation (WD) har lägst bygghöjd och gör att den passar mycket bra till de med lång amputationsstump. Ett inlamineringsfäste integreras i proteshysan där handen skall sättas fast. Ingen rotation av handen är möjlig och protesanvändaren kan inte själv avlägsna handen från protesen.

Vikt: 17 g

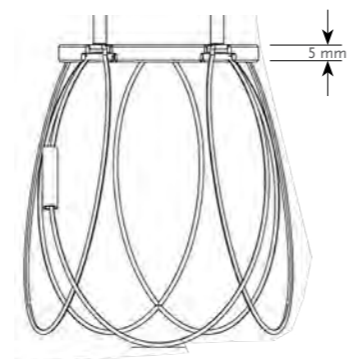

ELEKTRODER

REMOTE ELECTRODES

- För användning med alla i-Limb® -händer
- Guldpläterade för optimerade EMG-signaler
- 50 Hz
- 23 mm x 17.4 mm x 5.6 mm
- 10 mm diameter på elektrodhuvudet
- Optimerat avstånd mellan elektroderna är 8-10 mm
- Graderad signalförstärkning, 1-7
- Signalförstärkning och tröskelvärde kan även finjusteras i Biosim™

Art.nr.	Beskrivning
PL069466B	50 Hz single site remote Electrode Kit, 300 mm cable
PL069468B	50 Hz single site remote Electrode Kit, 600 mm cable

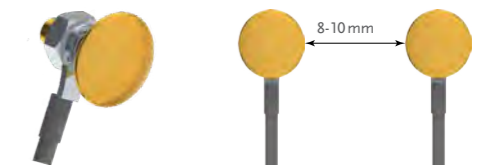
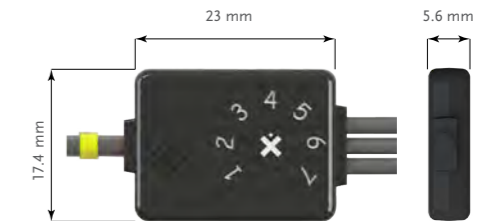

EMG amplituden förbättras med över 20 % när man använder guldpläterade elektroder jämfört med elektroder av kompaktmodell.

ELEKTRODER

COMPACT ELECTRODES

Compact elektroder med en traditionell design.

- För användning med samtliga i-Limb® -händer samt för i-Digits™
- Elektrodkontakter av medicinskt godkänt rostfritt stål
- 50 Hz
- Skydd mot damm och väta enligt IP64
- 26.8 mm x 18.4 mm x 9.7 mm
- Graderad signalförstärkning 1-7
- Signalförstärkning och tröskelvärde kan även finjusteras i Biosim™

Innehåller:

- Dummy för både laminering och termoplast
- Elektrod kabel (finns i antingen 300 mm eller 600 mm) med tillhörande isolerad kontakt
- Verktyg för justering av signalstyrka
- Ankarskruvar för fastmontering i proteshylsa

Art.nr.	Beskrivning
PL441029A	Compact Coaxial Electrode kit i-Digits
PL091050A	Compact Electrode Kit, 50 Hz (300 mm cable)
PL091127A	Compact Electrode Kit 50 Hz (600 mm cable)
PL091029A	3-way cable 300 mm
PL091030A	3-way cable 600 mm

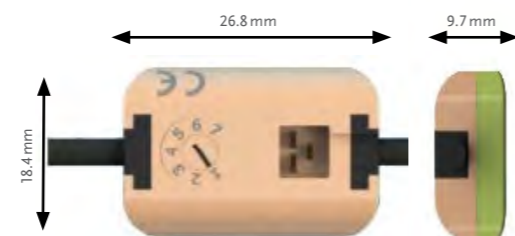

LADDARE & BATTERIER

MAGNETLADDARE

- Tryckkänslig knapp för på/av.
- LED batteriindikator med varning för låg batterinivå
- Felsäkert system – batterireserven förhindrar att handen låser sig i stängt läge

Össur Touch Solutions batterier krävs för användning av i-Limb® händer.

Art.nr.	Beskrivning
PL000290A	Magnetic Charge Port, inklusive kabeladapter*
PL000335A	2000 mAh batteri (internt)
PL000336A	1300 mAh batteri (internt)

*För komplett kit, beställ förutom #PL000290A även:
#PL000291A Laddenhet
#000313A Strömkabel med EU-kontakt

	i-Limb 1300mAh batteri	i-Limb 2000mAh batteri
Kapacitet	1300mAh	2000mAh
Batteri - Dimensioner	Längd	70 mm
	Bredd	35 mm
	Höjd	6 mm
Användningsområde	Måttlig användning	Hög användning



Video: i-Limb Magnetic charger (55 sec)

LADDARE

Endast av Össur godkända laddare får användas med produkter från Össur Touch Solutions.

	Art.nr.	Beskrivning
1.	PL000291A	Laddenhet (beställ även strömkabeln #00313A)
	000313A	Strömkabel med EU-kontakt
2.	PL000292A	Billaddare



RESERVDELAR

RESERVDELAR TILL i-LIMB®

GRIP CHIPS®

Kan användas för att lagra grepp eller favoriter till i-Limb® Quantum och i-Digits® Quantum.

Art.nr.	Beskrivning
PL238300A	Grip Chips Starter Kit & App Activation

VERKTYGSKIT

Behövs för underhåll av i-Limb® hand.

Art.nr.	Beskrivning
PL177001A	Repair Tool Kit T10
PL177002A	Repair Tool Kit T6
PL177003A	Repair Tool Kit T8
PL177004A	Repair Tool Kit T6 med torque driver

COUPLING PIECE & COAXIAL PLUG

För QWD-koppling.

Bild	Art.nr.	Beskrivning
1	PL091032B	Coupling piece
2	PL091036A	4-way Coaxial Plug

LAMINATION RING

För laminering av protes med QWD-koppling.

Bild	Art.nr.	Beskrivning
3	089003A	Lamineringsring 50 mm
	091037A	Lamineringsring 45 mm

QWD VERKTYG

Behövs för ihopmontering av QWD

Bild	Art.nr.	Beskrivning
4	MP091084A	Quick Wrist Disconnect (QWD) tool

WD LAMINERINGSPLATTA MED KORG

För laminering av protes med WD-koppling

Bild	Art.nr.	Beskrivning
5	SA149003B	WD Lamination Plate/Basket Assembly

KIT

Art.nr.	Beskrivning
PL091067B	Single Site Socket Component Kit, including one Electrode Kit
PL091068B	Dual Site Socket Component Kit,, including two Electrode Kits

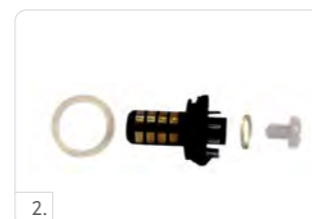

PROTESHANDSKAR

i-LIMB SKIN® ACTIVE OCH TS HANDSKAR

i-Limb Skin Active är en proteshandske som är specifikt designad för i-Limb-händer och som helt täcker proteshanden. Handflatan och insidan av proteshandsken ger viss friktion för ett lättare och säkrare grepp. Handryggen har en slät och glatt yta för att minimera mostånd när handen förs genom ärmarna på ett klädesplagg.

i-Limb Skin Active TS tillåter brukaren att använda en touchscreen på t.ex en smartphone tillsammans med en kompatibel i-Limb. i-Limb Skin Active proteshandske finns tillgänglig i två färger: transparent och svart.

OBS! För i-Limb händer i storlek large, beställ en handske i storlek medium.



I-LIMB SKIN ACTIVE

Art.nr.	Beskrivning
PL353002A	i-Limb Skin Active RH extra small, transparent
PL353003A	i-Limb Skin Active LH extra small, transparent
PL353000A	i-Limb Skin Active RH extra small, svart
PL353001A	i-Limb Skin Active LH extra small, svart
092025A	i-Limb Skin Active RH small, transparent
092026A	i-Limb Skin Active LH small, transparent
092029A	i-Limb Skin Active RH small, svart
092030A	i-Limb Skin Active LH small, svart
092023A	i-Limb Skin Active RH medium, transparent
092024A	i-Limb Skin Active LH medium, transparent
092027A	i-Limb Skin Active RH medium, svart
092028A	i-Limb Skin Active LH medium, svart
TBX50045	i-Limb Skin Active (svart eller transparent) x 4

I-LIMB SKIN ACTIVE TS

Art.nr.	Beskrivning
PL380002A	i-Limb Skin Active RH extra small, transparent TS
PL380003A	i-Limb Skin Active LH extra small, transparent TS
PL380000A	i-Limb Skin Active RH extra small, svart TS
PL380001A	i-Limb Skin Active LH extra small, svart TS
MP092025B	i-Limb Skin Active RH small, transparent TS
MP092026B	i-Limb Skin Active LH small, transparent TS
MP092029B	i-Limb Skin Active RH small, svart TS
MP092030B	i-Limb Skin Active LH small, svart TS
MP092023B	i-Limb Skin Active RH medium, transparent TS
MP092024B	i-Limb Skin Active LH medium, transparent TS
MP092027B	i-Limb Skin Active RH medium, svart TS
MP092028B	i-Limb Skin Active LH medium, svart TS
TBX50047	i-Limb Skin Active TS (svart eller transparent) x 4



PROTESHANDSKAR

i-LIMB SKIN® CONTOUR OCH TS COVERS

i-Limb Skin Contour proteshandske är en anatomiskt formad handske i mjukt silikon med ytbehandlad insida för lättare på-/avtagning.

De tjockare fingerspetsarna och den lösare passformen bidrar till ökad hållbarhet.

i-Limb Skin Contour proteshandske finns tillgänglig i två färger: transparent och svart. Finns även tillgänglig Touch Screen (TS).

OBS! För i-Limb händer i storlek large, beställ en handske i storlek medium.



I-LIMB SKIN CONTOUR

Art.nr.	Beskrivning
PL353004A	i-Limb Skin Contour RH extra small, transparent
PL353005A	i-Limb Skin Contour LH extra small, transparent
PL353014A	i-Limb Skin Contour RH extra small, svart
PL353015A	i-Limb Skin Contour LH extra small, svart
PL354004A	i-Limb Skin Contour RH small, transparent
PL354005A	i-Limb Skin Contour LH small, transparent
PL354014A	i-Limb Skin Contour RH small, svart
PL354015A	i-Limb Skin Contour LH small, svart
PL355004A	i-Limb Skin Contour RH medium, transparent
PL355005A	i-Limb Skin Contour LH medium, transparent
PL355014A	i-Limb Skin Contour RH medium, svart
PL355015A	i-Limb Skin Contour LH medium, svart
TBX50053	i-Limb Skin Contour x 4

I-LIMB SKIN CONTOUR TS

Art.nr.	Beskrivning
PL380004A	i-Limb Skin Contour RH extra small, transparent TS
PL380005A	i-Limb Skin Contour LH extra small, transparent TS
PL380012A	i-Limb Skin Contour RH extra small, svart TS
PL380013A	i-Limb Skin Contour LH extra small, svart TS
PL381004A	i-Limb Skin Contour RH small, transparent TS
PL381005A	i-Limb Skin Contour LH small, transparent TS
PL381012A	i-Limb Skin Contour RH small, svart TS
PL381013A	i-Limb Skin Contour LH small, svart TS
PL382004A	i-Limb Skin Contour RH medium, transparent TS
PL382005A	i-Limb Skin Contour LH medium, transparent TS
PL382012A	i-Limb Skin Contour RH medium, svart TS
PL382013A	i-Limb Skin Contour LH medium, svart TS
TBX50054	i-Limb Skin Contour TS x 4

TOUCH COVER LINER

Används som ett interface mellan proteshand och handske för att öka livslängden av handsken/skydda utsatta områden från slitage.

Art.nr.	Beskrivning
092050	Cover Liner - Vänster Small
092051	Cover Liner - Höger Small
092052	Cover Liner - Vänster, Medium
092053	Cover Liner - Höger, Medium
092054	Cover Liner - Vänster, Large
092055	Cover Liner - Höger, Large
MA01331	Cover Liner Instruktioner



PROTESHANDSKAR

i-LIMB SKIN® NATURAL HANDSKAR

i-Limb Skin Natural är en kosmetisk proteshandske för i-Limb-händerna. En färgkarta används för att välja bäst matchande hudton mellan brukarens hudfärg och färgen på i-Limb Skin Natural handsken. i-Limb Skin Natural handsken finns i 18 olika hudtoner.

i-Limb Skin Natural handskens längd går strax proximalt om nivån för handleden. För en kosmetisk lösning för hela underarmen så finns sleeve för underarmen i motsvarande hudton.

OBS! För i-Limb-händer i storlek large, beställ en handske i storlek medium.



Färg	Extra small		Small		Medium	
	Vänster	Höger	Vänster	Höger	Vänster	Höger
1	066582A	066564A	066509B	066491B	066473B	066455B
2	066583A	066565A	066510B	066492B	066474B	066456B
3	066584A	066566A	066511B	066493B	066475B	066457B
4	066585A	066567A	066512B	066494B	066476B	066458B
5	066586A	066568A	066513B	066495B	066477B	066459B
6	066587A	066569A	066514B	066496B	066478B	066460B
7	066588A	066570A	066515B	066497B	066479B	066461B
8	066589A	066571A	066516B	066498B	066480B	066462B
9	066590A	066572A	066517B	066499B	066481B	066463B
10	066591A	066573A	066518B	066500B	066482B	066464B
11	066592A	066574A	066519B	066501B	066483B	066465B
12	066593A	066575A	066520B	066502B	066484B	066466B
13	066594A	066576A	066521B	066503B	066485B	066467B
14	066595A	066577A	066522B	066504B	066486B	066468B
15	066596A	066578A	066523B	066505B	066487B	066469B
16	066597A	066579A	066524B	066506B	066488B	066470B
17	066598A	066580A	066525B	066507B	066489B	066471B
18	066599A	066581A	066526B	066508B	066490B	066472B

PROTESHANDSKAR

i-LIMB SKIN® NATURAL SLEEVE FÖR UNDERARM

i-Limb Skin Natural Sleeve för underarm möjliggör en kosmetisk lösning för underarmen i samma hudton som i-Limb Skin Natural proteshandske. Finns tillgänglig i 4 storlekar (low profile, small, medium, large) och i 18 olika hudtoner.

Längden på sleeve för underarm är 35 cm.

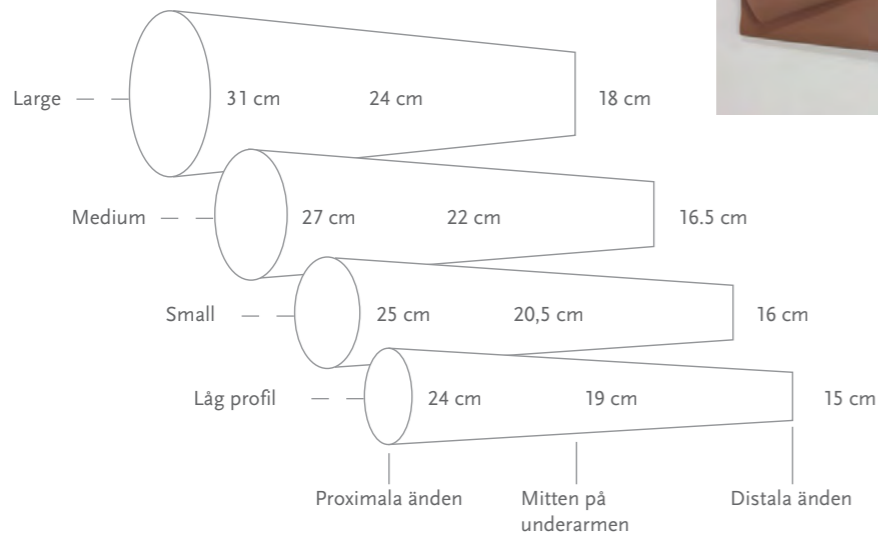
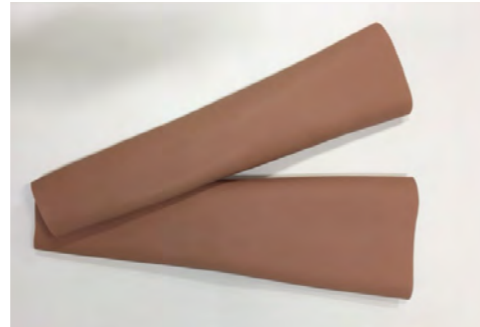

Färg	Låg Profil	Small	Medium	Large
1	066629A	066628A	066627A	066626 A
2	066633A	066632A	066631A	066630A
3	066637A	066636A	066635A	066634A
4	066641A	066640A	066639A	066638A
5	066645A	066644A	066643A	066642A
6	066649A	066648A	066647A	066646A
7	066653A	066652A	066651A	066650A
8	066657A	066656A	066655A	066654A
9	066661A	066660A	066659A	066658A
10	066665A	066664A	066663A	066662A
11	066669A	066668A	066667A	066666A
12	066673A	066672A	066671A	066670A
13	066677A	066676A	066675A	066674A
14	066681A	066680A	066679A	066678A
15	066685A	066684A	066683A	066682A
16	066689A	066688A	066687A	066686A
17	066693A	066692A	066691A	066690A
18	0666700A	066696A	066695A	066694A

PROTESHANDSKAR

i-LIMB SKIN® MATCH HANDSKAR

i-Limb Skin Match proteshandske är en helt individuellt tillverkad handske som realistiskt motsvarar brukarens hudton och utseende.

i-Limb Skin Match handskens längd går strax proximalt om nivån för handleden. För en kosmetisk lösning för hela underarmen så finns i-Limb Skin Match Forearm Cover för underarmen där denna tillverkas för att realistiskt motsvara brukarens hudton och utseende.



Art.nr.	Beskrivning
066006A	i-Limb Skin Match Hand Cover
066448A	i-Limb Skin Match Forearm Sleeve
066449A	i-Limb Skin Match Hand Covering including Custom Forearm Sleeve

i-DIGITS® QUANTUM

i-Digits Quantum är en myoelektrisk, multiartikulerad protesenheter för personer med partiellt förlorad eller saknad hand.

Lämpliga kandidater är de som saknar 1 till 5 fingrar distalt om handleden och proximalt om MCP-leden.

i-Digits Quantum omfattas av i-Mo technology. Fyra förinställda grepp uppnås genom en rörelse av protesen i en av fyra riktningar (framåt, bakåt, vänster eller höger). Greppen som programmeras för varje riktning anpassas till användarens krav med hjälp av Biosim® eller My i-Limb®-appen.

- En individuellt anpassad delhandprotes för personer med partiellt förlorad eller saknad hand.
- Upp till 32 grepp är tillgängliga.
- Fristående armband med integrerade batterier och mikroprocessor.
- Fingrarna kan röra sig individuellt och fungerar tillsammans med de kvarvarande fingrarna.
- Vari-Grip -funktion för ökad greppstyrka.
- Auto Grasp - en säkerhetsfunktion för att förhindra att du tappar föremål.
- Speed boost-funktion - ökar hastigheten med upp till 30 % med My i-Limb®-appen.
- Manuellt positionerbar tumme möjlig om så behövs

Gesture Control aktiveras genom att i-Digits Quantum flyttas i någon av fyra riktningar för att få önskat grepp.

KONTROLLMETODER

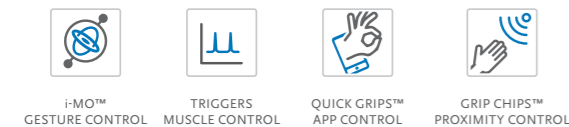

Art.nr.	Beskrivning
TBX50008	1 digit i-Digits Quantum
TBX50016	2 digit i-Digits Quantum
TBX50024	3 digit i-Digits Quantum
TBX50032	4 digit i-Digits Quantum
TBX50040	5 digit i-Digits Quantum

GARANTIER

Art.nr.	Beskrivning
TBX50173	Garanti i-Limb / i-Digits 3 år
TBX50174	Garanti i-Limb / i-Digits 4 år
TBX50175	Garanti i-Limb / i-Digits 5 år



Training modules, fitting process & clinical accreditation material

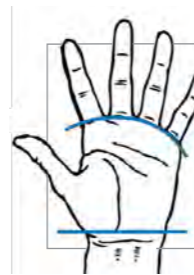

i-Digit Assessment-kit
Nu finns ett testkit som du kan låna från Össur för att utvärdera om din patient är en lämplig i-Digit-kandidat eller ej.
Kontakta Kundsupport för mer information!

I samtliga paket ingår:

- i-Digits Quantum Armband
- Laddkabel
- 2 monteringsplattor
- Elektroder eller FSRs
- Finger och knoginfästning (kvantitet och storlek enligt beställt paket)
- 3 fingertutor per finger
- 2 Grip Chips



<https://www.ossur.com/sv-se/professionella/bestallningsinformation>

i-DIGITS® ACCESS

i-Digits Access är en myoelektrisk, multiartikulerad protesenheter för personer med partiellt förlorad eller saknad hand.

Lämpliga kandidater är de som saknar 1 till 5 fingrar distalt om handleden och proximalt om MCP-leden.

- En individuellt anpassad delhandprotes för personer med partiellt förlorad eller saknad hand.
- Upp till 12 grepp är tillgängliga
- Fristående armband med integrerade batterier och mikroprocessor.
- Fingrarna kan röra sig individuellt och fungerar tillsammans med de kvarvarande fingrarna.
- Manuellt positionerbar tumme möjlig när så behövs

KONTROLLMETODER



Art.nr.	Beskrivning
TBX50006	1 digit i-Digits Access
TBX50014	2 digit i-Digits Access
TBX50022	3 digit i-Digits Access
TBX50030	4 digit i-Digits Access
TBX50038	5 digit i-Digits Access

I samtliga paket ingår:

- i-Digits Access armband
- Laddkabel
- 2 monteringsplattor
- Elektroder eller FSRs (enligt beställt kit)
- Finger och knoginfästning (kvantitet och storlek enligt beställt paket)
- 3 fingertutor per finger

GARANTIER

Art.nr.	Beskrivning
TBX50173	Garanti i-Limb / i-Digits 3 år
TBX50174	Garanti i-Limb / i-Digits 4 år
TBX50175	Garanti i-Limb / i-Digits 5 år



Training modules, fitting process & clinical accreditation material

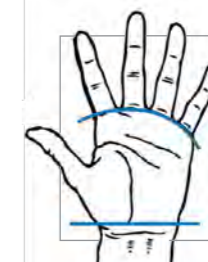

i-Digit Assessment-kit
Nu finns ett testkit som du kan låna från Össur för att utvärdera om din patient är en lämplig i-Digit-kandidat eller ej.
Kontakta Kundsupport för mer information!

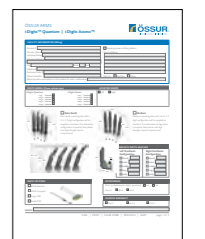

<https://www.ossur.com/sv-se/professionella/bestallningsinformation>

i-DIGITS®

DIMENSIONER

i-Digits kan fås i extra small och medium.

Monteringsplattan för extra small är 67 mm bred, med en rak inriktninglinje av fingrarna.

Monteringsplattan för medium är 73 mm bred, med en inriktninglinje där fingrarna spretar något (se bilder till höger).

	Tumme	Pekfinger	Långeman	Ringfinger	Lillfinger
Extra Small	5	5	5	3	2
Medium	5	6	6	5	3



Ovanstående konfiguration ger en optimerad funktionalitet.

SIGNALÖVERFÖRING

En variation av alternativ för signalöverföring finns för i-Digits finns för att optimera funktionen utifrån brukarens förutsättning.

LP REMOTE ELECTRODES

En förankringsplatta integreras vid tillverkningen av innerhylsan i silikon. Detta ger dels en överlägsen suspension av elektroden samt en låg bygghöjd. Två elektroder placeras tillsammans för 'dual site' kontroll och en enkel elektrod som jord.

	Art.nr.	Beskrivning
1.	PL441012B	Remote Electrode Kit
	SA441080A	Check Socket Remote Electrode

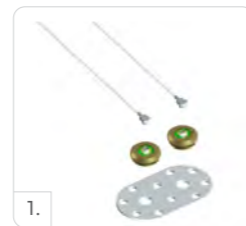

FSR (FORCE SENSING RESISTOR)

En tunn tryckplatta som fungerar genom att brukaren fysiskt applicerar tryck på plattan med kontralateral sida.

	Art.nr.	Beskrivning
	SA441092B	FSR for i-Digits (small)
2.	SA441093B	FSR for i-Digits (large)



COMPACT ELECTRODES

Traditionell elektrod för användning med i-Digits.

	Art.nr.	Beskrivning
3.	PL441029A	Compact Electrode kit i-Digits

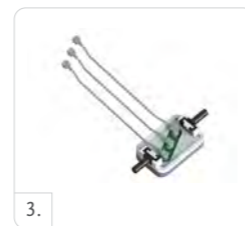

i-DIGITS®

RESERVDELAR

Batteries and Chargers

Picture	Code	Description
1.	SA069313	800mAh battery
2.	PL069653	i-Digits Battery Charger base unit
3.	069654	i-Digits Power Supply Unit

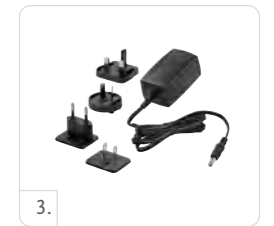
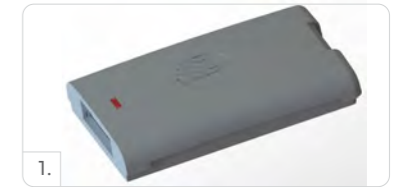

TILLBEHÖR FÖR TILLVERKNING

	Art.nr.	Beskrivning
	SA441036A	i-Digits RH mounting knuckle plate assembly - extra small
4.	SA440003A	i-Digits LH mounting knuckle plate assembly - extra small
	SA069406B	i-Digits RH mounting knuckle plate assembly - medium
	SA069405B	i-Digits LH mounting knuckle plate assembly - medium
5.	PL441052B	Thumb pivot assembly
	069227B	Thumb angled mounting plate
	PL441056A	Single wired knuckle assembly
	SA400074A	Ratchet Strap + Screws + Shoulder Insert Assembly
	PL177004A	Repair tool kit T6 with torque driver

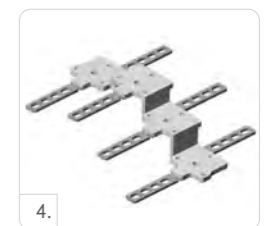

BÄLG FÖR HANDLENENHET (KOMPLETT)

Art.nr.	Beskrivning
SA441040D	i-Digits Electrode Bellows Assembly 50Hz
SA441078C	FSR Bellows Assembly for i-Digits

FINGERTUTOR

Art.nr.	Beskrivning
441031A	i-Digits Cover stl. 2 svart
441082A	i-Digits Cover stl. 2 transparent
441032A	i-Digits Cover stl. 3 svart
441083A	i-Digits Cover stl. 3 transparent
441033A	i-Digits Cover stl. 5 svart
441084A	i-Digits Cover stl. 5 transparent
441034A	i-Digits Cover stl. TS 5 svart

Art.nr.	Beskrivning
441085A	i-Digits Cover stl. TS 5 transparent
441035A	i-Digits Thumb Cover svart
441088A	i-Digits Thumb Cover transparent
441076A	i-Digits Cover stl. 6 svart
441086A	i-Digits Cover stl. 6 transparent
441077A	i-Digits Cover Stl TS 6 svart
441087A	i-Digits Cover Stl TS 6 transparent

VIRTU-LIMB

Virtu-Limb är en trådlös enhet för demonstration och för att utvärdera och träna myo-elektriska signaler.

Virtu-Limb kan användas för olika syften:

- För att mäta protesanvändarens myo-elektriska signaler när beslut om positionering av elektroder i proteserna ska tas
- För att visa hur man kan kontrollera sina muskelsignaler
- För att träna och förbättra styrkan på muskelsignaler
- För att visa hur man kan använda förprogrammerade grepp
- Ansluts till Biosim® programvara
- Muskelsignaler används för att kontrollera en virtuell hand via programvaran
- En i-Limb-hand kan anslutas för att demonstrera i-Limb-handen till kunder/protesanvändare

Art.nr.	Beskrivning
PL189002	Virtu-Limb Kit - EU
SA188010	Virtu-Limb FSR Touchpad
PL189001	Virtu-Limb Compact Electrode Kit (50Hz) - 2 supplied



Virtu-Limb för att mäta myo-elektriska signaler

DEMO-LIMB

Demo-Limb är en portabel enhet för demonstration och brukarträning tillsammans med en i-Limb. Alla i-Limb händer med en QWD kan kopplas ihop med DemoLimb och kontrolleras genom FSR (Force Sensing Resistor) eller elektroder.

FSR är framför allt användbart för demonstration av funktionen hos en i-Limb, så som Gesture Control och muskelsignaler.

Elektroden ger en potentiell brukare möjlighet att prova på att styra i-Limb handen med muskelsignaler. i-Limb handen kan kopplas upp mot Biosim™ eller my i-Limb för programmering, användning av Quick Grips eller utvärdering av signalstyrka.

Demo-Limb™ är särskilt användbar tillsammans med en i-Limb Quantum hand för demonstration och träning med Gesture Control.

Demo-Limb ger möjlighet att:

- Genom två stycken FSR's simulera öppning/stängning samt simulera byte av grepp genom ko-kontraktion, dubbel- och trippelimpuls
- Möjlighet att koppla in elektroder
- Möjlighet att demonstrera Gesture Control, muskelsignaler, kontroll genom app och Grip Chips
- QWD koppling
- Utbytbara batterier

Art.nr.	Beskrivning
PL071000	Demo-Limb

Demo-Limb fungerar tillsammans med Virtu-Limb-elektroder och Power Pack 800 mAh batterier.



LIVINGSKIN®

ÖVERSIKT

Handgjord från högupplöst silikon som omsorgsfullt handmålas för att realistiskt motsvara brukarens hudton och hudens utseende. Personliga detaljer som fräcknar och kroppshår kan integreras i protesen.

Livingskin är passiva, funktionella proteser. Samtidigt som Livingskin ger en högklassig kosmetisk lösning, ger den även ett funktionellt stöd vid drag eller som ett motstånd mot ett föremål.

För beställning av Livingskin, kontakta Kundsupport för Livingskin Image Taking Kit samt vidare instruktion.



Livingskin fingrar

Art.nr.	Beskrivning
066026A	1 finger
066029A	2 fingrar
066039A	3 fingrar
066040A	4 fingrar
TBX50486	5 fingrar
066135A	Nagelband

Livingskin händer

Art.nr.	Beskrivning
066014A	Delhand
066015A	Helhand

Livingskin armar

Art.nr.	Beskrivning
066703-DCM	Wrist Disarticulation Passive
066016A	Transradial Passive to Elbow
066017A	Transhumeral Passive to Axilla
066454-DCM	Shoulder Disarticulation Passive



LIVINGSKIN™

TILLBEHÖR

Bild	Art.nr.	Beskrivning
	092039A	Extra silikonmaterial - 0,45 kg burk
1.	TBX50181	Orthotic Device (inkl. Thumb Stabilizer) För delhandsamputerad tumme. Krävs ett intakt pek- eller långfinger för att få ut optimal funktion.
	TBX50135	Pronation/Supination Wrist Component (Rotationsenhet för rotation av handleden)
	TBX50070	Flexion/Extension Wrist Component (Flexions-/extensionsenhet för handleden)
	TBX50166	Slipcoat - ytbehandling för att lättare kunna föra armen genom klädesplagg

Art.nr.	Beskrivning
066443A	Dermahair - Finger
066065A	Dermahair - Hand
TBX50059	Dermahair - Arm



1.

NAKED PROSTHETICS™

IT'S ALL ABOUT FUNCTION

NakedProsthetics – en medlem i Össur-familjen. NakedProsthetics syfte är att stödja personer med finger- eller delhandsamputation. NakedProsthetics vill ha en positiv inverkan på de här personernas liv genom att tillhandahålla funktionella fingerproteser av hög kvalitet som låter dem hitta tillbaka till både de dagliga aktiviteterna och arbetslivet för att återigen kunna göra de saker som de älskar.



PIPDRIVER™

En kroppsdriven protes som är avsedd för de med en fingeramputation eller fingerdeformitet på mellanfalangen eller ytterfalangen på finger två till fem. Designen hos den här protesen är anatomiskt anpassad till PIP- och DIP-lederna, så att de rör sig intuitivt och naturligt.

Den här måttillverkade protesen styrs av en intakt PIP-led med tillräckligt långt återstående finger som fingerprotesens hylsa ska kunna fästas på. Användare med fingeramputation eller fingerdeformitet, som inte kan försörjas med PIPDriver i standardutförande kan ändå dra nytta av protesen för att förbättra sitt funktionsutrymme. Fråga oss om individuella lösningar.

YTTERLIGARE KOMFORT GENOM:

- Förbättrad funktion för vardagsaktiviteter.
- Enkel att rengöra, enkel att sköta om, enkel att ta på och av.
- Skyddar det återstående fingret genom hylsans korgliknande design.
- Smal och smidig design som gör det möjligt att bära proteser på flera fingrar bredvid varandra.
- Ett alternativ med en konduktiv fingertopp för användning av pekskärmar finns tillgängligt.



Video: Together | PIPDriver Naked Prosthetics
3 min 09 sek



Naked Prosthetics: Screening Order Form



Naked Prosthetics: Intake and Fitting Form

OBS! Protesläsningarna är Custom Made solutions, och stor noggrannhet krävs vid ifyllning av "Screening Order Form" och "Intake and Fitting Form" för att få ett gott slutresultat. Kontakta Kundsupport på tel. +46 (0) 18 18 22 00 eller info@ossur.com för mer information och rådgivning!

NAKED PROSTHETICS™

MCPDRIVER™

En kroppsdriven protes som är avsedd för de med fingeramputation eller fingerdeformitet på grundfalangen på finger två till fem. MCPDriver återställer den ursprungliga fingerlängden och hjälper därmed till att imitera naturliga greppmönster.

MCPDriver återställer precision och kraft vid grepp (t.ex. pincettgrepp, skrivande och cylindriskt grepp) samt greppstyrka. Tack vare den hållbara metallramen och de robusta komponenterna kan användare återgå till en särskilt krävande livsstil utan att tveka.

Den här protesen styrs av en intakt MCP-led och stödet ges av det återstående fingret, som måste vara tillräckligt långt för att kunna manövrera protesens ring.

YTTERLIGARE KOMFORT GENOM:

- En silikondyna på handryggsplattan som ger mer komfort och skydd.
- Utbytbara silikonjusteringsinlägg kan användas för att justera volymen.
- Justeringsplattor kan användas för att uppnå bästa möjliga passform.
- Naturlig abduktion och adduktion gör det möjligt för protesanvändaren att använda protesen intuitivt. På så sätt kan tillväningstiden efter den initiala försörjningen med protesen förkortas avsevärt.
- Ett alternativ med en konduktiv ledande fingertopp för användning av pekskärmar finns tillgängligt.

OBS! Protesläsningarna är Custom Made solutions, och stor noggrannhet krävs vid ifyllning av "Screening Order Form" och "Intake and Fitting Form" för att få ett gott slutresultat. Kontakta Kundsupport på tel. +46 (0) 18 18 22 00 eller info@ossur.com för mer information och rådgivning!



Video: A door opens | MCPDriver Naked Prosthetics
3 min 23 sek

THUMBDRIVER™

En kroppsdriven protes som är avsedd för de med fingeramputation eller fingerdeformitet på tummens grundfalang.

Med en ThumbDriver kan man återställa 2- och 3-punktsgrepp, möjliggöra säkra greppmönster med mellanstor och stor diameter och förbättra de finmotoriska funktionerna och förmågorna.

Den här protesen styrs av en intakt MCP-led och följer CMC-ledens rörelser. Stödet ges av det återstående fingret, som måste vara tillräckligt långt för att kunna manövrera protesens ring. Användare med fingeramputation eller fingerdeformitet, som inte kan försörjas med ThumbDriver i standardutförande kan ändå dra nytta av protesen för att förbättra sitt funktionsomfång. Fråga oss om individuella lösningar.

UNIK EGENSKAP OCH FUNKTION:

Den här designen erbjuder ett inställbart förflexionsalternativ, med vilket användare kan anpassa protesen enligt de krav som ställs av den uppgift som de ska utföra. På så sätt kan de lättare uppnå funktionella greppmönster.

OBS! Protesläsningarna är Custom Made solutions, och stor noggrannhet krävs vid ifyllning av "Screening Order Form" och "Intake and Fitting Form" för att få ett gott slutresultat. Kontakta Kundsupport på tel. +46 (0) 18 18 22 00 eller info@ossur.com för mer information och rådgivning!



Video: Naked Prosthetics Devices | PIPDriver, MCPDriver, ThumbDriver, and GripLock Finger
1 min 03 sek

NAKED PROSTHETICS™

GRIPLOCK FINGER™

Lösningen från NakedProsthetics för en fingeramputation eller fingerdeformitet nära MCP-leden.

GripLock Finger är ett passivt protesfinger som kan positioneras och som är avsett för finger två till fem. Det är avsett för användning tillsammans med en måttillverkad hylsa som anpassas av en ortopedingenjör.

Användaren kan positionera fingret i olika förbestämda lägen med sin andra hand eller mot en hård yta. GripLock Finger kan sedan frigöras och extenderas helt genom att du trycker på handtaget (spaken) på baksidan eller flekterar fingret maximalt över den sista låsningspositionen.

GripLock Finger kan återställa den ursprungliga fingerlängden, stödja användning av båda händerna, förhindra att felpositionering av metacarpalbenen och tillhandahålla ett värdefullt verktyg för att bemästra aktiviteter i det dagliga livet.

GripLock Finger kan kombineras med vår MCPDriver, PIPDriver och/eller ThumbDriver och erbjuds i samma färger och designalternativ som våra användare föredrar.

- Hölje som kan bytas på plats
- Fingertoppsyta av silikon
- Bearbetat aluminium
- Sätthärdatrostfrittstål

Den här designen har optimerats för bärande av tunga laster. GripLock Finger har en vikt som saknar motstycke i branschen på 25 gram och en brotthållfasthet på 90,7 kg.

OBS! Proteslösningarna är Custom Made solutions, och stor noggrannhet krävs vid ifyllning av "Screening Order Form" och "Intake and Fitting Form" för att få ett gott slutresultat. Kontakta Kundsupport på tel. +46 (0) 18 18 22 00 eller info@ossur.com för mer information och rådgivning!



Naked Prosthetics:
Screening Order Form



Naked Prosthetics:
Intake and Fitting Form



ÖSSUR SERVICES

FÖRETAGSINFORMATION

POSTADRESS
Össur Nordic
Box 7080
SE-164 07 Kista

BESÖKSADRESS
Kistagången 12, 2 tr
SE-164 40 Kista

tel: +46 (0) 18 18 22 00
fax: +46 (0) 18 18 22 18
e-mail: info@ossur.com

ÖSSUR NORDIC STÅR FÖR FRAKTEN VID FÖLJANDE RETURER:

- Reklamationsärenden inom garantin
- Reparationer inom garantin
- Service inom garantin

RETURER

VAROR KREDITERAS ENLIGT FÖLJANDE:

- Äldre än 365 dagar från fakturans förfallodag återtages ej.
OBS! För Bionic-produkter gäller 30 dagar från produktens inköpsdatum (30 dagar gäller för samtliga produkter där TRIAL PERIOD erbjuds).
- Custom Made-produkter återtages ej.
- Produkter i osäljbart skick återtages ej.

Vid retur till Össur behöver du ha ett RA-nummer (Return Authorization number). Detta nummer får du genom att kontakta Össur Nordics Kundsupport via mail info@ossur.com eller telefon +46 (0) 18 18 22 00.

För bästa och snabbaste service vill vi att du, innan kontakten, har tagit fram följande uppgifter:

- Kundnamn/Kundnummer
- Artikelnummer
- Ev. LOT eller Serienummer
- Fakturanummer
- Anledning till retur

Össur återkommer med ett RA-nummer. Detta RA-nummer ska skrivas tydligt utanpå godset.

ÖNSKAR NI ATT SKÖTA RETUREN SJÄLV, SÅ SKICKAS DEN TILL:

UPS SCS Sweden AB
To: Össur
Stensättravägen 5-7
127 39 Skärholmen
SWEDEN

alternativt till:

Össur Europe B.V.
Receiving Department
De Schakel 70
Eindhoven
5651 GH
NETHERLANDS

OBS! Returer utan RA-nummer återtages ej.

FÖRSÄLJNINGSVILLKOR

LEVERANSVILLKOR: Fritt vårt lager

BETALNINGSVILLKOR: 30 dagar netto. Efter förfallodagen debiteras dröjsmålsränta enligt räntelagen.

Össurs registrerade varumärken är registrerade i USA och utvalda länder.

GARANTIER

Alla Össurs produkter har garanti mot material- eller tillverkningsfel, från och med dagen för köpet. Varje produkt som konstaterats vara defekt under normal och korrekt användning ersätts utan kostnad med samma vara. Om en vara behöver ersättas när garantin gäller, skickas den ersättande varan så snabbt som möjligt och hela återförsäljningspriset faktureras. När garantiartikeln mottagits, sker återbetalning enligt gällande villkor.

BIONIC TECHNOLOGY BY ÖSSUR	BEGRÄNSAD GARANTI	UNITY VACUUM SUSPENSION SYSTEM	BEGRÄNSAD GARANTI
PROPRIO FOOT	36 mån*	Unity pump and membrane for Pro-Flex Family Feet, Proprio	
RHEO KNEE	24 mån*	Foot and Balance Foot S / Balance Foot S Torsion	36 mån**
RHEO KNEE XC	24 mån*	Övriga Unity pumpmoduler	24 mån
POWER KNEE EMEA	24 mån*	Other Unity membranes	12 mån
POWER KNEE EUP	36 mån		
POWER KNEE Batteries	12 mån		

LINERS OCH SLEEVES	BEGRÄNSAD GARANTI	PROTESFÖTTER	BEGRÄNSAD GARANTI
Full återbetalning för liners och sleeves som returnerats inom 30 dagar om den "förseglade" påsen inte har öppnats. Ingen komponent som har tagits ut ur denna påse godkänns för återbetalning utan sänds tillbaka till kunden på kundens bekostnad.		Össur ger en 30-dagars provanvändning för varje protesfot. Om den amputerade inte är nöjd med protesfoten av någon orsak, kan ortoped-ingenjören skicka tillbaka den till Össur för en full återbetalning inom 30 dagar från fakturans datum. För en detaljerad beskrivning av hur man returnerar produkter se Försäljningsvillkor.	

Iceross Seal-In X-Classic	6 mån	Re-Flex Shock	36 mån
Iceross Seal-In X-Grip	6 mån	Re-Flex Rotate	36 mån
Iceross Seal-In X-Volume	6 mån	Vari-Flex	36 mån
Iceross Seal-In Transfemoral	6 mån	Pro-Flex Pivot	36 mån
Iceross Transfemoral Locking	6 mån	Pro-Flex ST	36 mån
Iceross Upper-X Locking	6 mån	Pro-Flex Modular	36 mån
Iceross Seal-In X TT/TF	6 mån	Pro-Flex XC	36 mån
Iceross Seal-In X Locking	6 mån	Pro-Flex LP	36 mån
Iceross Seal-In X5 TT/TF	6 mån	Pro-Flex XC Torsion	36 mån
Iceross Seal-In V	6 mån	Pro-Flex LP Torsion	36 mån
Iceross Dermo Locking/Cushion/Seal-In	6 mån	Pro-Flex LP Align	24 mån
Iceross Dermo Uniform Locking/Cushion	6 mån	LP Vari-Flex	36 mån
Iceross Synergy Locking/Cushion	9 mån	Flex-Foot Assure	36 mån
Iceross Comfort Locking/Cushion	6 mån	Balance Foot S	36 mån
Iceross Original Locking	6 mån	Balance Foot S Torsion	36 mån
Iceross Sport Locking	9 mån	Balance Foot J	24 mån
Iceross Activa	9 mån	Flex-Foot Balance	12 mån
Iceross Post-Op	6 mån	Flex-Foot Balance med DP-Flexion	12 mån
Iceross Curvemaster	12 mån	Flex-Symes	36 mån
Össur Rigid Dressing (ORD)	2 mån	Chopart	24 mån
Iceross Junior Locking	6 mån	Cheetah Xpanse	12 mån
Distal Cup	12 mån	Cheetah Xcel	12 mån
Iceross Sleeve	3 mån	Cheetah Xceed	12 mån
Iceflex Balance	1 mån	Flex-Run	12 mån
Iceform Locking/Cushion	6 mån	Cheetah Xplore	36 mån
Iceform Sleeve	3 mån	Cheetah Xtreme	12 mån
Relax Locking/Cushion	6 mån	Cheetah Xtend	12 mån
AKOS	6 mån	Flex-Foot Cheetah	12 mån
Relax TF	6 mån	Vari-Flex Junior	18 mån
4Seal Classic	6 mån	Flex-Foot Junior	18 mån
Genu Sleeve	3 mån	Cheetah Junior	18 mån
Relax Night Care Socks	3 mån	Cheetah Xplore Junior	18 mån
Volume Compensation Socks	3 mån	Flex Run Junior	18 mån
Comfort SCS	3 mån	Torsion Shock Adapter	36 mån
		Fotkosmetik	6 mån
		Nike Sole	2 mån
		Nike Spike Pad	2 mån
		Hälkudde i skumgummi och sulor	6 mån

* 1, 2, 3 eller 4 års förlängd garanti på Bionic-enheterna kan köpas till (POWER KNEE batterierna exkluderade). Kontakta Kundsupport! Maximal total garantitid är 6 års. Den förlängda garantin måste köpas inom 1 år från köptillfället.

** Membranet är inte utbytbar. Garanti för membranet motsvarar garantin för Unity pump-modul

GARANTIER

MAUCH KNEE	BEGRÄNSAD GARANTI	UPPER LIMB	BEGRÄNSAD GARANTI
Össur protesknäleder ingår inte i trial-upplägget. När en förpackning väl har öppnats, kan produkten inte returneras. För att testa en protesknäled, kontakta din lokale säljrepresentant för vidare diskussion.		i-Limb Access	24 mån*

Mauch Knee EMEA	24 mån	i-Limb Ultra	24 mån*
Mauch Knee Plus EMEA	24 mån	i-Limb Quantum	24 mån*

CHEETAH KNEE	BEGRÄNSAD GARANTI	UPPER LIMB TILLBEHÖR	BEGRÄNSAD GARANTI
Cheetah Knee	18 mån	i-Limb Skin Proteshandskar	3 mån

TOTAL KNEE	BEGRÄNSAD GARANTI	Hand - tillbehör	12 mån**
Total Knee 1900	24 mån	Demo-Limb	12 mån
Total Knee 2000	24 mån	Virtu-Limb	12 mån

TOTAL KNEE 2100	BEGRÄNSAD GARANTI	PASSIVA FUNKTIONELLA PROTESHÄNDER	BEGRÄNSAD GARANTI
Total Knee Junior	24 mån	Livingskin	12 mån

OP4 Knee	24 mån		
OP5 Knee	24 mån		
OHP3 Knee	24 mån		
Paso Knee	24 mån		

BALANCE KNEE	BEGRÄNSAD GARANTI		
Balance Knee OFM1	24 mån		
Balance Knee OFM2	24 mån		

LOCKING KNEE	BEGRÄNSAD GARANTI		
Locking Knee	12 mån		

ICELOCK	BEGRÄNSAD GARANTI		
Icelock 100 Serien	12 mån		
Icelock 200 Serien	12 mån		
Icelock 300 Serien	12 mån		
Icelock 400 Serien	12 mån		
Icelock 500 Serien	6 mån		
Icelock 544 Serien	6 mån		
Icelock 562 Hybrid	12 mån		
Icelock 600 Serien	12 mån		
Icelock 700 Serien	12 mån		

STANDARDADAPTRAR	BEGRÄNSAD GARANTI		
Össur Standardadaptrar	24 mån		
Össur Junior-adaptrar	24 mån		
Fixed Offset-adapters	12 mån		
mpro adapter	24 mån		
Knee Rotation Adapter	12 mån		

HYLSSYSTEM	BEGRÄNSAD GARANTI		
Icecast Anatomy	12 mån		
Connect TF	24 mån		

* Som längst kan 5 års garanti erhållas för respektive Touch-enhet. Garantin kan förlängas så länge enheten är under garanti. Kontakta Kundsupport för mer information.

**För tillbehör inkluderade i ett i-Limb eller i-Digit kit, gäller samma garantitid som för enheten själv. Vid frågor, kontakta Kundsupport.

NOTES

Lined area for notes on page 378.

NOTES

Lined area for notes on page 379.

NOTES

A series of horizontal dotted lines for writing notes.

NOTES

A series of horizontal dotted lines for writing notes.